

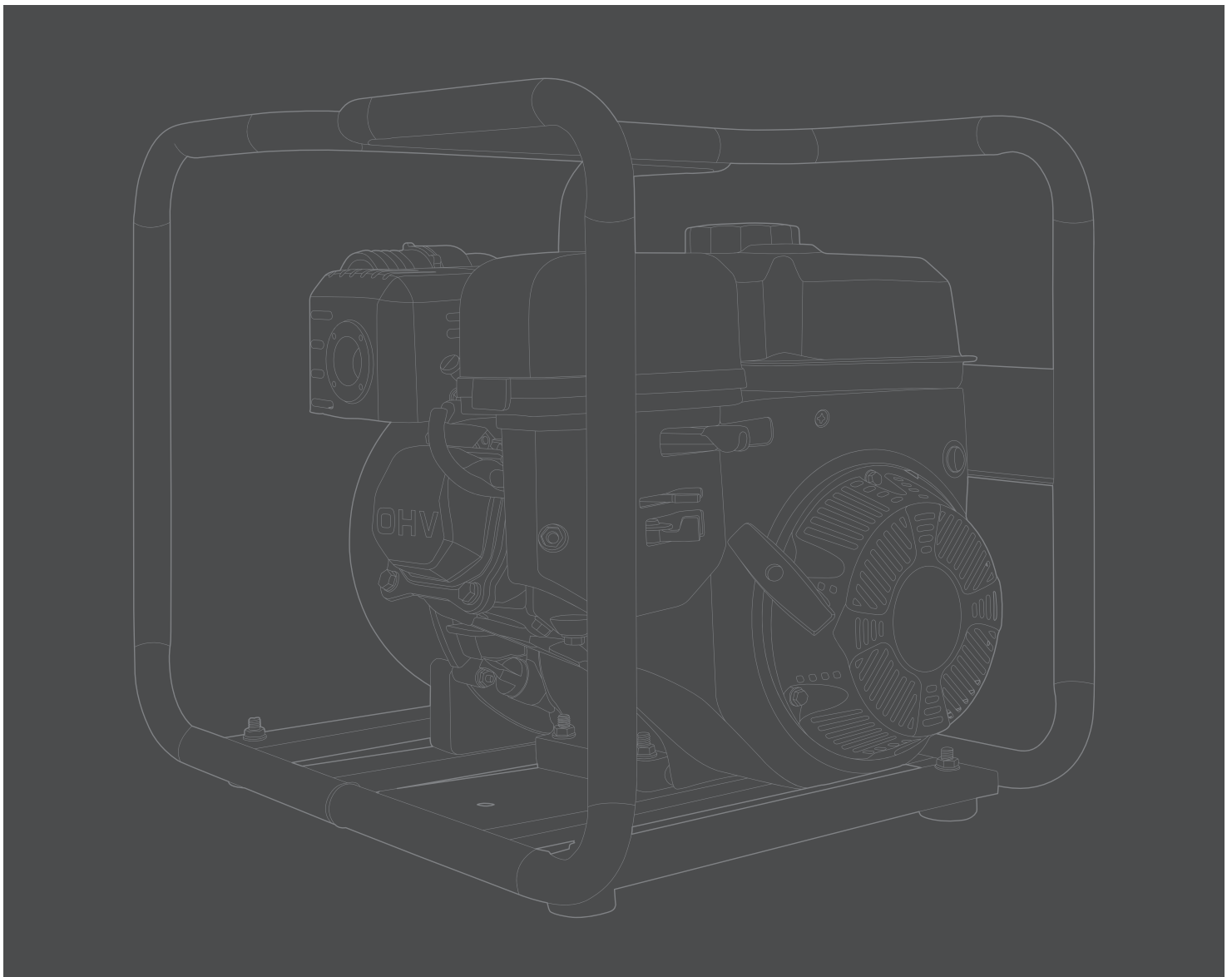

# **BENZINE WATERPOMP**

## **57643/57645/57647/57648**

- Ⓝ NL Handleiding
- Ⓝ GB Instruction manual
- Ⓝ F Mode d'emploi
- Ⓝ D Gebrauchsanleitung
- Ⓝ S Bruksanvisning
- Ⓝ DK Brugsanvisning



Nederlands	6
English	13
Français	20
Deutsch	27
Svenska	35
Dansk	42
<ul style="list-style-type: none"> <li>• Verklaring van overeenstemming</li> <li>• Declaration of conformity</li> <li>• Certificat de conformité</li> <li>• Konformitätserklärung</li> <li>• Förklaring om överensstämmelse</li> <li>• Overensstemmelseserklæring</li> </ul>	51



Veiligheidsvoorschriften / Garantie en service  
 Safety warnings / Warranty and service  
 Avertissements de sécurité / Garantie et service  
 Sicherheitshinweise / Garantie und Service  
 Sikkerhetsvarningar / Garanti och service  
 Sikkerhedsadvarsler / Garanti og service

**DISCLAIMER**

Dvize B.V. stelt haar documentatie met de grootst mogelijke zorg samen. Desondanks is het mogelijk dat de inhoud onvolledig of onjuist is. Materialen, technische specificaties en visuele representaties van producten (foto's, illustraties) kunnen op elk moment zonder voorafgaande mededeling van Dvize B.V. wijzigen. Voor deze informatie geldt een voorbehoud van kennelijke specificatie- en typefouten. Alle intellectuele eigendomsrechten van deze documentatie behoren toe aan Dvize B.V.. Het is niet toegestaan de inhoud van deze documentatie te verspreiden zonder uitdrukkelijke toestemming van Dvize B.V.. Het merkrecht van het HYUNDAI logo en aanverwante beeldmerken ligt bij HYUNDAI Corporation Holdings Korea en wordt gebruikt met toestemming.

Dvize B.V. compiles its documentation with the utmost care. Nevertheless, the contents may be incomplete or incorrect. Materials, technical specifications and visual representations of products (photos, illustrations) may change at any time without prior notice by Dvize B.V.. This information is subject to reservation of apparent specification and typing errors. All intellectual property rights of this documentation belong to Dvize B.V. It is not allowed to distribute the contents of this documentation without the express permission of Dvize B.V.. The trademark rights of the HYUNDAI logo and related logos belong to HYUNDAI Corporation Holdings Korea and are used with permission.

Dvize B.V. élabore sa documentation avec le plus grand soin. Il est cependant possible que le contenu soit incomplet ou inexact. Les matériaux, spécifications techniques et représentations visuelles des produits (photos, illustrations) peuvent à tout moment faire l'objet d'une modification sans communication préalable de Dvize B.V. Ces informations peuvent faire l'objet d'une réserve d'erreurs de spécification et de transcription apparentes. Tous les droits liés à la propriété intellectuelle de cette documentation appartiennent à Dvize B.V. La diffusion du contenu de cette documentation sans autorisation explicite de Dvize B.V. n'est pas permise. Les droits de marque du logo HYUNDAI et des logos associés appartiennent à HYUNDAI Corporation Holdings Korea et leur utilisation doit faire l'objet d'une autorisation.

Dvize B.V. erstellt ihre Dokumentation mit äußerster Sorgfalt. Trotzdem kann es vorkommen, dass Inhalte unvollständig oder nicht korrekt sind. Materialien, technische Spezifikationen und visuelle Produktdarstellungen (Fotos, Zeichnungen) können von Dvize B.V. jederzeit ohne vorherige Ankündigung geändert werden. Diese Informationen stehen unter dem Vorbehalt "OFF"ensichtlicher Spezifikations- und Tippfehler. Alle geistigen Eigentumsrechte an dieser Dokumentation liegen bei Dvize B.V. Es ist nicht gestattet, den Inhalt dieser Dokumentation ohne die ausdrückliche Genehmigung von Dvize B.V. zu verbreiten. Die Markenrechte des HYUNDAI-Logos und der zugehörigen Logos liegen bei der HYUNDAI Corporation Holdings Korea und werden mit Genehmigung verwendet.

Dvize B.V. sammanställer all sin dokumentation med maximal omsorg. Trots det kan det hända att innehållet är ofullständigt eller felaktigt. Material, tekniska specifikationer eller bildmaterial som visar produkterna (foton eller illustrationer) kan komma att ändras med tiden utan att Dvize B.V. förvarnar om detta. Vi reserverar oss för uppenbara felaktigheter i specifikationerna och stavfel. Alla immateriella rättigheter till den här dokumentationen tillhör Dvize B.V. Det är inte tillåtet att sprida innehållet i den här dokumentationen utan att Dvize B.V. först ha gett sitt uttryckliga tillstånd därtill. Varumärkesrättigheterna till HYUNDAI-loggan och tillhörande loggor ägs av HYUNDAI Corporation Holdings Korea och används efter att ha fått tillstånd.

Dvize B.V. udarbejder sin dokumentation med den største omhu. Dog kan indholdet være ufuldstændigt eller ukorrekt. Materialer, tekniske specifikationer og visuelle repræsentationer af produkter (fotos, illustrationer) kan til enhver tid ændres uden forudgående varsel fra Dvize B.V. Der tages forbehold for tilsyneladende specifikations- og skrivefejl i disse oplysninger. Alle intellektuelle ejendomsrettigheder til denne dokumentation tilhører Dvize B.V. Det er ikke tilladt at distribuere indholdet af denne dokumentation uden udtrykkelig tilladelse fra Dvize B.V. Varemærkerettighederne til HYUNDAI-logoet og relaterede logoer tilhører HYUNDAI Corporation Holdings Korea og anvendes med tilladelse.

HYUNDAI

HYUNDAI

HYUNDAI

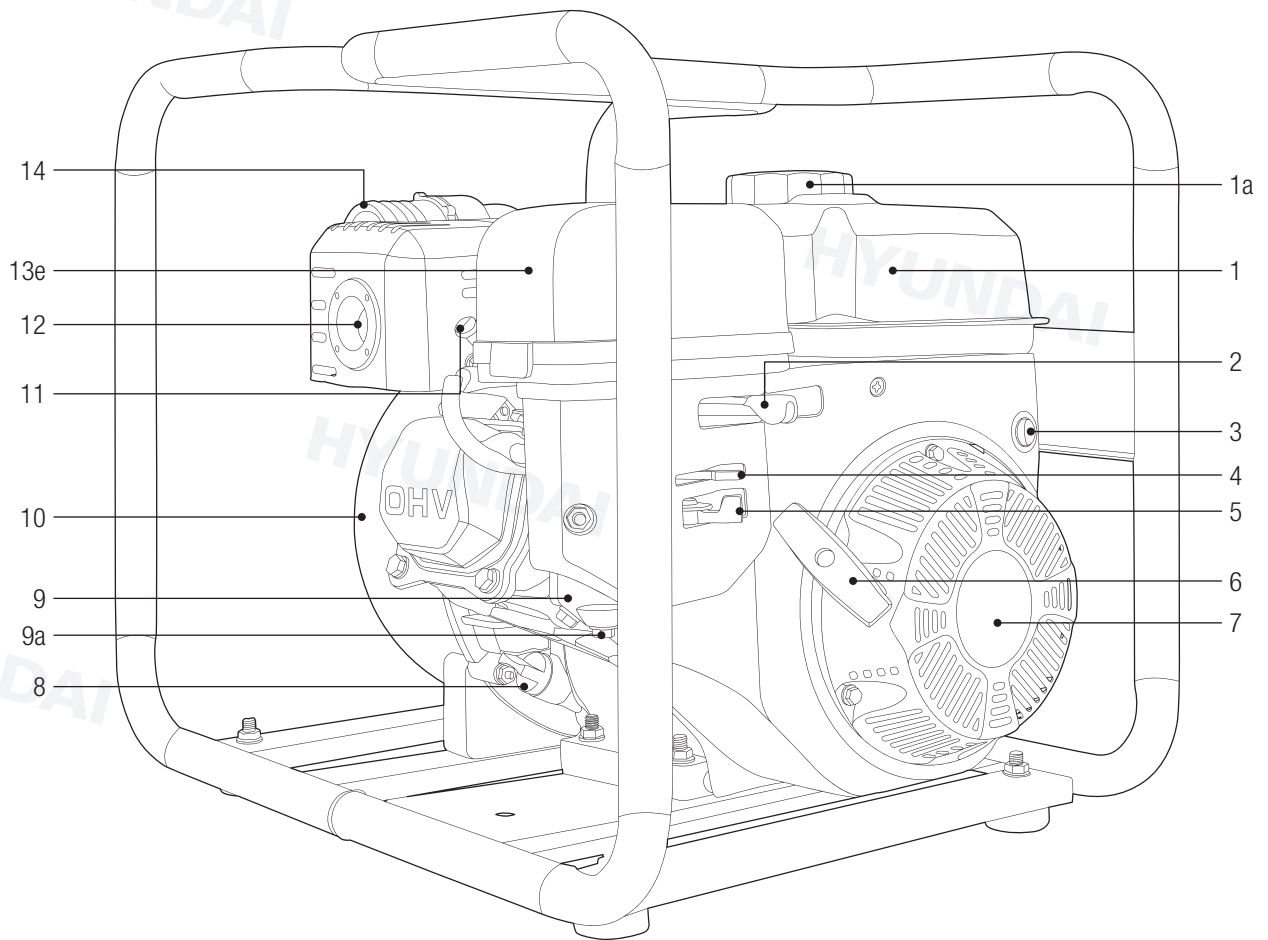

HYUNDAI

HYUNDAI

HYUNDAI

A

57643 / 57647 / 57648

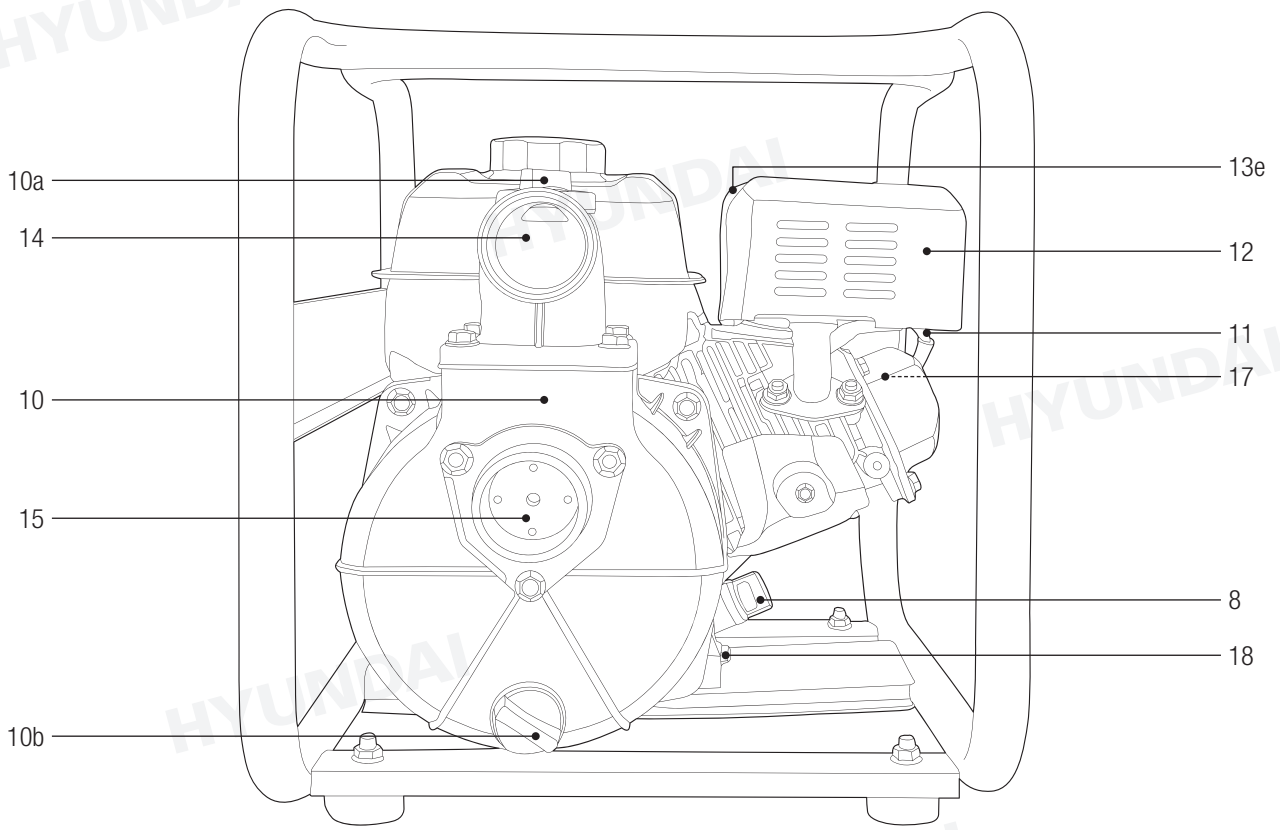

B

57645

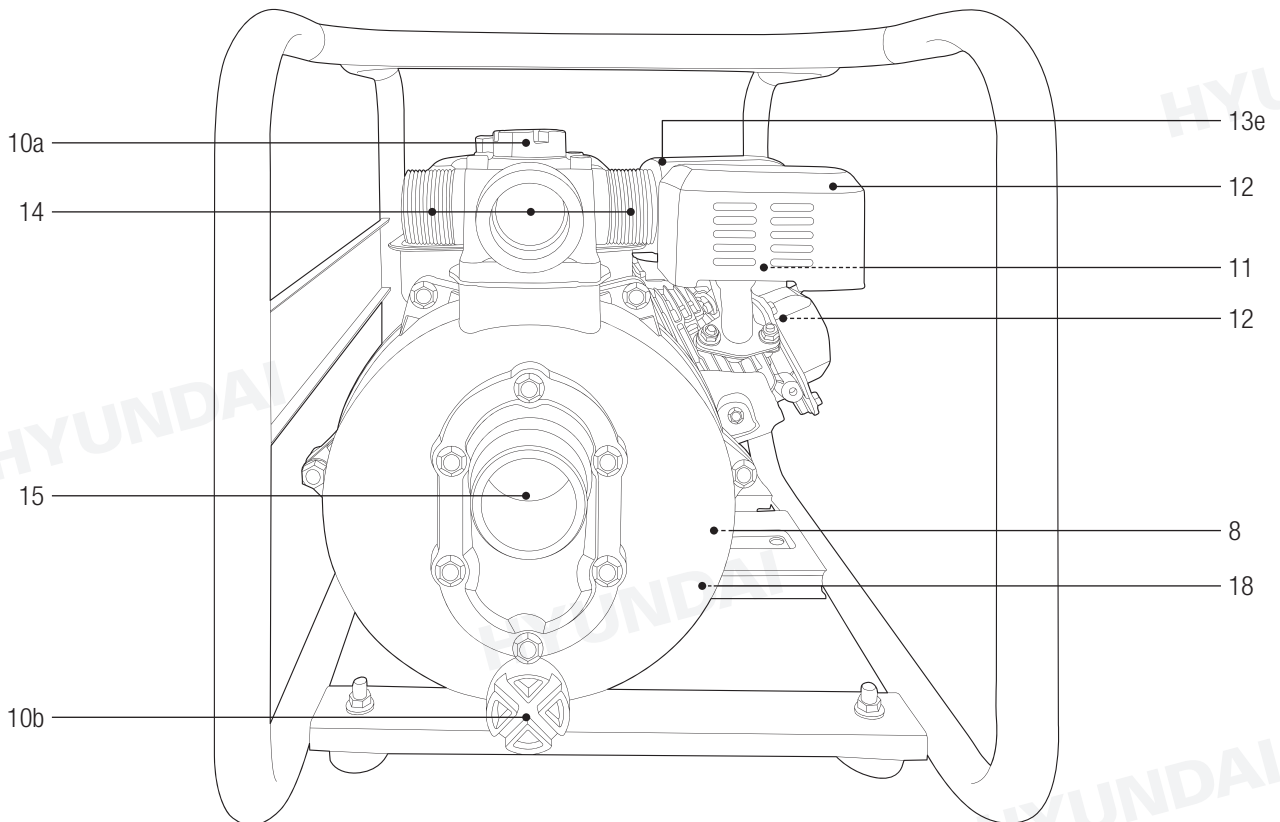

C

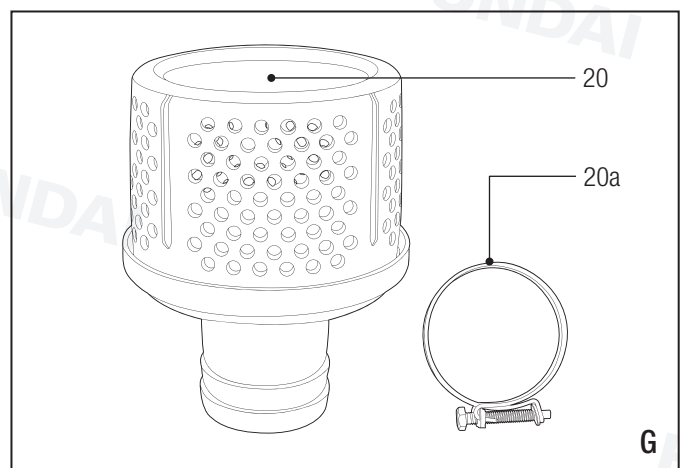
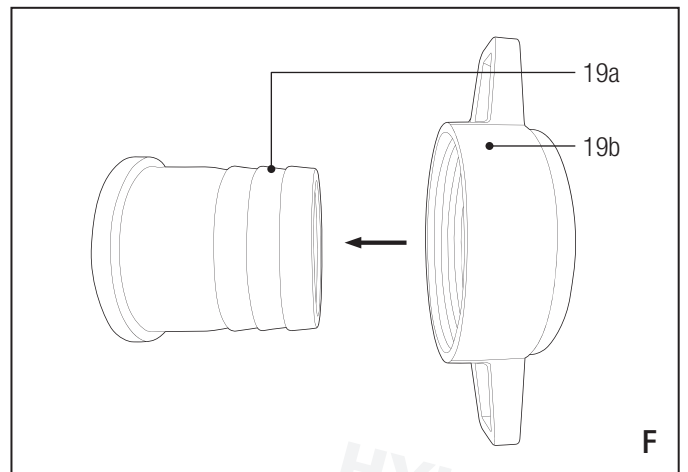
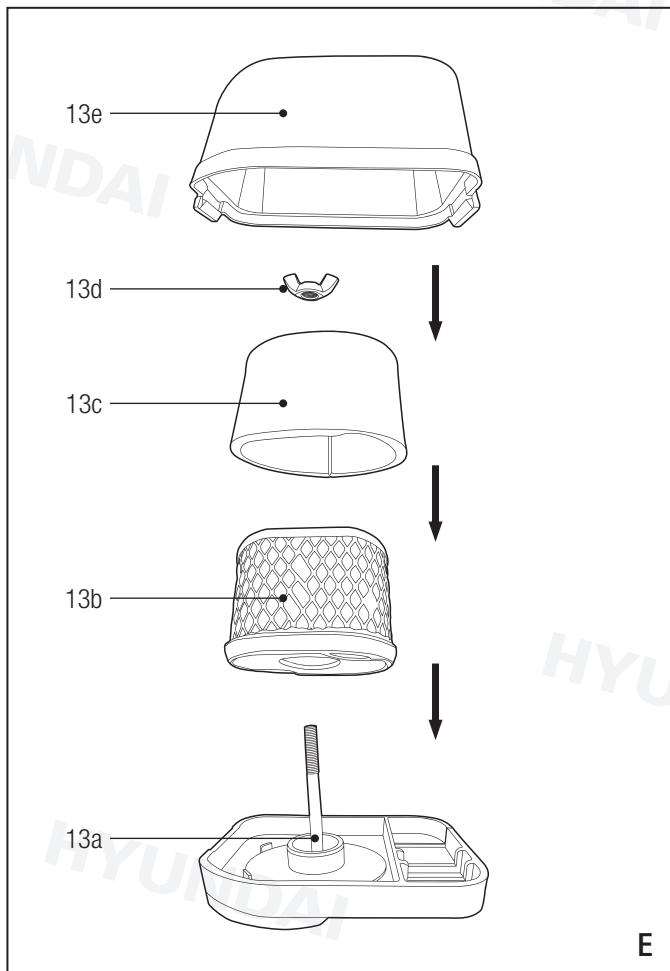
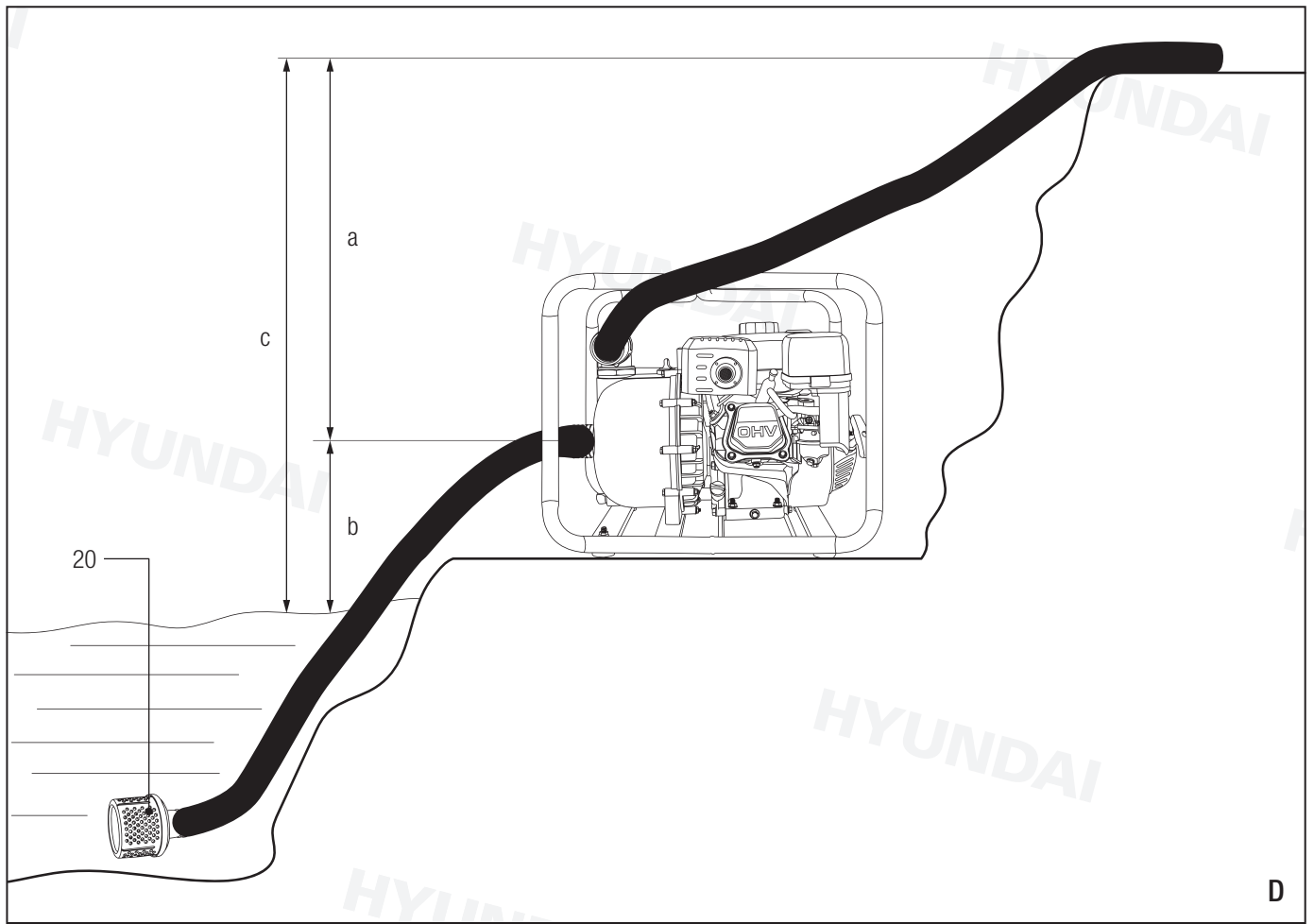

## BENZINE WATERPOMP 57643/57645/57647/57648

### WAARSCHUWING



**Lees alle veiligheidswaarschuwingen en alle instructies.** Het niet in acht nemen van de voorschriften en instructies kan een elektrische schok, brand en/of ernstig letsel tot gevolg hebben. **Bewaar alle waarschuwingen en instructies voor toekomstig gebruik. Als u dit product aan iemand anders geeft, overhandig deze gebruiksaanwijzing dan ook.**



### SCAN DE QR CODE



Voor standaard veiligheidsinstructies, garantievoorwaarden en informatie over het verantwoordelijk afvoeren van dit product, kunt u deze QR code scannen.

Op het product en/of in deze gebruiksaanwijzing vindt u de volgende symbolen:



Gevaar voor lichamelijk letsel of materiële schade.



Wijst op belangrijke informatie over het gebruik van de machine.



Lees de gebruiksaanwijzing en instructies.



Draag gehoorbescherming.



Draag geschikte werkkleding.



Houd omstanders op afstand.



Een terugslag van het startkoord (snelle terugtrekking) kan ernstig lichamelijk letsel veroorzaken. Terugslag zal hand en arm naar de motor trekken.



Verboden te roken.



Gebruik de machine niet in een omgeving waar vonken, vlammen of open vuur voor kunnen komen.



Explosiegevaar.



Gevaar voor blootstelling aan elektriciteit.



Hete onderdelen kunnen brandwonden veroorzaken. Blijf uit de buurt van hete onderdelen.



Brandgevaar. Brandstof en dampen zijn zeer licht ontvlambaar en explosief.



Gebruik de machine nooit in een afgesloten ruimte zonder ventilatie. Koolmonoxide is dodelijk.



Laat het apparaat niet bevriezen.



Gebruik de machine uitsluitend buiten, in een goed geventileerde omgeving.

### VEILIGHEIDSVOORSCHRIFTEN

Volg bij gebruik van de machine altijd de bijgesloten veiligheidsvoorschriften en onderstaande aanvullende veiligheidsvoorschriften nauwkeurig op.

- Deze pomp is ontworpen om alleen water te pompen dat niet is bedoeld voor menselijke consumptie. Ander gebruik kan leiden tot letsel aan de bediener of schade aan de pomp en andere eigendommen. Het verpompen van ontvlambare vloeistoffen, zoals benzine of stookolie, kan brand of een explosie en ernstig letsel veroorzaken. Het pompen van zeewater, dranken, zuren, chemische oplossingen of een andere vloeistof die corrosie bevordert, kan de pomp beschadigen.
- Gebruik de pomp niet in explosieve omgevingen, zoals in de aanwezigheid van ontvlambare vloeistoffen, gasen of stof. De motor veroorzaakt vonken, die het stof of de dampen kunnen ontsteken.
- Plaats de pomp op tenminste 1 meter afstand van bouwmuren en andere apparatuur om brandgevaar te voorkomen en voor voldoende ventilatie te zorgen. Plaats geen brandbare voorwerpen in de buurt van de pomp.
- De machine mag niet worden gebruikt door jongeren onder de leeftijd van 18 jaar of door personen die onvoldoende bekend zijn met de werking van de machine.
- Weet hoe de pomp snel gestopt kan worden en begrijp de werking van alle bedieningselementen. Laat nooit iemand de pomp bedienen zonder de juiste instructies.
- De gebruiker is aansprakelijk voor enig letsel aan derden en/of schade aan hun eigendommen.
- De fabrikant is niet aansprakelijk voor schade veroorzaakt door wijzigingen die door de gebruiker aan de machine zijn aangebracht.
- De geluiddemper wordt erg heet tijdens het gebruik en blijft nog een tijdje heet nadat de motor is gestopt. Raak de geluiddemper niet aan als deze heet is. Laat de motor afkoelen voordat de pomp wordt opgeslagen.
- Uitlaatgas bevat giftige koolmonoxide. Vermijd inademing van uitlaatgasen. Laat de pomp nooit in een gesloten garage of afgesloten ruimte draaien.
- Overbelast de pomp niet. Gebruik de juiste pomp voor de gewenste toepassing. De juiste pomp zal het werk beter en veiliger doen met de snelheid waarvoor deze is ontworpen.

### BESCHRIJVING

1. Brandstoftank
  - a. Tankdop
2. Gashendel
3. Motorschakelaar
4. Choke
5. Brandstofhendel
6. Startkoord
7. Motor
8. Olievulpunt met peilstok
9. Bezinkselbeker
  - a. Aftapplug
10. Watertank
  - a. Vuldop
  - b. Aftapplug
11. Bougie
12. Demper / uitlaat
13. Luchtfiler
  - a. Basis
  - b. Binnenfilter
  - c. Buitenfilter
  - d. Vleugelmoer
  - e. Filtercompartiment
14. Afvoerpoort / Aansluiting afvoerslang
15. Aanzuigpoort / aansluiting aanzuigslang

- 16. Gasstopschroef
- 17. Aftapplug oliereservoir
- 18. Aanzuigfilter
  - a. Slangklem

### Verpakkingsinhoud

- Waterpomp
- Aanzuigfilter
- 3 slangklemmen
- 2 hoofdslangaansluitingen
- 2 nevenslangaansluitingen (alleen voor de 57645)
- Bougiesleutel
- Gebruiksaanwijzing

### VOOR HET EERSTE GEBRUIK

 Voor uw veiligheid en de levensduur van de machine is het belangrijk de tijd te nemen om voor elk gebruik de pomp te controleren. Zorg ervoor dat u een probleem oplost dat u tegenkomt, of laat het repareren door een gekwalificeerde monteur voordat u de pomp gebruikt.

 Voordat u begint met de controles voor het gebruik, moet u controleren of de pomp waterpas staat en de motorschakelaar (3) in de "OFF"-stand staat.

 Het onjuist onderhouden van deze pomp, of het niet oplossen van een probleem voor gebruik, kan een storing veroorzaken waarbij u ernstig letsel kunt oplopen.

### Controleer de algehele conditie van de pomp

- Kijk rond en onder de pomp voor tekenen van olie- of benzinelekken.
- Controleer of alle moeren, bouten, schroeven, slangaansluitingen en klemmen zijn vastgedraaid.
- Verwijder overtollig vuil, vooral rond de geluiddemper (12) en het startkoord (6).
- Zoek naar tekenen van schade.

### Controleer de slangen

- Controleer de algemene staat van de slangen. Zorg ervoor dat de slangen zich in een goede staat bevinden voordat u ze op de pomp aansluit. Vergeet niet dat de aanzuigslang een versterkte constructie moet hebben om te voorkomen dat de slang inzakt.
- Controleer of de afdichting in de aansluiting van de aanzuigslang in goede staat is.
- Controleer of de slangaansluitingen en klemmen goed zijn geïnstalleerd.
- Controleer of de filter in goede staat is en op de aanzuigslang is aangesloten.

### OLIE EN BRANDSTOF

 Deze machine wordt zonder brandstof en olie geleverd. Vul, voor gebruik brandstof en olie tot het juiste niveau. Niet overvullen. Als u de machine gebruikt zonder of met te weinig of verkeerde brandstof of olie kan dit ernstige schade aan de motor veroorzaken die niet door de garantie wordt gedekt.

### Vullen met olie

Gebruik 4-taktmotorolie. SAE 10W-30 is geschikt voor algemeen gebruik bij alle temperaturen. Andere viscositeit kan gebruikt worden wanneer de gemiddelde omgevingstemperatuur binnen het opgegeven bereik is.

1. Verwijder de peilstok (8) van het vulpunt.
2. Vul het carter met de voorgeschreven hoeveelheid olie.
3. Breng de peilstok (8) weer aan.

### Olie-alarmsysteem

- Het olie-alarmsysteem is ontworpen om beschadiging van de motor door een te laag oliepeil te voorkomen. De motor wordt automatisch uitgeschakeld zodra het oliepeil te laag wordt. Controleer het oliepeil als de motor stopt en niet opnieuw start.

### Brandstof

 Rook niet in de buurt van de tank of waar brandstof wordt opgeslagen en schakel alle ontstekingsbronnen uit.

 Onder bepaalde omstandigheden is benzine zeer licht ontvlambaar en explosief.

 Gemorste brandstof of benzinedampen kunnen ontbranden. Controleer of er brandstof is gemorst en wacht tot dit is verdampd voordat de motor wordt gestart.

 Vul de tank in een goed geventileerde ruimte en met een uitgeschakelde motor. Voorkom herhaaldelijk of langdurige contact met de huid en het inademen van de dampen.

- Vul de tank niet te vol (er mag geen brandstof tot in het inlaatmondstuk staan). Draai de tankdop na het vullen stevig aan.
- Mors geen brandstof tijdens het vullen.
- Gebruik nieuwe ongelode Euro 95 (E10) benzine. Gebruik geen op ethanol gebaseerde brandstoffen. Meng geen olie en brandstof.

### Brandstof bijvullen

1. Reinig de tankdop (1a) en het inlaatmondstuk indien nodig.
2. Draai de tankdop langzaam los en verwijder deze.
3. Vul de tank (1) voor 80% met ongelode Euro 95 (E10) benzine.
4. Draai de tankdop (1a) stevig vast.
5. Veeg gemorste brandstof op.
6. Breng de machine, voordat u de motor start, ca. 10 m uit de buurt van de vulplek.

 Af en toe klinkt licht "kloppen" of "pingelen" (metaalachtig kloppend geluid) terwijl onder zware belasting wordt gewerkt, dit is geen reden tot bezorgdheid. Als kloppen of pingelen optreedt bij een constant motortoerental, onder normale belasting, moet een ander merk benzine worden gebruikt of benzine met een hoger octaangetal. Als kloppen of pingelen aanhoudt, raadpleeg dan een erkende gekwalificeerde monteur. Het laten draaien van de motor met aanhoudend kloppen of pingelen kan motorschade veroorzaken. De motor laten draaien met aanhoudend kloppen of pingelen geldt als verkeerd gebruik, en de garantie dekt geen onderdelen die zijn beschadigd door verkeerd gebruik.

### GEBRUIK

#### Controleer het oliepeil

- Als de motor met te weinig olie draait kan de motor worden beschadigd. De oliesensor stopt de motor automatisch voordat het oliepeil onder veilige grenzen komt. Om echter het gemak van een onverwachte uitschakeling te voorkomen, moet u altijd het oliepeil controleren voordat u start.

#### Controleer het luchtfilter

- Een vuil luchtfilter beperkt de luchtstroom naar de carburateur en vermindert de prestaties van de motor.

#### Controleer het brandstofniveau

- Begin altijd met een volle tank.



## Plaatsen van de pomp (fig. B)



Plaats de pomp in de buurt van het waterniveau en gebruik slangen die niet langer zijn dan nodig. Hierdoor kan de pomp de grootste opbrengst produceren.

- Naarmate de pomphoogte (c) toeneemt, neemt de pompuitstroom af. De lengte, het type en de grootte van de aanzuig- en afvoerslangen kunnen de uitstroom ook aanzienlijk beïnvloeden.
- Controleer de technische gegevens voor de maximale aanzuighoogte (b) en de maximale opvoerhoogte (a).

## Bevestigen van de slangen



Gebruik in de handel verkrijgbare slangen met de bijgeleverde slangklemmen (18a). De aanzuigslang moet versterkt zijn met een niet-inklapbare versteviging of gevlochten draadconstructie en voorzien zijn van een terugslagklep.

### Aanzuigslang

1. Draai de slangaansluiting stevig vast op de aanzuigpoort (15). Controleer of de afdichtring van de slangaansluiting in goede staat is.
2. Gebruik een slangklem (18a) om de zuigslang stevig aan de slangaansluiting te bevestigen om luchtlekkage en verlies van zuigkracht te voorkomen.
3. Installeer de bijgeleverde zeef (18) aan het andere uiteinde van de zuigslang en zet deze vast met een slangklem (18a). De zeef helpt voorkomen dat de pomp verstopt raakt of door vuil wordt beschadigd.

### Afvoerslang

1. Draai de slangaansluiting stevig vast op de afvoerpoort (14). Controleer of de afdichtring van de slangaansluiting in goede staat is.
2. Gebruik een slangklem (18a) om de afvoerslang stevig aan de slangaansluiting te bevestigen om luchtlekkage te voorkomen.

## Ontluchten van de pomp

- Verwijder de vuldop (10a) van de watertank (10) voordat de motor wordt gestart en vul de watertank volledig met water. Plaats de vuldop (10a) terug en draai deze stevig vast.



Als de pomp droog wordt gebruikt, wordt de pompafdichting onherstelbaar beschadigd. Als de pomp droog is gebruikt, stop de motor dan onmiddellijk, laat de pomp afkoelen en vul daarna de pomp met water.

## De motor starten



Ontlucht altijd de pomp voordat de motor wordt gestart.

1. Zet de brandstofhendel (5) op "ON".
2. Zet de chokehendel (4) in de stand "CLOSE" bij een koude start. Zet de chokehendel (4) in de stand "OPEN" als met een warme motor wordt gestart.
3. Schuif de gashendel (2) ongeveer 1/3 van  in de richting van .
4. Zet de motorschakelaar (3) op "ON".
5. Trek rustig aan het startkoord (6) tot u weerstand voelt, trek vervolgens stevig om de motor te starten. Laat het startkoord voorzichtig terug komen.
6. Schuif, na een koude start, de chokehendel (4) geleidelijk naar "OPEN" terwijl de motor opwarmt.

## Regelen van het vermogen van de pomp

- Door de gashendel (2) van  naar  te schuiven wordt het pompvermogen geregeld.

## De motor uitschakelen

1. Schuif de gashendel (2) naar .
2. Zet de motorschakelaar (3) op "OFF".
3. Zet de brandstofhendel (5) op "OFF".



Laat de brandstofhendel op "OFF" staan als de pomp niet wordt gebruikt om overstroming van de carburateur en lekkage van brandstof te voorkomen.



Om de motor in een noodgeval te stoppen, zet u de motorschakelaar (3) op "OFF".

4. Verwijder na gebruik de vuldop (10a) en aftapplug (10b) van de watertank (10) en laat de tank leeglopen. Spoel de tank met schoon, zoet water. Laat het water uit de tank lopen en plaats vervolgens de vuldop (10a) en aftapplug (10b) terug.

## ONDERHOUD



Goed onderhoud is essentieel voor een veilige, zuinige en probleemloze werking. Het helpt ook om luchtvervuiling te verminderen.



Onjuist onderhoud van deze pomp, of het niet oplossen van een probleem voor gebruik, kan een storing veroorzaken waarbij u ernstig gewond kunt raken of gedood kunt worden. Volg altijd de aanbevelingen en schema's voor inspectie en onderhoud in deze gebruiksaanwijzing.



Onderhoudstaken die speciaal gereedschap vereisen moeten worden uitgevoerd door een gekwalificeerde monteur.



Onderhoud, vervanging of reparatie van emissiecontrole-apparaten en -systemen kan worden uitgevoerd door elke gekwalificeerde technicus met behulp van onderdelen die gecertificeerd zijn volgens EPA-normen.

- Het onderhoudsschema is van toepassing op normale bedrijfsomstandigheden. Als de machine wordt gebruikt onder ongebruikelijke omstandigheden, zoals langdurig gebruik bij hoge belasting of hoge temperaturen, of gebruik in ongewoon natte of stoffige omstandigheden, raadpleeg dan uw leverancier voor aanbevelingen die van toepassing zijn op uw individuele behoeften en gebruik.

## Aanpassingen voor gebruik op grote hoogte

- Op grotere hoogten is het standaard lucht-brandstofmengsel te rijk en zal dit leiden tot verminderde prestaties en een hoger brandstofverbruik. Een rijk mengsel zal ook de bougie vervuilen en bemoeilijkt het starten. Langdurig gebruik op grotere hoogte kan de uitstoot verhogen.
- Een goede werking kan worden gegarandeerd door een hoogteset te installeren wanneer dat nodig is. Hoogtesets moeten door een gekwalificeerde technicus worden geïnstalleerd. Neem contact op met een geautoriseerde serviceprovider als de waterpomp hoger dan 1.500 m boven zeeniveau zal worden gebruikt.





Op hoogtes groter dan 2.000 m boven zeeniveau kan de motor verminderde prestaties leveren, zelfs met een geïnstalleerde hoogteset.

### Veiligheidsmaatregelen bij onderhoud



Houd sigaretten, vonken en vlammen uit de buurt van alle brandstofgerelateerde onderdelen.

- Lees de instructies voordat u begint, en zorg ervoor dat u over de benodigde hulpmiddelen en vaardigheden beschikt.
- Zorg ervoor dat de motor is uitgeschakeld voordat u met onderhoud of reparaties begint.
- Laat de motor en het uitlaatsysteem afkoelen voordat u ze aanraakt.
- Laat de motor niet draaien tenzij dit specifiek wordt aangegeven.
- Zorg voor voldoende ventilatie wanneer u de motor bedient.
- Wees voorzichtig wanneer u in de buurt van benzine werkt om brand of explosies te voorkomen. Gebruik alleen niet-ontvlambare oplosmiddelen om te reinigen, geen benzine.
- Reinig regelmatig alle ventilatie openingen.

### Controleren van het oliepeil

Controleer altijd het oliepeil voordat de motor gestart wordt.

1. Verwijder de peilstok (8) van het vulpunt.
2. Maak de peilstok schoon.
3. Steek de peilstok een aantal seconden in het vulgat alvorens hem er weer uit te trekken.
4. Controleer het oliepeil. Het oliepeil dient zich op een waarde tussen hoog en laag te bevinden.
5. Indien het niveau onder het peil is, vult u olie bij.
  - Gebruik een trechter om morsen te voorkomen.
  - Kantel de machine enigszins achterover om het vullen te vergemakkelijken.
6. Monteer de peilstok.

### Olie verversen

De olie dient na de eerste 20 bedrijfsuren verversen te worden en vervolgens na iedere 100 uur of 6 maanden.

1. Start de motor en laat deze op bedrijfstemperatuur komen. Stop de motor en gebruik een geschikte opvangbak om de gebruikte olie op te vangen.
2. Verwijder de olievuldop (8) en de aftapplug (17) om de olie af te tappen.
3. Plaats de aftapplug (17) terug en draai deze vast.
4. Vul de olie bij en controleer het oliepeil.
5. Installeer de olievuldop (8) en draai deze vast.
6. Voer de olie af volgens de lokaal geldende richtlijnen.

### Reinigen van het brandstoffilter



Veeg de tankdop en de ruimte er omheen schoon voordat u de tankdop verwijdert.

1. Verwijder de tankdop (1a).
2. Licht het brandstoffilter uit de vulopening.
3. Reinig het filter met behulp van spiritus of ethanol.
4. Droog het filter met een zachte doek.
5. Breng het filter weer in de vulopening aan.
6. Breng de tankdop weer aan.

### Reinigen van het luchtfilter (fig. C)



Als de motor zonder of met een beschadigd luchtfilter wordt gebruikt, kan er vuil in de motor komen en kan de motor snel verslijten. Deze schade valt niet onder de garantie.

1. Verwijder het filtercompartiment (13e).
2. Draai de vleugelmoer (13d) helemaal los.
3. Verwijder voorzichtig het buitenfilter (13c).
4. Verwijder voorzichtig het binnenfilter (13b).
5. Was de filters in warm zeepsop. Spoel en laat grondig drogen.
6. Reinig de basis en het filtercompartiment met een vochtige doek.
7. Schuif de filterhoes (13c) over het filter (13b).
8. Plaats het droge of nieuwe filter op de basis (13a).
9. Draai de vleugelmoer (13d) van het luchtfilter stevig vast.

### Reinigen van de bezinkselbeker

Controleer de bezinkselbeker elke 6 maanden of 10 gebruiksuren.

1. Zet de brandstofhendel (5) op "OFF".
2. Verwijder bezinkselbeker (9) en de O-ring.
3. Was de bezinkselbeker (9) en de O-ring in niet-ontvlambaar oplosmiddel en droog ze grondig af.
4. Plaats de O-ring en installeer de bezinkselbeker (9). Draai stevig vast.
5. Zet de brandstofhendel in de stand "ON" en controleer op lekken. Vervang de O-ring als er lekkage is.

### Bougie controleren of vervangen



Raak de bougie of bougiedop niet aan wanneer de motor loopt. Hoog voltage! Risico op verbranding. Draag beschermende handschoenen.



Een losse bougie kan oververhit raken en de motor beschadigen. Te vast aandraaien van de bougie kan schade veroorzaken aan de schroefdraden in de cilinderkop.

1. Trek de bougiedop van de bougie (11).
2. Verwijder de bougie met behulp van de bijgeleverde bougiesleutel.
3. Controleer de bougie. De afstand tussen de elektroden moet 0,7 tot 0,8 mm zijn.
4. Vervang de bougie indien nodig.
5. Plaats de bougie, draai eerst met de hand vast en daarna met de bougiesleutel:
  - 1/8-1/4 draai voor een gebruikte bougie;
  - 1/2 draai voor een nieuwe bougie.
6. Bevestig de bougiedop.

### Aanpassen van het stationaire toerental



Ontlucht altijd de pomp voordat de motor wordt gestart.

1. Start de motor en laat deze op bedrijfstemperatuur komen.
2. Zet de gashendel (2) op .
3. Draai aan de gasstopschroef (16) om het standaard stationaire toerental af te stellen. Standaard stationair toerental: 1.400 min<sup>-1</sup>.

### REINIGING EN OPSLAG

- De volgende stappen helpen om te voorkomen dat corrosie de werking en het uiterlijk van de machine nadelig kan beïnvloeden en maken het eenvoudiger om de pomp te starten wanneer u de pomp opnieuw gebruikt.

## Reinigen

- Laat de motor minstens een half uur afkoelen voordat u hem schoonmaakt.
- Reinig de machine met de hand. Houd water uit de buurt van regelaars om te voorkomen dat water het luchtfilter, geluiddemper of andere moeilijk te drogen plaatsen binnendringt.



Gebruik geen tuinslang of hogedrukreiniger om de machine te reinigen. Water in het luchtfilter kan schade in de cilinder veroorzaken.

- Veeg alle toegankelijke oppervlakken droog.
- Vul de watertank met schoon, zoet water, start de motor en laat deze lopen totdat de normale bedrijfstemperatuur is bereikt om eventueel aanwezig water te verdampen.
- Stop de motor en laat deze afkoelen.
- Verwijder de aftapplug van de pomp en spoel de pomp met schoon, zoet water. Laat het water uit de watertank lopen en installeer vervolgens de aftapplug opnieuw.
- Nadat de pomp schoon en droog is, moeten eventuele beschadigde delen met verf bijgewerkt worden en delen die kunnen roesten met een dun laagje olie insmeren. Spuit een siliconensmeermiddel op de bedieningselementen.

## Brandstof

- Benzine oxideert en verslechtert tijdens opslag. Oude benzine veroorzaakt een harde start en een aanslag die het brandstofsysteem kan verstopen. Als de benzine in de motor verslechtert tijdens de opslag, moeten de carburateur en andere onderdelen van het brandstofsysteem worden gecontroleerd of vervangen.
- De tijdsduur dat benzine in de brandstoftank en carburateur kan achterblijven zonder functionele problemen te veroorzaken, hangt af van factoren zoals benzinemengsel, opslagtemperatuur en of de brandstoftank gedeeltelijk of volledig is gevuld. De lucht in een gedeeltelijk gevulde brandstoftank bevordert de verslechtering van de brandstof. Hoge temperaturen versnellen de verslechtering van de brandstof. Problemen met brandstofverslechtering kunnen binnen enkele maanden optreden, of zelfs minder als de benzine niet vers was toen de brandstoftank werd gevuld.
- De garantie dekt geen schade aan het brandstofsysteem of problemen met de motorprestaties als gevolg van verwaarloosde voorbereiding van de opslag.
- De levensduur van brandstof kan worden verlengd door het toevoegen van een brandstofstabilisator. Brandstofverslechtering kan ook worden voorkomen door de brandstoftank en carburateur af te tappen.

## Een brandstofstabilisator toevoegen

- Vul de brandstoftank bij met verse benzine wanneer u een brandstofstabilisator toevoegt. Als de tank gedeeltelijk is gevuld met lucht, zal dit verslechtering van de brandstof kunnen veroorzaken tijdens de opslag.
- Voeg brandstofstabilisator toe volgens de instructies van de fabrikant.
- Laat de motor na het toevoegen van een brandstofstabilisator 10 minuten draaien om er zeker van te zijn dat de onbehandelde benzine in de carburateur is vervangen door de behandelde benzine.
- Zet de motor uit en zet de brandstofhendel (5) op "OFF".

## Aftappen van de brandstoftank en carburateur

- Plaats een goedgekeurde container onder de carburateur en gebruik een trechter om morsen van brandstof te voorkomen.
- Verwijder de aftapbout (9a) van de carburateur en de bezinkselbeker (9). Zet de brandstofhendel (5) in de stand "ON".
- Plaats de aftapbout (9a) en de bezinkselbeker (9) terug als alle brandstof is afgetapt. Draai stevig vast.

## Voorzorgsmaatregelen voor opslag

- Als de pomp wordt opgeslagen met benzine in de brandstoftank en carburateur, is het belangrijk om het gevaar van benzinedampontsteking te verminderen. Kies een goed geventileerde opslagplaats uit de buurt van ontstekingsbronnen zoals een oven, boiler of wasdroger. Vermijd ook elk gebied met een vonken producerende elektromotor of waar elektrisch gereedschap wordt gebruikt.
- Indien mogelijk, vermijd opslagruimtes met een hoge luchtvochtigheid. Hoge luchtvochtigheid bevordert roestvorming.
- Laat de brandstofhendel op "OFF" staan om de kans op brandstoflekkage te verminderen.
- Zorg dat de pomp waterpas staat om vloeistoflekken te voorkomen.
- Dek de machine af om stof buiten te houden. Gebruik geen plastic om de machine af te dekken. Een niet-poreuze afdekking houdt vocht vast rond de motor en bevordert roestvorming.

## Uit de opslag verwijderen

- Controleer de pomp zoals beschreven in "Voor het eerste gebruik".
- Vul de brandstoftank met verse benzine als deze was afgetapt voor de opslag.
- Als de cilinder tijdens de opslagvoorbereiding met olie was gevuld, kan de motor kort roken bij het opstarten. Dit is normaal.

## TRANSPORT

- Laat de pomp minimaal 15 minuten afkoelen en zet de brandstofhendel op "OFF" voordat de pomp getransporteerd wordt.
- Houd de pomp tijdens transport horizontaal om vloeistoflekkage te voorkomen.

**TECHNISCHE GEGEVENS**

		57643	57645	57647	57648
Cilinderinhoud	cc	196	208	208	208
Motor		luchtgekoeld OHV 4-takt			
Max. vermogen	kW / pk	4,85 / 6,5	5,2 / 7	5,2 / 7	5,2 / 7
Stationair toerental	min <sup>-1</sup>	2.000	2.000	2.000	2.000
Max. toerental	min <sup>-1</sup>	3.800	3.800	3.800	3.800
Startsysteem		trekstarter			
Inlaatpoort	Ø mm	60	60	90	90
Uitlaatpoort	Ø mm	60	60 / 2x 50	90	90
Slangaansluitingen	Ø mm	50	50 / 2x 40	80	80
Max. stroomsnelheid	L/min	500	500	1.000	750
Max. opvoerhoogte	m	23	65	28	25
Max. aanzuighoogte	m	7	7	7	7
Capaciteit brandstoftank	L	3,6	3,6	3,6	3,6
Capaciteit oliereservoir	L	0,6	0,6	0,6	0,6
Brandstof	ongelood	Euro 95 (E10)			
Olie	type	SAE 10W-30			
Verbruik	g/kWu	380	380	380	380
Continu gebruik	u	1,8	1,8	1,8	1,8
Bougie	type	F6RTC			
Gewicht	kg	29	29,5	29	38,5
<b>Geluid</b>					
L <sub>PA</sub> (geluidsdruk) *	dB(A)	87	87	87	87
L <sub>WA</sub> (geluidsniveau) *	dB(A)	101	101	101	101

Niveau van de geluidsdruk op de werkplek.

\* Onzekerheid K = 3 dB(A)

Wijzigingen voorbehouden. Specificaties kunnen zonder opgave van redenen worden gewijzigd.



Draag gehoorbescherming.

**ONDERHOUDSSHEMA**

Goed onderhoud verlengt de levensduur van de machine en zorgt voor een veilig en probleemloos gebruik. Gebruik voor de beste kwaliteit en betrouwbaarheid alleen nieuwe, originele vervangingsonderdelen of equivalenten voor reparatie en vervanging.



Voer nooit onderhoudswerkzaamheden uit terwijl de machine is ingeschakeld.

	Handeling	Elk gebruik	Eerste maand of 20 uur	Elke 3 maanden of 50 uur	Elke 6 maanden of 100 uur	Elke 12 maanden of 300 uur
Motorolie	Controleer niveau	×				
	Vervang		×		×	
Luchtfilter	Controleer	×				
	Reinig			×	×	
	Vervang					×
Bougie	Reinig				×	
	Vervang					×
Brandstofklep	Controleer					×
Benzinetank en -filter	Reinig					×
Brandstofleidingen en carbureteur	Controleer					×

\* Vaker indien gebruikt in stoffige omgevingen.

**PROBLEMEN EN OPLOSSINGEN**

Storingen die tijdens het gebruik optreden kunnen vaak eenvoudig worden verholpen. Raadpleeg een specialist in geval van twijfel. Als u een probleem ondervindt dat in onderstaand schema niet wordt vermeld of het probleem kan niet worden verholpen, kunt u zich wenden tot uw aankoopadres.

Probleem	Mogelijke oorzaak	Mogelijke oplossing
Motor start niet	Brandstofsckelaar op "OFF"	Zet de brandstofsckelaar op ON
	Choke open	Zet chokehendel op "CLOSE" tenzij de motor warm is
	Motorschakelaar "OFF"	Zet de motorschakelaar op "ON"
	Geen brandstof	Tanken
	Slechte brandstof, motor opgeslagen zonder benzine te behandelen of af te tappen	Tap brandstoftank en carburateur af. Vul de tank met verse benzine
	Bougie defect, vervuild, of onjuist afgesteld	Verwijder en inspecteer de bougie. Maak de opening schoon of vervang de bougie
	Bougie nat met brandstof (natte motor)	Verwijder en inspecteer de bougie. Maak de bougie droog en installeer opnieuw. Start de motor met de gashendel in  positie
	Brandstoffilter verstopt, carburateurstoring, ontstekingsstoring, kleppen vast	Breng de machine naar een gekwalificeerde monteur. Vervang of repareer defecte onderdelen indien nodig
Motor mist kracht	Filters verstopt	Controleer het luchtfilter. Reinig of vervang filter
	Slechte brandstof, motor opgeslagen zonder benzine te behandelen of af te tappen	Tap brandstoftank en carburateur af. Vul de tank met verse benzine
	Brandstoffilter verstopt, carburateur defect, ontstekingsfout, kleppen vast	Breng de machine naar een gekwalificeerde monteur. Vervang of repareer defecte onderdelen indien nodig
Geen uitstroom	Pomp niet gevuld	Ontlucht de pomp
	Aanzuigslang geknikt, ingesneden of doorboord	Vervang de aanzuigslang
	Inlaatfilter niet helemaal onder water	Plaats het inlaatfilter volledig onder water
	Luchtlek bij aansluiting	Draai de slangconnector en slangklem vast
	Inlaatfilter verstopt	Verwijder vuil van de zeef
	Te grote opvoerhoogte	Verplaats de pomp en/of slangen
Zwakke uitstroom	Aanzuigslang geknikt, ingesneden, doorboord of te lang	Vervang aanzuigslang
	Luchtlek bij aansluiting	Draai de slangconnector en slangklem vast
	Inlaatfilter verstopt	Reinig inlaatfilter
	Afvoerslang geknikt, ingesneden, doorboord of te lang	Vervang afvoerslang
	Te lage opvoerhoogte	Verplaats de pomp en/of slangen

# PETROL WATER PUMP

## 57643/57645/57647/57648

### WARNING



**Read all safety warnings and all instructions.** Failure to follow the warnings and instructions may result in electric shock, fire and/or serious injury. **Save all warnings and instructions for future reference. If you give this product to another person, also hand over this manual.**



### SCAN THE QR CODE



For standard safety instructions, warranty conditions and information on responsible disposal of this product, please scan this QR code.

The following symbols are used throughout this manual and/or on the machine:

	Denotes risk of personal injury or damage to the machine.
	Denotes important information regarding the use of the machine.
	Read the manual and instructions.
	Wear hearing protection.
	Wear suitable work clothes.
	Keep bystanders a safe distance from the machine.
	Starter cord kickback (rapid retraction) can result in serious bodily injury. Kickback will pull hand and arm toward engine faster than you can let go.
	Do not smoke near the machine.
	Do not use the machine in surroundings where sparks, flames or open fire can be present.
	Explosion hazard.
	Risk of exposure to electricity.
	Hot parts can cause burns. Stay clear from hot parts.
	Fire hazard.
	Do not use the machine in enclosed spaces without ventilation. Carbon monoxide kills.
	Do not let the machine freeze.
	Only operate the machine outdoors in well-ventilated areas.

### SAFETY WARNINGS

When using the machine, always observe the enclosed safety warnings as well as the additional safety warnings.

- This pump is designed to pump only water that is not intended for human consumption. Other uses can result in injury to the operator or damage to the pump and other property. Pumping flammable liquids, such as gasoline or fuel oils, can result in a fire or explosion, causing serious injury. Pumping sea water, beverages, acids, chemical solutions, or any other liquid that promotes corrosion can damage the pump.
- Do not operate pump in explosive atmospheres, such as in the presence of flammable liquids, gases, or dust. The motor creates sparks, which may ignite the dust or fumes.
- To prevent fire hazards and to provide adequate ventilation for stationary equipment applications, keep the pump at least 3 feet away from building walls and other equipment during operation. Do not place flammable objects close to the pump.
- The machine must not be used by young people under the age of 18 or by persons unfamiliar with the operation of the machine.
- Know how to stop the pump quickly, and understand the operation of all controls. Never permit anyone to operate the pump without proper instructions.
- The user is liable for any injury to third parties and/or damage to their property.
- Unauthorized modifications made to the machine rule out any liability on the part of the manufacturer for damage resulting therefrom.
- The muffler becomes very hot during operation and remains hot for a while after stopping the motor. Be careful not to touch the muffler while it is hot. Let the motor cool before storing the pump indoors.
- Exhaust fumes contain toxic carbon monoxide. Avoid inhalation of exhaust gases. Never run the pump in a closed garage or confined area.
- Do not overload the pump. Use the correct pump for your application. The correct pump will do the job better and safer at the rate for which it is designed.

### DESCRIPTION

1. Fuel tank
  - a. Tank cap
2. Throttle
3. Motor switch
4. Choke
5. Fuel lever
6. Starter cord
7. Motor
8. Oil filling point with dipstick
9. Sediment cup
  - a. Drain plug
10. Water tank
  - a. Priming water filler cap
  - b. Drain plug
11. Spark plug
12. Muffler / exhaust
13. Air filter
  - a. Base
  - b. Inner filter
  - c. Outer filter
  - d. Wing nut
  - e. Filter compartment
14. Discharge port / discharge hose connector
15. Intake port / suction hose connector
16. Throttle stop screw
17. Drain plug motor oil
18. Strainer
  - a. Hose clamp





**Package contents**

- Water pump
- Strainer
- 3 hose clamps
- 2 main hose connectors
- 2 secondary hose connectors (only for the 57645)"
- Spark plug wrench
- Instruction manual

**BEFORE FIRST USE**

 For your safety, and to maximize the service life of the machine, it is very important to take your time to check its condition before you operate the pump. Be sure to take care of any problem you find, or have a qualified mechanic correct it, before you operate the pump.

 Before beginning your pre-operation checks, be sure the pump is level and the motor switch (3) is in the "OFF" position.

 Improperly maintaining this pump, or failing to correct a problem before operation, could cause a malfunction in which you could be seriously injured.

**Check the general condition of the pump**

- Look around and underneath the pump for signs of oil or petrol leaks.
- Check that all nuts, bolts, screws, hose connectors and clamps are tightened.
- Remove any excessive dirt or debris, especially around the motor muffler (12) and recoil starter (6).
- Look for signs of damage.

**Check the hoses**

- Check the general condition of the hoses. Be sure the hoses are in serviceable condition before connecting them to the pump. Remember that the suction hose must be reinforced construction to prevent hose collapse.
- Check that the sealing ring in the suction hose connector is in good condition.
- Check that the hose connectors and clamps are securely installed.
- Check that the strainer is in good condition and is in stand on the suction hose.

**OIL AND FUEL**

 This machine is supplied without fuel and oil. Fill, before use, fuel and oil to the correct level. Do not overfill. Operating the machine without, with too little or the incorrect fuel or oil can cause serious motor damage that is not covered by the warranty.

**Filling with oil**

Use 4-stroke motor oil. SAE 10W-30 is suitable for general use at all temperatures. Other viscosity can be used when the average ambient temperature is within its specified range.

1. Remove the dipstick (8) from the filling point.
2. Fill the crankcase with the specified amount of oil.
3. Refit the dipstick (8).

**Oil alarm system**

- The oil alarm system is designed to prevent damage to the motor by avoiding a low oil level. The motor will automatically switch off as soon as the oil level becomes too low. Check the oil level if the motor stops and does not start again.

**Fuel**

 Do not smoke near the tank or where fuel is stored and extinguish all ignition sources.

 Under certain conditions petrol is extremely flammable and explosive.

 Spilled fuel or petrol vapours may ignite. If fuel was spilled, ensure that the area has dried before restarting the motor.

 Refuel in a well ventilated environment only and with the motor switched off. Avoid repeated or prolonged skin contact and inhaling the vapours.

- Do not overfill the fuel tank (there must be no fuel in the inlet nozzle). After refuelling, ensure that the tank cap is closed and secured.
- When refuelling, ensure that you do not spill any fuel.
- Use new unleaded Euro 95 (E10) petrol. Do not use ethanol-derived fuels. Do not mix oil and fuel.

**Topping up fuel**

1. Before opening, clean the tank cap (1a) and inlet nozzle if required.
2. Slowly unscrew the tank cap (1a) and remove it.
3. Fill the fuel tank (1) with unleaded Euro 95 (E10) petrol to approx. 80%.
4. Close the tank cap (1a) tightly.
5. Clean up spilled fuel.
6. Before starting the motor, move the machine approx. 10 m away from the filling station/fuel container.

 Occasionally you may hear a light "knocking" or "pinging" (metallic rapping noise) while operating under heavy loads, this is no cause for concern. If knocking or pinging occurs at a steady motor speed, under normal load, change brands or use a higher octane of petrol. If knocking or pinging persists, see an authorized qualified mechanic. Running the motor with persistent knocking or pinging can cause motor damage. Running the motor with persistent knocking or pinging is considered misuse, and the warranty does not cover parts damaged by misuse.

**USE**

**Check the motor oil level**

- Running the motor with a low of level can cause motor damage- The oil sensor will automatically stop the motor before the oil level falls below safe limits. However, to avoid the in convenience of an unexpected shutdown, always check the motor of level before start up.

**Check the air filter**

- A dirty air filter will restrict air flow to the carburettor, reducing motor performance.

**Check the fuel level**

- Starting with a full tank will help to eliminate or reduce operating.

**Pump placement (fig. B)**

 For best pump performance, place the pump near the water level, and use hoses that are no longer than necessary. That will enable the pump to produce the greatest output.



- As the total pumping height (c) increases, pump output decreases. The length, type, and size of the suction and discharge hoses can also significantly affect pump output.
- Check the technical specifications for the maximum suction height (b) and maximum discharge height (a).

**Hose installation**

 Use a commercially available hose with the hose clamps (18a) provided with the pump. The suction hose must be reinforced with a non-collapsible wall or braided wire construction and must be equipped with a non-return valve.

Suction hose

1. Securely tighten the hose connector on the suction port (15). Verify that the hose connector sealing ring is in good condition.
2. Use a hose clamp (18a) to securely fasten the suction hose to the hose connector in order to prevent air leakage and loss of suction.
3. Install the provided strainer (18) on the other end of the suction hose, and secure it with a hose clamp (18a). The strainer will help to prevent the pump from clogging or being damaged by debris.

Discharge hose

1. Securely tighten the hose connector on the discharge port (14). Verify that the hose connector sealing ring is in good condition.
2. Use a hose clamp (18a) to securely fasten the discharge hose to the hose connector in order to prevent air leakage.



**Priming the pump**

- Before starting the motor, remove the filler cap (10a) from the water tank (10), and completely fill the tank with water. Reinstall the filler cap (10a), and tighten it securely.

 Operating the pump dry will destroy the pump seal. If the pump has been operated dry, stop the motor immediately, and allow the pump to cool before priming.

**Starting the motor**

 Always prime the pump before starting the motor.

1. Move the fuel lever (5) to the "ON" position.
2. To start a cold motor, move the choke lever (4) to the "CLOSE" position. To restart a warm motor, leave the choke lever in the "OPEN" position.
3. Move the throttle lever (2) about 1/3 from  towards the  position.
4. Turn the motor switch (3) to the "ON" position.
5. Pull the starter cord (6) lightly until you notice resistance, then pull briskly. Return the starter cord gently.
6. If the choke lever (4) has been moved to the "CLOSE" position to start the motor, gradually move it to the "OPEN" position as the motor warms up.

**Setting motor speed**

- Sliding the throttle lever (2) from  to  sets the desired motor speed.

**Stopping the motor**

1. Move the throttle lever (2) to the  position.
2. Turn the motor switch (3) to the "OFF" position
3. Turn the fuel lever (5) to the "OFF" position.

 When the pump is not in use, leave the fuel lever in the "OFF" position to prevent the carburettor from flooding and to reduce the possibility of fuel leakage.

 To stop the motor in an emergency, simply turn the motor switch (3) to the "OFF" position.

4. Remove the filler cap (10a) and drain plug (10b) and drain the water tank (10) after every use. Flush the tank with clean, fresh water. Allow the water to drain from the tank, then reinstall the filler cap (10a) and drain plug (10b).

**MAINTENANCE**

 Good maintenance is essential for safe, economical, and trouble-free operation. It will also help reduce air pollution.

 Improperly maintaining this pump, or failure to correct a problem before operation, can cause a malfunction in which you can be seriously hurt or killed. Always follow the inspection and maintenance recommendations and schedules in this owner's manual.

 Maintenance tasks that require special tools may only be performed by a qualified technician.

 Maintenance, replacement or repair of emission control devices and systems may be done by any qualified technician, using parts that are certified to EPA standards.

- The maintenance schedule applies to normal operating conditions. If you operate your motor under unusual conditions, such as sustained high- load or high-temperature operation, or use in unusually wet or dusty conditions, consult your servicing dealer for recommendations applicable to your individual needs and use.

**Adaptations for use at high altitude**

- At higher altitudes, the standard air-fuel mixture is too rich and will lead to reduced performances and a higher fuel consumption. A rich mixture will also make the spark plug dirty and will hamper the starting process. Long-term use at higher altitudes may increase the emissions.
- Proper functioning can be guaranteed by installing an altitude kit, if needed. Altitude kits must be installed by a qualified technician. Contact an authorized service provider when the water pump will be used at altitudes higher than 1,500 m above sea level.

 At altitudes higher than 2,000 m above sea level, the motor may perform less, even with an installed altitude kit.

**Maintenance safety**

 Keep cigarettes, sparks and flames away from all fuel-related parts.

- Read the instructions before you begin, and make sure you have the tools and skills required.
- Make sure the motor is switched off before you begin any maintenance or repairs.
- Allow the motor and muffler/exhaust to cool down before touching it.
- Do not leave the motor running unless specifically instructed to do so.
- Make sure there is adequate ventilation whenever you operate the motor.

- To reduce the possibility of fire or explosion, be careful when working around petrol. Use only a non-flammable solvent, not petrol, to clean parts.
- Regularly clean the ventilation slots.

**Checking the oil level**

Always check the oil level before starting the motor.

1. Remove the dipstick (8) from the filling point.
2. Clean the dipstick.
3. Insert the dipstick into the filling hole for a few seconds before pulling it out again.
4. Check the oil level. The oil level should be at a level between high and low.
5. If the level is below this mark, refill the oil.
  - Use a funnel to avoid spilling.
  - For easy filling, tilt the machine slightly backwards.
6. Mount the dipstick.

**Changing the oil**

The oil must be changed after the first 20 operating hours, and then after every 100 hours or 6 months.

1. Start the motor and allow it to warm up to operating temperature. Stop the motor and place a suitable container under the drain point (17).
2. Remove the oil filler cap (8) and the drain plug (17) to drain the oil.
3. Place back the oil drain plug (17) and tighten it.
4. Refill the oil and check the oil level.
5. Install the oil filler cap (8) and tighten it.
6. Dispose of the oil according to local regulations.

**Cleaning the fuel filter**

 Clean the fuel tank cap and the surrounding area before you remove the fuel tank cap.

1. Remove the fuel tank cap (1a).
2. Remove the fuel filter from the filler hole.
3. Clean the filter with methylated spirits or ethanol.
4. Dry the filter with a soft cloth.
5. Place the filter back in the filler opening.
6. Put the fuel tank back in place.

**Cleaning the air filter (fig. C)**

 Operating the motor without or a damaged air filter will allow dirt to enter the motor, causing rapid motor wear. This type of damage is not covered by the warranty

1. Remove the filter compartment (13e).
2. Loosen the wing nut (13d) completely.
3. Carefully remove the outer filter (13c).
4. Gently remove the inner filter (13b).
5. Wash the filters in warm soapy water. Rinse and allow them to thoroughly dry.
6. Clean the base and the filter compartment with a damp cloth.
7. Slide the filter cover (13c) over the filter (13b).
8. Place the dry or new filter on the base (13a).
9. Securely tighten the wing nut (13d) of the air filter

**Sediment cup cleaning**

Check the sediment cup every 6 months or 10 hours of use.

1. Move the fuel lever (5) to the "OFF" position.
2. Remove the fuel sediment cup (9) and O-ring.

3. Wash the sediment cup (9) and O-ring in non-flammable solvent, and dry them thoroughly.
4. Place the O-ring and install the sediment cup. Secure tightly.
5. Move the fuel lever (5) to the "ON" position, and check for leaks. Replace the O-ring if there is any leakage.

**Cleaning or replacing spark plug**

 Do not touch the spark plug or spark plug cap when the motor is running. High voltage! Risk of burning. Wear protective gloves.

 A loose spark plug can overheat and damage the motor. Over-tightening the spark plug can damage the threads in the cylinder head.

1. Disconnect the spark plug cap (11).
2. Remove the spark plug with the provided spark plug wrench.
3. Inspect the spark plug. The gap should be 0.7 - 0.8 mm.
4. Replace the spark plug if necessary.
5. Install the spark plug first carefully by hand, then tighten with the spark plug wrench:
  - reinstalling the used spark plug, tighten 1/8th-1/4th turn;
  - installing a new spark plug, tighten 1/2 turn.
6. Refit the spark plug cap.

**Idle speed adjustment**

 Always prime the pump before starting the motor.

1. Start the motor and allow it to warm up to operating temperature.
2. Move the throttle lever (2) to the  position.
3. Turn the throttle stop screw (16) to obtain the standard idle speed. Standard idle speed: 1,400 min<sup>-1</sup>.

**CLEANING AND STORAGE**

- The following steps will help to keep corrosion from impairing your pump's function and appearance, and will make the pump easier to start when you use the pump again.

**Cleaning**

- Allow it the motor to cool for at least half an hour before cleaning.
- Clean the motor by hand. Keep water away from controls to prevent water from entering the air filter, muffler or other places that are difficult to dry.

 Do not use a garden hose or pressure washer to clean the machine. Water in the air filter can cause damage in the cylinder.

- Wipe dry all accessible surfaces.
- Fill the water tank with clean, fresh water, start the motor, and let it run until it reaches normal operating temperature to evaporate any external water.
- Stop the motor, and allow it to cool.
- Remove the drain plug and flush the pump with clean, fresh water. Allow the water to drain from the tank, then reinstall the drain plug.
- After the pump is clean and dry, touch up any damaged paint, and coat areas that may rust with a light film of oil. Lubricate controls with a silicone spray lubricant.

**Fuel**

- Petrol will oxidize and deteriorate in storage. Old petrol will cause hard starting, and it leaves gum deposits that clog the fuel system. If the petrol in your motor deteriorates during storage, you may need to have the carburettor and other fuel system components serviced or replaced.

- The length of time that petrol can be left in the fuel tank and carburettor without causing functional problems will depend on factors as petrol blend, storage temperatures, and whether the fuel tank is partially or completely filled. The air in a partially filled fuel tank promotes fuel deterioration. High temperatures accelerate fuel deterioration. Fuel deterioration problems may occur within a few months, or even less if the petrol was not fresh when the fuel tank was filled.
- The warranty does not cover fuel system damage or motor performance problems resulting from neglected storage preparation.
- You can extend fuel storage life by adding a fuel stabilizer formulated for that purpose, or avoid fuel deterioration problems altogether by draining the fuel tank and carburettor.

**Adding a fuel stabilizer**

- When adding a fuel stabilizer, fill the fuel tank with fresh petrol. If only partially filled, air in the tank will promote fuel deterioration during storage.
- Add fuel stabilizer following the manufacturer's instructions.
- After adding a fuel stabilizer, run the motor outdoors for 10 minutes to be sure that treated petrol has replaced the untreated petrol in the carburettor.
- Stop the motor, and move the fuel lever (5) to the "OFF" position.

**Draining the fuel tank and carburettor**

- Place an approved petrol container below the carburettor, and use a funnel to avoid spilling fuel.
- Remove the carburettor drain bolt (9a) and sediment cup (9) , then move the fuel lever (5) to the "ON" position.
- After all the fuel has drained into the container, reinstall the drain bolt (9a) and sediment cup (9). Tightly secure them.

**Storage precautions**

- If your pump will be stored with petrol in the fuel tank and carburettor, it is important to reduce the hazard of petrol vapour ignition. Select a well-ventilated storage area away from ignition sources, such as a furnace, water heater, or clothes dryer. Also avoid any area with a spark producing electric motor, or where power tools are operated.
- If possible, avoid storage areas with high humidity. High humidity promotes corrosion.
- Leave the fuel lever in the "OFF" position to reduce the possibility of fuel leakage.
- Position the pump so that it is level.
- Cover the pump to keep out dust. Do not use sheet plastic as a dust cover. A nonporous cover will trap moisture around the motor, promoting corrosion.

**Removal from storage**

- Check the pump as described in the "Before first use" section of this manual.
- If the fuel was drained during storage preparation, fill the tank with fresh petrol.
- If the cylinder was coated with oil during storage preparation, the motor may smoke briefly at start up. This is normal.

**TRANSPORT**

- Allow it the motor to cool for at least 15 minutes and move the fuel lever to the "OFF" position before transporting the water pump.
- Keep the pump level during transport to prevent fuel and oil leakage.

 Wear hearing protection.

**TECHNICAL DATA**

		57643	57645	57647	57648
Displacement	cc	196	208	208	208
Motor		air-cooled OHV 4-stroke			
Max. output power	kW / hp	4.85 / 6.5	5.2 / 7	5.2 / 7	5.2 / 7
Idle speed	min <sup>-1</sup>	2,000	2,000	2,000	2,000
Max. speed	min <sup>-1</sup>	3,800	3,800	3,800	3,800
Spark plug	type	F6RTC			
Inlet port	Ø mm	60	60	90	90
Discharge port	Ø mm	60	60 / 2x 50	90	90
Hose connectors	Ø mm	50	50 / 2x 40	80	80
Max. flow rate	L/min	500	500	1.000	750
Max. pumping height	m	23	65	28	25
Max. suction height	m	7	7	7	7
Capacity fuel tank	L	3.6	3.6	3.6	3.6
Capacity motor oil reservoir	L	0.6	0.6	0.6	0.6
Fuel	unleaded	Euro 95 (E10)			
Oil	type	SAE 10W-30			
Fuel consumption	g/kWh	380	380	380	380
Continuous use	h	1.8	1.8	1.8	1.8
Start system		recoil starter			
Weight	kg	29	29.5	29	38.5
<b>Noise</b>					
L <sub>PA</sub> (sound pressure) *	dB(A)	87	87	87	87
L <sub>WA</sub> (acoustic level) *	dB(A)	101	101	101	101

Sound pressure level on the workplace.  
 \* Uncertainty K = 3 dB(A)

Subject to change. Specifications can be changed without prior notice.

**TROUBLESHOOTING**

Malfunctions that occur during use can often be easily remedied. If in doubt, consult a specialist. If you encounter a problem that is not listed in the schedule below or the problem cannot be resolved, you can contact your purchase address.

Problem	Possible cause	Possible solution
Motor does not start	Fuel valve "OFF"	Move fuel lever to "ON"
	Choke open	Move choke lever to "CLOSED" unless motor is warm
	Motor switch "OFF"	Turn motor switch to "ON"
	Out of fuel	Refuel
	Bad fuel, motor stored without treating or draining petrol	Drain fuel tank and carburettor. Refuel with fresh petrol
	Spark plug faulty, fouled, or improperly gapped	Remove and inspect spark plug. Clean, gap, or replace spark plug
	Spark plug wet with fuel (flooded motor)	Remove and inspect spark plug. Dry and reinstall spark plug. Start motor with throttle lever in  position.
Motor lacks power	Fuel filter clogged, carburettor malfunction, ignition malfunction, valves stuck	Take motor to a qualified mechanic. Replace or repair faulty components as necessary
	Filter element(s) clogged	Clean or replace filter
	Bad fuel, motor stored without treating or draining petrol	Drain fuel tank and carburettor. Refuel with fresh petrol
No pump output	Fuel filter clogged, carburettor malfunction, ignition malfunction, valves stuck	Take motor to a qualified mechanic. Replace or repair faulty components as necessary
	Pump not primed	Prime pump
	Hose collapsed, cut or punctured	Replace suction hose
	Strainer not completely underwater	Sink the strainer and the end of a suction hose completely underwater
	Air leak at connector	Tighten hose connector and clamp
	Strainer clogged	Clean debris from strainer
Low pump output	Excessive pumping height	Relocate pump and/or hoses
	Hose collapsed, damaged, punctured or too long	Replace suction hose
	Air leak at connector	Tighten hose connector and clamp
	Strainer clogged	Clean debris from strainer
	Hose damaged or too long	Replace discharge hose
Marginal pumping height	Relocate pump and/or hoses	

**MAINTENANCE SCHEDULE**

Regular maintenance is most important for the best performance and safe operation. To ensure the best quality and reliability, use only new, original replacement parts or their equivalents for repair and replacement.

 Never perform maintenance work while the machine is running.

	Action	Every use	Every month or 20 hours	Every 3 months or 50 hours	Every 6 months or 100 hours	Every 12 months or 300 hours
Motor oil	Check level	×				
	Replace		×		×	
Air filter	Check	×				
	Clean			×*	×*	
	Replace					×*
Spark plug	Clean				×	
	Replace					×
Fuel valve	Check					×
Fuel tank and fuel filter	Clean					×
Fuel lines and carburettor	Check					×

\* More often than in schedule if used in dusty conditions.

## POMPE À EAU À ESSENCE

### 57643/57645/57647/57648

#### AVERTISSEMENT



Lisez tous les avertissements de sécurité et toutes les instructions. Le non respect des avertissements et instructions peut donner lieu à un choc électrique, un incendie ou une blessure grave. **Conservez tous les avertissements et instructions. Si vous donnez cette machine à une personne, donnez-lui également ce manuel.**



#### SCANNEZ LE CODE QR



Pour des instructions de sécurité standard, des conditions de garantie et les informations sur l'élimination responsable de ce produit, veuillez scanner ce code QR.

Dans ce manuel ou/et sur la machine sont employés les pictogrammes suivants :



Risque de lésion corporelle ou de dégâts matériels.



Informations importantes sur l'utilisation de la machine.



Lisez le mode d'emploi et les instructions.



Porter une protection auditive.



Porter des vêtements de travail appropriés.



Tenez les personnes à distance.



Un retour brusque du cordon de démarrage (retrait rapide) peut provoquer des blessures corporelles graves. Ce retour attirera la main et le bras vers le moteur.



Ne fumez pas près de la machine.



N'utilisez pas la machine là où des étincelles, des flammes ou un feu peuvent se produire.



Risque d'explosion.



N'exposez pas le générateur à la pluie, l'humidité ou la neige.



Les parties chaudes peuvent provoquer des brûlures. Restez à l'écart des parties chaudes.



Risque d'incendie.



Ne jamais utiliser la machine dans un espace fermé sans aération. Le monoxyde de carbone présente un danger de mort.



Ne pas laisser l'appareil geler.



N'utilisez la machine qu'à l'extérieur, dans des endroits bien aérés.

#### AVERTISSEMENTS DE SÉCURITÉ

Lors d'emploi de la machine, observez toujours scrupuleusement les avertissements de sécurité fournis ainsi que les avertissements de sécurité complémentaires ci-dessous.

- Cette pompe est conçue pour ne pomper que de l'eau qui n'est pas destinée à la consommation humaine. D'autres utilisations peuvent entraîner des blessures pour l'utilisateur ou endommager la pompe et d'autres objets. Pomper des liquides inflammables comme de l'essence ou des carburants peut déclencher un incendie ou une explosion, causant des blessures sérieuses. Pomper de l'eau de mer, des boissons, des acides, des solutions chimiques ou tout autre liquide qui favorise la corrosion peut endommager la pompe.
- N'utilisez pas la pompe dans des atmosphères explosives, par exemple, en présence de liquides inflammables, de gaz ou de poussière. Le moteur crée des étincelles qui peuvent enflammer de la poussière ou des vapeurs.
- Pour éviter les risques d'incendie et fournir une ventilation adéquate à une utilisation près d'équipements fixes, gardez la pompe à au moins 100 cm des murs du bâtiment et d'autres équipements pendant le fonctionnement. Ne placez pas d'objets inflammables près de la pompe.
- Les tronçonneuses ne doivent pas être utilisées par de jeunes personnes de moins de 18 ans ou par des personnes qui ne savent pas faire fonctionner la machine.
- Apprenez à arrêter la pompe rapidement et à comprendre le fonctionnement de tous les boutons. N'autorisez jamais personne à utiliser la pompe sans fournir les instructions appropriées.
- L'utilisateur répond des dégâts subis par des tiers et leurs biens.
- Toute modification volontaire de la machine exclut toute responsabilité du fabricant envers les dommages qui pourraient en résulter.
- Le silencieux devient très chaud pendant le fonctionnement et il le reste pendant un moment après l'arrêt du moteur. Faites attention à ne pas toucher le silencieux lorsqu'il est chaud. Laissez le moteur refroidir avant de ranger la pompe à l'intérieur.
- Les gaz d'échappement contiennent du monoxyde de carbone qui est toxique. Évitez d'inhaler les gaz d'échappement. N'utilisez jamais la pompe dans un garage fermé ou dans un endroit confiné.
- Ne surchargez pas la pompe. Utilisez la pompe adaptée à votre utilisation. Une pompe adaptée vous permettra d'obtenir de meilleurs résultats et d'une manière plus sécurisée au rythme pour lequel elle est conçue.

#### DESCRIPTION

- Réservoir du carburant
  - Bouchon du réservoir du carburant
- Levier des gaz
- Interrupteur du moteur
- Starter
- Levier du robinet de carburant
- Cordon de démarrage
- Moteur
- Bouchon de remplissage d'huile/jauge
- Boîte à sédiments
  - Bouchon de vidange
- Réservoir à eau
  - Bouchon du remplisseur d'eau d'amorçage
  - Bouchon de vidange de la réservoir à eau
- Bougie
- Silencieux / échappement
- Filtre à air
  - Base
  - Filtre interne
  - Filtre externe
  - Écrou à ailettes
  - Compartiment du filtre





14. Orifice de sortie / raccord de tuyau d'évacuation
15. Orifice d'admission / raccord de tuyau d'aspiration
16. Vis de butée
17. Bouchon de vidange de l'huile

### Contenu de l'emballage

- Pompe à eau
- Filtre
- 3 colliers de serrage
- 2 raccords principaux de tuyau
- 2 raccords de tuyau secondaires (uniquement pour le 57645)
- Clé à bougie
- Mode d'emploi

### AVANT TOUTE PREMIÈRE UTILISATION

 Pour votre sécurité, et pour optimiser la durée de vie de la machine, il est très important de prendre quelques instants pour vérifier l'état de la machine avant de l'utiliser. Avant d'utiliser la pompe, assurez-vous de résoudre tout problème que vous aurez trouvé ou demandez à un mécanicien qualifié de le réparer.

 Avant de commencer vos vérifications avant utilisation, assurez-vous que la pompe est placée horizontalement et que l'interrupteur du moteur (3) est en position « OFF ».

 Un mauvais entretien de cette pompe ou ne pas résoudre un problème avant utilisation peut causer un dysfonctionnement qui peut causer des blessures sérieuses.

### Vérifiez l'état général de la pompe

- Regardez autour et sous la pompe afin de vérifier qu'il n'y a pas de fuite d'huile ou d'essence.
- Vérifiez que tous les écrous, boulons, vis, raccords de tuyau et fixations sont serrés.
- Retirez toute saleté excessive ou débris, particulièrement autour du silencieux du moteur (12) et du lanceur à rappel.
- Recherchez tout signe de dégât.

### Vérifiez les tuyaux

- Vérifiez l'état général des tuyaux. Assurez-vous que les tuyaux sont en bon état de fonctionnement avant de les connecter à la pompe. N'oubliez pas que le tuyau d'aspiration doit être renforcé afin de lui éviter de se plier.
- Vérifiez que la rondelle d'étanchéité du raccord du tuyau d'aspiration est en bon état.
- Vérifiez que les raccords de tuyau et que les bagues de serrage sont bien installées.
- Vérifiez que le filtre est en bon état et qu'il est fixé sur le tuyau d'aspiration.

### HUILE ET CARBURANT

 Cette machine est livrée sans carburant ni huile. Avant utilisation, veuillez remplir le réservoir de carburant et d'huile jusqu'au niveau approprié. Ne pas trop remplir. L'utilisation de la machine sans huile ou avec une quantité insuffisante ou du carburant ou de l'huile incorrecte peut causer des dommages graves au moteur qui ne sont pas couverts par la garantie.

### Remplissage d'huile





Utilisez de l'huile pour moteur 4 temps. La SAE 10W-30 est adaptée à un usage général à toutes températures. Une autre viscosité peut être utilisée quand la température ambiante moyenne se situe dans l'intervalle indiqué.

1. Retirez la jauge (8) du point de remplissage.
2. Remplissez le carter avec la quantité d'huile prescrite.
3. Remplacez la jauge (8).

### Système d'alarme d'huile

- Le système d'alarme d'huile est conçu pour éviter d'endommager le moteur en évitant un bas niveau d'huile. Le moteur va automatiquement éteint dès que le niveau d'huile devient trop bas. Vérifier le niveau d'huile si le moteur s'arrête et ne redémarre pas.

### Carburant

-  Interdiction de fumer dans l'environnement du réservoir ou sur le lieu de stockage des carburants ; éteignez toute source d'ignition.
-  Dans certaines conditions, l'essence est extrêmement inflammable et risque très facilement d'exploser.
-  Les vapeurs de carburant ou d'essence renversées peuvent s'enflammer. Si du carburant a été renversé, veillez, avant de faire redémarrer le moteur, à ce que la zone atteinte ait bien séché.
-  Ne refaites le plein d'essence que dans un environnement bien aéré, moteur éteint. Évitez tout contact cutané répétitif ou prolongé avec l'essence, évitez de respirer les vapeurs d'essence.

- Ne remplissez pas le réservoir d'essence à l'excès (le niveau de carburant ne doit pas arriver jusqu'à l'embout de remplissage). Après avoir fait le plein d'essence, vérifiez bien que le bouchon est fermé et sécurisé.
- Ne pas renverser d'essence lors du remplissage.
- Utilisez de l'essence sans plomb Euro 95 (E10). N'utilisez pas de carburants dérivés d'éthanol. Ne mélangez PAS de l'huile et de l'essence.

### Faire le plein de carburant

1. Avant d'ouvrir, nettoyez le bouchon du réservoir (1a) et la buse d'admission si nécessaire.
2. Dévissez doucement le bouchon du réservoir, puis retirez-le.
3. Remplissez le réservoir de carburant (1) à environ 80 % avec essence sans plomb (Euro 95 / E10).
4. Ensuite, refermez bien le bouchon du réservoir (1a).
5. Nettoyez le carburant renversé.
6. Avant de faire démarrer le moteur, amenez la machine à env. 10 m de l'endroit où vous avez fait le plein / du bidon de carburant.

 De temps à autre, il se peut que vous entendiez un léger « cliquetis » ou « bruit métallique » (bruit de coup sec métallique) pendant le fonctionnement avec de lourdes charges. Ceci n'est pas grave. Si le cliquetis ou le bruit métallique se produisent à une vitesse de moteur stable, sous une charge normale, changez de carburant ou utilisez une essence avec un indice d'octane plus élevé. Si le cliquetis ou le bruit métallique persistent, allez voir un mécanicien qualifié. Faire fonctionner le moteur avec un cliquetis ou un bruit métallique persistants peut endommager le moteur. Faire fonctionner le moteur avec un cliquetis ou un bruit métallique persistants est considéré comme une mauvaise utilisation et la garantie ne couvre pas les pièces endommagées par une utilisation inappropriée.

## UTILISATION

### Vérifiez le niveau d'huile moteur

- Faire tourner le moteur avec un niveau d'huile trop bas peut endommager le moteur. Le capteur d'huile va automatiquement arrêter le moteur avant que le niveau d'huile ne tombe en dessous des limites de sécurité d'utilisation. Toutefois, pour éviter le désagrément d'un arrêt inattendu, vérifiez toujours le niveau du moteur avant de démarrer.

### Vérifiez le filtre à air

- Un filtre à air sale va restreindre le débit d'air du carburateur, ce qui va réduire les performances du moteur.

### Vérifiez le niveau d'essence

- Démarrer avec un réservoir plein va permettre un bon démarrage et un bon fonctionnement.

### Remplacement de la pompe (fig. B)

**i** Pour une performance optimale de la pompe, placez-la près du niveau d'eau, puis utilisez les tuyaux dont vous n'avez pas besoin. Cela permettra à la pompe de produire de meilleurs résultats.

- Lorsque la hauteur de pompage (c) diminue, la puissance de la pompe augmente. La longueur, le type et la taille des tuyaux d'aspiration et d'évacuation peuvent également affecter la puissance de la pompe.
- Vérifiez les données techniques pour la hauteur d'aspiration maximale (b) et la hauteur de refoulement maximale (a).

### Installation des tuyaux

**i** Utilisez les tuyaux qui sont disponibles dans le commerce avec les colliers de serrage (18a) fournis avec la pompe. Le tuyau d'aspiration doit être renforcé avec une paroi non pliante ou avec du fil tressé et doit être équipé d'une soupape anti-retour.

#### Tuyau d'aspiration

- Serrez bien le raccord de tuyau sur le port d'aspiration (15) de la pompe. Vérifiez que la rondelle d'étanchéité du raccord de tuyau est en bon état.
- Utilisez un collier de serrage (18a) pour attacher solidement le tuyau d'aspiration au raccord de tuyau afin d'éviter toute fuite d'air et perte d'aspiration.
- Installez le filtre (18) fourni de l'autre côté du tuyau d'aspiration, puis fixez-le avec un collier de serrage (18a). Le filtre permettra d'éviter que la pompe ne se bouche ou soit endommagée par des débris.

#### Tuyau d'évacuation

- Serrez bien le raccord de tuyau sur le port d'aspiration (14) de la pompe. Vérifiez que la rondelle d'étanchéité du raccord de tuyau est en bon état.
- Utilisez un collier de serrage (18a) pour attacher solidement le tuyau d'évacuation au raccord de tuyau afin d'éviter toute fuite d'air.



### Amorcer la pompe

- Avant de démarrer le moteur, retirez le bouchon du remplisseur (10a) du réservoir à eau (10), puis remplissez complètement le réservoir avec de l'eau. Réinstallez le bouchon du remplisseur (10a), puis serrez-le bien.



**!** Faire tourner la pompe à vide va détruire le joint de la pompe. Si la pompe a tourné à vide, arrêtez immédiatement le moteur, puis laissez refroidir la pompe avant de l'amorcer.

### Démarrer le moteur

**!** Toujours amorcer la pompe avant de démarrer le moteur.

- Mettez le levier du robinet de carburant (5) en position « ON ».
- Pour démarrer un moteur froid, mettez le starter (4) en position « CLOSE ». Pour redémarrer un moteur chaud, laissez le starter (4) en position « OPEN ».
- Mettez la manette des gaz (2) de la position  vers la position .
- Mettez l'interrupteur du moteur (3) en position « ON ».
- Tirez légèrement le cordon du démarrage jusqu'à ce que vous remarquiez une résistance, puis tirez énergiquement. Retournez doucement le cordon du démarrage.
- Si le starter (4) a été déplacé en position « CLOSE » pour démarrer le moteur, déplacez-le progressivement vers la position « OPEN » pendant que le moteur chauffe.

### Régler la vitesse du moteur

- En déplaçant le levier des gaz (2) de  vers , vous contrôlez la puissance de la pompe

### Arrêter le moteur

- Mettez la manette des gaz (2) sur la position .
- Mettez l'interrupteur du moteur (3) en position « OFF ».
- Faites tourner le levier du robinet de carburant (5) pour le mettre en position « OFF ».

**!** Lorsque vous n'utilisez pas la pompe, laissez le levier du robinet de carburant en position « OFF » pour éviter l'engorgement du carburateur et pour réduire la possibilité d'une fuite de carburant.

**!** Pour arrêter le moteur en cas d'urgence, mettez simplement l'interrupteur du moteur (3) en position « OFF ».

- Après utilisation, retirez le bouchon de vidange (10b) et le bouchon du remplisseur (10a) du réservoir à eau (10), puis videz le réservoir. Nettoyez le réservoir avec de l'eau propre. Laissez l'eau couler de le réservoir, puis remettez le bouchon du remplisseur (10a) et le bouchon de vidange (10b).

## ENTRETIEN

**!** Un bon entretien est essentiel pour un fonctionnement sécurisé, économique et sans problème. Cela permet également de réduire la pollution de l'air.

**!** Un mauvais entretien de cette pompe ou ne pas résoudre un problème avant utilisation peut causer un dysfonctionnement qui peut entraîner des blessures sérieuses ou la mort. Suivez toujours les recommandations de vérification et de maintenance et le planning de ce manuel d'utilisation.

**i** Tâches de maintenance nécessitant des outils spéciaux être effectué par un technicien qualifié.

**i** L'entretien, le remplacement ou la réparation d'appareils et de systèmes de contrôle d'émissions peuvent être effectué par tout technicien qualifié, en utilisant des pièces certifiées conformes aux normes de l'EPA.

- Le planning d'entretien s'applique à des conditions d'utilisation normales. Si vous faites fonctionner le moteur dans des conditions inhabituelles, par exemple avec une surcharge ou une température élevée prolongée, ou que vous l'utilisez dans des conditions

mouillées ou poussiéreuses, consultez votre centre de réparations pour obtenir des conseils applicables à vos besoins et votre utilisation individuels.

### Réglages pour une utilisation à haute altitude

- À de plus hautes altitudes, le mélange standard air-essence est trop riche, ce qui va réduire les performances et causer une plus grande consommation d'essence. Un mélange trop riche va aussi salir la bougie d'allumage et ralentir le processus de démarrage. Une utilisation à long terme à de plus hautes altitudes peut augmenter les émissions.
- Un bon fonctionnement peut être garanti en installant un kit d'altitude, si nécessaire. Les kits d'altitude doivent être installés par un technicien qualifié. Contactez un réparateur agréé si la pompe doit être utilisée à des altitudes plus élevées que 1 500 m au-dessus du niveau de la mer.



À des altitudes supérieures à 2 000 mètres au-dessus du niveau de la mer, le moteur peut être moins performant, même si un kit d'altitude est installé.

### Sécurité de l'entretien



Tenez des cigarettes, des étincelles et des flammes éloignées de toute pièce associée avec de l'essence.

- Lisez les instructions avant de commencer, et assurez-vous que vous avez les outils et les compétences requises.
- Assurez-vous que le moteur est éteint avant de commencer tout entretien ou réparation.
- Laissez le moteur et le système d'échappement refroidir avant de les toucher.
- Ne faites pas fonctionner le moteur à moins qu'on ne vous le demande.
- Assurez-vous de garantir une ventilation adéquate lorsque vous faites fonctionner le moteur.
- Pour réduire la possibilité de feu ou d'explosion, soyez prudent lorsque vous travaillez près d'essence. Pour nettoyer les pièces, n'utilisez que du solvant non inflammable, et pas de l'essence.
- Nettoyez régulièrement les orifices de ventilation.

### Vérifier le niveau d'huile

Vérifiez toujours le niveau d'huile avant de démarrer le moteur.

1. Retirez la jauge (8) du point de remplissage.
2. Nettoyez la jauge.
3. Insérez la jauge dans le trou de remplissage pendant quelques secondes avant de la retirer.
4. Vérifiez le niveau d'huile. Le niveau d'huile doit se situer à une hauteur intermédiaire.
5. Si le niveau est plus bas que la marque, ajoutez de l'huile.
  - Utilisez un entonnoir pour éviter de faire des éclaboussures.
  - Pour un remplissage plus facile, inclinez légèrement la machine en arrière.
6. Remettez la jauge.

### Changer l'huile

Vous devez changer l'huile après 20 heures de fonctionnement, puis après toutes les 100 heures ou tous les 6 mois.

1. Démarrez le moteur, puis laissez-le chauffer à la température de fonctionnement. Arrêtez le moteur et utilisez un bac collecteur approprié pour recueillir l'huile usagée.
2. Retirez le bouchon de remplissage (8) d'huile et le bouchon de vidange (17) pour vider l'huile.
3. Remettez le bouchon de vidange (17) de l'huile, puis serrez-le.

4. Refaites le plein d'huile, puis vérifiez le niveau d'huile.
5. Installez le bouchon de remplissage (8) d'huile, puis serrez-le.
6. Évacuez l'huile conformément aux directives locales en vigueur.

### Nettoyer le filtre à carburant



Nettoyez le bouchon du réservoir d'essence et la zone qui l'entoure avant de retirer le capuchon du réservoir d'essence.

1. Retirez le capuchon (1a) du réservoir du carburant.
2. Retirez le filtre à carburant de l'orifice de remplissage.
3. Nettoyez le filtre avec de l'alcool méthylique ou de l'éthanol.
4. Séchez le filtre avec un chiffon doux.
5. Remplacez le filtre dans l'orifice de remplissage.
6. Remettez le réservoir d'essence en place.

### Nettoyer le filtre à air (fig. C)



Faire tourner le moteur sans filtre à air ou avec un filtre à air endommagé va laisser rentrer de la poussière dans le moteur, ce qui va provoquer une usure rapide du moteur. Ce type de dégât n'est pas couvert par la garantie.

1. Retirez le compartiment du filtre (13e).
2. Dévissez complètement l'écrou à ailettes (13d).
3. Retirez délicatement le filtre extérieur (13c).
4. Retirez délicatement le filtre intérieur (13b).
5. Lavez les filtres dans de l'eau savonneuse chaude. Rincez-les abondamment et laissez-les sécher complètement.
6. Nettoyez la base et le compartiment du filtre avec un chiffon humide.
7. Glissez le manchon de filtre (13c) sur le filtre (13b).
8. Placez le filtre sec ou neuf sur la base (13a).
9. Serrez fermement l'écrou à ailettes (13d) du filtre à air.

### Nettoyage de la boîte à sédiments

Vérifiez la boîte à sédiments tous les 6 mois ou toutes les 10 heures d'utilisation.

1. Mettez le levier du robinet de carburant (5) en position « OFF ».
2. Retirez la boîte à sédiments (9) et le joint torique.
3. Lavez la boîte à sédiments (9) et le joint torique dans du solvant non inflammable, puis séchez-les complètement.
4. Placez le joint torique, puis installez le boîtier à sédiments (9). Serrez bien.
5. Mettez le levier du robinet de carburant (5) en position « ON », puis vérifiez s'il n'y a pas de fuite. Remettez le joint torique s'il y a une fuite.

### Entretien de la bougie d'allumage



Ne touchez pas la bougie d'allumage ou la borne de la bougie d'allumage lorsque le moteur est en marche. Haute tension ! Risque de brûlure. Portez des gants de protection.



Une bougie d'allumage desserrée peut surchauffer et endommager le moteur. Trop serrer une bougie d'allumage peut endommager les fils de la tête du cylindre.

1. Déconnectez la borne de la bougie d'allumage (11)
2. Retirez la bougie d'allumage avec la clé à bougie fourni.
3. Vérifiez la bougie d'allumage. L'intervalle doit être de 0,7 à 0,8 mm.
4. Remplacer la bougie d'allumage si nécessaire.
5. Installez la bougie d'allumage soigneusement à la main avec la clé à bougie :
  - Réinstaller la bougie d'allumage usagée : serrez 1/8 à 1/4 de tour ;
  - Installer une nouvelle bougie d'allumage : serrez 1/2 tour.
6. Connecter la borne de la bougie d'allumage.

## Réglage de la vitesse au ralenti



Toujours amorcer la pompe avant de démarrer le moteur.

1. Démarrez le moteur, puis laissez-le chauffer à la température de fonctionnement.
2. Déplacez le levier des gaz (2) sur la position .
3. Faites tourner la vis de butée (16) pour obtenir la vitesse au ralenti standard. Vitesse au ralenti standard : 1 400 min<sup>-1</sup>.

## NETTOYAGE ET STOCKAGE

- Les étapes suivantes vont permettre d'éviter à la rouille et à la corrosion d'altérer les fonctions et l'apparence de votre pompe, ce qui la rendra plus facile à démarrer lorsque vous la réutiliserez.

### Nettoyage

- Laissez refroidir le moteur pendant au moins une demi-heure avant de le nettoyer.
- Lavez le moteur à la main. Tenez les commandes éloignées de l'eau pour éviter qu'elle rentre dans le filtre à air ou le silencieux ou toute autre partie difficile à sécher.



N'utilisez pas un tuyau d'arrosage ou un nettoyeur haute pression pour nettoyer la machine. De l'eau dans le filtre à air peut causer des dommages dans le cylindre.

- Essuyez bien toutes les surfaces accessibles.
- Remplissez le réservoir à eau avec de l'eau propre, démarrez le moteur, puis laissez-le tourner jusqu'à ce qu'il atteigne une température normale de fonctionnement pour laisser toute eau externe s'évaporer.
- Arrêtez le moteur, puis laissez-le refroidir.
- Retirez le bouchon de vidange de la pompe, puis nettoyez la pompe avec de l'eau propre. Laissez l'eau couler de la réservoir à eau, puis réinstallez le bouchon de vidange.
- Après que la pompe est propre et sèche, retouchez toute peinture endommagée et recouvrez toute partie susceptible de rouiller avec une légère pellicule d'huile. Lubrifiez les commandes avec un lubrifiant au silicone à vaporiser.

### Carburant

- L'essence va s'oxyder et se détériorer pendant le stockage. De l'essence éventée va causer des difficultés de démarrage et laisser des dépôts d'impuretés qui vont boucher le système d'alimentation en carburant. Si l'essence qui se trouve dans votre moteur se détériore pendant le stockage, vous devrez peut-être faire réparer ou remplacer le carburateur ou des composants du système d'alimentation en carburant.
- La période pendant laquelle de l'essence peut rester dans votre réservoir d'essence et votre carburateur sans causer de problèmes fonctionnels va varier en fonction de facteurs tels que le mélange d'essence, la température de stockage et si le réservoir d'essence est partiellement ou complètement rempli. L'air qui remplit partiellement le réservoir d'essence favorise la détérioration de l'essence. Haute températures accélèrent la détérioration de l'essence. Des problèmes de détérioration peuvent se produire au bout de quelques mois, ou même moins si l'essence n'était pas neuve lorsque vous avez rempli le réservoir.
- La garantie ne couvre pas les dégâts du système d'alimentation en carburant ou les problèmes de performances du moteur résultant d'une préparation négligée du stockage.
- Vous pouvez allonger la durée de vie du stockage de l'essence en ajoutant un stabilisateur de carburant formulé à cet effet, ou vous pouvez éviter les problèmes de détérioration d'essence en vidant le réservoir d'essence et le carburateur.

## Ajouter un stabilisateur de carburant

- Lorsque vous ajoutez du stabilisateur de carburant, remplissez le réservoir d'essence avec de l'essence neuve. S'il n'est que partiellement rempli, la présence d'air dans le réservoir va favoriser la détérioration de l'essence pendant le stockage. Si vous gardez un récipient ou de l'essence pour faire le plein, assurez-vous qu'il ne contient que de l'essence neuve.
- Ajoutez du stabilisateur de carburant en suivant les instructions du fabricant.
- Après avoir ajouté du stabilisateur de carburant, faites tourner le moteur en extérieur pendant 10 minutes pour être sûr que l'essence traitée a été remplacée par de l'essence non traitée dans le carburateur.
- Arrêtez le moteur, puis mettez le robinet de carburant (5) en position « OFF ».

## Vider le réservoir d'essence et le carburateur

- Placez un récipient à essence homologué sous le carburateur, puis utilisez un entonnoir pour éviter de faire des éclaboussures d'essence.
- Retirez le boulon de drainage (9a) du carburateur et le boîtier à sédiments (9), puis mettez le levier du robinet de carburant (5) en position « ON ».
- Après que l'essence a été vidée du récipient, réinstallez le boulon de drainage et le boîtier de sédiments. Fermez-les bien.

## Précautions relatives au stockage

- Si votre pompe est stockée avec de l'essence dans le réservoir d'essence et le carburateur, il est important de réduire le risque d'ignition de vapeur d'essence. Sélectionnez un lieu de stockage bien ventilé à l'écart de toute source d'inflammation, comme une chaudière, un chauffe-eau ou un sèche-linge. Évitez également toute zone où se trouve un moteur électrique pouvant provoquer des étincelles, ou où des outils électriques sont utilisés.
- Si possible, évitez des zones de stockage très humides. Une humidité élevée favorise la formation de la corrosion.
- Laissez le levier du robinet de carburant en position « OFF » pour réduire le risque d'une fuite de carburant.
- Positionnez la pompe afin qu'elle se trouve en position horizontale.
- Couvrez la pompe pour ne pas faire rentrer de poussière. Une protection non poreuse va retenir l'humidité, ce qui va favoriser la corrosion.

## Sortie du stockage

- Vérifiez la pompe comme décrit dans le chapitre « Avant toute première utilisation » de ce manuel.
- Si vous avez vidé de l'essence pendant la préparation du stockage, remplissez le réservoir avec de l'essence neuve.
- Si le cylindre était recouvert d'huile pendant la préparation du stockage, le moteur peut brièvement produire de la fumée au démarrage. Ceci est normal.

## TRANSPORT

- Laissez la pompe refroidir pendant au moins 15 minutes et mettez le levier de carburant sur « OFF » avant de transporter la pompe.
- Maintenez la pompe horizontale pendant le transport pour éviter les fuites de liquide.

## DONNÉES TECHNIQUES

		57643	57645	57647	57648
Cylindrée	cc	196	208	208	208
Moteur		refroidissement à air 4-temps OHV			
Puissance maximale	kW / cv	4,85 / 6,5	5,2 / 7	5,2 / 7	5,2 / 7
Vitesse au ralenti	min <sup>-1</sup>	2.000	2.000	2.000	2.000
Vitesse maximale	min <sup>-1</sup>	3.800	3.800	3.800	3.800
Système de démarrage		cordon de démarrage			
Port d'aspiration	Ø mm	60	60	90	90
Port d'évacuation	Ø mm	60	60 / 2x 50	90	90
Raccords de tuyau	Ø mm	50	50 / 2x 40	80	80
Débit maximal	L/min	500	500	1.000	750
Chargement maximale de la pompe	m	23	65	28	25
Hauteur maximale d'aspiration	m	7	7	7	7
Capacité du réservoir de carburant	L	3,6	3,6	3,6	3,6
Capacité du réservoir d'huile	L	0,6	0,6	0,6	0,6
Carburant	sans plomb	Euro 95 (E10)			
Huile	type	SAE 10W-30			
Consommation d'essence	g/kWh	380	380	380	380
Fonctionnement continu	h	1,8	1,8	1,8	1,8
Bougie	type	F6RTC			
Poids	kg	29	29,5	29	38,5
<b>Bruit</b>					
L <sub>PA</sub> (pression sonore) *	dB(A)	87	87	87	87
L <sub>WA</sub> (puissance acoustique) *	dB(A)	101	101	101	101

Niveau de pression sonore sur le lieu de travail.

\* Incertitude K = 3 dB(A)

Soumis à modifications. Les spécifications peuvent être modifiées sans avis préalable.

## CARTE DE MAINTENANCE

L'entretien régulier est le plus important pour la meilleure performance et un fonctionnement sûr. Pour assurer la meilleure qualité et fiabilité, n'utilisez que des pièces de remplacement neuves et d'origine ou leur équivalent pour les réparations et les remplacements.



Porter une protection auditive.



N'effectuez jamais de travaux de maintenance pendant que la pompe fonctionne.

	Action	Toute utilisation	Chaque mois ou toutes les 20 heures	Chaque saison ou toutes les 50 heures	Tous les 6 mois ou toutes les 100 heures	Tous les 12 mois ou toutes les 300 heures
Huile moteur	Vérification du niveau d'huile	×				
	Remplacer		×		×	
Filtre à air	Contrôler	×				
	Nettoyer			×	×	
	Remplacer					×
Bougie	Nettoyer				×	
	Remplacer					×
Robinet de carburant	Contrôler					×
Réservoir du carburant et filtre à essence	Nettoyer					×
Conduite d'alimentation du carburant	Contrôler					×

\* Plus fréquemment que prévu si utilisé dans des conditions poussiéreuses.



## PROBLÈMES ET SOLUTIONS

Les dysfonctionnements qui surviennent pendant l'utilisation peuvent souvent être facilement remédiés. En cas de doute, consultez un spécialiste. Si vous rencontrez un problème qui ne figure pas dans le planning ci-dessous ou que le problème ne peut pas être résolu, vous pouvez contacter le vendeur.

Problème	Cause possible	Solution possible
Le moteur ne démarre pas	Le robinet de carburant est en position « OFF »	Mettez le levier du robinet de carburant en position « ON »
	Le starter est ouvert	Mettez le starter en position « CLOSED », à moins que le moteur soit chaud
	L'interrupteur du moteur est en position « OFF »	Mettez l'interrupteur du moteur sur « ON »
	Panne d'essence	Refaites le plein
	Mauvais carburant, moteur stocké sans traiter ou vider l'essence ou plein effectué avec du mauvais carburant	Videz le réservoir d'essence et le carburateur. Faites le plein avec de l'essence neuve
	Bougie d'allumage défectueuse, sale ou incorrectement espacée	Retirez, puis vérifiez la bougie d'allumage. Nettoyez l'espacement ou remplacez la bougie d'allumage
	Bougie d'allumage mouillée par de l'essence (moteur noyé)	Retirez, puis vérifiez la bougie d'allumage. Séchez, puis réinstallez la bougie d'allumage. Démarrez le moteur avec la manette des gaz en position 
	Filtre à essence bouché, dysfonctionnement du carburateur, valves coincées	Amenez le moteur chez un mécanicien qualifié. Remplacez ou réparez les composants défectueux si nécessaire
Le moteur manque de puissance	Éléments du filtre bouchés	Nettoyez ou remplacez le filtre
	Mauvais carburant, moteur stocké sans traiter ou vider l'essence ou plein effectué avec du mauvais carburant	Videz le réservoir d'essence et le carburateur. Faites le plein avec de l'essence neuve
	Filtre à essence bouché, dysfonctionnement du carburateur, valves coincées	Amenez le moteur chez un mécanicien qualifié. Remplacez ou réparez les composants défectueux si nécessaire
Pas de débit de pompe	Pompe non amorcée	Amorcez la pompe
	Tuyau plié, coupé ou percé	Remplacez le tuyau d'aspiration
	Le filtre n'est pas complètement sous l'eau	Faites couler le filtre et l'extrémité du tuyau d'aspiration complètement sous l'eau
	Fuite d'air au niveau du connecteur	Serrez le raccord de tuyau et le collier de serrage
	Filtre bouché	Nettoyez les débris du filtre
	Hauteur de refoulement excessive	Positionnez la pompe et/ou les tuyaux ailleurs
Débit de pompe bas	Tuyau d'aspiration plié, endommagé ou trop long	Remplacez le tuyau d'aspiration
	Fuite d'air au niveau du connecteur	Serrez le raccord de tuyau et le collier de serrage
	Filtre bouché	Nettoyez les débris du filtre
	Tuyau d'évacuation plié, endommagé ou trop long	Remplacez le tuyau d'évacuation
	Hauteur de refoulement de la pompe trop faible	Positionnez la pompe et/ou les tuyaux ailleurs



## BENZIN-WASSERPUMPE

### 57643/57645/57647/57648

#### ACHTUNG



**Lesen Sie sämtliche Sicherheitswarnhinweise und sonstigen Anweisungen.** Die Nichteinhaltung der nachstehend aufgeführten Anweisungen kann einen elektrischen Schlag, Brand und/oder schwere Verletzungen verursachen. **Bewahren Sie alle Warnhinweise und sonstigen Anweisungen zur künftigen Bezugnahme auf. Wenn Sie dieses Werkzeug an eine andere Person weitergeben, legen Sie dieses Handbuch ebenfalls bei.**



#### SCANNEN SIE DEN QR-CODE



Für Standard-Sicherheitshinweise, Garantiebedingungen und Informationen zur verantwortungsvollen Entsorgung dieses Produkts scannen Sie bitte diesen QR-Code.

Folgende Symbole werden in dieser Anleitung oder/und auf der Maschine verwendet:



Verletzungsgefahr oder mögliche Beschädigung der Ausrüstung.



Wichtige Informationen zur Verwendung der Maschine.



Lesen Sie die Gebrauchsanleitung und Anweisungen.



Gehörschutz tragen.



Geeignete Arbeitskleidung tragen.



Halten Sie andere Personen von der Maschine fern.



Ein Rückschlag des Startkabels (schneller Rückzug) kann schwere Körperverletzungen verursachen. Durch den Rückschlag werden Hand und Arm zum Moor gezogen.



Rauchen Sie nicht in der Nähe der Maschine.



Verwenden Sie die Maschine nicht in Umgebungen, in denen Funken, Flammen oder offenes Feuer entstehen können.



Explosionsgefahr.



Gefahr der Einwirkung von Elektrizität.



Heiße Oberflächen können Verbrennungen verursachen. Heiße Oberflächen nicht berühren.



Brandgefahr.



Verwenden Sie die Maschine nicht in geschlossenen Räumen ohne Belüftung. Kohlenmonoxid tötet.



Lassen Sie das Gerät nicht gefrieren.



Verwenden Sie die Maschine nur im Freien und gut belüfteter Umgebung.

#### SICHERHEITSHINWEISE

Beachten Sie beim Gebrauch der Maschine immer die beiliegenden Sicherheitshinweise sowie die zusätzlichen Sicherheitshinweise.

- Diese Pumpe wurde entwickelt, um nur Wasser zu pumpen, das nicht für den menschlichen Gebrauch bestimmt ist. Andere Verwendungen können zu Verletzungen des Bedieners oder zu Schäden an der Pumpe und anderen Sachen führen. Das Pumpen von brennbaren Flüssigkeiten wie Benzin oder Heizöl kann zu einem Brand oder einer Explosion führen und schwere Verletzungen verursachen. Das Pumpen von Meerwasser, Getränken, Säuren, chemischen Lösungen oder anderen korrosionsfördernden Flüssigkeiten kann die Pumpe beschädigen.
- Betreiben Sie die Pumpe nicht in explosionsgefährdeten Bereichen, wie z. B. in der Nähe von brennbaren Flüssigkeiten, Gasen oder Stäuben. Der Motor erzeugt Funken, die den Staub oder die Dämpfe entzünden können.
- Halten Sie die Pumpe während des Betriebs mindestens einen Meter von Gebäudewänden und anderen Geräten entfernt, um Brandgefahren zu vermeiden und eine ausreichende Belüftung für stationäre Geräte zu gewährleisten. Stellen Sie keine brennbaren Gegenstände in die Nähe der Pumpe.
- Die Maschine darf nicht von Jugendlichen unter 18 Jahren oder von Personen verwendet werden, die mit der Bedienung der Maschine nicht vertraut sind.
- Machen Sie sich mit dem schnellen Stoppen der Pumpe vertraut und verstehen Sie die Funktionsweise aller Bedienelemente. Erlauben Sie niemandem, die Pumpe ohne entsprechende Anweisungen zu bedienen.
- Der Benutzer haftet für alle Schäden an Dritten und deren Eigentum.
- Eigenmächtige Veränderungen an der Maschine schließen eine Haftung des Herstellers für daraus resultierende Schäden aus.
- Der Schalldämpfer wird während des Betriebs sehr heiß und bleibt auch nach dem Abstellen des Motors noch eine Weile heiß. Achten Sie darauf, den Schalldämpfer nicht zu berühren, solange er heiß ist. Lassen Sie den Motor abkühlen, bevor Sie die Pumpe in Innenräumen lagern.
- Abgas enthält giftiges Kohlenmonoxid. Vermeiden Sie Einatmen von Abgasen. Betreiben Sie die Pumpe niemals in einer geschlossenen Garage oder in geschlossenen Räumen.
- Überladen Sie die Pumpe nicht. Verwenden Sie die richtige Pumpe für Ihre jeweilige Anwendung. Die richtige Pumpe erledigt die Arbeit besser und sicherer bei der Geschwindigkeit, für die sie ausgelegt ist.

#### BESCHREIBUNG

1. Kraftstofftankdeckel
  - a. Tankdeckel
2. Gashebel
3. Motorschalter
4. Chokeyhebel
5. Kraftstoffhahnhebel
6. Startseil
7. Motor
8. Öleinfüllstutzen mit Peilstab
9. Sedimentbecher
  - a. Ablassschraube
10. Wassertank
  - a. Füllstutzen
  - b. Ablassschraube
11. Zündkerze

- 12. Schalldämpfer / Auspuff
- 13. Luftfilter
  - a. Basis
  - b. Innenfilter
  - c. Außenfilter
  - d. Flügelmutter
  - e. Filtergehäuse
- 14. Ablauföffnung / Anschluss Ablaufschlauch
- 15. Ansaugöffnung / Anschluss Ansaugschlauch
- 16. Drosselklappenanschlagschraube
- 17. Ölablassschraube
- 18. Sieb
  - a. Schlauchschelle

**Verpackungsinhalt**

- Wasserpumpe
- Sieb
- 3 Schlauchschellen
- 2 Haupt-Hochdruckschlauchanschlüsse
- 2 Neben-Hochdruckschlauchanschlüsse (nur für die 57645)
- Zündkerzenschlüssel
- Gebrauchsanleitung

**VOR DEM ERSTEN GEBRAUCH**

 Zu Ihrer Sicherheit und zur Maximierung der Lebensdauer der Maschine ist es sehr wichtig, sich vor Inbetriebnahme der Pumpe einige Augenblicke Zeit zu nehmen, um ihren Zustand zu überprüfen. Stellen Sie sicher, dass Sie alle auftretenden Probleme beheben oder von einem qualifizierten Mechaniker beheben lassen, bevor Sie die Pumpe in Betrieb nehmen.

 Vergewissern Sie sich vor Beginn der Inspektion, dass die Pumpe waagrecht steht und der Motorschalter (3) auf "OFF" steht.

 Eine unsachgemäße Wartung dieser Pumpe oder das Versäumnis, ein Problem vor dem Betrieb zu beheben, kann eine Fehlfunktion verursachen, bei der Sie sich schwer verletzen können.

**Überprüfen Sie den allgemeinen Zustand der Pumpe**

- Schauen Sie sich um und unter der Pumpe nach Anzeichen von Öl- oder Benzinlecks um.
- Prüfen Sie, ob alle Muttern, Bolzen, Schrauben, Schlauchanschlüsse und -schellen fest angezogen sind.
- Entfernen Sie übermäßigen Schmutz oder Ablagerungen, insbesondere um den Motorschalldämpfer (12) und den Rücklaufstarter.
- Suchen Sie nach Anzeichen von Beschädigungen.

**Überprüfen Sie die Schläuche**

- Überprüfen Sie den allgemeinen Zustand der Schläuche. Vergewissern Sie sich, dass sich die Schläuche in einem funktionsfähigen Zustand befinden, bevor Sie sie an die Pumpe anschließen. Denken Sie daran, dass der Saugschlauch eine verstärkte Konstruktion haben muss, um ein Zusammenfallen des Schlauchs zu verhindern.
- Prüfen Sie, ob die Dichtscheibe im Saugschlauchanschluss in gutem Zustand ist.
- Überprüfen Sie, ob die Schlauchanschlüsse und -schellen sicher installiert sind.
- Prüfen Sie, ob das Sieb in gutem Zustand ist und auf dem Saugschlauch steht.

**ÖL UND KRAFTSTOFF**

 Diese Maschine wird ohne Benzin und Öl geliefert. Vor dem Gebrauch, Benzin und Öl bis auf den korrekten Füllstand auffüllen. Nicht überfüllen. Wenn Sie die Maschine ohne, mit zu wenig oder falschem Kraftstoff oder Öl benutzen, kann dies schwere Schäden am Motor verursachen, die nicht von der Garantie abgedeckt werden.

**Mit Öl füllen**

4-Takt-Motoröl verwenden. SAE 10W-30 ist für den allgemeinen Gebrauch bei allen Temperaturen geeignet. Eine andere Viskosität kann verwendet werden, wenn die durchschnittliche Umgebungstemperatur innerhalb des genannten Bereichs liegt.

1. Den Peilstab (8) vom Füllpunkt entfernen.
2. Den Tank mit der vorgeschriebenen Ölmenge auffüllen.
3. Den Peilstab (8) wieder anbringen.

**Ölalarmsystem**

- Das Ölwarnsystem soll Schäden am Motor verhindern durch Vermeidung eines niedrigen Ölstands. Der Motor wird automatisch abgeschaltet, sobald der Ölstand zu niedrig wird. Ölstand prüfen wenn der Motor stoppt und nicht wieder startet.

**Kraftstoff**

 In der Tankumgebung oder am Lagerort für Kraftstoffe nicht rauchen und alle Zündquellen abstellen.

 Benzin ist unter bestimmten Bedingungen äußerst entflammbar und explosionsgefährlich.

 Verschütteter Kraftstoff oder Benzindämpfe können sich entzünden. Wurde Kraftstoff verschüttet, darauf achten, dass der Bereich getrocknet ist, bevor der Motor wieder gestartet wird.

 Nur in gut belüfteter Umgebung und bei ausgeschaltetem Motor nachtanken. Wiederholten oder längeren Hautkontakt oder ein Einatmen der Dämpfe vermeiden.

- Den Kraftstofftank nicht überfüllen (es darf sich kein Kraftstoff im Einfüllstutzen befinden). Nach dem Betanken darauf achten, dass der Tankdeckel geschlossen und gesichert ist.
- Darauf achten, beim Betanken keinen Kraftstoff zu verschütten.
- Verwenden Sie neues bleifreies Benzin Euro 95 (E10). Verwenden Sie keine auf Ethanol basierenden Kraftstoffe. Mischen Sie niemals Öl und Kraftstoff.

**Kraftstoff auffüllen**

1. Bei Bedarf vor dem Öffnen den Tankdeckel (1a) und Düseneingang reinigen.
2. Den Tankdeckel langsam aufschrauben und abnehmen.
3. Kraftstofftank (1) mit bleifreiem Benzin Euro 95 (E10) zu ca. 80% befüllen.
4. Tankdeckel (1a) wieder fest verschließen.
5. Verschütteten Kraftstoff aufwischen.
6. Gerät ca. 10 m von Betankungsstelle/Kraftstoffbehälter entfernen, bevor der Motor gestartet wird.



Gelegentlich können Sie beim Betrieb unter hoher Last ein leichtes „Klopfen“ oder „Klingeln“ (metallisches Klopfen) hören, dies ist kein Grund zur Besorgnis. Wenn bei konstanter Motordrehzahl und normaler Last Klopfen oder Klingeln auftritt, wechseln Sie die Marke des Kraftstoffs oder verwenden Sie Benzin mit höherer Oktanzahl. Wenn das Klopfen oder Klingeln weiterhin besteht, wenden Sie sich an einen autorisierten qualifizierten Mechaniker. Das Betreiben des Motors mit anhaltendem Klopfen oder Klingeln kann zu Motorschäden führen. Das Betreiben des Motors mit anhaltendem Klopfen oder Klingeln gilt als Missbrauch, und die Garantie deckt keine Teile ab, die durch Missbrauch beschädigt wurden.

## GEBRAUCH

### Motorölstand überprüfen

- Das Betreiben des Motors mit niedrigem Ölstand kann zu Motorschäden führen. Der Ölsensor stoppt den Motor automatisch, bevor der Ölstand unter die sicheren Grenzwerte fällt. Um jedoch ein unerwartetes Abschalten zu vermeiden, überprüfen Sie immer den Motorstand vor dem Starten.

### Luftfilter überprüfen

- Ein verschmutzter Luftfilter schränkt den Luftstrom zum Vergaser ein und verringert die Motorleistung.

### Kraftstoffstand überprüfen

- Das Starten mit einem vollen Tank hilft, den Betrieb zu eliminieren oder zu reduzieren.

### Pumpenplatzierung (Abb. B)



Um die beste Pumpenleistung zu erzielen, platzieren Sie die Pumpe in der Nähe des Wasserspiegels und verwenden Sie Schläuche, die nicht länger als notwendig sind. Dadurch kann die Pumpe die größte Leistung erbringen.

- Mit zunehmender Förderhöhe (Pumphöhe, c) nimmt die Pumpenleistung ab. Auch Länge, Typ und Größe der Saug- und Ablaufschläuche können die Pumpenleistung erheblich beeinflussen.
- Überprüfen Sie die technischen Daten für die maximale Saughöhe (b) und die maximale Förderhöhe (a).

### Schläucheinstallation



Verwenden Sie den handelsüblichen Schlauch mit der der Pumpe beiliegenden Schlauchschellen (18a). Der Saugschlauch muss mit einer nicht kollabierbaren Wand- oder Drahtgeflechtkonstruktion verstärkt werden und mit einem Rückschlagventil ausgestattet sein.

### Ansaugschlauch

- Drehen Sie den Schlauchanschluss an der Ansaugöffnung (15) der Pumpe fest an. Stellen Sie sicher, dass die Dichtscheibe des Schlauchanschlusses in gutem Zustand ist.
- Verwenden Sie eine Schlauchschelle (18a) um den Saugschlauch sicher am Schlauchanschluss zu befestigen, um Luftaustritt und Saugverlust zu vermeiden.
- Montieren Sie das mitgelieferte Sieb (18) am anderen Ende des Saugschlauchs und sichern Sie es mit einer Schlauchschelle (18a). Das Sieb verhindert, dass die Pumpe durch Schmutz verstopft oder beschädigt wird.

### Ablaufschlauchinstallation

- Drehen Sie den Schlauchanschluss an der Ablauföffnung (14) der Pumpe fest an. Stellen Sie sicher, dass die Dichtscheibe des Schlauchanschlusses in gutem Zustand ist.
- Verwenden Sie eine Schlauchschelle (18a) um den Ablaufschlauch sicher am Schlauchanschluss zu befestigen, um Luftaustritt zu vermeiden.

### Vorfüllen der Pumpe

- Entfernen Sie vor dem Anlassen des Motors den Einfülldeckel (10a) von den Wassertank (10) und füllen Sie den Tank vollständig mit Wasser. Bringen Sie den Einfülldeckel (10a) wieder an und ziehen Sie ihn fest an.



Der Trockenbetrieb der Pumpe zerstört die Pumpendichtung. Wenn die Pumpe trocken betrieben wurde, stellen Sie sofort den Motor ab und lassen Sie die Pumpe vor dem Ansaugen abkühlen.

### Den Motor starten



Entlüften Sie die Pumpe immer, bevor der Motor gestartet wird.

- Bringen Sie den Kraftstoffhahnhebel (5) in die Position "ON".
- Um einen kalten Motor zu starten, stellen Sie den Chokehebel (4) in die Position "CLOSE". Um einen warmen Motor wieder zu starten, lassen Sie den Chokehebel (4) in der Position "OPEN".
- Bewegen Sie den Gashebel (2) von der Position weg, etwa 1/3 des Weges in Richtung der Position.
- Drehen Sie den Motorschalter (3) auf "ON".
- Ziehen Sie leicht am Startseil (6), bis Sie einen Widerstand bemerken, und ziehen Sie dann kräftig. Bringen Sie den Startseil vorsichtig zurück.
- Wenn der Chokehebel (4) zum Anlassen des Motors in die Position "CLOSE" gebracht wurde, bewegen Sie ihn beim Aufwärmen des Motors allmählich in die Position "OPEN".

### Einstellung der Motordrehzahl

- Durch das Verschieben des Gashebels (2) von nach wird die Pumpenleistung reguliert.

### Abstellen des Motors

- Bringen Sie den Gashebel (2) in die Position.
- Drehen Sie den Motorschalter (3) auf "OFF".
- Drehen Sie den Kraftstoffhahnhebel (5) in die Position "OFF".



Wenn die Pumpe nicht verwendet wird, lassen Sie den Kraftstoffhahnhebel in der Position "OFF", um ein Überlaufen des Vergasers zu verhindern und die Möglichkeit eines Kraftstofflecks zu verringern.



Um den Motor im Notfall abzustellen, drehen Sie einfach den Motorschalter (3) in die Position "OFF".

- Entfernen Sie nach Gebrauch den Einfülldeckel (10a) und die Ablassschraube (10b) des Tanks (10) und entleeren Sie den Tank. Spülen Sie den Tank mit sauberem, frischem Wasser. Lassen Sie das Wasser aus dem Tank ablaufen und bringen Sie dann den Einfülldeckel (10a) und die Ablassschraube (10b) wieder an.

## WARTUNG



Eine gute Wartung ist für einen sicheren, wirtschaftlichen und störungsfreien Betrieb unerlässlich. Sie wird auch dazu beitragen, die Luftverschmutzung zu reduzieren.



Eine unsachgemäße Wartung dieser Pumpe oder das Versäumnis, ein Problem vor dem Betrieb zu beheben, kann zu einer Fehlfunktion führen, bei der Sie schwer verletzt oder getötet werden können. Befolgen Sie immer die Inspektions- und Wartungsempfehlungen und -pläne in dieser Bedienungsanleitung.



Wartungsaufgaben, die Spezialwerkzeug erfordern von einem qualifizierten Techniker durchgeführt werden.



Die Wartung, der Austausch oder die Reparatur von Abgasreinigungsgeräten und -systemen kann von einem qualifizierten Techniker durchgeführt werden, unter Verwendung von Teilen, die nach EPA-Standards zertifiziert sind.

- Der Wartungsplan gilt für normale Betriebsbedingungen. Wenn Sie Ihren Motor unter ungewöhnlichen Bedingungen betreiben, wie z. B. Dauerbetrieb unter hoher Last oder bei hohen Temperaturen, oder unter ungewöhnlich nassen oder staubigen Bedingungen verwenden, wenden Sie sich an Ihren Servicehändler, um Empfehlungen für Ihre individuellen Bedürfnisse und Verwendungszwecke zu erhalten.

#### Anpassungen für den Einsatz in großer Höhe

- In größeren Höhen ist das Standard-Luft-Kraftstoff-Gemisch zu üppig und führt zu Leistungseinbußen und einem höheren Kraftstoffverbrauch. Eine üppige Mischung verschmutzt auch die Zündkerze und behindert den Startvorgang. Langzeitgebrauch in größeren Höhen kann die Emissionen erhöhen.
- Die ordnungsgemäße Funktion kann bei Bedarf durch die Installation eines Höhenkits gewährleistet werden. Höhenkits müssen von einem qualifizierten Techniker installiert werden. Wenden Sie sich an einen autorisierten Serviceanbieter, wenn die Wasserpumpe in einer Höhe von mehr als 1.500 m über dem Meeresspiegel eingesetzt wird.



In Höhenlagen über 2.000 m über dem Meeresspiegel kann der Motor auch mit einem installierten Höhenkit weniger Leistung bringen.

#### Wartungssicherheit



Halten Sie Zigaretten, Funken und Flammen von allen kraftstoffrelevanten Teilen fern.

- Lesen Sie die Anweisungen, bevor Sie beginnen, und stellen Sie sicher, dass Sie über die erforderlichen Werkzeuge und Fähigkeiten verfügen.
- Stellen Sie sicher, dass der Motor ausgeschaltet ist, bevor Sie mit Wartungs- oder Reparaturarbeiten beginnen.
- Lassen Sie den Motor und die Auspuffanlage abkühlen, bevor Sie sie berühren.
- Lassen Sie den Motor nicht laufen, es sei denn, Sie werden dazu aufgefordert.
- Sorgen Sie für ausreichende Belüftung, wenn Sie den Motor betreiben.
- Seien Sie vorsichtig, wenn Sie in der Nähe von Benzin arbeiten, um die Möglichkeit eines Brandes oder einer Explosion zu verringern. Verwenden Sie zum Reinigen der Teile nur ein nicht brennbares Lösungsmittel, kein Benzin.
- Reinigen Sie regelmäßig die Lüftungsschlitze.

#### Überprüfen des Ölstandes

Kontrollieren Sie immer den Ölstand, bevor Sie den Motor starten.

1. Entfernen Sie den Ölmesstab (8) von der Füllstelle.
2. Reinigen Sie den Ölmesstab.
3. Führen Sie den Ölmesstab einige Sekunden lang in die Einfüllöffnung ein, bevor Sie ihn wieder herausziehen.
4. Kontrollieren Sie den Ölstand. Der Ölstand sollte zwischen hoch und niedrig liegen.
5. Wenn der Füllstand unter dieser Markierung liegt, füllen Sie Öl nach.
  - Verwenden Sie einen Trichter, um Verschütten zu vermeiden.
  - Kippen Sie die Maschine zum einfacheren Befüllen leicht nach hinten.
6. Montieren Sie den Ölmesstab.

#### Ölwechsel

Das Öl muss nach den ersten 20 Betriebsstunden und dann alle 100 Stunden bzw. 6 Monate gewechselt werden.

1. Starten Sie den Motor und lassen Sie ihn auf Betriebstemperatur erwärmen. Stoppen Sie den Motor und verwenden Sie einen geeigneten Auffangbehälter, um das gebrauchte Öl aufzufangen.
2. Entfernen Sie den Öleinfülldeckel (8) und die Ablassschraube (17), um das Öl abzulassen.
3. Setzen Sie die Ölablassschraube (17) wieder ein und ziehen Sie sie fest.
4. Füllen Sie Öl nach und kontrollieren Sie den Ölstand.
5. Bauen Sie den Öleinfülldeckel (8) ein und ziehen Sie ihn fest.
6. Führen Sie die Ölabfuhr gemäß den örtlich geltenden Vorschriften durch.

#### Reinigung des Kraftstofffilters



Reinigen Sie den Kraftstofftankdeckel und die Fläche darum herum, bevor Sie den Motor abnehmen.

1. Entfernen Sie den Kraftstofftankdeckel (1a).
2. Entfernen Sie den Kraftstofffilter aus der Einfüllöffnung.
3. Reinigen Sie den Filter mit Brennspritus oder Ethanol.
4. Trocknen Sie den Filter mit einem weichen Tuch.
5. Setzen Sie den Filter wieder in die Einfüllöffnung ein.
6. Setzen Sie den Kraftstofftank wieder ein.

#### Reinigung des Luftfilters (Abb. C)



Wenn der Motor ohne Luftfilter oder mit einem beschädigten Luftfilter betrieben wird, kann Schmutz in den Motor eindringen und einen schnellen Motorverschleiß verursachen. Diese Art von Schäden wird nicht von der Garantie abgedeckt.

1. Entfernen Sie das Filtergehäuse (13e).
2. Lösen Sie die Flügelmutter (13d) vollständig.
3. Entfernen Sie vorsichtig das Außenfilter (13c).
4. Entfernen Sie vorsichtig das Innenfilter (13b).
5. Waschen Sie die Filter in warmem Seifenwasser. Spülen Sie gründlich ab und lassen Sie sie trocknen.
6. Reinigen Sie die Basis und das Filtergehäuse mit einem feuchten Tuch.
7. Schieben Sie den Filterüberzug (13c) über den Filter (13b).
8. Setzen Sie den trockenen oder neuen Filter auf die Basis (13a).
9. Ziehen Sie die Flügelmutter (13d) des Luftfilters fest an.

#### Reinigung des Sedimentbeckers

Überprüfen Sie den Sedimentbecher alle 6 Monate oder 10 Betriebsstunden.



1. Bringen Sie den Kraftstoffhahn (5) in die Position "OFF".
2. Entfernen Sie den Sedimentbecher (9) und den O-Ring.
3. Waschen Sie den Sedimentbecher (9) und den O-Ring in einem nicht brennbaren Lösungsmittel und trocknen Sie sie gründlich.
4. Setzen Sie den O-Ring zurück und installieren Sie den Sedimentbecher (9). Fest anziehen.
5. Bringen Sie den Kraftstoffhahn (5) in die Position "ON" und prüfen Sie auf Lecks. Ersetzen Sie den O-Ring, wenn eine Undichtigkeit auftritt.

### Wartung der Zündkerze



Berühren Sie bei laufendem Motor nicht die Zündkerze oder den Kerzenstecker. Hochspannung! Verbrennungsgefahr. Tragen Sie Schutzhandschuhe.



Eine lose Zündkerze kann überhitzen und den Motor beschädigen. Zu festes Anziehen der Zündkerze kann die Gewinde im Zylinderkopf beschädigen.

1. Trennen Sie die Zündkerzenkappe (11).
2. Entfernen Sie die Zündkerze mit dem beigelieferten Zündkerzenschlüssel.
3. Überprüfen Sie die Zündkerze. Der Spalt sollte 0,7 - 0,8 mm betragen.
4. Ersetzen Sie bei Bedarf die Zündkerze.
5. Setzen Sie die Zündkerze vorsichtig von Hand ein und ziehen Sie sie mit dem Zündkerzenschlüssel fest:
  - Wiedereinbau der gebrauchten Zündkerze: 1/8–1/4 Umdrehung festziehen;
  - Einbau einer neuen Zündkerze: 1/2 Umdrehung festziehen.
6. Bringen Sie die Zündkerzenkappe an.

### LeerlaufEinstellung



Entlüften Sie die Pumpe immer, bevor der Motor gestartet wird.

1. Starten Sie den Motor und lassen Sie ihn auf Betriebstemperatur erwärmen.
2. Bringen Sie den Gashebel (2) in die  Position.
3. Drehen Sie die Drosselklappenanschlagschraube (16), um die Standard-Leerlaufdrehzahl zu erreichen. Standard-Leerlaufdrehzahl: 1.400 min<sup>-1</sup>.

### REINIGUNG UND LAGERUNG

- Die folgenden Schritte tragen dazu bei, dass Korrosion die Funktion und das Aussehen Ihrer Pumpe nicht beeinträchtigen, und erleichtern das Starten der Pumpe, wenn Sie die Pumpe wieder verwenden.

#### Reinigung

- Lassen Sie den Motor vor der Reinigung mindestens eine halbe Stunde abkühlen.
- Waschen Sie den Motor von Hand. Halten Sie Wasser von den Bedienelementen fern, um zu verhindern, dass Wasser in den Luftfilter, Schalldämpfer oder anderen schwer zu trocknenden Stellen eindringt.



Verwenden Sie keinen Gartenschlauch oder Hochdruckreiniger zur Reinigung des Geräts. Wasser im Luftfilter kann Schäden im Zylinder verursachen

- Wischen Sie alle zugänglichen Oberflächen trocken.
- Füllen Sie die Pumpenkammer mit sauberem, frischem Wasser, starten Sie den Motor und lassen Sie ihn laufen, bis er die

normale Betriebstemperatur erreicht hat, um externes Wasser zu verdampfen.

- Stellen Sie den Motor ab und lassen Sie ihn abkühlen.
- Entfernen Sie die Ablassschraube der Pumpe und spülen Sie die Pumpe mit sauberem, frischem Wasser. Lassen Sie das Wasser aus der Pumpenkammer ablaufen und bringen Sie dann die Ablassschraube wieder an.
- Nachdem die Pumpe sauber und trocken ist, reparieren Sie beschädigte Lacke und beschichten Sie rostende Stellen mit einem leichten Ölfilm. Schmieren Sie die Bedienelemente mit einem Silikon Spray-Schmiermittel.

### Kraftstoff

- Benzin oxidiert und verschlechtert sich bei der Lagerung. Altes Benzin führt zu Startschwierigkeiten und hinterlässt Gummiablagerungen, die das Kraftstoffsystem verstopfen. Wenn sich das Benzin in Ihrem Motor während der Lagerung verschlechtert, müssen Sie möglicherweise den Vergaser und andere Komponenten des Kraftstoffsystems warten oder ersetzen lassen.
- Wie lange Benzin in Ihrem Kraftstofftank und Vergaser verbleiben kann, ohne dass es zu Funktionsproblemen kommt, hängt von Faktoren wie der Benzinmischung, Lagertemperaturen und davon ab, ob der Kraftstofftank teilweise oder vollständig gefüllt ist. Die Luft in einem teilweise gefüllten Kraftstofftank fördert die Kraftstoffverschlechterung. Höhere Temperaturen beschleunigen die Kraftstoffverschlechterung. Probleme mit der Kraftstoffverschlechterung können innerhalb weniger Monate oder noch schneller auftreten, wenn das Benzin beim Befüllen des Kraftstofftanks nicht frisch war.
- Die Garantie deckt keine Schäden am Kraftstoffsystem oder Motorleistungsprobleme ab, die auf eine vernachlässigte Lagerungsvorbereitung zurückzuführen sind.
- Sie können die Haltbarkeit des Kraftstoffs verlängern, indem Sie einen für diesen Zweck entwickelten Kraftstoffstabilisator hinzufügen, oder Sie können Probleme mit der Kraftstoffverschlechterung vermeiden, indem Sie den Kraftstofftank und den Vergaser entleeren.

### Hinzufügen eines Kraftstoffstabilisators

- Wenn Sie einen Kraftstoffstabilisator hinzufügen, füllen Sie den Kraftstofftank mit frischem Benzin. Bei nur teilweiser Befüllung fördert die Luft im Tank die Verschlechterung des Kraftstoffs während der Lagerung. Fügen Sie Kraftstoffstabilisator gemäß den Anweisungen des Herstellers hinzu.
- Nachdem Sie einen Kraftstoffstabilisator hinzugefügt haben, lassen Sie den Motor 10 Minuten im Freien laufen, um sicherzustellen, dass das behandelte Benzin das unbehandelte Benzin im Vergaser ersetzt hat.
- Stellen Sie den Motor ab und bringen Sie den Kraftstoffhahn (5) in die Position "OFF".

### Entleeren des Kraftstofftanks und des Vergasers

- Stellen Sie einen zugelassenen Benzinbehälter unter den Vergaser und verwenden Sie einen Trichter, um ein Verschütten von Kraftstoff zu vermeiden.
- Entfernen Sie die Vergaser-Ablassschraube (9a) und den Sedimentbecher (9) und stellen Sie dann den Kraftstoffhahnhebel (5) in die Position "ON".
- Nachdem der gesamte Kraftstoff in den Behälter abgelaufen ist, bauen Sie die Ablassschraube und den Sedimentbecher wieder ein. Ziehen Sie sie fest an.

**Vorsichtsmaßnahmen bei der Lagerung**

- Wenn Ihre Pumpe mit Benzin im Kraftstofftank und Vergaser gelagert wird, ist es wichtig, die Gefahr der Entzündung von Benzindämpfen zu verringern. Wählen Sie einen gut belüfteten Lagerbereich, entfernt von Zündquellen, wie z. B. einem Ofen, Wasserkocher oder Wäschetrockner. Vermeiden Sie auch Bereiche mit einem funkenzeugenden Elektromotor oder in denen Elektrowerkzeuge betrieben werden.
- Vermeiden Sie nach Möglichkeit Lagerräume mit hoher Luftfeuchtigkeit. Hohe Luftfeuchtigkeit fördert Korrosion.
- Lassen Sie den Kraftstoffhahnhebel in der Position "OFF", um die Möglichkeit eines Kraftstofflecks zu verringern.
- Positionieren Sie die Pumpe waagrecht um Kraftstoff- oder Ölleckagen zu vermeiden.
- Decken Sie die Pumpe ab, um Staub fernzuhalten. Verwenden Sie keine Plastikfolie als Staubschutz. Eine nicht poröse Abdeckung schließt Feuchtigkeit um den Motor ein und fördert und Korrosion.

**Auslagerung aus dem Speicher**

- Überprüfen Sie die Pumpe wie im Kapitel "Vor dem ersten Gebrauch" dieser Bedienungsanleitung beschrieben.
- Wenn der Kraftstoff während der Lagervorbereitung abgelassen wurde, füllen Sie den Tank mit frischem Benzin.
- Wenn der Zylinder während der Lagervorbereitung mit Öl bestrichen war, kann der Motor beim Starten kurzzeitig rauchen. Das ist normal.

**TRANSPORT**

- Lassen Sie die Wasserpumpe mindestens 15 Minuten abkühlen und bringen Sie den Kraftstoffhahn in die Position "OFF", bevor Sie sie auf ein Transportfahrzeug verladen.
- Halten Sie die Pumpe beim Transport waagrecht, um die Möglichkeit von Kraftstoffaustritt zu verringern.

**TECHNISCHE DATEN**

		57643	57645	57647	57648
Zylinderinhalt	cc	196	208	208	208
Motor		luftgekühlt 4-Takt OHV			
Max. Leistung	kW / PS	4,85 / 6,5	5,2 / 7	5,2 / 7	5,2 / 7
Leerlaufdrehzahl	min <sup>-1</sup>	2.000	2.000	2.000	2.000
Max. Drehzahl	min <sup>-1</sup>	3.800	3.800	3.800	3.800
Startsystem		Startseil			
Ansaugöffnung	Ø mm	60	60	90	90
Ablauföffnung	Ø mm	60	60 / 2x 50	90	90
Schlauchanschlüsse	Ø mm	50	50 / 2x 40	80	80
Max. Durchflussgeschwindigkeit	L/min	500	500	1.000	750
Max. Förderhöhe	m	23	65	28	25
Max. Ansaughöhe	m	7	7	7	7
Kapazität des Kraftstofftanks	L	3,6	3,6	3,6	3,6
Kapazität des Motorölbehälters	L	0,6	0,6	0,6	0,6
Kraftstoff	bleifrei	Euro 95 (E10)			
Öl	Typ	SAE 10W-30			
Kraftstoffverbrauch	g/kWStd.	380	380	380	380
Dauerbetrieb	Std.	1,8	1,8	1,8	1,8
Zündkerze	Typ	F6RTC			
Gewicht	kg	29	29,5	29	38,5
<b>Geräusche</b>					
L <sub>PA</sub> (Schalldruck) *	dB(A)	87	87	87	87
L <sub>WA</sub> (Schalleistung) *	dB(A)	101	101	101	101

Schalldruckpegel am Arbeitsplatz.

\* Unsicherheitsfaktor K = 3 dB(A)

Änderungen vorbehalten. Spezifikationen können ohne weitere Benachrichtigung geändert werden.



Gehörschutz tragen.



**WARTUNGSPLAN**

Regelmäßige Wartung ist für die beste Leistung und den sicheren Betrieb von größter Bedeutung. Um die beste Qualität und Zuverlässigkeit zu gewährleisten, verwenden Sie für Reparatur und Austausch nur neue Original- oder gleichwertige Ersatzteile.



Führen Sie niemals Wartungsarbeiten durch, während der Wasserpumpe läuft.

	Maßnahme	Jede Verwendung	Jeden Monat oder 20 Std.	Jedes Vierteljahr oder 50 Std.	Alle 6 Monaten oder 100 Std.	Alle 12 Monaten oder 300 Std.
Motoröl	Ölstandskontrolle	×				
	Ersetzen		×		×	
Luftfilter	Prüfen	×				
	Reinigen			×*	×*	
	Ersetzen					×*
Zündkerze	Reinigen				×	
	Ersetzen					×
Kraftstoffhahn	Prüfen					×
Kraftstofftank und Kraftstofffilter	Reinigen					×
Kraftstoffversorgungsleitung	Prüfen					×

\* Bei staubigen Bedingungen häufiger als geplant.

**PROBLEME UND LÖSUNGEN**

Störungen, die während des Betriebs auftreten, können oft einfach behoben werden. Bei Zweifeln konsultieren Sie einen Fachmann. Wenn ein Problem auftritt, das nicht im nachstehenden Verzeichnis aufgeführt ist oder das Problem nicht behoben werden kann, können Sie sich an Ihren Händler wenden.

Problem	Mögliche Ursache	Mögliche Lösung
Motor startet nicht	Kraftstoffventil aus	Stellen Sie den Kraftstoffhahnhebel auf "ON"
	Chokehebel offen	Stellen Sie den Chokehebel auf "CLOSE", es sei denn, der Motor ist warm
	Motorschalter aus	Stellen Sie den Motorschalter auf "ON"
	Kein Kraftstoff	Betanken Sie die Pumpe
	Schlechter Kraftstoff, Motor gelagert, ohne Benzin zu behandeln oder abzulassen	Entleeren Sie den Kraftstofftank und den Vergaser. Tanken Sie frisches Benzin
	Zündkerze defekt, verschmutzt oder hat einen falschen Spalt	Bauen Sie die Zündkerze aus und prüfen Sie sie. Reinigen Sie den Spalt oder ersetzen Sie die Zündkerze
	Mit Kraftstoff benetzte Zündkerze (überfluteter Motor)	Bauen Sie die Zündkerze aus und prüfen Sie sie. Trocknen Sie die Zündkerze und bauen Sie sie wieder ein. Starten Sie den Motor mit dem Gashebel in der  Position
	Kraftstofffilter verstopft, Vergaserfehler, Zündungsfehler, Ventile stecken fest	Bringen Sie die Maschine zu einem qualifizierten Mechaniker. Ersetzen oder reparieren Sie defekte Komponenten nach Bedarf
Motor fehlt Leistung	Filterelement(e) verstopft	Reinigen oder ersetzen Sie den Filter
	Schlechter Kraftstoff, Motor gelagert, ohne Benzin zu behandeln oder abzulassen	Entleeren Sie den Kraftstofftank und den Vergaser. Tanken Sie frisches Benzin
	Kraftstofffilter verstopft, Vergaserfehler, Zündungsfehler, Ventile stecken fest	Bringen Sie die Maschine zu einem qualifizierten Mechaniker. Ersetzen oder reparieren Sie defekte Komponenten nach Bedarf
Keine Pumpenleistung	Pumpe nicht vorgefüllt	Füllen Sie die Pumpe vor
	Schlauch kollabiert, geschnitten oder durchstoßen	Ersetzen Sie den Ansaugschlauch
	Sieb nicht vollständig unter Wasser	Versenken Sie das Sieb und das Ende eines Saugschlauches komplett unter Wasser
	Luftleck am Anschluss	Ziehen Sie den Schlauchanschluss und die Schelle fest
	Sieb verstopft	Entfernen Sie Schmutz vom Sieb
	Zu hohe Förderhöhe	Versetzen Sie die Pumpe und/oder Schläuche
Schwache Pumpenleistung	Schlauch kollabiert, geschnitten, durchstoßen, oder zu lang	Ersetzen Sie den Ansaugschlauch
	Luftleck am Anschluss	Ziehen Sie den Schlauchanschluss und die Schelle fest
	Sieb verstopft	Entfernen Sie Schmutz vom Sieb
	Schlauch kollabiert, geschnitten, durchstoßen, oder zu lang	Ersetzen Sie den Ablaufschlauch
	Zu geringe Förderhöhe	Versetzen Sie die Pumpe und/oder Schläuche

## BENSINVATTENPUMP

### 57643/57645/57647/57648

#### VARNING



Läs alla säkerhetsvarningar och alla anvisningar. Fel som uppstår till följd av att varningarna och anvisningarna nedan inte följts kan orsaka elchock, brand och/eller allvarliga kroppsskador. **Spara alla varningar och anvisningar för framtida referens. Om du ger denna produkt till en annan person, lämna också över denna bruksanvisning.**



#### SKANNA QR-KODEN



Skanna den här QR-koden för standard säkerhetsanvisningar, garantivillkor och information om hur man bortskaffar den här produkten på ett ansvarsfullt sätt.

Följande symboler används i denna bruksanvisning eller/och på maskinen



Anger risk för person-eller maskinskada.



Viktig information om användningen av maskinen.



Läs bruksanvisning och anvisningar.



Bär hörselskydd.



Bär lämpliga arbetskläder.



Håll åskådare på avstånd från maskinen.



Startsnörets kickback (snabb återgång) kan leda till allvarlig kroppsskada. Kickbacken kommer att dra hand och arm mot motorn snabbare än du kan släppa efter.



Rök inte i närheten av maskinen.



Använd inte maskinen i omgivningar där gnistor, lågor eller öppen eld kan förekomma.



Explosionsrisk.



Risk för exponering för el.



Heta delar kan orsaka brännskador. Håll borta kroppsdelar från heta delar.



Brandfara.



Använd inte maskinen i slutna utrymmen utan ventilation. Kolmonoxid är dödlig.



Låt inte enheten frysa.



Använd endast maskinen utomhus, i väl ventilerade omgivningar.

#### SÄKERHETSVARNINGAR

lakttag vid bruk av maskinen alltid de bifogade säkerhetsvarningarna och de tillkommande säkerhetsvarningarna.

- Den här pumpen är konstruerad för att enbart pumpa vatten som inte är avsett för mänsklig konsumtion. Annan användning kan resultera i skador ON operatören eller skador ON pump och annan egendom. Pumpning av brännbara vätskor, som bensin eller eldningsolja, kan resultera i brand eller explosion, och orsaka allvarliga personskador. Pumpning av havsvatten, drycker, sura vätskor, kemiska lösningar, eller andra vätskor som orsakar korrosion kan skada pumpen.
- Använd inte pumpen i utrymmen med explosiv atmosfär, som i miljöer med brännbara vätskor, gaser, eller damm. Motorn genererar gnistor, som kan antända damm eller ångor.
- För att förhindra brandfara och för att tillse att det är tillräcklig ventilation för stationära utrustningar, se till att pumpen håller ett avstånd på minst 1 meter byggnadens väggar och annan utrustning under drift. Ställ inte brännbara föremål intill pumpen.
- Motorsågar bör inte användas av ungdomar under 18 år eller av personer som inte är tillräckligt bekanta med maskinens användning.
- Känn till hur pumpen stoppas snabbt, och förstå hur alla reglagen används. Låt aldrig någon annan använda pumpen utan korrekta instruktioner.
- Användaren är ansvarig för eventuell personskada på tredje part och/eller materiell skada.
- Obehöriga ändringar av maskinen utesluter eventuellt ansvar från tillverkarens sida för skador som kan uppstå under användningen.
- Ljuddämparen blir mycket varm under drift och förblir varm en stund efter att motorn stängts av. Var försiktig och rör inte vid ljuddämparen så länge som den är varm. Låt motorn svalna innan du förvarar pumpen inomhus.
- Avgaser innehåller giftig kolmonoxid. Undvik indandning av avgaser. Använd aldrig pumpen i en sluten garage eller trångt utrymme.
- Överbelasta inte pumpen. Använd korrekt pump i din applikation. Den korrekta pumpen kommer att göra ett bättre arbete och säkrare med den inställning som den är konstruerad för.

#### BESKRIVNING

- Bränsletank
  - Tankslock
- Gashandtag
- Motoromkopplare
- Chockespak
- Bränsleventilsspak
- Startsnöre
- Motor
- Oljefyllningslock med mätsticka
- Sedimentkopp
  - Dräneringsplugg
- Vattentank
  - Påfyllningslock
  - Dräneringsplugg
- Tändstift
- Ljuddämpare / avgasrör
- Lufffilter
  - Bas
  - Innerfilter
  - Yttre filter
  - Vingmutter
  - Filterfack
- Utloppsport / utloppsslanganslutning
- Sugport / sugslanganslutning
- Stoppskruven för gasreglage
- Oljedräneringsplugg
- Sil
  - Slangklämma

**Förpackningens innehåll**

- Vattenpump
- Sil
- 3 slangklämmor
- 2 huvudslanganslutningar
- 2 sido slanganslutningar (endast för 57645)
- Tändnyckel
- Instruktionsmanual

**FÖRE FÖRSTA ANVÄNDNINGEN**

**i** För din säkerhet, och för att maximera maskinens livslängd är det mycket viktigt att ta en stund innan du börjar använda pumpen för att kontrollera dess skick. Se till att du åtgärdar eventuella problem som du hittar, eller låter en kvalificerad mekaniker korrigera dem innan du börjar använda pumpen.

**i** Innan du börjar denna kontroll, se till att pumpen står jämnt och att motoromkopplaren (3) står i avstängt läge.

**!** Felaktigt underhåll av den här pumpen, eller underlåtenhet att korrigera problem före användning, kan orsaka ett fel då du kan bli allvarligt skadad.

**Kontrollera pumpens allmänna skick**

- Titta runt omkring och under pumpen för tecken ON bensinläckage.
- Kontrollera att alla muttrar, bultar, skruvar, slangkopplingar och klammor är åtdragna.
- Avlägsna all smuts eller skräp, särskilt runt ljuddämparen (12) och rekylstarten.
- Kontrollera eventuella skador.

**Kontrollera slangarna**

- Kontrollera att slangarna är i gott skick. Säkerställ att slangarna är gott skickade för användning innan de ansluts till pumpen. Kom ihåg att sugslangarna måste vara i ett förstärkt utförande för att förhindra att den sugas ihop.
- Kontrollera att tätningsbrickan i anslutningen för sugslangen är i gott skick.
- Kontrollera att slanganslutningar och klammor är ordentligt monterade.
- Kontrollera att silen är i gott skick och korrekt monterad ON sugslangen.

**OLJA OCH BRÄNSLE**

**!** Denna maskin levereras utan bränsle och olja. Före användning, fyll på bränsle och olja till rätt nivå. Överfylla inte. Om du använder maskinen utan, med för liten eller fel bränsle eller olja kan det orsaka allvarliga motorskador som inte omfattas av garantin.

**Fyllning med olja**

Använd 4-takts motorolja. SAE 10W-30 är lämplig för allmänt bruk vid alla temperaturer. Annan viskositet kan användas när den genomsnittliga omgivande temperaturen ligger inom specificerade intervall.

1. Ta bort oljesticken (8) från fyllpunkten.
2. Fyll vev höljet med angiven mängd olja.
3. Sätt tillbaka oljesticken (8).

**Oljelarmsystem**

- Oljelarmsystemet är utformat för att förhindra skador på motorn på grund av låga oljenivåer. Motorn stängs automatiskt av så snart oljenivån blir för låg. Kontrollera oljenivån när motorn stannar och inte startar om.

**Bränsle**

Rök inte nära tanken eller där bränsle lagras och släck alla antändningskällor.



Under vissa förhållanden kan bensin vara mycket brandfarligt och explosivt.



Utspillt bränsle eller bensinångor kan antändas. Om bränsle har spillts, se till att området har torkat innan du startar om motorn.



Tanka endast i en välventilerad miljö och med motorn avstängd. Undvik upprepad eller långvarig hudkontakt och inandning av ångorna.

- Fyll inte tanken för mycket (bensinen ska inte nå upp till inloppsmunstycket). Efter tankning, se till att tanklocket är stängt och säkrat.
- Se till att du inte släpper ut något bränsle vid tankning.
- Använd ny blyfri bensin Euro 95 (E10). Använd inte bränsle som skapas med etanol. Blanda inte olja och bränsle.

**Påfyllning av bränsle**

1. Rengör bränslelocket (1a) och inloppsmunstycket innan du öppnar det.
2. Skruva sakta loss tanklocket och ta ut det.
3. Fyll tanken (1) till 80% med blyfri Euro 95 (E10) bensin.
4. Stäng bränsletanklocket (1a) ordentligt.
5. Torka upp utspilld olja.
6. Flytta maskinen cirka 10 m från påfyllningsstationen/bränslebehållaren innan du startar motorn.



Då och då kan du höra en lätt 'knackning' eller 'plingande' (metalliskt skrapande ljud) vid arbete med tung belastning, detta är ingen anledning till oro. Om dessa ljud hörs vid jämnt motorvarvtal, under normal belastning, byt fabrikat eller använd bensin med ett högre oktantal. Om ljuden kvarstår, låt en kvalificerad mekaniker se över enheten. Att köra motorn med ihållande oljud kan skada motorn. Att köra motorn med ihållande oljud anses som missbruk och garantin täcker inte delar som skadats.

**ANVÄNDNING****Kontrollera oljenivån i motorn**

- Att köra motorn med för låg oljenivå kan skada orsaka motor skada. Oljesensorn stänger av motorn automatiskt innan oljenivån sjunker under säkerhetsnivån. Men för att undvika olägenhet med en oväntad avstängning, kontrollera alltid oljenivån innan motorn startas.

**Kontrollera luftfiltret**

- Ett smutsigt luftfilter begränsar luftflödet till förgasaren och minskar motorns prestanda.

**Kontrollera bränslenivån**

- Starta med full tank eliminerar eller minskar driftsstörningar.

**Pumplacering (fig. B)**

För att erhålla bästa pumpprestanda, placera pumpen nära vattennivån, och använd slangar som inte är längre än nödvändigt. Detta gör att pumpen arbetar med högsta prestanda.

- Allt eftersom höjden för pumpen (c) ökar, minskar uteffekten. Längden, typen, och storleken på sug- och utloppsslangarna påverkar också pumpeffekten betydligt.
- Kontrollera tekniska specifikationer för maximal sugdjup (b) och maximal lyfthöjd (a).

### Montering av slangar

**i** Använd den kommersiellt tillgängliga slangen med slangklämman som medföljer pumpen. Sugslangen måste vara förstärkt med en innervägg som inte kan dras samman eller med en flätad trådkonstruktion och utrustad med en backventil.

#### Sugslang

1. Skruva fast slanganslutningen ordentligt på sugporten (15). Verifiera att tätningsbrickan för slangkopplingen är i gott skick.
2. Använd en slangklämma (18a) som säkert fäster sugslangen i slangkopplingen för att förhindra att luftläckage och sugförlust.
3. Montera den medföljande silen (18) i andra ändan av sugslangen, och fäst den med slangklämman (18a). Silen hjälper till att förhindra att pumpen sätts igen eller skadas av skräp.

#### Utloppsslang

1. Skruva fast slanganslutningen ordentligt på utloppsporten (14). Verifiera att tätningsbrickan för slangkopplingen är i gott skick.
2. Använd en slangklämma (18a) som säkert fäster utloppsslangen i slangkopplingen för att förhindra att luftläckage.



### Priming av pumpen

- Innan start av motorn, lossa på påfyllningslocket (10a) från vattentank (10) och fyll pumpen helt med vatten. Sätt tillbaka locket (10a), och dra åt det ordentligt.

**!** Att köra pumpen torr kommer att förstöra pumptätningen. Om pumpen har körts torr, stoppa motorn omedelbart och låt pumpen svalna innan den primas.

### Start av motorn

**!** Lufta alltid pumpen innan motorn startas.

1. Ställ bränsleventilarmen (5) i "ON" läge.
2. För att starta en kall motor, ställ chokearmen (4) i "CLOSE" läge. För att starta en varm motor, låt chokearmen (4) stå kvar i "OPEN" läge.
3. Rör gasreglaget (2) fort från läge , till ungefär 1/3 dels väg mot läge .
4. Vrid motoromkopplaren (3) till läge "ON".
5. Använd rekylstarten (6): Dra startgreppet lätt tills du märker ett motstånd, dra sedan kraftigt. Släpp tillbaka starthandtaget försiktigt.
6. Om chokearmen har flyttats till läge "CLOSE" för att starta motorn, flytta den gradvis till läge "OPEN" när motorn värms upp.

### Inställning av motorvarvtal

- Genom att skjuta gashandtaget (2) från  till  regleras pumpkraften.

### Stäng av motorn

1. Ställ gasreglagearmen (2) i läge .
2. Vrid motoromkopplaren (3) till läge "OFF".
3. Ställ bränsleventilarmen (5) i läge "OFF".

**!** När pumpen inte används, lämna bränsleventilarmen i läge "OFF" för att förhindra att förgasaren flödar och för att minska risken för ett eventuellt bränsleläckage.

**!** För att stänga av motorn i en nödsituation, stäng bara av motoromkopplaren (3) till läge "OFF".

4. Efter användning, lossa påfyllningslocket (10a) och dräneringspluggen (10b), och töm vattentanken. Spola tanken med rent, sötvatten. Låt vattnet rinna ut ur tanken, sätt sedan tillbaka locket (10a) och dräneringspluggen (10b).

### UNDERHÅLL

**i** Ett bra underhåll är viktigt för säker, ekonomisk, and problemfri drift. Medverkar också till att minska luftföroreningar.

**!** Felaktigt underhåll av den här pumpen, eller underlåtenhet att åtgärda ett fel för användning, kan orsaka felaktigheter som kan leda till allvarlig personskada eller dödsfall. Följ alltid inspektions- och underhållsrekommendationerna och scheman i denna manual.

**i** Underhållsuppgifter som kräver specialverktyg utförs av en kvalificerad tekniker.

**i** Underhåll, utbyte eller reparation av utsläppskontrollutrustning och system kan utföras av en kvalificerad tekniker med användning av delar som är certifierade enligt EPA-standarder.

- Underhållsschemat gäller för normala driftsförhållanden. Om du använder enheten under ovanliga förhållanden, som tex. under långvarig hög belastning med hög temperatur, eller användning under våta eller dammiga förhållanden, kontakta ditt återförsäljare för att få rekommendationer vad gäller dina specifika behov och användning.

### Anpassningar för användning på hög höjd

- I högre höjder är standardblandningen av luft och bränsle för bränslerik och kommer att leda till minskad prestanda och högre bränsleförbrukning. En bränslerik blandning gör också tändstiftet smutsigt och hindrar startprocessen. Långvarig användning på högre höjder kan öka utsläppen.
- Rätt funktion kan garanteras genom att installera ett höjdpaket om det behövs. Höjdsatser måste installeras av en kvalificerad tekniker. Kontakta en auktoriserad tjänsteleverantör om vattenpumpen kommer att användas i höjder över 1.500 m över havet.

**i** Vid höjder högre än 2.000 m över havet kan motorn prestera mindre, även med en installerat höjdsatts.

### Säkerhet vid underhåll

**!** Håll cigaretter, gnistor och eld borta från alla bränsleberörda komponenter.

- Läs instruktionerna innan du börjar, och se till att du har verktygen och erforderlig färdighet.
- Se till att motorn är avstängd innan du börjar underhålls- eller reparationsarbeten.
- Innan du vidrör låt motorn och avgassystemet svalna.
- Kör inte motorn om du inte har instruktion att göra detta.
- Se till att det finns ordentlig ventilation där du använder motorn.



- För att minska möjligheten för brand eller explosion, var försiktig när du hanterar bensin. Använd enbart ej brännbara lösningsmedel, inte bensin, för att rengöra komponenter.
- Rengör regelbundet ventilationsspåren.

### Kontroll av oljenivån

Kontrollera alltid oljenivån innan du startar motorn.

1. Ta bort oljemätstickan (8) från påfyllningspunkten.
2. Rengör mätstickan.
3. För in oljestickan i påfyllningshålet i några sekunder innan du drar ut den igen.
4. Kontrollera oljenivån. Oljenivån bör ligga mellan hög och låg.
5. Om nivån är under detta märke ska du fylla på med olja igen.
  - Använd en tratt för att undvika spill.
  - För enkel påfyllning, luta maskinen något bakåt.
6. Montera oljemätstickan.

### Byte av olja

Oljan måste bytas efter de första 20 drifttimmarna och sedan efter 100 timmar eller 6 månader.

1. Starta motorn och låt den värma upp till driftstemperatur. Stoppa motorn och använd en lämplig uppsamlingskäril för att samla upp den använda oljan.
2. Ta bort oljepåfyllningslocket (8) och avtappningspluggen (17) för att tömma ut oljan.
3. Sätt tillbaka oljeavtappningspluggen (17) och dra åt den.
4. Fyll på olja igen och kontrollera oljenivån.
5. Montera oljepåfyllningslocket (8) och dra åt det.
6. Följ de lokala riktlinjerna för bortskaffande av olja

### Rengöring av bränslefiltret

 Rengör bränsletanklocket och det omgivande området innan du tar bort bränsletanklocket.

1. Ta bort locket (1a) från bränsletanken (1).
2. Ta bort bränslefiltret från påfyllningshålet.
3. Rengör filtret med metylerad sprit eller etanol.
4. Torka filtret med en mjuk trasa.
5. Sätt tillbaka filtret i påfyllningsöppningen.
6. Sätt tillbaka bränsletanken på plats.

### Rengöring av luftfilter (fig. C)

 Att köra motorn utan luftfilter eller med ett skadat luftfilter gör att smuts kommer in i motorn, vilket orsakar ett snabbt motorslitage. Denna typ av skada täcks inte av garantin.

1. Ta bort filterkammaren (13e).
2. Lossa vingmutter (13d) helt.
3. Försiktigt ta bort det yttre filtret (13c).
4. Försiktigt ta bort det inre filtret (13b).
5. Tvätta filtren i varmt tvålsvatten. Skölj noggrant och låt dem torka.
6. Rengör basen och filterkammaren med en fuktig trasa.
7. Skjut filterhöljet (13c) över filtret (13b).
8. Placera det torra eller nya filtret på basen (13a).
9. Dra åt vingmuttern (13d) på luftfiltret ordentligt.

### Rengöring av sedimentkopp

Kontrollera sedimentkoppen var 6e månad eller efter 10 timmars drift.

1. Ställ bränsleventilarmen (5) i läge "OFF".
2. Ta av sedimentkoppen (9) och O-ring.
3. Tvätta sedimentkoppen (9) och O-ringen med ett icke brännbart lösningsmedel och torka dem noggrant.

4. Sätt in O-ringen och montera sedimentkoppen (9). Dra åt ordentligt.
5. Ställ bränsleventilen i läge "ON", och, och kontrollera eventuellt läckage. Byt ut O-ringen om det förekommit något läckage.

### Service av tändstift (fig. I)

 Vidrör inte tändstift eller tändstiftshatt när motorn är igång. Högspänning! Risk för brännskador. Använd skyddshandskar.

 Ett löst tändstift kan orsaka överhettning och skada motorn. För kraftig åtdragning av tändstiftet kan skada gängorna i cylinderdeckeln.

1. Lossa på tändstiftshatten (11)
2. Ta bort tändstiftet med den medföljande tändstiftnyckeln.
3. Kontrollera tändstiftet. Gapet ska vara 0.7 - 0.8 mm.
4. Byt vid behov ut tändstiftet.
5. Montera tändstiftet försiktigt för hand och dra åt med tändstiftsnyckeln:
  - sätt tillbaka det använda tändstiftet, och dra åt det 1/8-1/4 varv;
  - sätt tillbaka det nya tändstiftet, och dra åt det ett 1/2 varv.
6. Sätt tillbaka tändstiftshatten.

### Inställning av tomgångsvarvtalet

 Lufta alltid pumpen innan motorn startas.

1. Starta motorn och låt den värma upp till driftstemperatur.
2. Ställ gasreglagearmen (2) i  läget.
3. Vrid stoppskruven (16) för gasreglaget för att få normalt tomgångsvarvtal. Standard tomgångsvarvtal: 1 400 min<sup>-1</sup>.

### RENGÖRING OCH FÖRVARING

- Följande steg hjälper dig att hålla borta korrosion, som försämrar pumpens funktion och utseende, och kommer att underlätta start när du på nytt ska använda pumpen.

#### Rengöring

- Låt motorn svalna under minst en halvtimme innan du påbörjar rengöringen.
- Tvätta av motorn för hand. Håll reglagen borta från vatten och från att tränga in i luftfiltret, ljuddämpare och andra ställen som är svåra att torka av.

 Att använda en vattenslang eller utrustning med vatten under tryck kan tvinga in vatten i öppningar i luftrenare eller ljuddämpare. Vatten i luftfiltret kan orsaka skada i cylindern.

- Torka av alla tillgängliga ytor.
- Fyll pumphuset med rent, sötvatten, starta motorn och låt den gå tills den har nått normal driftstemperatur för att förångas eventuellt utvändigt vatten.
- Stäng av motorn, och låt den svalna,
- Lossa pumpens dräneringsplugg och spola pumpen med rent, sötvatten. Låt vattnet rinna ut ur pumphuset, sätt sedan tillbaka dräneringspluggen.
- När pumpen är ren och torr, bättringsmåla eventuellt skadade ställen och bestryk områden som kan rosta med en lätt oljefilm. Smörj reglagen med en silikon-spraymedel.

#### Bränsle

- Bensin oxideras och försämras under lagring. Gammal bensin gör motorn svårstartad, och kvarlämnar gummiavlagringar som täpper till bränslesystemet. Om bensinen i din motor försämras under lagringen, kan du behöva serva eller byta ut förgasare och andra komponenter i bränslesystemet.



- Den tid som bensinen kan lämnas kvar i tanken och i förgasaren, utan att orsaka funktionsproblem, varierar beroende på typ av bensinblandning, förvaringstemperatur, och om bränsletanken har varit till hälften fylld eller helt fylld. Luften i en halvfylld tank påskyndar försämringen av bränslet. Höga temperaturer påskyndar också försämringen. Bränsleförsämringsproblem kan inträffa inom några få månader, eller till och med kortare tid om bensinen inte var ny när du fyllde tanken.
- Garantin gäller inte för skador på bränslesystemet eller motorfunktion orsakade av försummade förberedelser för förvaring.
- Du kan förlänga livslängden för bränsleförvaring genom att tillsätta en bränslestabilisator för det här ändamålet, eller så kan du undvika bränsleförsämringsproblem genom att tömma tank och förgasare.

#### Tillsättning av bränslestabilisator

- Vid tillsättning av bränslestabilisator, fyll på tanken med ny bensin. Om tanken bara är delvis fylld, kan luften i tanken påskynda försämring under förvaringen.
- Tillsätt bränslestabilisator enligt tillverkarens instruktioner.
- När du har fyllt på bränslestabilisator, kör motorn utomhus under ca 10 minuter för att säkerställa att den behandlade bensinen har ersatt den obehandlade bensinen i förgasaren.
- Stäng av motorn, och ställ bränsleventilarmen (5) i läge "OFF".

#### Tömning av bränsletank och förgasare

- Ställ den godkända bränsledunken under förgasaren, och använd en tratt för att undvika bränsle spill.
- Lossa på tömningsskruven (9a) i förgasaren och sedimentkoppen (9), ställ sedan bränsleventilarmen (5) i "ON" läge.
- Efter att allt bränsle har tömts ut i dunken, sätt tillbaka tömningsskruven och sedimentkoppen. Dra åt dem ordentligt.

#### TEKNISKA DATA

		57643	57645	57647	57648
Cylinderkapacitet	cc	196	208	208	208
Motor		luftkyld 4-takts OHV			
Maxeffekt	kW / PS	4,85 / 6,5	5,2 / 7	5,2 / 7	5,2 / 7
Tomgångsvarvtal	min <sup>-1</sup>	2.000	2.000	2.000	2.000
Max. varvtal	min <sup>-1</sup>	3.800	3.800	3.800	3.800
Startsystem		dragningsstarten			
Sugport	Ø mm	60	60	90	90
Utloppsport	Ø mm	60	60 / 2x 50	90	90
Slanganslutningar	Ø mm	50	50 / 2x 40	80	80
Max. stroomsnelheid	L/min	500	500	1.000	750
Max. lyfthöjd pump	m	23	65	28	25
Max. sughöjd	m	7	7	7	7
Bränsletankkapacitet	L	3,6	3,6	3,6	3,6
Motoroljetankkapacitet	L	0,6	0,6	0,6	0,6
Bränsle	blyfritt	Euro 95 (E10)			
Olja	typ	SAE 10W-30			
Bränsleförbrukning	g/kWh	380	380	380	380
Kontinuerlig drift	t	1,8	1,8	1,8	1,8
Tändstift	typ	F6RTC			
Vikt	kg	29	29,5	29	38,5
Ljud					
L <sub>PA</sub> (ljudtryck) *	dB(A)	87	87	87	87
L <sub>WA</sub> (ljudeffekt) *	dB(A)	101	101	101	101

Ljudtrycksnivån på arbetsplatsen.

\* Osäkerhet K = 3 dB(A)

#### Försiktighetsåtgärder vid förvaring

- Om din pump ska förvaras med bensin i tanken och förgasaren, är det viktigt att minska risken för antändning orsakad av bensinångor. Välj en välventilerad lagringsplats bort från tändkällor som tex. en ugn, vattenvärmare, eller klädestork. Undvik även områden med elmotorer med gnistbildning eller där eldrivna verktyg används.
- Om möjligt, undvik förvaringsutrymmen med hög luftfuktighet. Hög luftfuktighet främjar rostbildning.
- Lämna bränsleventilarmen i läge "OFF" för att minska risken för bränsleläckage.
- Ställ pumpen så att den står jämnt för att förebygga bränsle- eller oljeläckage.
- Täck över pumpen för att skydda den mot damm. Använd inte plastduk för att täcka över pumpen. Ett ogenomträngligt hölje fångar fukt runt motorn, vilket orsakar korrosion.

#### Borttagning av maskinen ur förvaring

- Kontrollera att pumpen som den beskrivs i avsnittet "Före första användningen" i den här manualen.
- Om bränslet tappades ur under förberedelse för förvaring, fyll på tanken med ny bensin
- Om cylindern var bestruken med olja under förberedelse för förvaring, kan motorn avge rök under en kort stund vid uppstartningen. Detta är normalt.

#### TRANSPORT

- Låt pumpen svalna under minst 15 minuter och ställ bränsleventilarmen i läge "OFF" innan den lastas på transportfordonet.
- Ställ pumpen så att den står jämnt för att förebygga vätskeläckage.



Bär hörselskydd.

Förbehåll för ändringar. Specifikationer kan ändras utan föregående meddelande.

## PROBLEM OCH LÖSNINGAR

Störningar som uppstår under användning kan ofta enkelt åtgärdas. Om du är osäker, kontakta en specialist. Om du stöter på problem, som inte är upptagna i schemat nedan, eller om problemet inte kan åtgärdas kan du ta kontakt för företaget där de köpte enheten.

Problem	Möjlig orsak	Möjlig lösning
Motorn vill inte starta	Bränsleventilen är stängd	Ställ bränsleventilen i läge "ON"
	Choken är öppen	Flytta chokearrmen till "CLOSE" läge om motorn är varm
	Motoromkopplaren är i läge "OFF"	Ställ motoromkopplaren i läge "ON"
	Slut på bränsle	Tanka
	Dåligt bränsle, motorn har förvarats utan att vara behandlad eller så är bränslet slut	Töm bränsletank och förgasare. Fyll på med ny bensin
	Felaktigt tändstift, belagt, eller med felaktigt gnistgap	Ta ut och inspektera tändstiftet
	Tändstiftet våt av bränsle (motorn har flödats)	Rensa, gap, eller byt ut tändstiftet. Ta ut och inspektera tändstiftet. Torka av och sätt tillbaka tändstiftet. Starta motorn med gasreglagearmen i läge 
	Bränslefilter igensatt, fel på förgasaren, tändningsfel, ventiler har fastnat	Lämna motorn till en kvalificerad mekaniker. Byt ut eller vid behov reparera felaktiga komponenter
Motorn saknar effekt	Filterelement(en) igensatt	Rengör eller byt ut filter
	Dåligt bränsle, Motorn har förvarats utan att vara behandlad eller så har bränslet tömts ut	Töm bränsletank och förgasare. Fyll på med ny bensin
	Bränslefiltret igensatt, eller förgasare, fel, tändningen fungerar inte, ventiler som fastnat	Lämna motorn till en kvalificerad mekaniker. Byt ut eller vid behov reparera felaktiga komponenter
Pumpen fungerar inte	Pumpen flödar inte	Flöda pump
	Slangen hoptryckt, skuren eller punkterad	Byt ut sugslang
	Sil inte helt under vatten	Tryck ner silen och ändan på sugslangen helt under vattnet
	Luftläckage vid anslutning	Byt ut tätningsbricka om denna saknas eller är skadad. Dra åt slanganslutning och klamma
	Silen igensatt	Rensa silen från skräp
	Överdriven pumphöjd	Flytta pumpen och/eller slangarna någon annanstans
Låg uteffekt pump	Slang hoptryckt, skadad eller för lång	Byt ut sugslang
	Luftläckage vid anslutning	Byt ut tätningsbricka om denna saknas eller är skadad. Dra åt slanganslutning och klamma
	Silen igensatt	Rensa silen från skräp
	Slang hoptryckt, skadad eller för lång	Byt ut utloppssläng
	Marginalpumphöjd	Flytta pumpen och/eller slangarna någon annanstans

**UNDERHÅLLSTABELL**

Regelbundet underhåll är viktigast för bästa prestanda och säker drift. För att säkerställa bästa kvalitet och tillförlitlighet, använd bara nya, original reservdelar eller deras motsvarighet för reparation och utbyte.



Utför aldrig underhållsarbete medan maskinen är igång.

	Åtgärd	Vilken användning som helst	Varje månad eller var 20:e timme	Varje säsong eller var 50:e timme	Var 6:e månad eller 100:e timme	Var 12:e månad eller 300:e timme
Motorolja	Kontroll av oljenivån	×				
	Byt ut		×		×	
Luftfilter	Kontrollera	×				
	Rengör			×*	×*	
	Byt ut					×*
Tändstift	Rengör				×	
	Byt ut					×
Bränsleventil	Kontrollera					×
Bränsletank och bränslefilter	Rengör					×
Bränslematningsledning	Kontrollera					×

\* Oftare om det används i dammiga miljöer.

## BENZINVANDSPUMPE 57643/57645/57647/57648

### ADVARSEL



Læs alle sikkerhedsadvarsler og instrukser. Såfremt advarsler og instruktioner ikke følges, kan dette medføre elektriske stød, brand og/eller alvorlige ulykker. **Gem alle advarsler og instruktioner til fremtidig brug. Hvis du giver dette værktøj til en anden person, skal du også give dem denne manual.**



### SCAN QR KODEN



Du kan få standard sikkerhedsinstruktioner, garantibetingelser og oplysninger om ansvarlig bortskaffelse af dette produkt ved at scanne denne QR-kode.

Følgende symboler anvendes i denne manual eller/og på maskinen.



Angiver risiko for personskader eller skader på udstyret.



Vigtig information om brugen af maskinen.



Læs brugsanvisning og instrukser.



Bær høreværn.



Bær passende arbejdstøj.



Hold omkringstående personer væk fra maskinen.



Hurtig tilbagetrækning af startsnoren kan resultere i alvorlige kropsskader. Tilbageslag vil trække din hånd og arm mod motoren hurtigere, end du kan nå at give slip.



Ryg ikke i nærheden af maskinen.



Brug ikke maskinen i omgivelser hvor der kan være gnister, flammer eller åben ild.



Eksplodingsfare.



Risiko for eksponering for elektricitet.



Varme dele kan give forbrændinger. Hold afstand til varme dele.



Brandfare.



Brug ikke maskinen i et lukket rum uden ventilation. Kulilte er dødbringende.



Lad ikke enheden fryse.



Brug kun maskinen udenfor, i godt ventilerede omgivelser.

### SIKKERADVARSLER

Ved brug af dette udstyr, vær da altid opmærksom på de vedlagte sikkerhedsadvarsler såvel som de supplerende sikkerhedsadvarsler.

- Denne pumpe er konstrueret til kun at pumpe vand, der ikke er beregnet til indtagelse af mennesker. Andre anvendelser kan medføre skade på operatøren eller beskadigelse af pumpen og andre ejendele. Pumpning af brændbare væsker, såsom benzin eller brændselolier, kan resultere i brand eller eksplosion og forårsage alvorlig tilskadekomst. Pumpning af havvand, drikkevarer, syrer, kemiske løsninger, eller enhver anden væske, der fremmer korrosion, kan beskadige pumpen.
- Pumpen må ikke anvendes i eksplosive atmosfærer, såsom ved tilstedeværelse af brændbare væsker, gasser eller støv. Motoren skaber gnister, som kan antænde støv eller dampe.
- For at forebygge brandfare og for at sikre tilstrækkelig ventilation til stationært udstyr, skal pumpen holdes mindst 1 meter væk fra bygnings vægge og andet udstyr under drift. Placer ikke brændbare genstande tæt på pumpen.
- Maskinen bør ikke bruges af unge under 18 år eller af personer, der ikke er tilstrækkeligt fortrolige med betjeningen af maskinen.
- Du skal vide, hvordan du kan stoppe pumpen hurtigt, og forstå alle kontrollers funktioner. Du må aldrig lade nogen betjene pumpen uden ordentlige instruktioner.
- Brugeren er ansvarlig for enhver skade på tredjepart og/eller skade på deres ejendom.
- Uautoriserede ændringer af maskinen udelukker ethvert ansvar fra producentens side for skader deraf.
- Lyddæmperen bliver meget varm under drift og forbliver varm i et stykke tid efter standsning af motoren. Pas på ikke at røre ved lyddæmperen, mens den er varm. Lad motoren køle af, før pumpen opbevares indendørs.
- Udstødningsskassen indeholder giftig kulilte. Undgå indånding af udstødningsskassen. Kør aldrig pumpen i en lukket garage eller et indelukket område.
- Du må ikke overbelaste pumpen. Brug den rigtige pumpe til formålet. Den rigtige pumpe vil gøre arbejdet bedre og mere sikkert til det, den er fremstillet til.

### BESKRIVELSE

- Brændstoftank
  - Dæksel
- Gasreglage
- Motorafbryder
- Choker
- Brændstofventil
- Rekylstarter
- Motor
- Oliepåfyldningsdæksel med målestok
- Sedimentkop
  - Afløbprop
- Vandtank
  - Vandpåfyldningsdæksel
  - Prop til vandafløb
- Tændrør
- Lyddæmper / udstødning
- Luffilter
  - Base
  - Intern filter
  - Ekstern filter
  - Fløjmotrik
  - Filterrum
- Udløbsport
- Sugeport
- Gasstopskru

17. Prop til olieafløb  
18. Si  
a. Slangeklemme

### Pakningsindhold

- Vandpumpe
- Si
- 3 slangeklemmer
- 2 hovedslange forbindelser
- 2 tilslutninger til ekstra slanger (kun for 57645)
- Tændrørnøgle
- Brugsanvisning

### FØR FØRSTE ANVENDELSE

 For din sikkerhed, og for at maksimere maskinens levetid, er det meget vigtigt at bruge et øjeblik på at kontrollere pumpens tilstand, før du betjener den. Vær sikker på, at du tager dig af ethvert problem, du finder, eller får en kvalificeret mekaniker til det, før du betjener pumpen.

 Før du påbegynder din kontrol, skal du sørge for, at pumpen er i vater, og at motorkontakten (3) er i positionen "OFF".

 Ukorrekt vedligeholdelse af denne pumpe eller manglende løsning af et problem før drift, kan forårsage en fejl, hvor du kan blive alvorligt såret.

### Kontrollér pumpens generelle tilstand

- Kig rundt om og nedenunder pumpen for tegn på olie- eller benzinlækager.
- Kontroller, at alle møtrikker, bolte, skruer, slangestik og klemmer er strammet.
- Fjern eventuel overdreven skidt eller snavs, især omkring motorens lyddæmper (12) og rekylstarter.
- Se efter tegn på beskadigelse.

### Kontroller slangerne

- Kontroller slangernes generelle tilstand. Sørg for, at slangerne er i brugbar stand, før de tilsluttes til pumpen. Husk, at sugeslangen skal være forstærket for at forhindre slangen i at kollapse.
- Kontroller, at tætningskiven i sugeslangesticket er i god stand.
- Kontroller, at slangestikkene og klemmerne er sikkert monteret.
- Kontroller, at sien er i pæn stand og står på sugeslangen.

### OLIE OG BRÆNDSTOF

 Denna maskin leveres uden brændstof og olie. Før brug skal du fylde brændstof og olie på til det korrekte niveau. Overfyld ikke. Betjening af maskinen uden, med for lidt eller forkert brændstof eller olie kan forårsage alvorlige motorskader, der ikke vil være omfattet af garantien.

### Påfyldning af olie

Brug 4-takts motorolie. SAE 10W-30 er egnet til almindeligt brug ved alle temperaturer. Anden viskositet kan bruges, når den gennemsnitlige omgivende temperatur er inden for de angivne intervaller.

1. Fjern oliepinden (8) fra påfyldningsstedet.
2. Fyld krumtaphuset med den foreskrevne mængde olie.
3. Sæt oliepinden (8) på plads igen.

### Alarmsystem for olie

Alarmsystem for olie er designet til at forhindre skader på motor på grund af lav oliestand. Motoren slukkes automatisk, så snart olieniveauet bliver for lavt. Tjek oliestanden, når motoren stopper og ikke genstarter.

### Brændstof

 Ryg ikke i nærheden af tanken, eller hvor der er opbevaret brændstof, og sluk alle antændelseskilder.

 Under visse forhold er benzin ekstremt brandfarligt og eksplosivt.

 Spildt brændstof eller benzindampe kan antændes. Hvis der er spildt brændstof, skal du sørge for, at området tørres, før motoren genstartes.

 Tank kun i et godt ventileret miljø og med motoren slukket. Undgå gentagen eller langvarig hudkontakt og indånding af dampene.

- Fyld ikke for meget på brændstoftanken (der må ikke være brændstof i indløbsdysen). Efter påfyldning skal det sikres, at tankdækslet er lukket og sikret.
- Sørg for, at du ikke spilder brændstof ved tankning.
- Brug ny blyfri euro 95 (E10) benzin. Brug ikke brændstoffer, som er afledt af ethanol. Bland ikke olie og brændstof.

### Påfyldning af brændstof

1. Rengør tankdækslet (1a) og indløbsdysen, hvis det er nødvendigt.
2. Skru langsomt tankdækslet af, og fjern det.
3. Fyld tanken (1) op til 80% med blyfri Euro 95 (E10) benzin
4. Luk tankdækslet (1a) godt.
5. Tør spildt olie op.
6. Før motoren startes, skal du flytte værktøjet ca. 10 m væk fra påfyldningsområdet/brændstofbeholderen.

 Lejlighedsvis kan du høre en let bankende eller metallisk lyd, mens pumpen betjenes under tunge belastninger. Der er ingen grund til bekymring. Hvis lydene forekommer ved en konstant motorhastighed under normal belastning, skal du skifte benzinmærke eller bruge en højere oktan. Hvis lydene fortsætter, skal du sende pumpen til en autoriseret kvalificeret mekaniker. Hvis motoren kører med vedvarende lyde, kan det forårsage motorskader. Dette betragtes som misbrug, og garantien dækker ikke dele, der er beskadiget ved misbrug.

### BRUG

#### Kontroller motorens oliestand

- Køres motoren med en lav stand, kan det forårsage motorskader. Oliesensoren standser automatisk motoren, før oliestanden falder under de sikre grænser. Men for at undgå en uventet nedlukning, bør du altid kontrollere oliestanden før opstart.

#### Kontroller luftfilteret

Et snavset luftfilter vil begrænse luftstrømmen til karburatoren, hvilket reducerer motorens ydeevne.

#### Kontroller brændstofniveauet

Hvis du starter pumpen med en fuld tank, vil bidrage til at eliminere eller reducere driften.

#### Placering af pumpen (fig. B)

 For at opnå den bedste pumpeydelse skal du placere pumpen i nærheden af vandstanden og bruge slanger, der ikke er længere end nødvendigt. Det vil gøre det muligt for pumpen at producere den største effekt.

- Når hovedet (pumpens højde, c) stiger, reduceres pumpeydelsen. Længden, typen og størrelsen af suge- og udladningsslangerne kan også i væsentlig grad påvirke pumpeydelsen.
- Tjek de tekniske specifikationer for maksimal sugedybde (b) og maksimal løftehøjde (a).

### Installation af slangerne



Brug den kommercielt tilgængelige slange sammen med slangeklemmen, der leveres sammen med pumpen. Sugenslangen skal være forstærket med en væg, der ikke kan sammen klappes, eller en flettet wirekonstruktion og være udstyret med en tilbageslagsventil.

### Sugeslange

1. Stram slangestikket ordentligt på pumpens sugeport (15). Kontroller, at slangeforbindelsens tætningskive er i god stand.
2. Brug en slangeklemme (18a) til sikkert at fastgøre sugenslangen til slangestikket for at forhindre luftlækage og tab af sugestyrke.
3. Sæt sien på den anden ende af sugenslangen, og fastgør den med en slangeklemme. Sien vil bidrage til at forhindre, at pumpen bliver tilstoppet eller beskadiget af snavs.

### Udløbslange

1. Stram slangestikket ordentligt på pumpens udløbsport (14). Kontroller, at slangeforbindelsens tætningskive er i god stand.
2. Brug en slangeklemme (18a) til sikkert at fastgøre udløbslangen til slangestikket for at forhindre luftlækage.

### Klargøring af pumpen

Før motoren startes, skal du fjerne påfyldningshætten (10a) fra vandtanken (10) og fylde tanken helt med vand. Sæt påfyldningshætten (10a) på igen, og stram den sikkert.



Hvis pumpen er tør, når den kører, vil det ødelægge pumpeforseglingen. Hvis pumpen er blevet kørt tør, skal motoren straks stoppes, og derefter skal pumpen afkøles, før den kan klargøres.

### Sådan startes motoren



Luft altid pumpen, inden motoren startes.

1. Flyt håndtaget til brændstofventilen (5) til positionen "ON".
2. For at starte en kold motor, skal du flytte chokerhåndtaget (4) til positionen "CLOSE". For at genstarte en varm motor skal du lade chokerhåndtaget (4) stå i positionen "OPEN".
3. Flyt gashåndtaget (2) væk fra positionen , omkring 1/3 af vejen mod positionen .
4. Drej motorafbryderen (3) til positionen "ON".
5. Betjen rekylstarteren (6): træk let i startgrebet, indtil du mærker modstand, og træk derefter hårdt. Kør startgrebet forsigtigt tilbage.
6. Hvis chokerhåndtaget (4) er blevet flyttet til positionen "CLOSE" for at starte motoren, skal du gradvist flytte det til positionen "OPEN", når motoren varmer op.

### Indstilling af motorhastighed

- Ved at skubbe gashåndtaget (2) fra til reguleres pumpens effekt.

### Sådan stoppes motoren

1. Drej gashåndtaget (2) til positionen .
2. Drej motorafbryderen (3) til positionen "OFF".
3. Flyt håndtaget til brændstofventilen (5) til positionen "OFF".



Når pumpen ikke er i brug, skal du lade håndtaget til brændstofventilen stå i positionen "OFF", for at forhindre karburator-overløb og reducere risikoen for udsivning af brændstof.



For at stoppe motoren i en nødsituation, skal du bare dreje motorafbryderen (3) over på positionen "OFF".

4. Fjern tankens påfyldningshætten (10a) og bundprop (10b) efter brug, og tøm tanken. Skyl tanken med rent ferskvand. Lad vandet dræne fra tanken, og sæt derefter påfyldningsdækslet (10a) og bundproppen (10b) i igen.

### VEDLIGEHOLDELSE



God vedligeholdelse er afgørende for sikker, økonomisk og problemfri drift. Det vil også bidrage til at reducere luftforureningen.



Ukorrekt vedligeholdelse af pumpen eller manglende evne til at løse et problem før drift, kan forårsage en funktionsfejl, hvor du kan blive alvorligt såret eller dræbt. Følg altid anbefalingerne og tidsplanerne for inspektion og vedligeholdelse i denne instruktionsbog.



Vedligeholdelsesopgaver, der kræver specialværktøj udføres af en kvalificeret tekniker.



Vedligeholdelse, udskiftning eller reparation af emissionskontroludstyr og -systemer kan udføres af enhver kvalificeret tekniker ved brug af dele, der er certificeret i henhold til EPA-standarder.

- Vedligeholdelsesplanen gælder for normale driftsforhold. Hvis du betjener din motor under usædvanlige forhold, såsom vedvarende høj belastning eller høje driftstemperaturer, eller brug i usædvanligt våde eller støvede forhold, bør du konsultere din serviceforhandler for at få anbefalinger, der gælder for dine individuelle behov og din anvendelse.

### Tilpasninger til brug i højder

- I højder er standard-blandingen af luft og brændstof for rig og vil føre til reducerede resultater og et højere brændstofforbrug. En rig blanding vil også gøre tændrøret snavset og vil hæmme startprocessen. Langvarig brug i højder kan øge udledningerne.
- Korrekt drift kan garanteres ved at installere et højdesæt, hvis det er nødvendigt. Højdesæt skal installeres af en kvalificeret tekniker. Kontakt en autoriseret serviceudbyder, hvis vandpumpen vil blive brugt i højder, der er mere end 1.500 m over havoverfladen



Ved højder på mere end 2.000 m over havoverfladen kan motoren køre med nedsat ydeevne, selv med et installeret højdesæt.

### Vedligeholdelsessikkerhed



Hold cigaretter, gnister og flammer væk fra alle brændstofrelaterede dele.

- Læs instruktionerne, før du begynder, og sørg for at have de nødvendige værktøjer og færdigheder.
- Sørg for, at motoren er slukket, før du påbegynder vedligeholdelse eller reparationer.
- Lad motoren og udstødningssystemet køle af, inden du rører det.
- Kør ikke motoren, medmindre du er blevet instrueret i at gøre det.



- Sørg for, at der er tilstrækkelig ventilation, når du betjener motoren.
- For at reducere risikoen for brand eller eksplosion skal du være forsigtig, når du arbejder omkring benzin. Brug kun et ikke-brændbart opløsningsmiddel, ikke benzin, til at rengøre dele.
- Rengør regelmæssigt ventilationshullerne.

### Kontrol af oliestanden

Kontrollér altid oliestanden, før motoren startes.

1. Fjern oliepipinden (8) fra påfyldningshullet.
2. Rengør oliepipinden.
3. Sæt oliepipinden ned i påfyldningshullet i et par sekunder, inden du trækker den ud igen.
4. Kontrollér oliestanden. Oliestanden skal være et sted mellem høj og lav.
5. Hvis niveauet er under dette mærke, skal der påfyldes olie.
  - Brug en tragt for at undgå spild.
  - For nem påfyldning kan maskinen vippe let bagover.
6. Sæt oliepipinden i.

### Olieskift

Du skal skifte olie efter de første 20 driftstimer, og derefter efter hver 100 timer eller 6 måneder.

1. Lad motoren køre, indtil den når normal driftstemperatur. Stop motoren og brug en egnet opsamlingsbeholder til at opsamle den brugte olie.
2. Fjern oliepåfyldningshætten (8) og bundproppen (17) for at dræne olien.
3. Sæt bundproppen (17) tilbage, og stram den.
4. Fyld olien op, og kontrollér oliestanden.
5. Sæt oliepåfyldningshætten på, og stram den.
6. Bortskaf olie i overensstemmelse med gældende lokale retningslinjer

### Rengøring af brændstoffilteret



Rengør tankdækslet og det omgivende område, inden du fjerner tankdækslet.

1. Fjern dækslet (1a) til brændstofbeholderen.
2. Fjern brændstoffilteret fra påfyldningshullet.
3. Rengør filteret med denatureret sprit eller ethanol.
4. Tør filteret med en blød klud.
5. Sæt filteret tilbage i påfyldningsåbningen.
6. Sæt brændstofftanken på plads igen.

### Rengøring af luftfilteret (fig. C)



Ved betjening af motoren uden luftfilter eller med et beskadiget luftfilter kan der trænge snavs ind i motoren, hvilket giver hurtig motorslitage. Denne type skader dækkes ikke af garantien.

1. Fjern filterkammeret (13e).
2. Løsn vingemøtrikken (13d) helt.
3. Fjern forsigtigt det ydre filter (13c).
4. Fjern forsigtigt det indre filter (13b).
5. Vask filtrene i varmt sæbevand. Skyl grundigt og lad dem tørre.
6. Rengør basen og filterkammeret med en fugtig klud.
7. Skub filterhylsteret (13c) over filteret (13b).
8. Placer det tørre eller nye filter på basen (13a).
9. Spænd vingemøtrikken (13d) på luftfilteret godt fast.

### Rengøring af sedimentkop

Tjek sedimentkoppen efter hver 6. måned eller 10 timers brug.

1. Flyt brændstofventilen (5) til positionen "OFF".
2. Fjern brændstofsedimentkoppen (9) og O-ringen.
3. Skyl sedimentkoppen (9) og O-ringen i et ikke-brændbart opløsningsmiddel, og tør dem grundigt.
4. Placer O-ringen og monter sedimentkoppen (9). Stram sikkert.
5. Flyt brændstofventilen til positionen "ON", og kontroller for lækager. Udskift O-ringen, hvis der er lækage.

### Vedligeholdelse af tændrør



Rør ikke ved tændrøret eller tændrørshætten, når motoren kører. Højspænding! Risiko for forbrænding. Anvend beskyttelseshandsker.



Et løst tændrør kan overophede og beskadige motoren. Overstrømning af tændrøret kan beskadige trådene i topstykket.

1. Frakobl tændrørshætten (11)
2. Fjern tændrøret ved hjælp af den medfølgende tændrørnøgle.
3. Kontrollér tændrøret. Afstanden skal være 0,7 - 0,8 mm.
4. Udskift tændrøret, hvis det er nødvendigt.
5. Placer tændrøret, stram det først i hånden og derefter med tændrørnøglen:
  - 1/8-1/4 omdrejninger ved montering af det brugte tændrør;
  - 1/2 omdrejning ved montering af et nyt tændrør.
6. Sæt hætten på igen.

### Justering af tomgangshastighed



Luft altid pumpen, inden motoren startes.

1. Start motoren, og lad den varme op til driftstemperaturen.
2. Drej gashåndtaget (2) til den  position.
3. Drej gasstopskruen (16) for at få standard-tomgangshastigheden. Standard-tomgangshastighed: 1.400 min<sup>-1</sup>.

### RENGØRING OG OPBEVARING

- Følgende trin vil hjælpe med at holde rust og korrosion fra at forringe din pumpefunktion og udseende, og vil gøre pumpen lettere at starte, når du bruger pumpen igen.

#### Rengøring

- Lad motoren køle af i mindst en halv time før rengøring.
- Vask motoren i hånden. Hold vandet væk fra kontrollerne for at forhindre vand i at trænge ind i luftfilteren, lydæmperen og andre steder, der er svære at tørre.



Brug ikke en haveslange eller højtryksrensere til at rengøre maskinen. Vand i luftfilteret kan forårsage skader i cylinderen.

- Tør alle tilgængelige overflader af.
- Fyld pumpekammeret med rent ferskvand, start motoren, og lad den køre, indtil den når normal driftstemperatur for at fordampe det udvendige vand.
- Stop motoren, og lad den køle af.
- Fjern bundproppen i pumpen, og skyl pumpen med rent ferskvand. Lad vandet løbe ud af pumpekammeret, og sæt derefter bundproppen tilbage.
- Når pumpen er ren og tør, kan du male eventuelle beskadigede områder og belægge områder, der kan ruste, med et let lag olie. Smør kontrollerne med et silikonesmøremiddel.

## Brændstof

- Benzin vil oxidere og forringes under opbevaring. Gammel benzin vil forårsage en hård start, og det efterlader gummi aflejringer, der tilstoppe brændstofssystemet. Hvis benzinen i din motor forringes under opbevaringen, skal du muligvis have karburatoren og andre komponenter i brændstofssystemet serviceret eller udskiftet.
- Længden af tid, benzin kan efterlades i din brændstoftank og karburator uden at forårsage funktionelle problemer, vil variere med faktorer som benzinblandingen, dine opbevaringstemperaturer, og om brændstoftanken er helt eller delvist fyldt. Luften i en delvist fyldt brændstoftank fremmer brændstofforringelsen. Høje temperaturer accelererer brændstofforringelsen. Brændstofforringelse kan forekomme inden for et par måneder, eller endnu mindre, hvis benzinen ikke var frisk, da du fyldte brændstoftanken.
- Garantien dækker ikke brændstofs-systemskader eller problemer med motorens ydeevne som følge af forsømte opbevaringsforberedelser.
- Du kan forlænge brændstoffets opbevaringstid ved at tilføje en brændstofstabilisator, der er designet til dette formål, eller du kan undgå problemer med brændstofforringelse ved at tømme brændstoftanken og karburatoren.

## Tilføjelse af en brændstofstabilisator

- Når du tilføjer en brændstofstabilisator, skal du fylde brændstoftanken med frisk benzin. Hvis den kun er delvist fyldt, vil luft i tanken fremme brændstofforringelsen under opbevaringen.
- Tilsæt brændstofstabilisator efter producentens anvisninger.
- Når du har tilsat en brændstofstabilisator, skal du køre motoren udendørs i 10 minutter for at være sikker på, at den behandlede benzin har erstattet den ubehandlede benzin i karburatoren.
- Stop motoren, og drej brændstofventilen (5) til positionen "OFF".

## Tømning af brændstoftanken og karburatoren

- Anbring en godkendt benzinbeholder under karburatoren, og brug en tragt for at undgå spild af brændstof.
- Fjern karburatorens afløbsbolt (a) og sedimentkoppen (b), og flyt derefter brændstofventilhåndtaget (5) til positionen ON.
- Når alt brændstoffet er drænet i beholderen, skal du montere afløbsbolten og sedimentkoppen igen. Stram dem sikkert.

## VEDLIGEHOLDESESDIAGRAM

Regelmæssig vedligeholdelse er meget vigtigt for at have den bedste ydeevne og sikker drift. For at sikre den bedste kvalitet og pålidelighed, skal du kun bruge nye, originale reservedele eller tilsvarende til reparation og udskiftning.

## Forholdsregler vedrørende opbevaring

- Hvis din pumpe skal opbevares med benzin i brændstoftanken og karburatoren, er det vigtigt at reducere faren for antændelse af benzindampe. Vælg et godt ventileret opbevaringssted væk fra tændingskilder som en ovn, vandvarmer eller tørretumbler. Undgå også ethvert område med en gnistproducerende elmotor, eller hvor der betjenes el-værktøj.
- Hvis det er muligt, skal du undgå opbevaringsområder med høj luftfugtighed. Høj luftfugtighed fremmer korrosion.
- Lad brændstofventilhåndtaget stå i positionen "OFF" for at reducere risikoen for brændstoflækage.
- Stil pumpen, så den er i vater for at forhindre brændstof- eller olielækage.
- Dæk pumpen til for at holde støv ude. Brug ikke plastik som støvdæksel. Et ikke-porøst dæksel vil holde på fugten omkring motoren, hvilket fremmer rust og korrosion.

## Fjernelse fra opbevaring

- Kontrollér pumpen som beskrevet i kapitlet FØR DRIFT i denne manual.
- Hvis brændstoffet blev drænet under klargøringen til opbevaringen, skal du fylde tanken med frisk benzin
- Hvis cylinderen blev belagt med olie under klargøringen til opbevaringen, kan motoren ryge kortvarigt ved opstart. Det er normalt.

## TRANSPORT

- Lad pumpen køle ned i mindst 15 minutter og sæt brændstofhåndtaget på "OFF" før transport af pumpen.
- Hold pumpen vandret under transport for at forhindre væskelækage.

 Udfør aldrig vedligeholdelsesarbejde, mens generatoren kører.

	Handling	Enhver anvendelse	Hver måned eller 20 timer	Hver sæson eller 50 timer	Hver 6. måned eller 100 timer	Hver 12. måned eller 300 timer
Motorolie	Kontrol af olieniveau	×				
	Skift		×		×	
Luftfilter	Kontrollér	×				
	Rengør			×*	×*	
	Skift					×*
Tændrør	Rengør				×	
	Skift					×
Brændstofventil	Kontrollér					×
Brændstoftank og brændstoffilter	Rengør					×
Brændstofforsyningslange	Kontrollér					×

\* Oftere end i tidsplanen, hvis den anvendes i støvede forhold.

## TEKNISKE DATA

		57643	57645	57647	57648
Cylinderindhold	cc	196	208	208	208
Motor		luftkølet 4-takts OHV			
Maksimal effekt	kW / PS	4,85 / 6,5	5,2 / 7	5,2 / 7	5,2 / 7
Tomgangshastighed	min <sup>-1</sup>	2.000	2.000	2.000	2.000
Maks. hastighed	min <sup>-1</sup>	3.800	3.800	3.800	3.800
Startsystem		trækstart			
Sugeport	Ø mm	60	60	90	90
Udløbsport	Ø mm	60	60 / 2x 50	90	90
Slangetilslutninger	Ø mm	50	50 / 2x 40	80	80
Maks. strømningshastighed	L/min	500	500	1.000	750
Maks. pumpelift	m	23	65	28	25
Maks. sugehøjde	m	7	7	7	7
Kapacitet i brændstoftank	L	3,6	3,6	3,6	3,6
Kapacitet i motorolietank	L	0,6	0,6	0,6	0,6
Brændstof	blyfri	Euro 95 (E10)			
Olief	type	SAE 10W-30			
Brændstofforbrug	g/kWt.	380	380	380	380
Kontinuerlig drift	t	1,8	1,8	1,8	1,8
Tændrør	type	F6RTC			
Vægt	kg	29	29,5	29	38,5
Lyd					
L <sub>PA</sub> (lydtryk) *	dB(A)	87	87	87	87
L <sub>WA</sub> (akustisk effekt) *	dB(A)	101	101	101	101

Niveau for lydtryk på arbejdsstedet.

\* Usikkerhed K = 3 dB(A)

Specifikationer kan ændres uden forudgående varsel.



Bær høreværn.

## PROBLEMER OG LØSNINGER

Fejl, der opstår under brug, kan ofte let afhjælpes. Hvis du er i tvivl, skal du kontakte en specialist. Hvis du støder på et problem, der ikke er angivet i nedenstående diagram, eller problemet ikke kan løses, kan du dreje til din købsadresse.

Problem	Mulig årsag	Mulig løsning
Motoren vil ikke starte	Brændstofventilen er i positionen "OFF"	Flyt håndtaget til brændstofventilen til positionen "ON"
	Chokeren er i positionen "OPEN"	Flyt chokerhåndtaget til positionen "CLOSE", medmindre motoren er varm
	Motorafbryderen er i positionen "OFF"	Flyt motorafbryderen til positionen "ON"
	Der mangler brændstof	Tank brændstof
	Dårligt brændstof, motoren blev opbevaret uden at behandle eller dræne benzinen	Tøm brændstoftanken og karburatoren. Genopfyld med frisk benzin
	Fejl i tændrør. Forkert monteret	Fjern og inspicer tændrøret. Rengør, flyt eller udskift tændrøret
	Tændrøret er vådt af brændstof (oversvømmet motor)	Fjern og inspicer tændrøret. Tør og geninstaller tændrøret. Start motoren med gashåndtaget i positionen 
	Brændstoffilter er tilstoppet, karburatorfejl, tændingsfejl, ventiler sidder fast	Tag motoren til en kvalificeret mekaniker. Udskift eller reparer defekte komponenter, hvis det er nødvendigt
Motoren mangler effekt	Filterelement(er) tilstoppet	Rengør eller udskift filteret
	Dårligt brændstof, motoren blev opbevaret uden at behandle eller dræne benzinen	Tøm brændstoftanken og karburatoren. Genopfyld med frisk benzin
	Brændstoffilter tilstoppet, karburatorfejl tændingsfejl, ventiler sidder fast	Tag motoren til en kvalificeret mekaniker. Udskift eller reparer defekte komponenter, hvis det er nødvendigt
Ingen pumpeudgang	Pumpen er ikke klargjort	Klargør pumpen
	Slangen er kollapsed, skåret over eller punkteret	Udskift sugeslangen
	Sien er ikke helt under vandet	Vask sien, og hold enden af sugeslangen helt under vandet
	Luftlækage ved stik	Udskift tætningskiven, hvis den mangler eller er beskadiget. Stram slangestikket og klemmen
	Sien er tilstoppet	Rengør snavs fra sien
	Overdrevet højde	Flyt pumpen og/eller slangerne
Lav pumpeudgang	Slangen er kollapsed eller beskadiget, er for lang eller er for tynd	Udskift sugeslangen
	Luftlækage ved stik	Vask sien, og hold enden af sugeslangen helt under vandet
	Sien er tilstoppet	Udskift tætningskiven, hvis den mangler eller er beskadiget. Stram slangestikket og klemmen
	Slangen er beskadiget, for lang eller for tynd	Rengør snavs fra sien
	Marginalt højde	Flyt pumpen og/eller slangerne



HYUNDAI

HYUNDAI

HYUNDAI

HYUNDAI

HYUNDAI

NDAI

HYUNDAI

HYUNDAI

HYUNDAI







HYUNDAI

**VERKLARING VAN OVEREENSTEMMING  
DECLARATION OF CONFORMITY  
CERTIFICAT DE CONFORMITÉ**

**KONFORMITÄTSEKTLÄRUNG  
FÖRKLARING OM ÖVERENSSTÄMMESE  
ÖVERENSSTÄMMESEKTLÄRUNG**

ART. NR. HYUNDAI 57643 / TYPE NR. LSWP20	ART. NR. HYUNDAI 57647 / TYPE NR. LSWP30
ART. NR. HYUNDAI 57645 / TYPE NR. LSHP20	ART. NR. HYUNDAI 57648 / TYPE NR. LSWB80

**Benzine waterpomp  
Petrol water pump  
Pompe à eau à essence**

**Benzin-Wasserpumpe  
Bensinvattenpump  
Benzinvandspumpe**

Dvize B.V. verklaart onder uitsluitend eigen verantwoordelijkheid dat dit product in overeenstemming is met de volgende normen of standaardisatiedocumenten:

Hiermit erklart Dvize B.V. eigenverantwortlich, dass dieses Produkt folgenden Normen bzw. standardisierten Dokumenten entspricht:

Dvize B.V. declares under its sole responsibility that this product is in conformity with the following standards or standardization documents:

Dvize B.V. förklarar på eget ansvar att denna produkt uppfyller följande standarder eller standardiseringsdokument:

Dvize B.V. déclare sous son entière responsabilité que ce produit est conforme aux normes ou documents de normalisation suivants :

Dvize B.V. erklære under ansvarlighed at produktet er i overensstemmelse med de følgende standarder eller standardiserede dokumenter:

EN809:1998/A1:2009

Volgens de bepalingen van de richtlijnen:  
According to the provisions of the directives:  
Selon les dispositions des directives :

Nach den Bestimmungen der Richtlinien:  
Enligt villkoren i direktiven:  
I henhold til følgende direktiver:

2006/42/EC

Keuringsinstantie:  
Testing authority:  
Autorité chargée des essais :

Prüfinstanz:  
Testmyndighet:  
Testmyndighet:

TÜV SÜD Product Service GmbH, Germany

De technische documentatie is onder beheer van:  
Keeper of the technical documentation:  
Défendeur de la documentation technique :

Halter der technischen Dokumentation:  
Bevakare av den tekniska dokumentationen:  
Beholder af den tekniske dokumentation:

A.N.P van Oort  
Directeur  
01-01-2024

Dvize B.V.  
P.O. box 30169, 1303AC Almere, The Netherlands  
service@dvize.eu, www.hyundaipowerproducts.nl

**HYUNDAI**  
POWER PRODUCTS



Dvize B.V.  
P.O. box 30169  
1303AC Almere  
The Netherlands  
service@dvize.eu  
www.hyundaipowerproducts.nl