

## GARANTIVILKÅR FOR DØRER OG VINDUER FRA AS VILJANDI AKEN JA UKS

AS Viljandi Aken ja Uks (heretter kalt produsenten) gir en toårig garanti på sine produkter dersom ikke annet er avtalt. Garantitiden løper fra det øyeblikket produktet overleveres kjøper (ved prosjektsalg fra signering av overleveringsprotokollen). Det er en forutsetning for garantiens gyldighet at produktenes monterings- og vedlikeholdsveiledninger er fulgt. Veiledningene følger med produktene og er tilgjengelige hos produsentens forhandler og på produsentens hjemmeside <http://www.vau.ee>

Før montasje skal man sjekke produktet og dersom man ved besiktigelse finner mangler ved produktet, skal manglene skrives ned, fotograferes og produktet skal ikke monteres. Montasje av et mangelfullt produkt kan kun skje unntaksvis etter at man har fått produsentens samtykke.

Kjøperen er forpliktet til å informere produsenten om mangler ved produktet eller montasjen funnet under garantitiden ved å fremlegge reklamasjon i henhold til produsentens krav i løpet av fjorten dager fra dagen mangelen eller skaden ble oppdaget.

Den visuelle kontrollen av produktet utføres fra en avstand på 2 m, lyskilden skal være bak ryggen til kontrolløren.

Garantien omfatter:

- produktets overflatebehandling og overflatematerialer
- produktets konstruksjonsmaterialer
- produktets formfasthet. I lengderetning tillates 2 mm nedbøyning per meter. Tillatt differanse mellom diagonalene er 1 mm.
- beslag montert av produsenten eller som sendes med produktet, men er ikke påmontert
- monteringsfeil, dersom monteringen er bestilt fra produsenten
- transportskader dersom produsenten har organisert transport og skaden blir anmerket på fraktbrev ved mottak av produktet.

Garantien omfatter ikke:

- skader som følge av uriktig lagring og/eller oppbevaring
- skader påført produkter under bruk (rengjøringsmiddel osv.)
- skader forårsaket av ignorering av krav i produktenes montasje- og vedlikeholdsmanualer
- mekaniske skader som reklameres på etter montasje av produkter (hakk, riper, trykkskader osv.)
- indirekte eller direkte kostnader som følge av montasje av produkter uten produsentens samtykke
- skader oppstått under transport eller på byggeplassen (trykkskader, støv, søl av maling eller puss osv.)
- produkter som på noen måte er behandlet eller endret (høvlet, boret, saget, frest, malt osv.)
- skader forårsaket av beslag montert på produkter uten produsentens samtykke
- produktskader dersom produkter er montert i uegnede omgivelser (for høy fuktighet, temperaturvariasjoner osv)
- monteringsfeil, dersom monteringen ikke er bestilt fra produsenten
- nødvendige justeringer og vedlikeholdsarbeider ved anvendelse av produkter (justering og påføring av olje på hengsler, justering av låseplate osv.)
- produktskader forårsaket av bruk av produkter som ikke er blitt justert
- materialenes naturlige særpreg (for eksempel forskjeller i årringer, kvister og fingerskjøt som kommer frem) når overflate ikke er skadet
- skader forårsaket av bevegelser i bygningskonstruksjoner der produkter er montert
- kondens og spor etter sugerkopper på vindusglassets utside
- termisk knusing av glass
- ytterdør som ikke er beskyttet mot direkte regn og sol av overbygg/tak eller som står i en nisje
- solbleking av mørke fargetoner, utskilling av harpiks fra trevirke
- produkter som ikke er betalt i henhold til avtalte betalingsvilkår
- utgifter i forbindelse med reparasjon eller erstatning av mangelfullt produkt (eller produkt-del) som ikke er direkte knyttet til reparasjon eller erstatning av produkt (eller produkt-del)
- utgifter og/eller skade påført tredje personer direkte eller indirekte som følge av reparasjon eller erstatning av et mangelfullt produkt (eller produkt-del) i henhold til disse garantivilkår.

Dersom produsentens garanti omfatter mangelen eller skaden av et produkt (eller en produkt-del) som følge av disse garantivilkår, reparerer produsenten produktet (produkt-delen). Dersom produsenten finner at reparasjon av et produkt (eller en produkt-del) vil medføre urimelige utgifter eller er irrasjonell eller umulig, skal produsenten erstatte produktet (eller produkt-delen).

På baksiden finner du formular for reklamasjoner. Før du fremmer en reklamasjon, kontroller:

- at det faktisk gjelder et produkt fra produsenten
- at kjøpskvittering, kontrakt eller bestillingsbekreftelse foreligger
- at feilen eller mangelen er omfattet av garantien

Dersom det under behandling av en reklamasjon viser seg at mangelen eller skaden ikke omfattes av garantien, kan produsenten fakturere den som har fremmet reklamasjonen dekning av kostnader knyttet til behandling av reklamasjonen.

**AS Viljandi Aken ja Uks**

Reg. nr. (org.nr.) 10052966

Mva-reg. nr. 100211650

Puidu 6, 71020 Viljandi

Tlf +372 433 0610, faks +372 433 0613

[vau@vau.ee](mailto:vau@vau.ee)

**Salgsavdeling**

Puidu 6, 71020 Viljandi

tlf +372 433 0610

faks +372 433 0648

[vau@vau.ee](mailto:vau@vau.ee)

**Tallinn-kontoret**

Masina 22, 10114 Tallinn

tlf +372 630 0734

faks +372 630 0731

[tallinn@vau.ee](mailto:tallinn@vau.ee)

**REKLAMASJON**

Dato:

Forsikre deg om at reklamasjonen er begrunnet før du fremlegger en reklamasjon. Bli kjent med "Generelle garantivilkår" for produkter fra AS Viljandi Aken ja Uks.

Beskriv reklamasjon så detaljert som mulig.

**Ikke monter et produkt med feil! Dersom dette er unngåelig, ta bilder av produktet før montasje. Reklamasjon av mekaniske skader etter montasje av produktet godkjennes ikke.**

Kundens kontaktdata		Objektets data	
Navn på privatperson eller se		Adresse	
Adresse		Kontaktperso	
Telefon		Telefon	
E-mail		E-mail	

**Produktdata**

Nummer og dato for faktura, kontrakt eller ordrebeholdelse	Produktnavn	Produktmerking*	Antall	Reklamasjonsårsak

\*Produktene er merket for at det skal være mulig for oss å finne ut hvem som leverte ut produksjon med mangler. Merking finnes på emballasje eller:

På innerdører – stemplet nummer eller klistremerke øverst eller nederst på dørbildet

På ytterdører – øverst på dørbildet

På sertifiserte dører - under dørbildets øverste hengsel på sertifikat-merking eller øverst eller nederst på dørbildet

På vinduer og balkongdører – på sidekarm

**Merknader (mer detaljert beskrivelse av reklamasjonen)**

**Vedlagte dokumenter (bilder osv.):**

**Kontroll av at karmene er parallelle**  
Man kontrollerer at karmene er parallelle ved å måle avstanden mellom karmene på tre steder: oppe, i midten og nede.  
Oppmålt avstand mellom karmene:

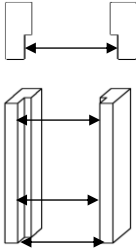

Fra toppen:

Fra midten:

Nedenfra:

**Kontroll av at produktene er rettinklet.**  
For å kontrollere at produktene er rettinklet, måler man produktenes diagonaler.  
Tillatt forskjell på diagonalene er 1 mm per 1 meter  
Same metode brukes for å sjekke at produktet og karmen er rettinklet

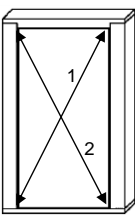

Oppmålte diagonaler:

Mål 1:

Mål 2:

**Oppmåling av kuring.**  
Man kan måle kuring på vertikale og horisontale flater. For oppmåling brukes en rett målestokk. Man måler alltid fra siden som har kuring. Kuring måles opp til 100 mm fra dørkanten  
Tillatt kuring er 2 mm per løpemetere

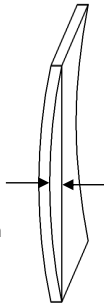

Oppmålt kuring:  mm

**Kontroll av at karmene er loddrette.**  
Man sjekker at alle karmene er loddrette. Man bruker lodd for å sjekke.

Merk av om karmen er i lodd eller ikke i kontrollert sted (ja/nei):

- 1)
- 2)
- 3)
- 4)
- 5)

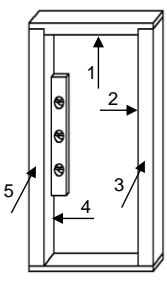

**Oppmåling av gangåpning**  
Mål avstand mellom dørbild og på plasser vist på bildet.

M1 ovenfra .....

M1 nedenfra .....

M2 .....

M3 .....

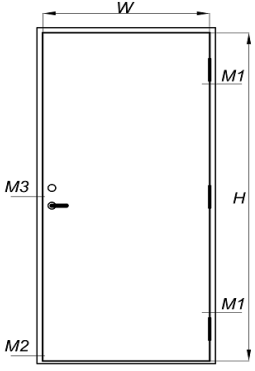

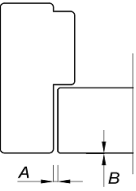
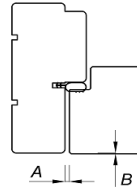
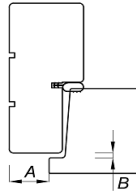
Måling av gangåpning for ulike dørtypene