

# CUBUS-L dobbelt carport 5800\*5800



## Vigtig information!

CUBUS carport er først galvaniseret og dernæst pulverlakeret. Alle dele kommer med en plastfolie til beskyttelse af overfladen. Denne folie skal tages af straks inden montering, men ikke før da den er med til at forhindre ridser og skrammer under håndtering. Skulle der opstå skrammer eller ridser på overfladen så kan disse males med en egnet maling til metal i farven RAL 7021 i glans 25.

Under vinterperioder er det vigtigt at rydde taget for sne hvis der kommer større mængder. Dette gøres nemmest med en kost. Det frarådes at gå på taget da dette kan være glat. Hvis man gør dette må der ikke trædes direkte på tagpladerne men på tag buerne. Det er for egen risiko hvis man går op på taget! Efterspænd alle bolte og møtrikker efter ca. 1 måned. Derefter bør man efterspænde bolte og møtrikker én gang årligt.

Det er vigtigt at fundamentet, hvorpå carporten monteres, har et lille fald på ca. 2cm. Dette fordi regnvand skal kunne løbe effektivt til nedløbsrør. Carporten skal fastgøres til et velegnet fundament og dette er kundens ansvar. Kunden skal selv købe egnede ekspansionsbolte eller tilsvarende forankring. Det anbefales at bruge ekspansionsbolte med en længde på min. 100mm.

CUBUS carport kan leveres med LED lys i benene (leveres i separat kasse) og kan tilsluttes AC 230V strøm. Ved 230V tilslutning, anbefales at dette gøres af en autoriseret elektriker.

Carporten bygges nemmest op fra bunden og op som vist i denne monterings vejledning, og dette gøres mest effektivt af 3-4 personer. Det anbefales at man fæster fodpladen på hvert ben med en bolt i fundament for at disse ikke skal vælte under starten af monteringen. Når man kommer frem til montering af tagplader (s. 24) så er det vigtigt at man sikrer sig med en sele så man ikke kan falde ned fra taget og komme til skade. **Det er kundens eget ansvar at sikre ophold på carportens tag under montering.**

OBS: Denne carport er CE-mærket og sammen med DoP-skemaet er dette carportens identifikation.

**NB! Brug den medfølgende silikonepatron til at fuge indvendigt i hjørnerne i tagrammen rundt om alle bolt huller der vender nedad samt i hjørnesamlinger der ikke er svejst.**

## Vedligeholdelse

Carporten er i princippet vedligeholdelsesfri. Det anbefales dog at man vasker den 1 gang årligt med lunkent vand for at holde overfladen ren og pæn. Det anbefales at man vasker tagpladerne 2 gange årligt med lunkent vand og en mild sæbeopløsning for at holde disse rene og pæne. Ved fugtige omgivelser kan der opstå algedannelser ude i kanten af tagpladerne. Her kan det være en fordel at vaske kanterne på tagpladerne med et algemiddel.

Ved kystnære områder anbefales det at man vasker carporten 2 gange årligt eller oftere.

Opstår der skader på den malede overflade, er det vigtigt at straks udbedre disse med en egnet maling til metal i farven RAL7021 og glans 25. Dette for at undgå rustdannelser.

Husk at efterspænde alle bolte én gang årligt. Det er vigtigt at gennemgå alle stik årligt og sikre at disse er korrekt samlet. Alle stik er vandtætte men kun hvis de er korrekt samlet!

## Fundament oversigt til CUBUS-L dobbelt carport 2020

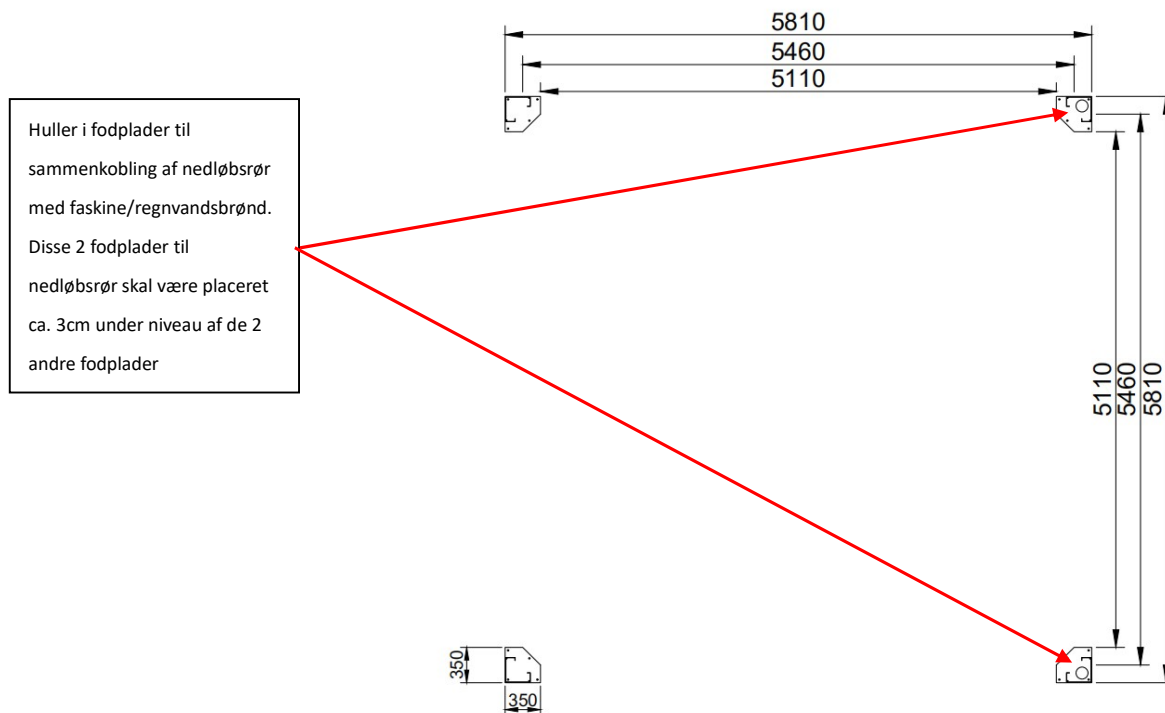

Det anbefales at støbe fundamenter der måler min. 500x500mm i overflademål så man har et fornuftigt areal at fæstne carportens ben på. Fundamentet skal ned i frostfri dybde (min. 90cm).

Sørg for at der er et fald over fundament på ca. 2cm ned mod de fundamenter hvor nedløbsrør skal monteres. Den ende af carporten hvor der er nedløbsrør skal ligge 2cm lavere end den anden ende af carporten. Dette fordi tagrammen har indbygget tagrende og skal have et fald ned til nedløbsrør.

**OBS: CUBUS carporten kan justeres i højden 2,4-2,7 mtr. (i 5cm intervaller), så det anbefales at undersænke fundamenterne 0-30cm under færdig fliseoverflade så den færdige højde bliver 2,4 mtr. Så passer alt tilbehør så som vægge og redskabsskur til carporten. De ekstra 30cm gør også at carporten kan tage op til 30cm fald over carportens længde/bredde da en del indkørsler har et fald på overfladen for at lede overfladevand væk.**

Carporten skal fastgøres med egnede ekspansionsbolte eller tilsvarende befæstelse. Det anbefales at bruge ekspansionsbolte med min. 100mm længde. **Det er altid kundes ansvar at sørge for at carporten ben er forsvarligt fastgjort til fundament.** Husk at tage et krydsmål diagonalt på fundamenter for at sikre korrekt placering

Hvis man støber fundament er det vigtigt at lade cementen hærde af hvilket typisk tager 5-6 dage før man sætter carporten op. Cementen er først færdighærdet efter ca. 28 dage hvorfor man skal vente med at spænde ekspansionsbolte efter til hærtningsperioden er overstået. **Følg anvisning fra leverandør af cementen.**

Der er mulighed for at koble carportens 2 nedløbsrør til faskine eller regnvandsbrønd gennem 2 af fundamentene. Nedløbsrørene har en diameter på  $\varnothing 75\text{mm}$ . Se nedenstående tegninger af fodplade med gennemløb til faskine/regnvandsbrønd. Dette er typisk en løsning hvis carportens fodplader monteres i færdig terræn højde (altså ovenpå eksisterende flisebelægning).

Alternativt kan man koble nedløbsrørene til faskine/regnvandsbrønd med en flexslange ud igennem bunden af benet på carporten. Flexslangen skal så have en indvending diameter på min.  $\varnothing 75\text{mm}$  for at kunne kobles på nedløbsrør. Dette er en enklere løsning da der ikke skal støbes afløbsrør ind i fundamentene, og denne løsning vælges typisk når fodpladerne monteres under færdig terræn højde (altså hvor toppen af fundamentet ligger under fliserne så fliser efterfølgende kan ligges helt ind til carportens ben). Toppen af fundamentene skal så ligge min. 10cm lavere end bunden af flisebelægningen. Så hvis fliserne er 8cm i tykkelse så skal toppen af fundamentene være 18-20cm under færdig terræn højde. Husk stadig fald over fundamentet så regnvand løber korrekt til enden af carporten med nedløbsrør.

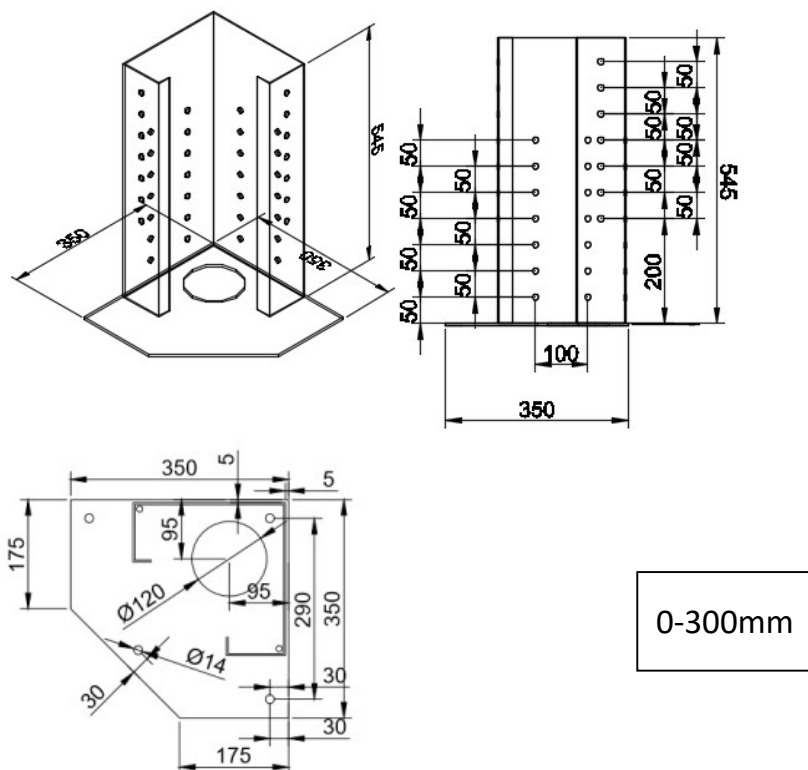

Fodplade med  $\varnothing 120\text{mm}$  hul som muliggør sammenkobling af nedløbsrør til faskine/regnvandsbrønd. Kræver at rør støbes ind i fundament.

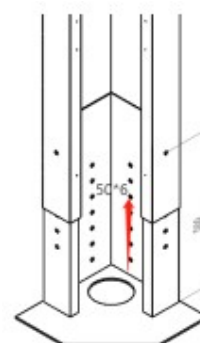
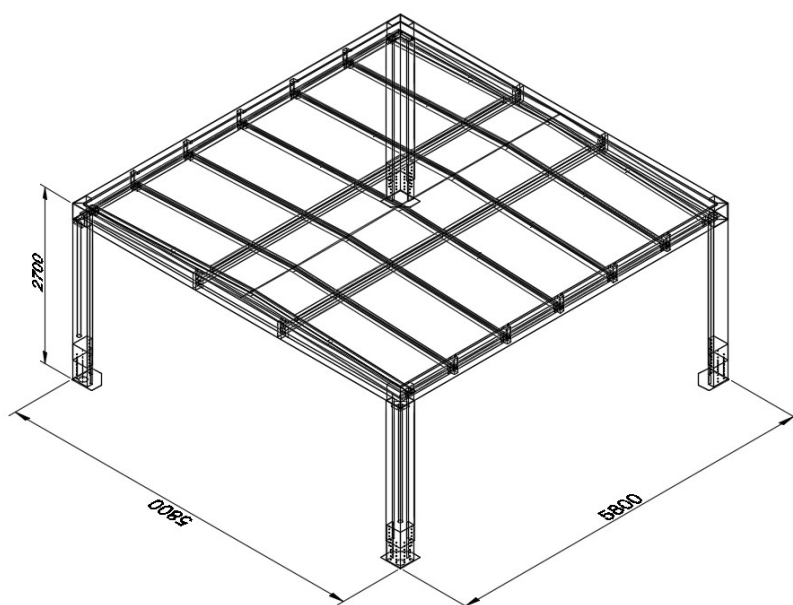
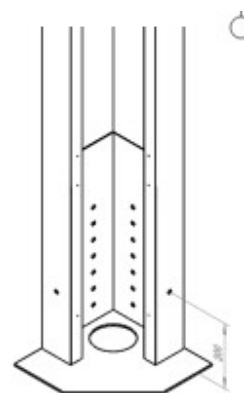
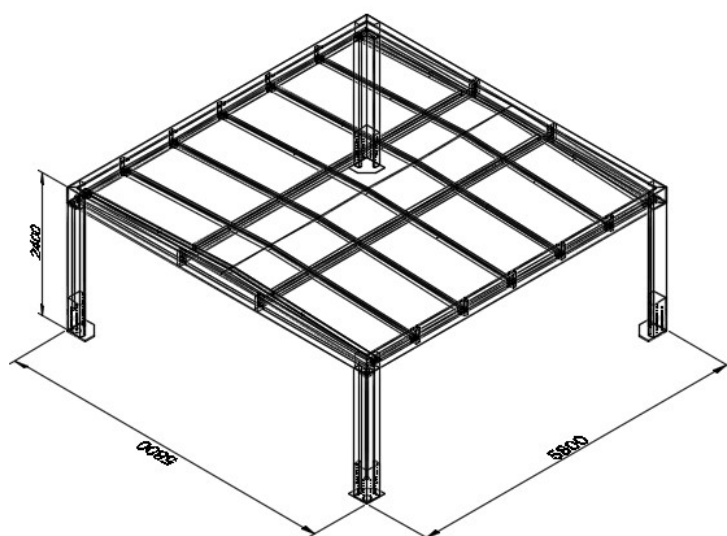

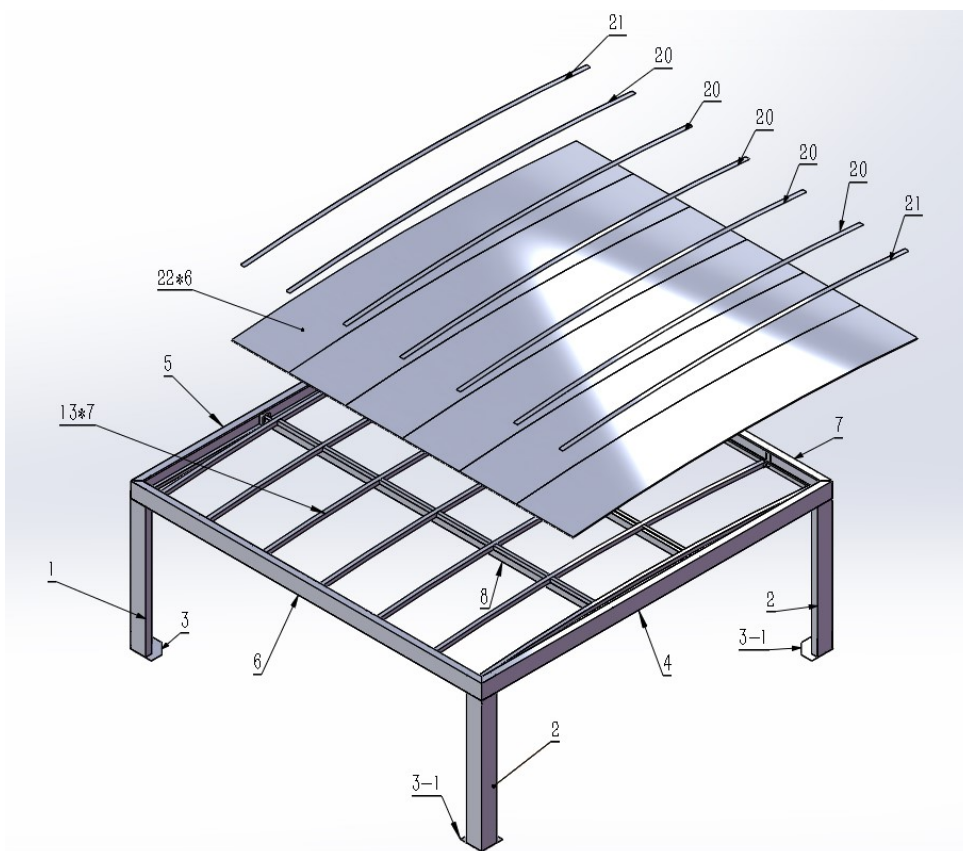







## KOMPONENT TEGNING

### Del liste

Del nr.#	Beskrivelse	Mål	Antal
1	Carport ben, uden hul til nedløbsrør	2150*250*250	2
2	Carport ben, med hul til nedløbsrør	2150*250*250	2
3	Fod til carport ben, justerbart	350*350*550	2
3-1	Fod til carport ben med nedløbsrør, justerbart	350*350*550	2
4	Endevange med hul til nedløbsrør	5800*250*100	1
5	Endevange uden hul til nedløbsrør	5800*250*100	1
6	Sidevange, højre side	5800*250*125	1
7	Sidevange, venstre side	5800*250*125	1
8	Langsgående tagspær	5720*100*50	2
9	Endebeslag til langsgående tagspær (#8)	225*90*40	8
10	Afstandsstykker mellem tagbuer, midt	879*60*50	8
11	Afstandsstykker mellem tagbuer, ender	688*60*50	4
12	Vinkelbeslag til tagbuer, ender	50*50*45	4
13	Tagbuer	5575*178*60	7
14	Endebeslag til tagbuer	130*60*60	14

15	Indvendige siderammebeslag til de 4 midterste tagbuer	230*130*66	10
16	Hjørneramme vinkel (til hjørner med nedløbsrør)	235*235*245	2
17	Hjørneramme vinkel (til hjørner uden nedløbsrør)	235*235*245	2
18	Nedløbsrør	210*1950*70	2
19	Vinkeljern til montering <u>inde</u> i ben uden nedløbsrør	235*235*3	2
20	Taglister til de 4 midterste tagbuer (to rækker skruehuller)	5710*70*2	5
21	Taglister til de 2 endetagbuer (én række skruehuller)	5710*70*2	2
22	Tagplader	5690*940*15	6
24	Folietape til samling af tagplader		5
25	Fugepistol	Stk.	1
26	Silikone patron	Stk.	1

Fittings			
A		M8*20mm. Bolt	148
B		M8*25mm. Bolt	60
C		M8*80mm. Bolt	24
D		M8 spændeskive Ø24mm.	400
E		M8 møtrik	200
I		Gummiskiver til tagramme	326
K		5.5*38 selvskærende tagbolt	174
L		Bit til selvskærende bolt	1

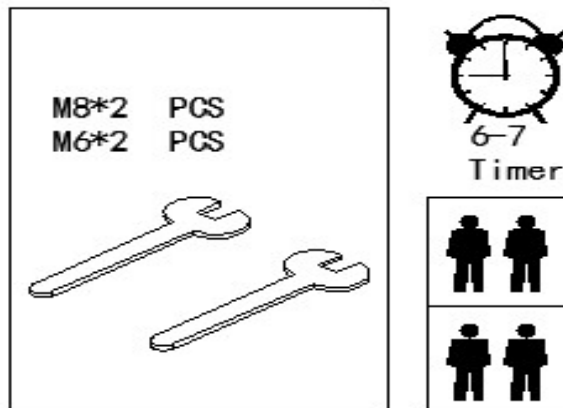

## TRIN 1

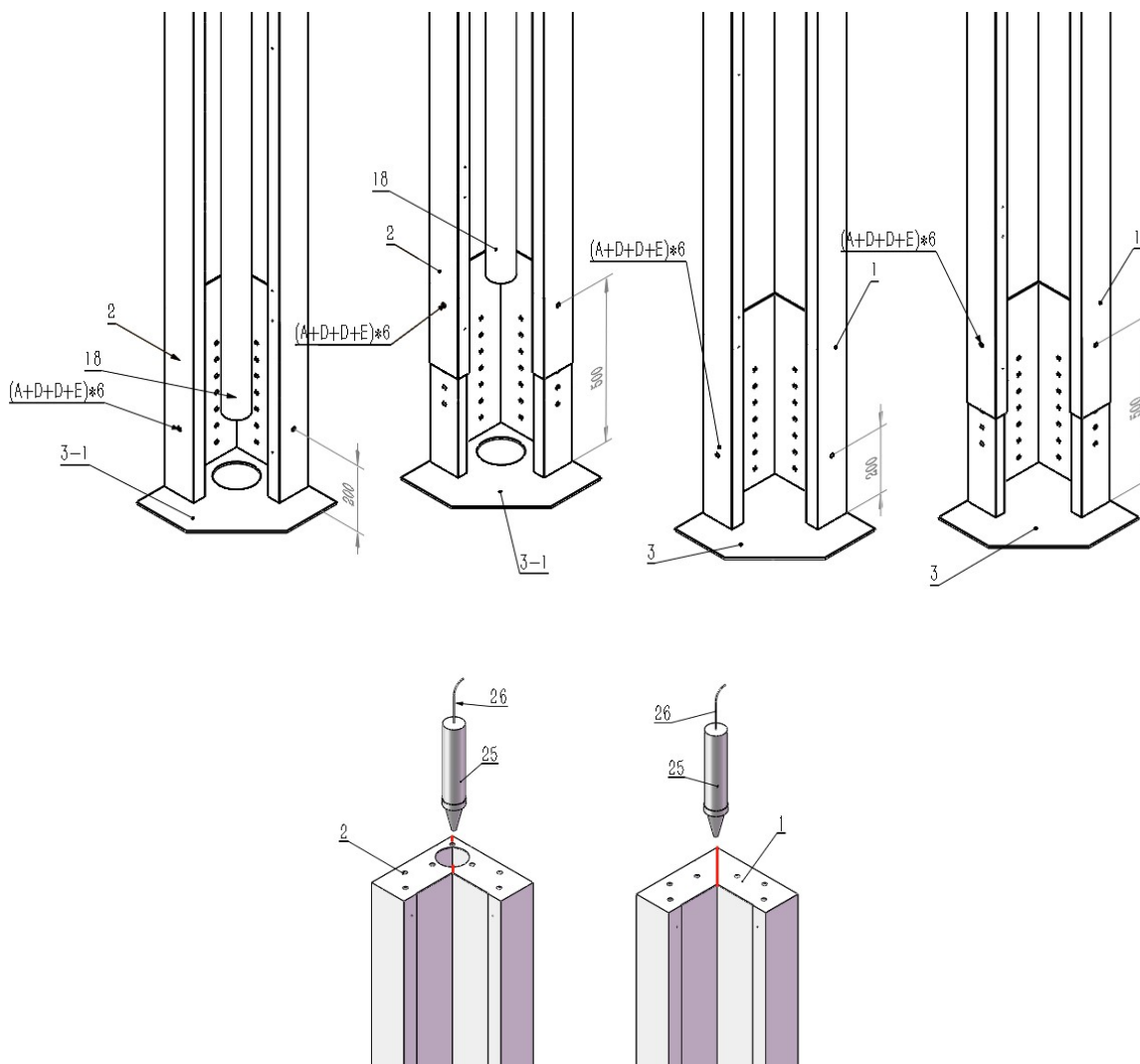



# TRIN 2

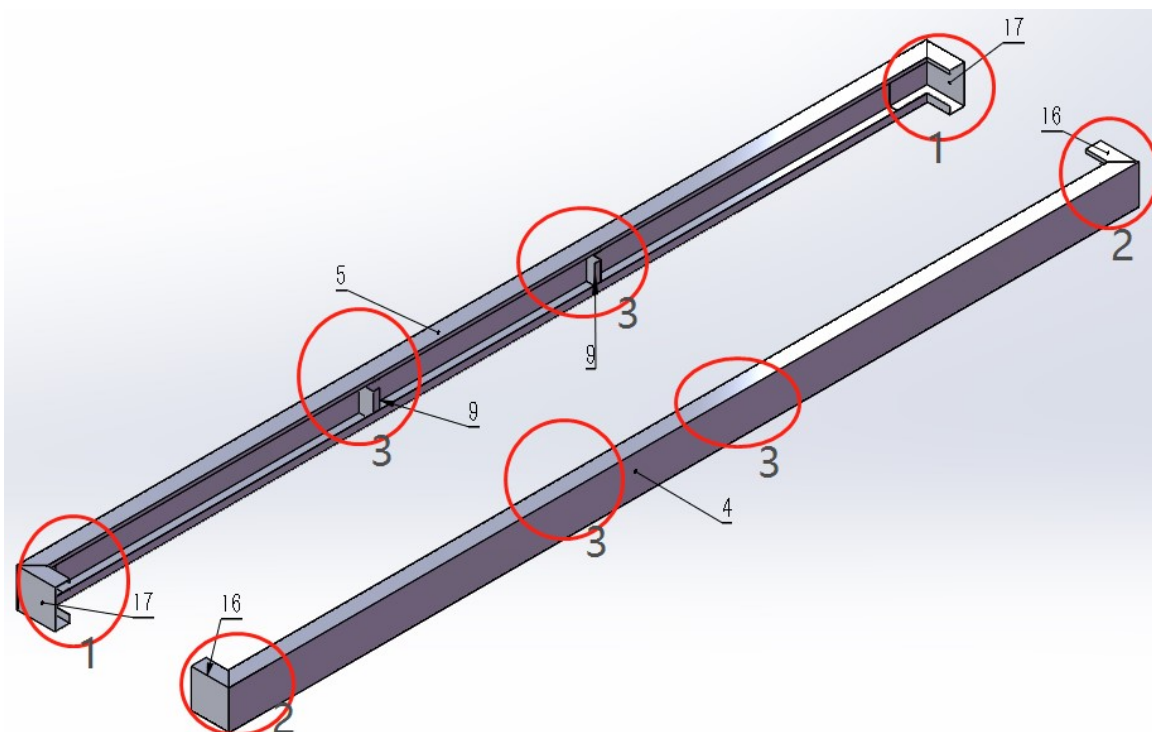

2-1\*2

2-2\*2

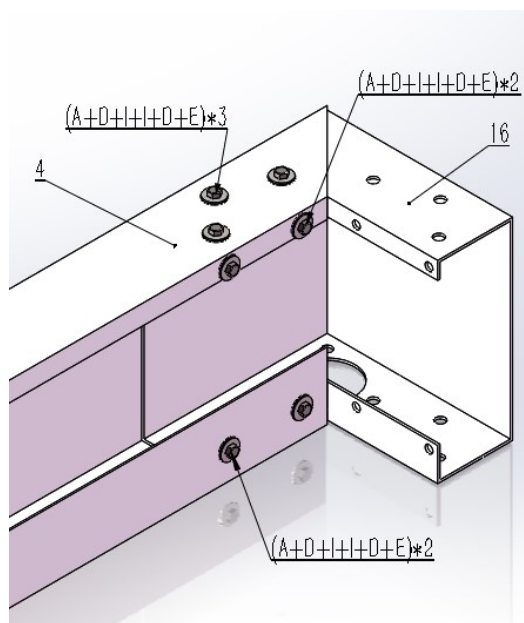
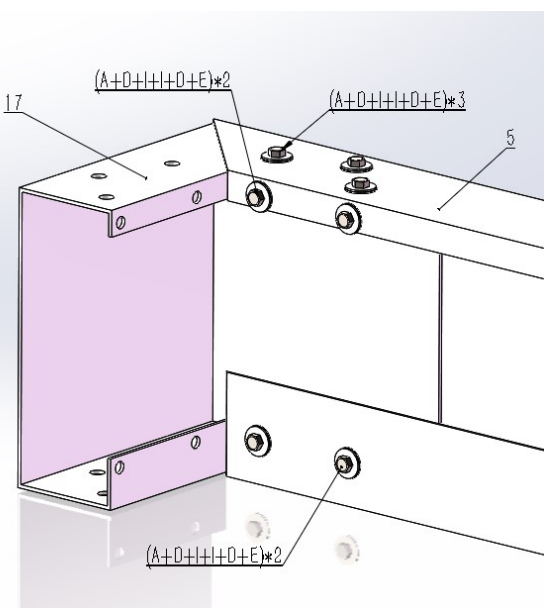

2-3\*4

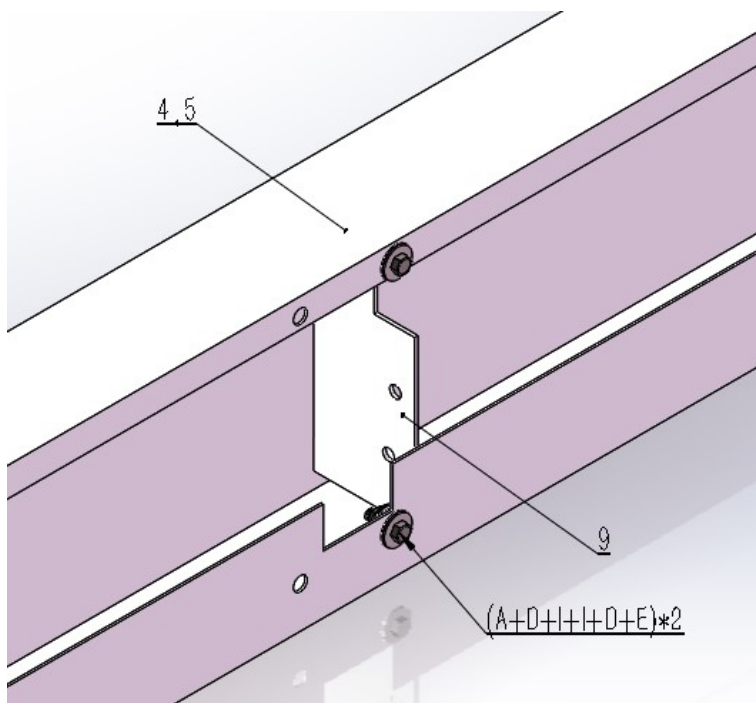

TRIN 3

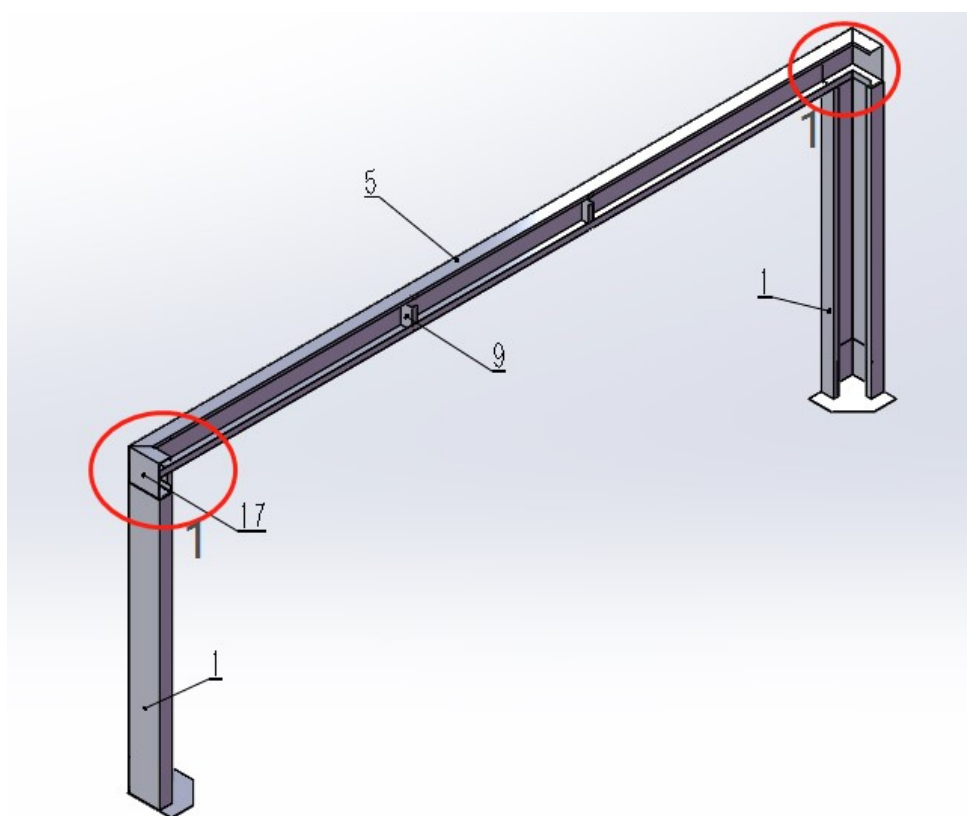

# 3-1\*2

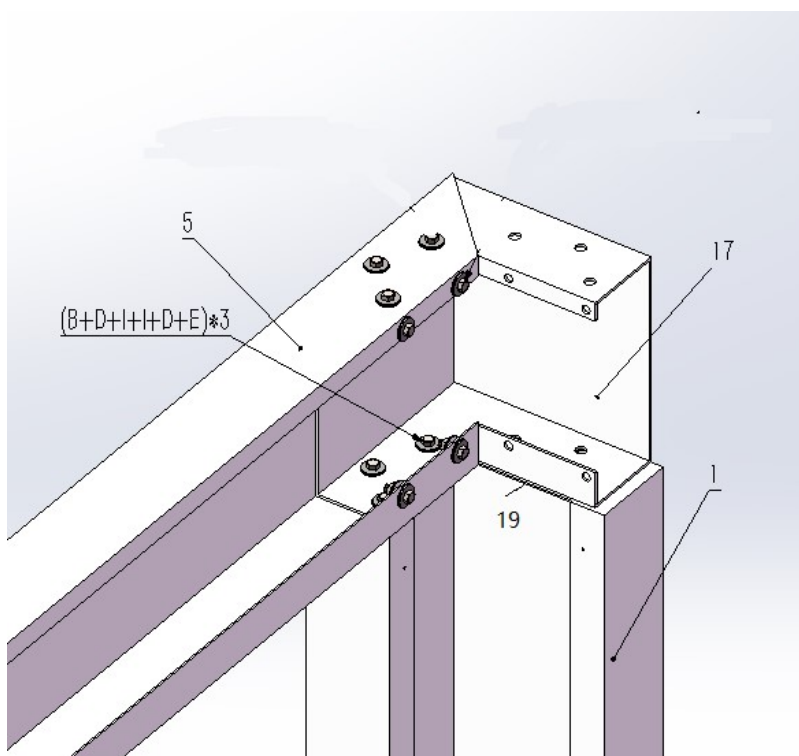

# TRIN 4

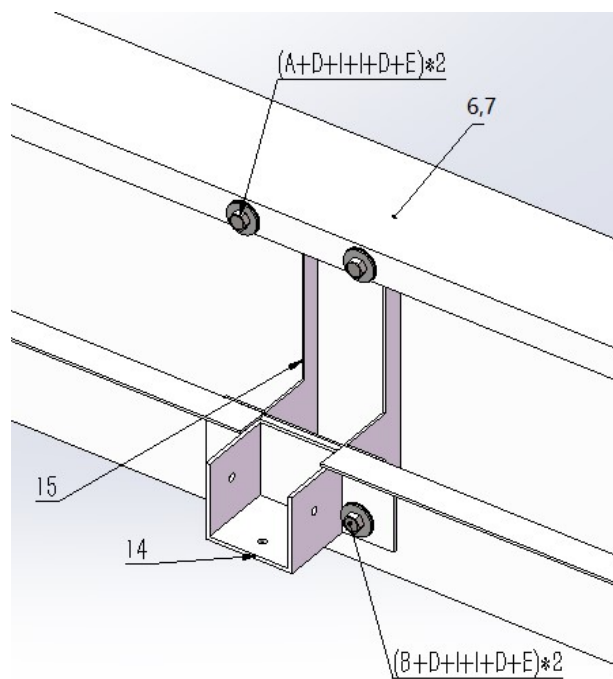
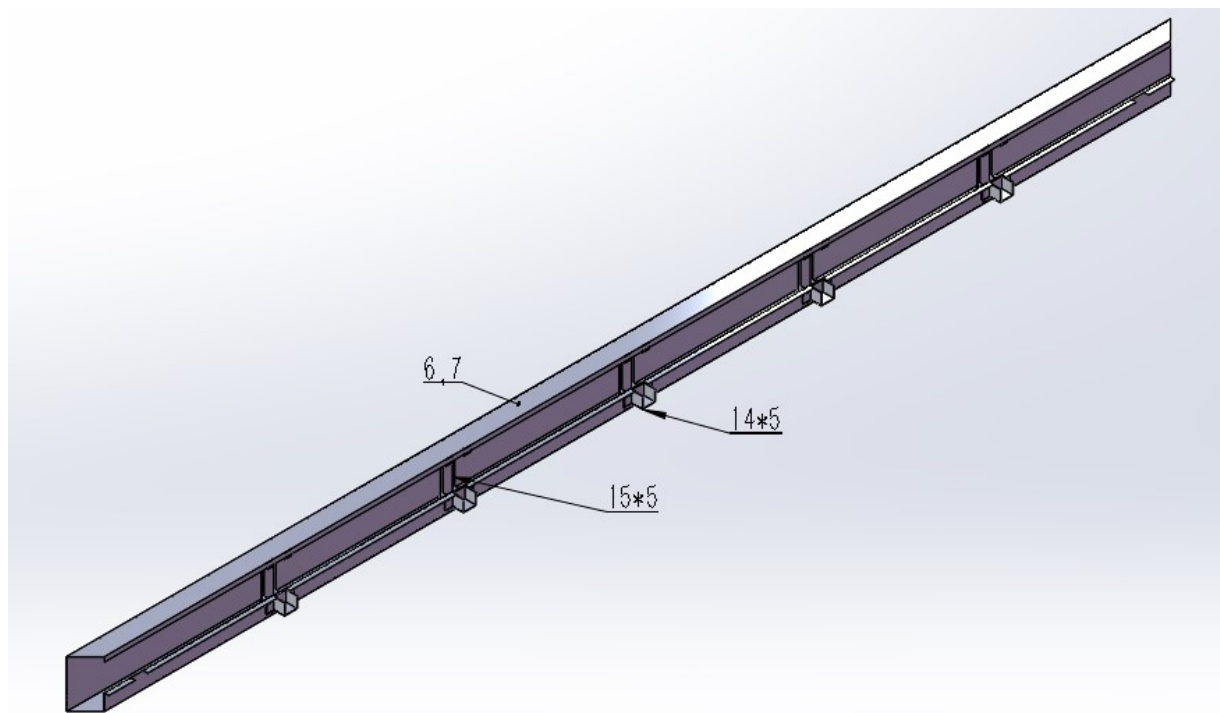

# TRIN 5

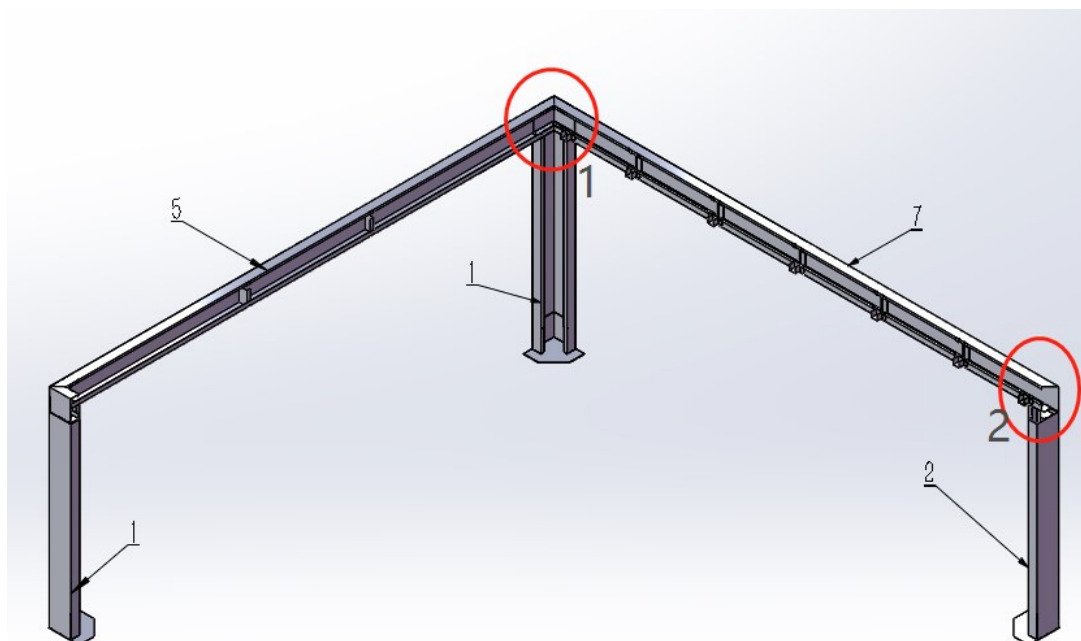

5-1\*1

5-2\*1

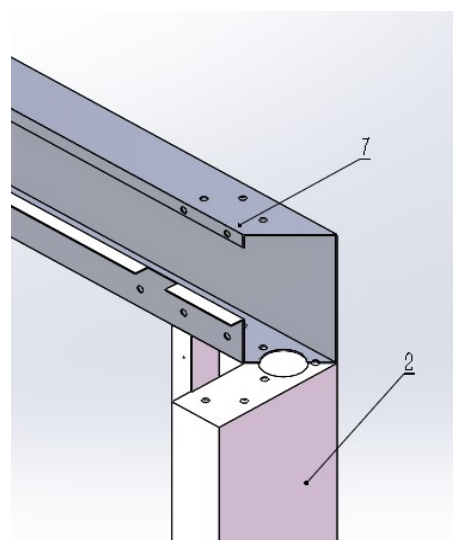
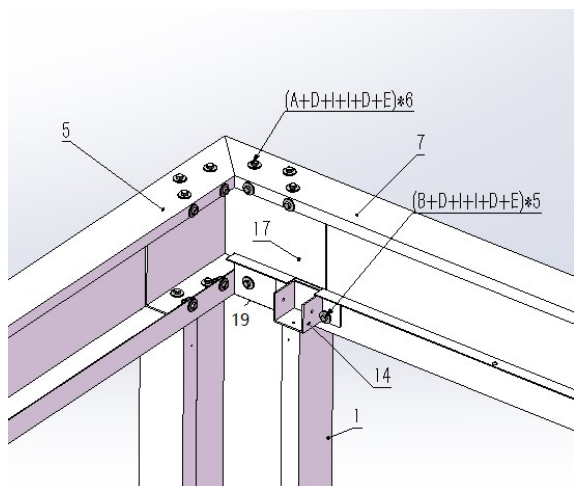

# TRIN 6

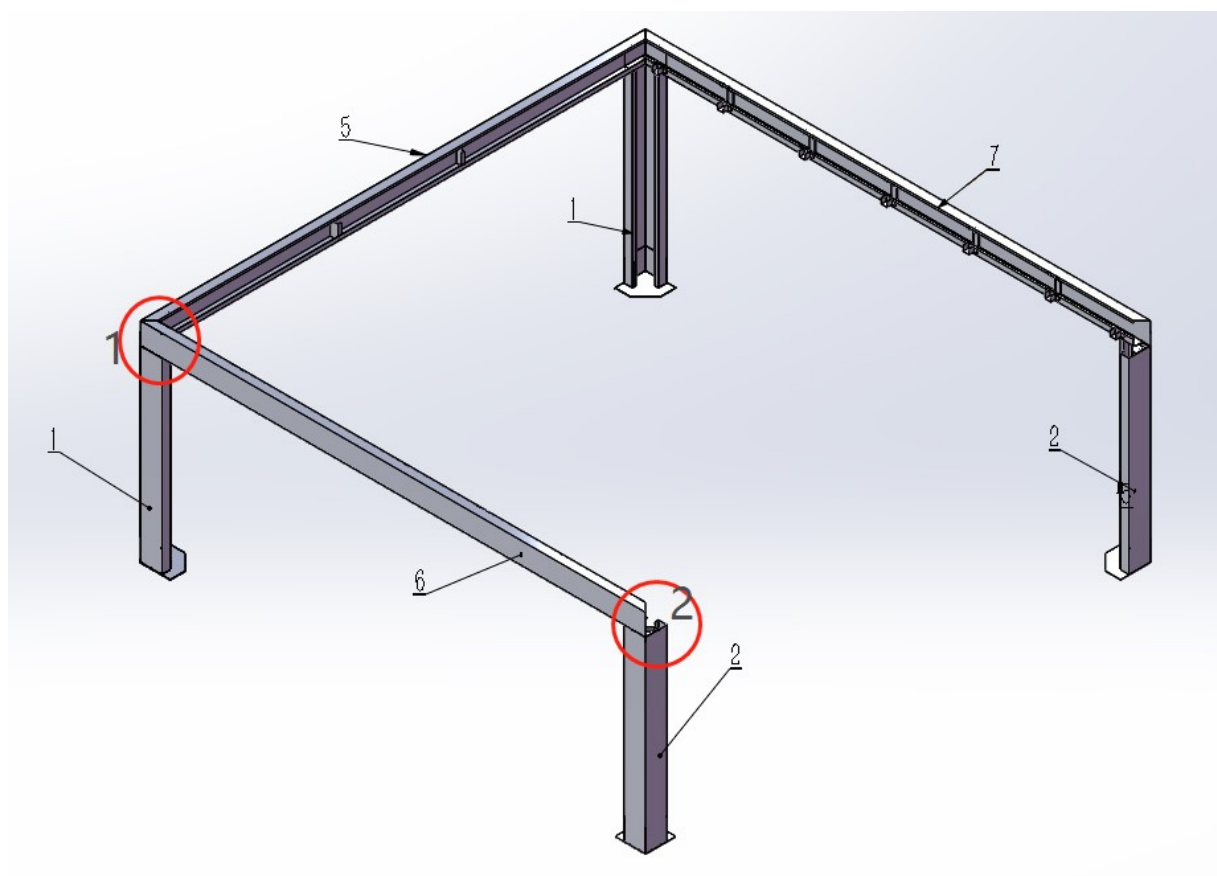

6-1\*1

6-2\*1

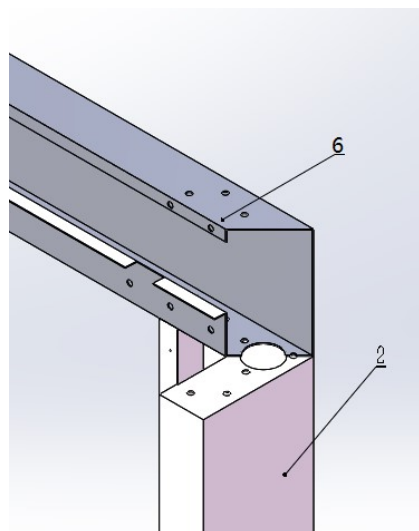
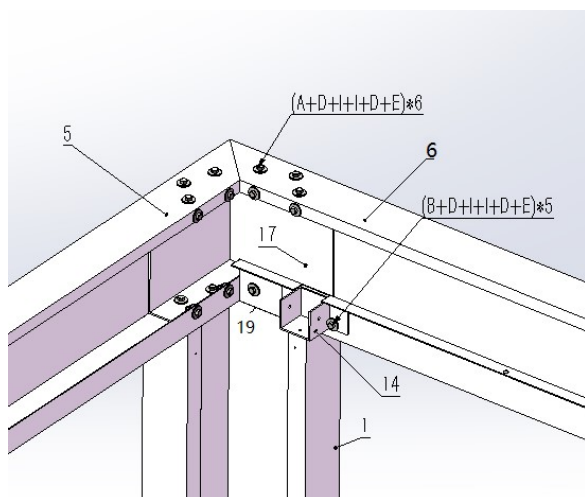

## TRIN 7

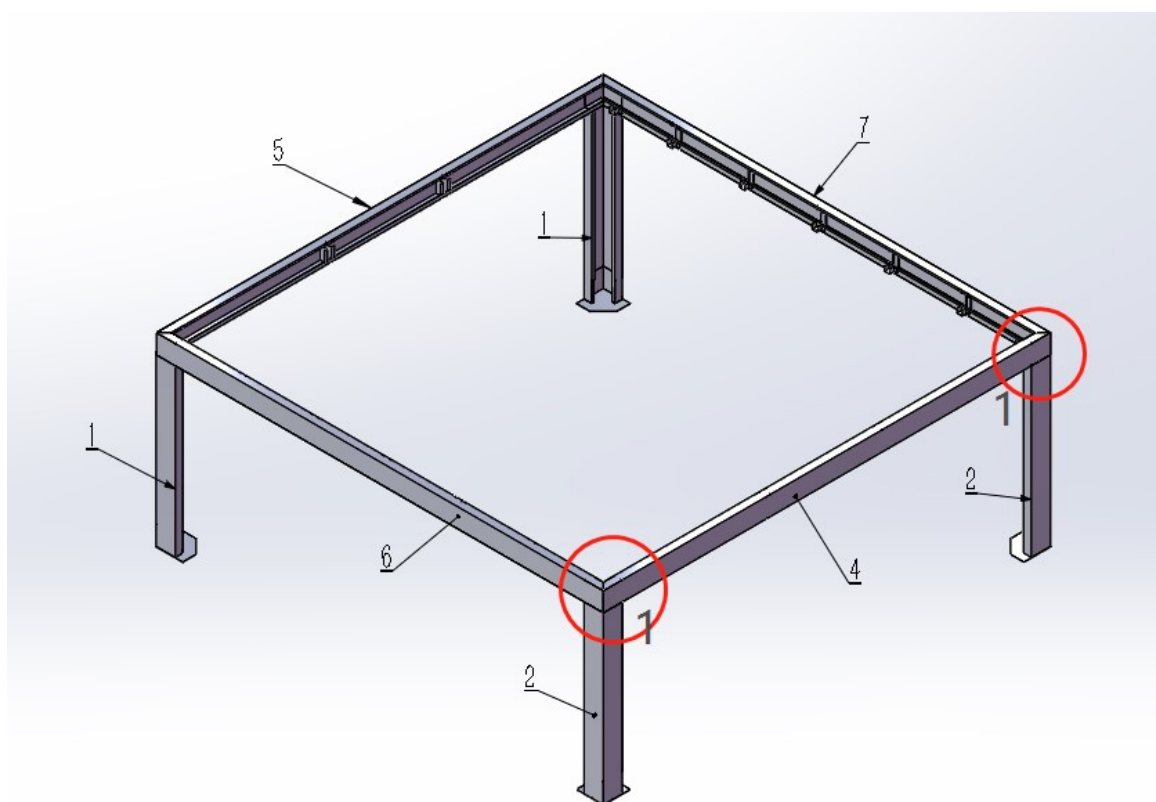

7-1\*2

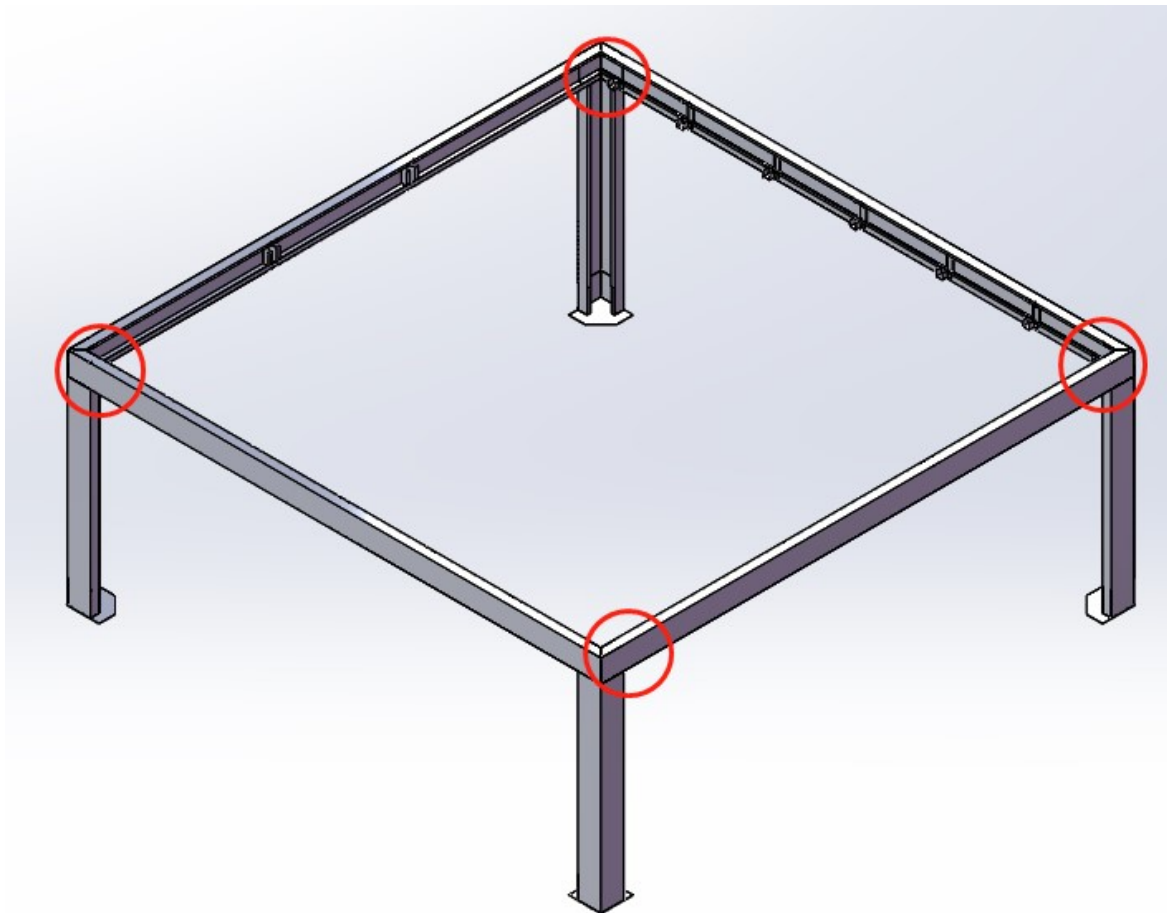
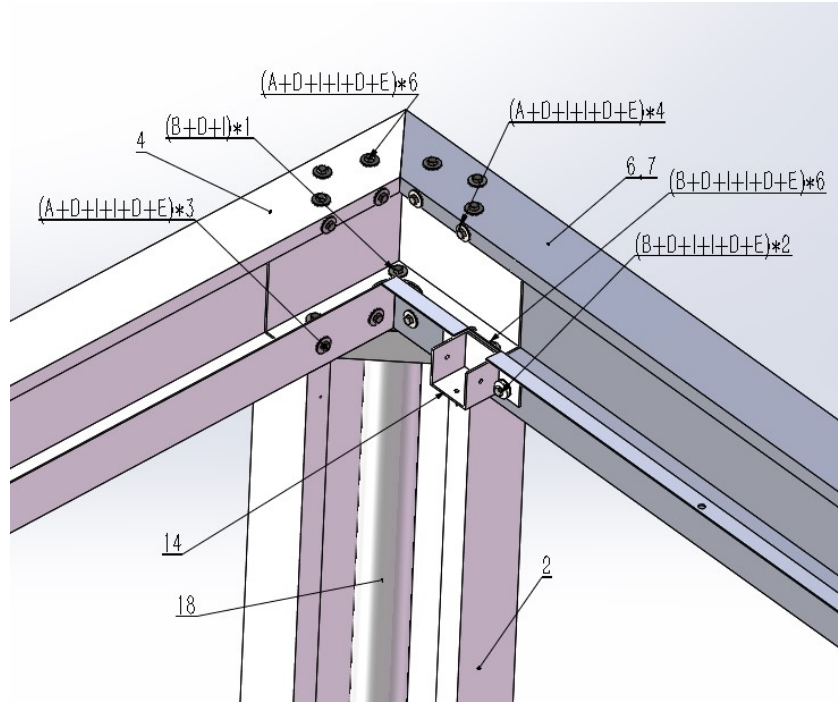



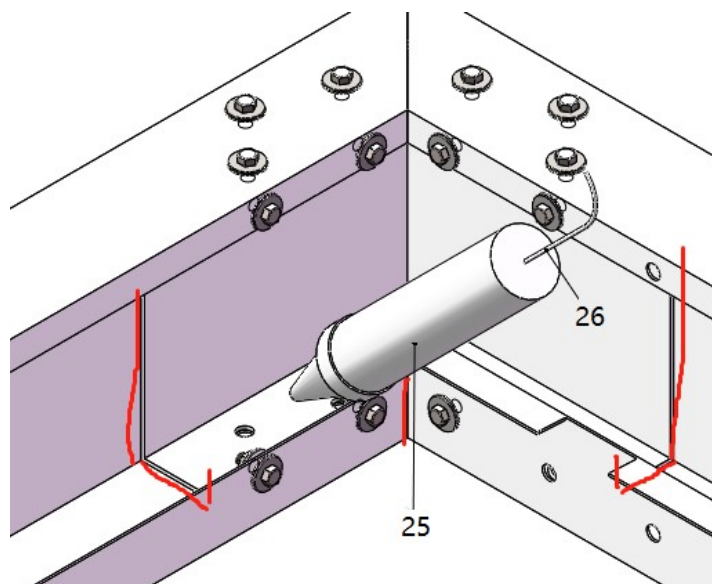

## TRIN 8

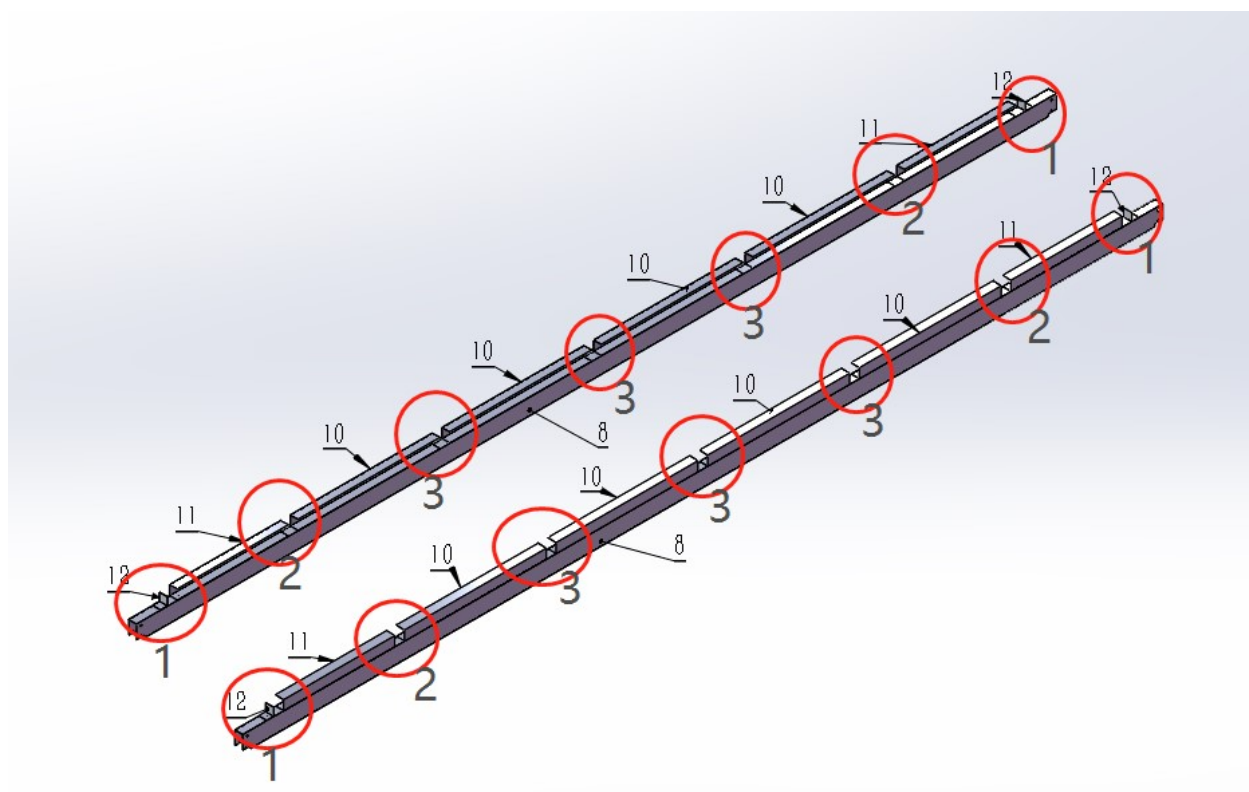

# 8-1\*4

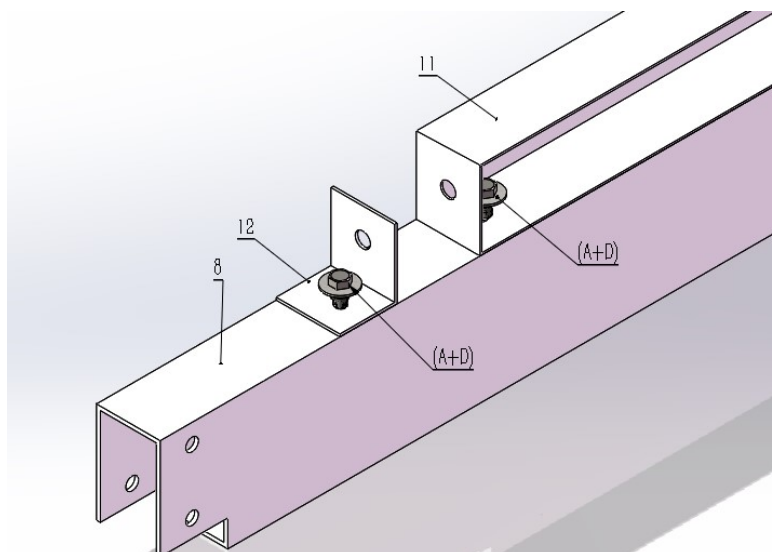

# 8-2\*4

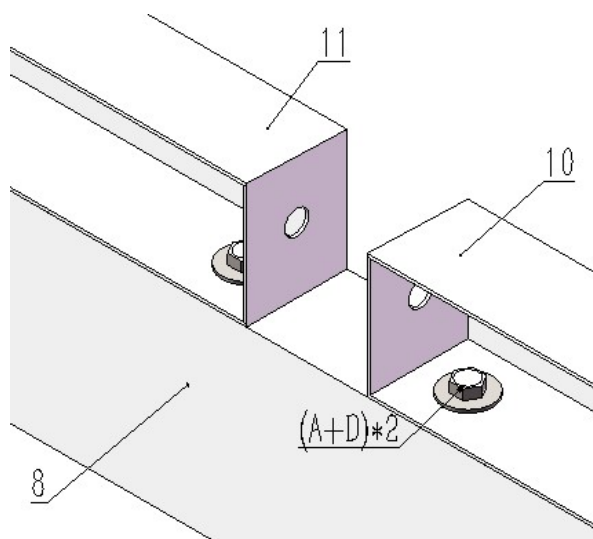

# 8-3\*6

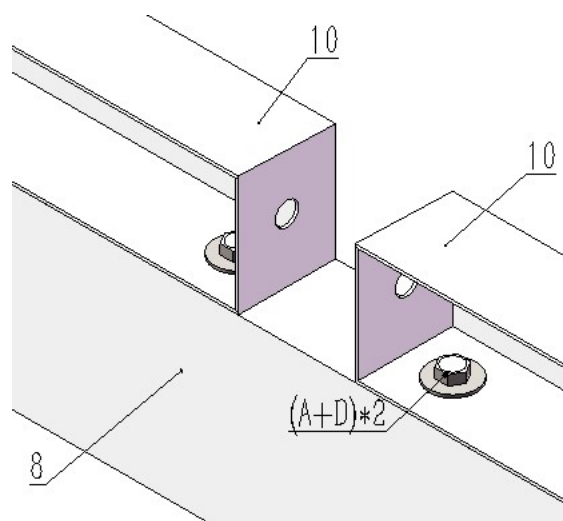

## TRIN 9

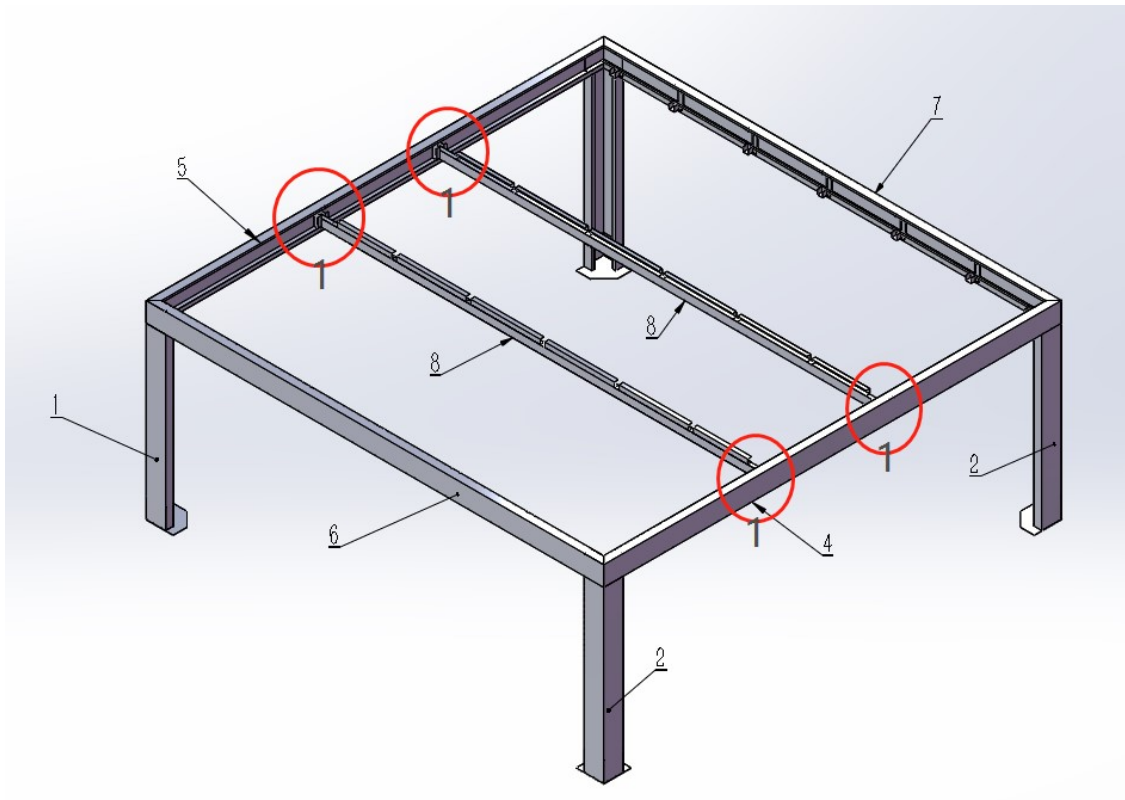

9-1\*4

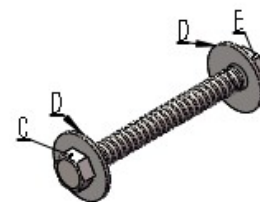
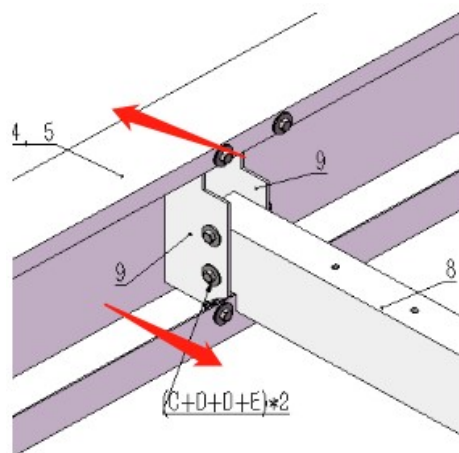

Off-set huller i beslag skal mødes med huller i bjælken (8) og dette kræver at man tvinger oversiden af enderammen udaf. Start med at montere bolten i underste hul.

Tag evt. en træpind/skaft eller lignende og sæt enden ned i indersiden af underammen og vrid bagud til hullerne i beslag/bjælke er ud for hinanden. Herefter sættes en bolt i øverste hul.

# TRIN 10

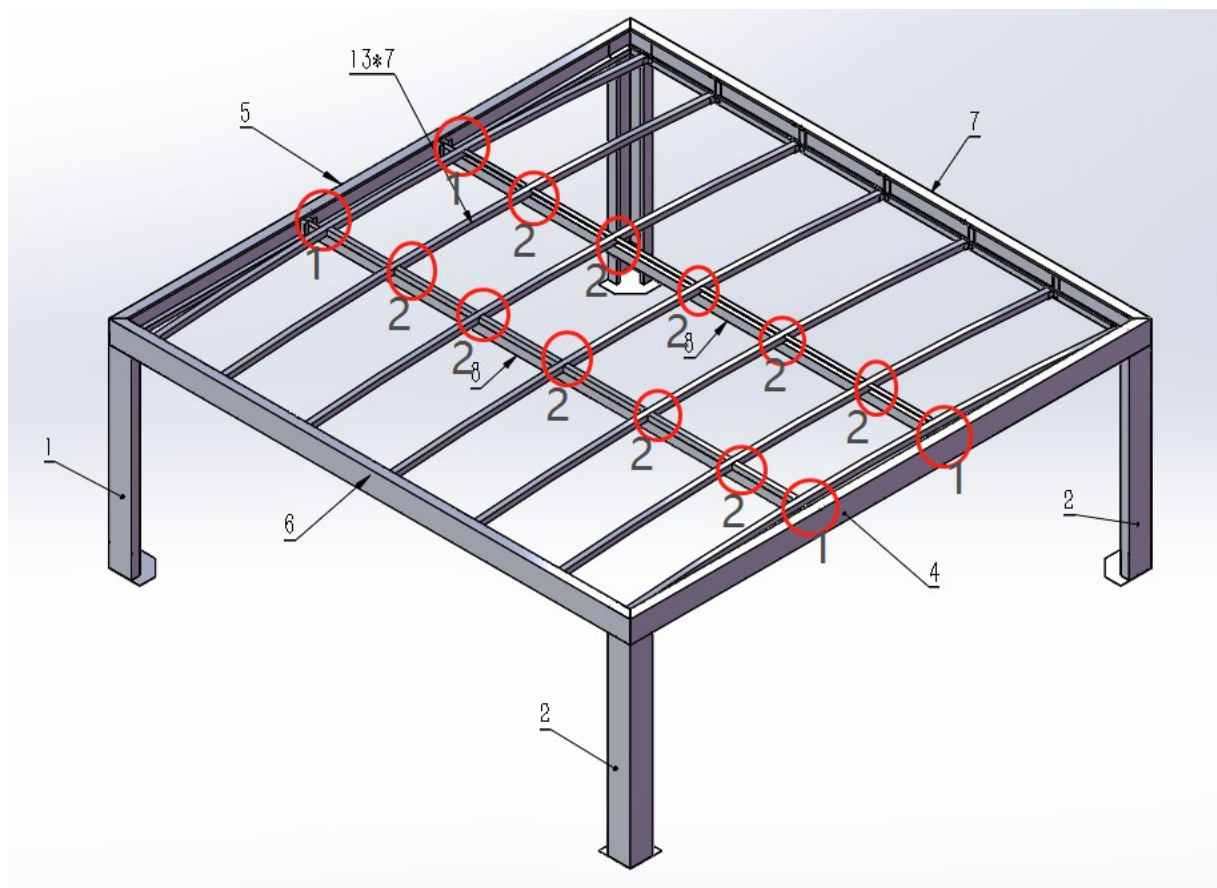

10-1\*4

10-2\*10

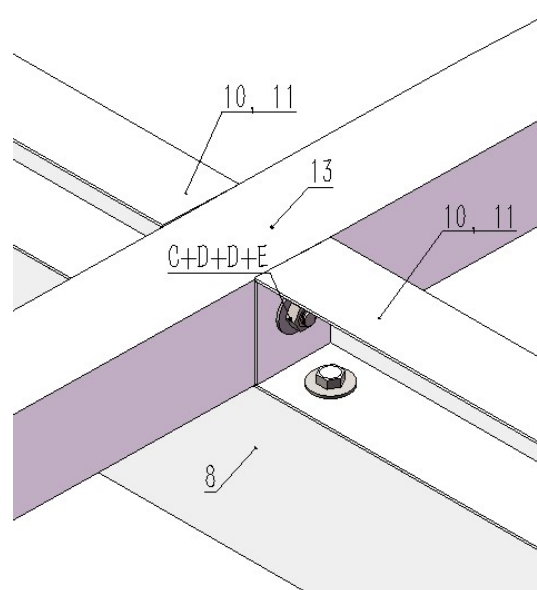
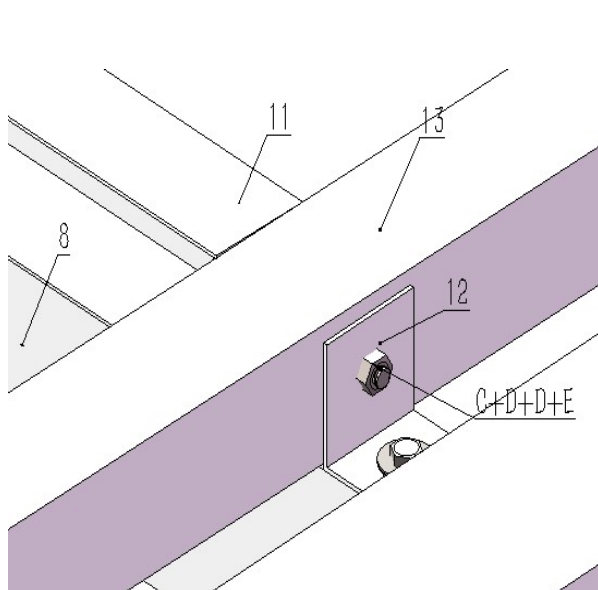

# TRIN 11

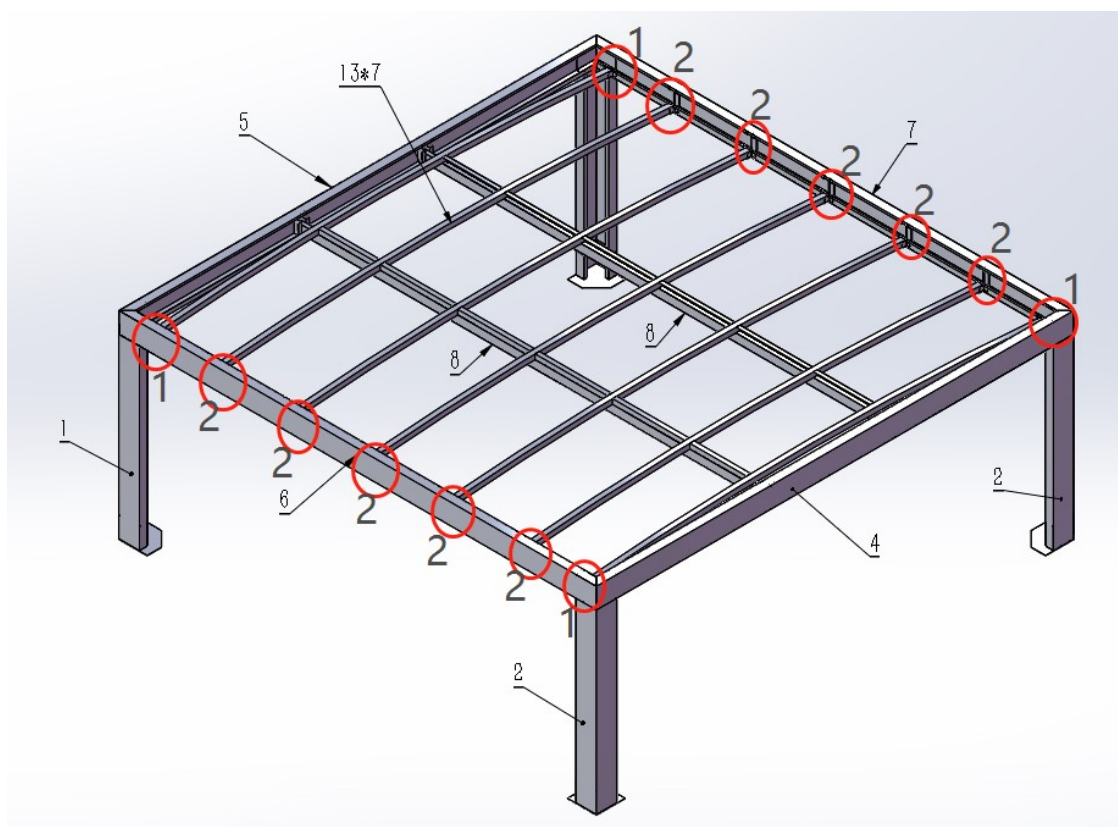

## 11-1\*4

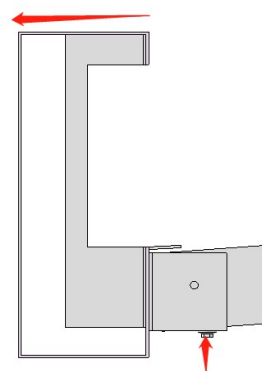
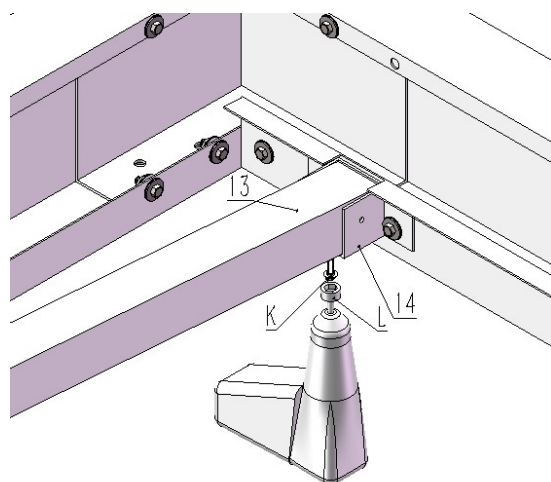

Skrue først den selvskærende skrue (K) i bunden af beslaget. Stram kun så meget at siderammen stadig står lige. Overspændes skruen i bunden vil toppen af siderammen blive tvunget udad.

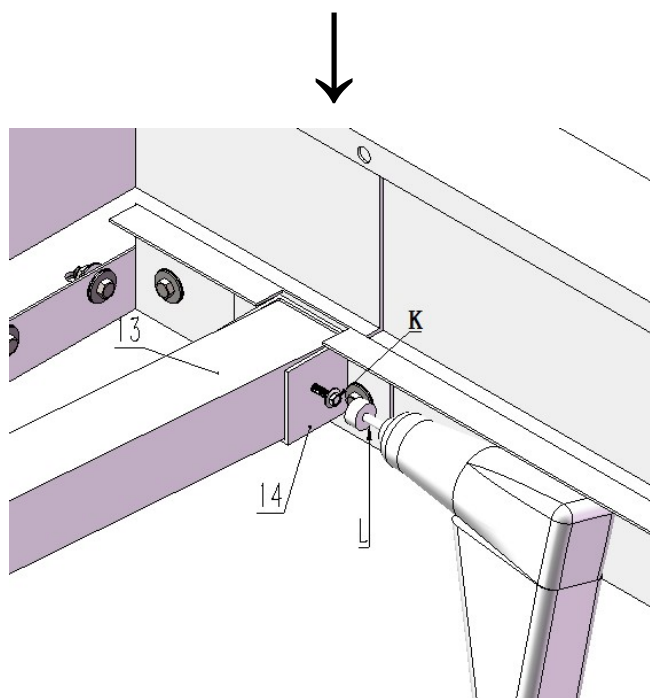

Herefter skrues de selvskærende skruer ind i siderne af beslaget hvorefter tagbuernes position fastlåses.

11-2\*10

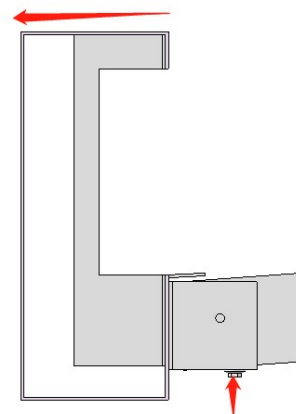
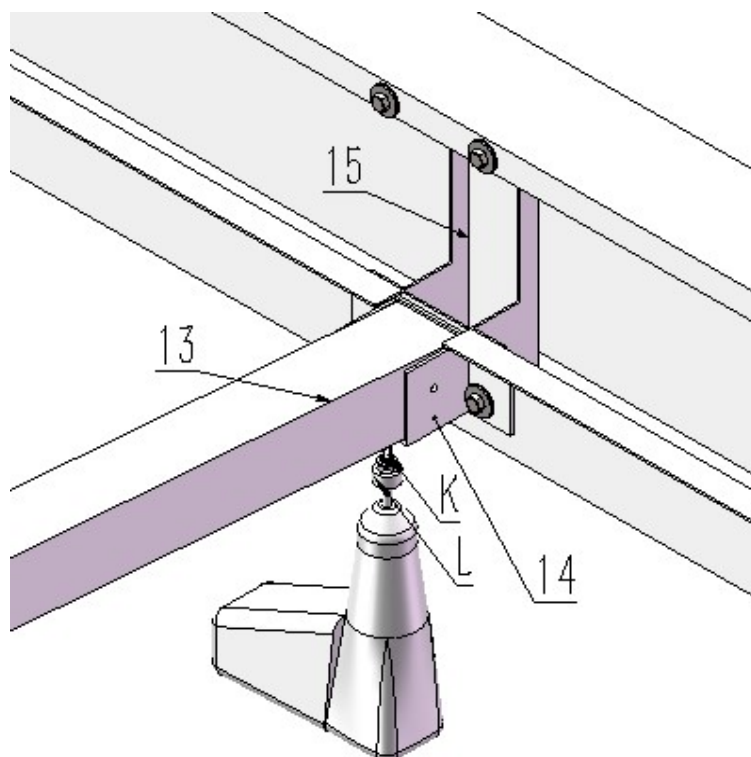



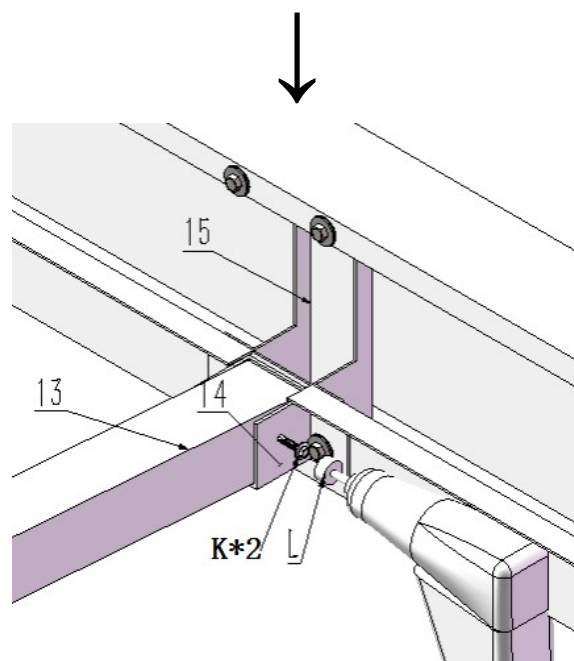

## TRIN 12

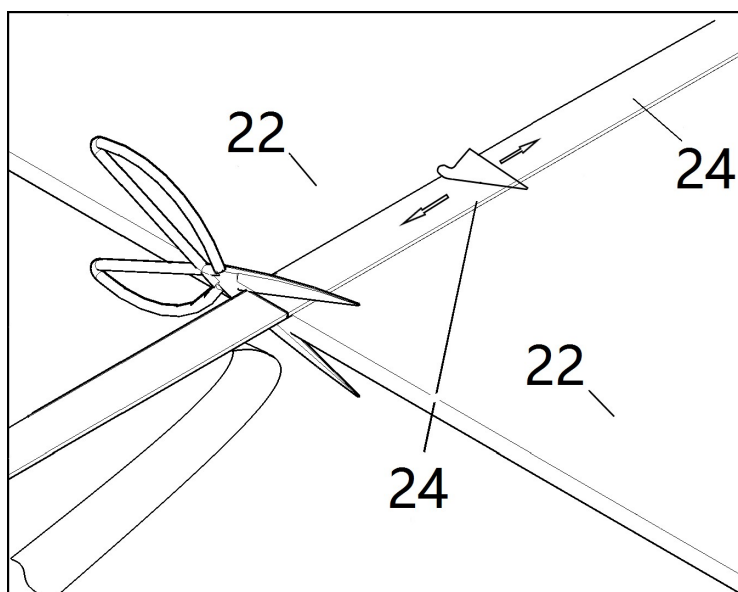

Husk at montere det medfølgende Butyltape (24) over samlingerne af tagpladerne. Limen på Butyltappen skal vende ned mod oversiden af tagpladerne. Butyltappen forhindrer vand i at trænge ned igennem samlingerne af tagpladerne samt det tætnet dér hvor skruerne monteres.

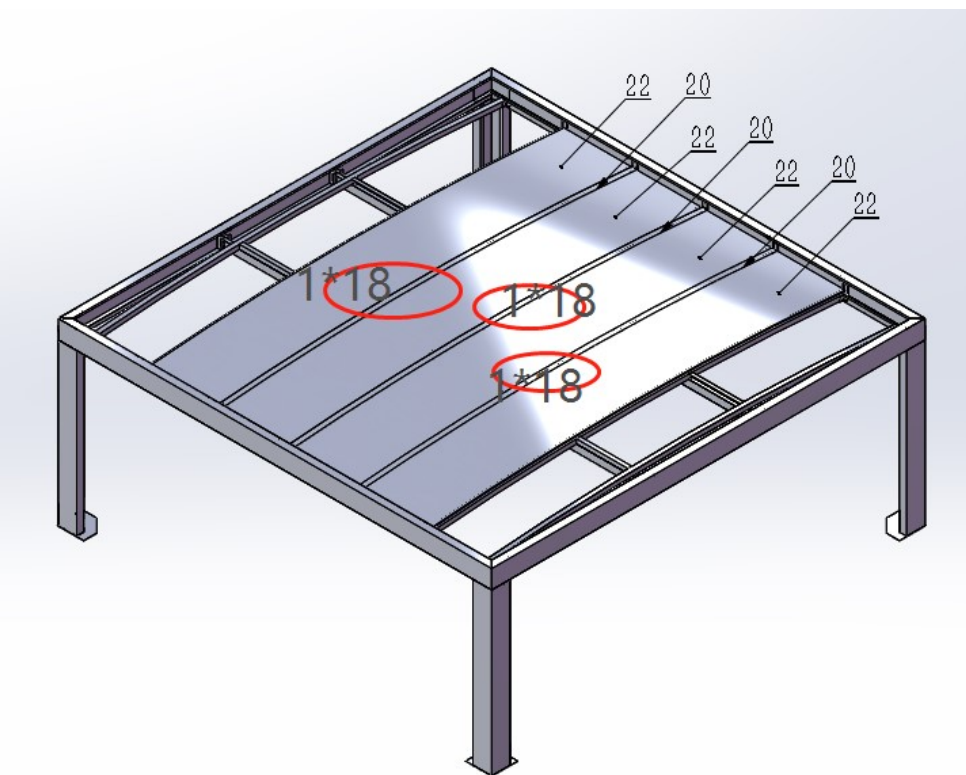
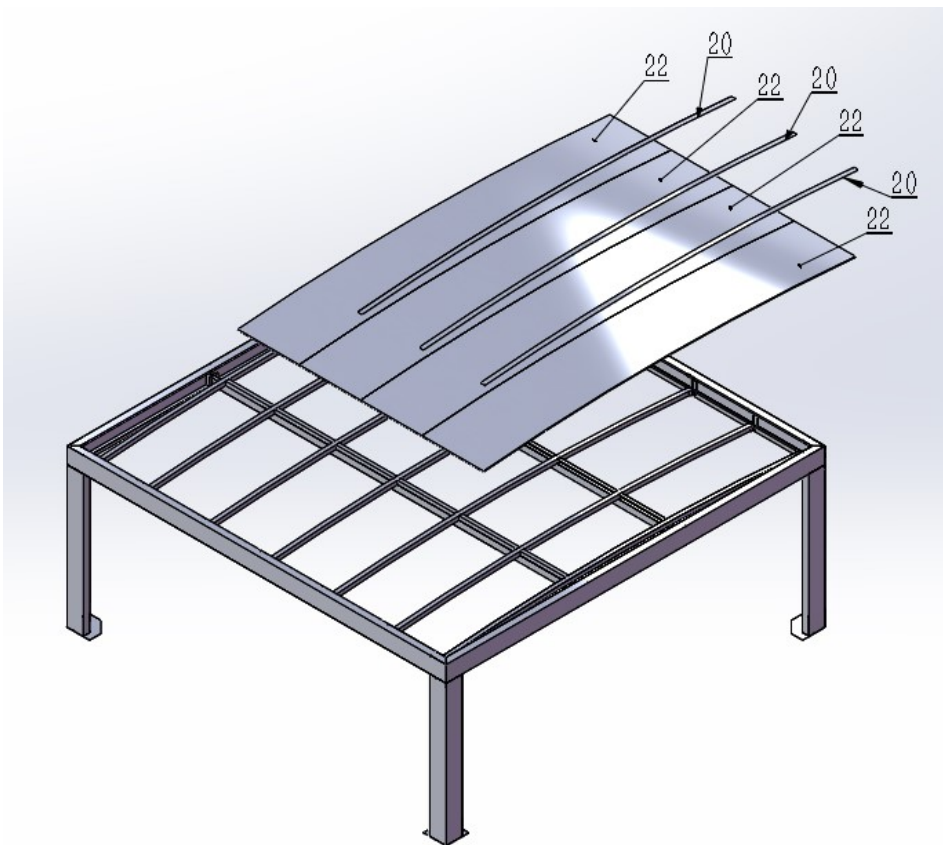



# 12-1\*18\*3

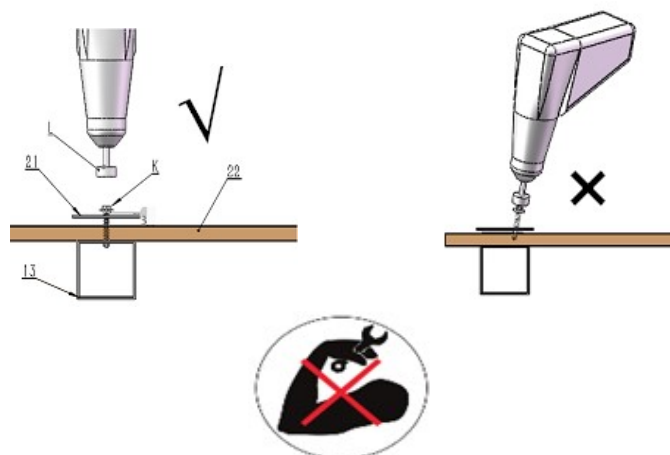

OBS! De selvskærende tagbolte skal kun lige spændes så pakningen på skruens hoved spænder let mod taglisten. Overspændes tagskruerne, vil taglisten løfte sig mellem fikseringspunkterne og vand kan komme ind under listerne.

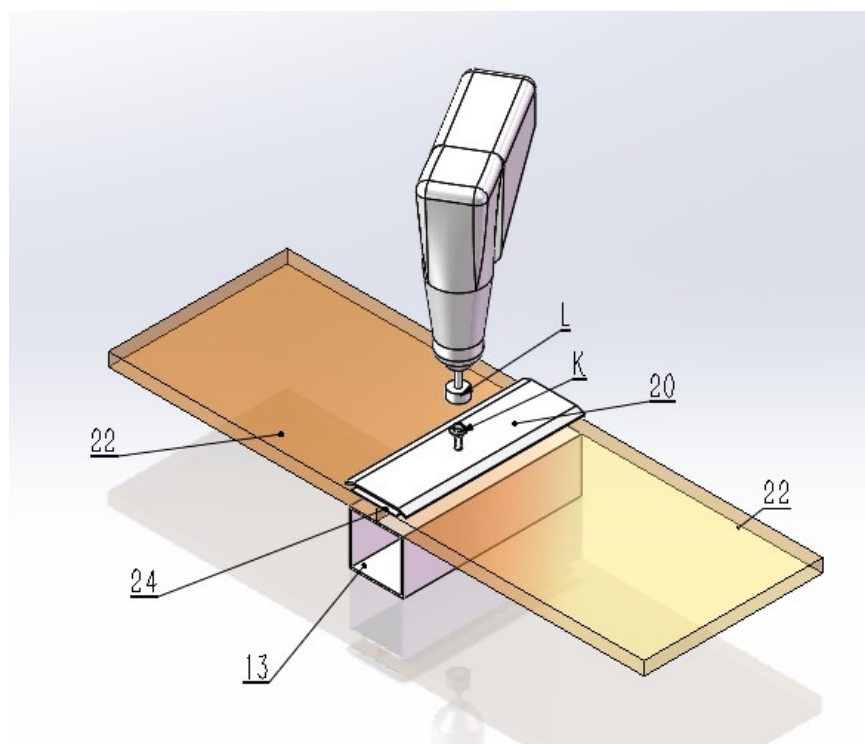

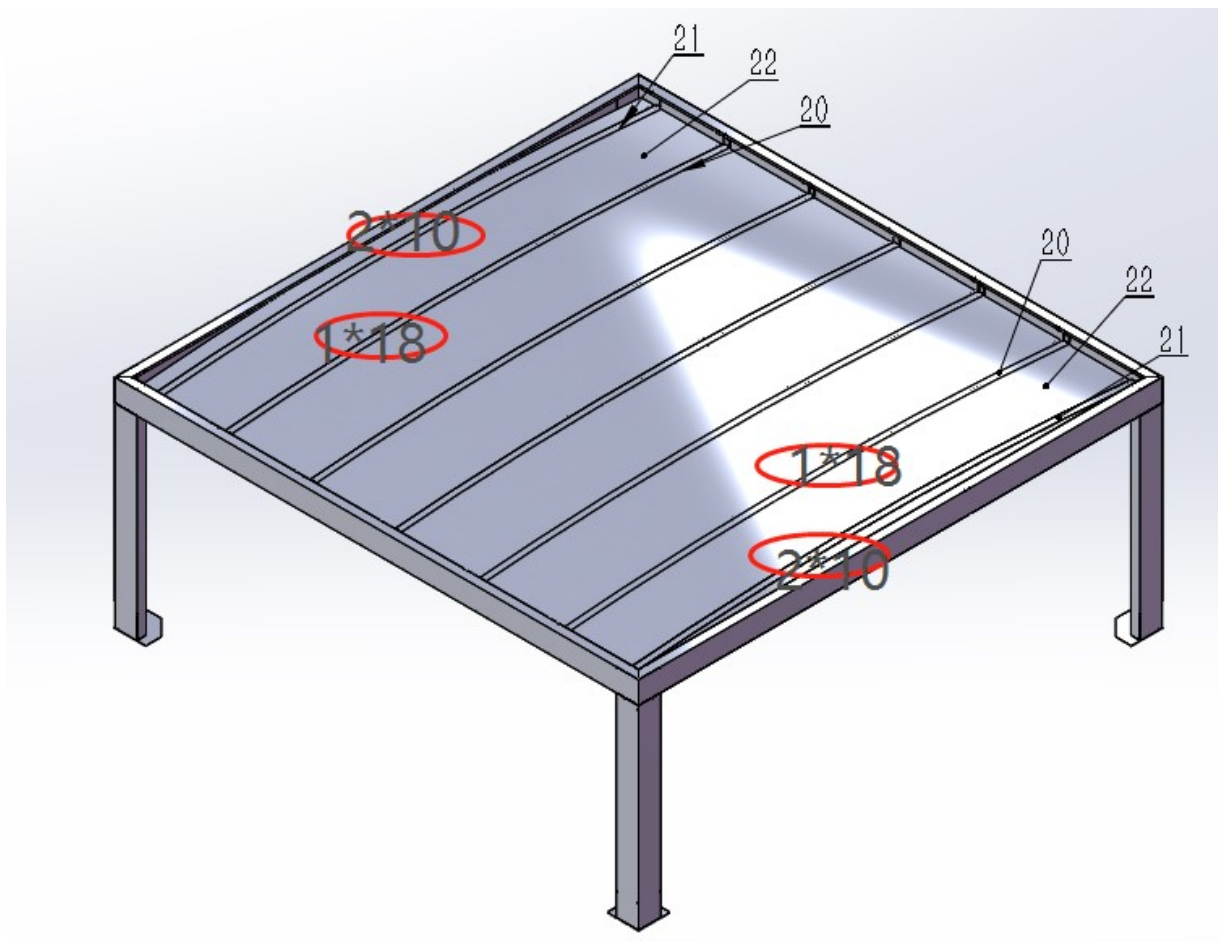

12-1\*18\*2

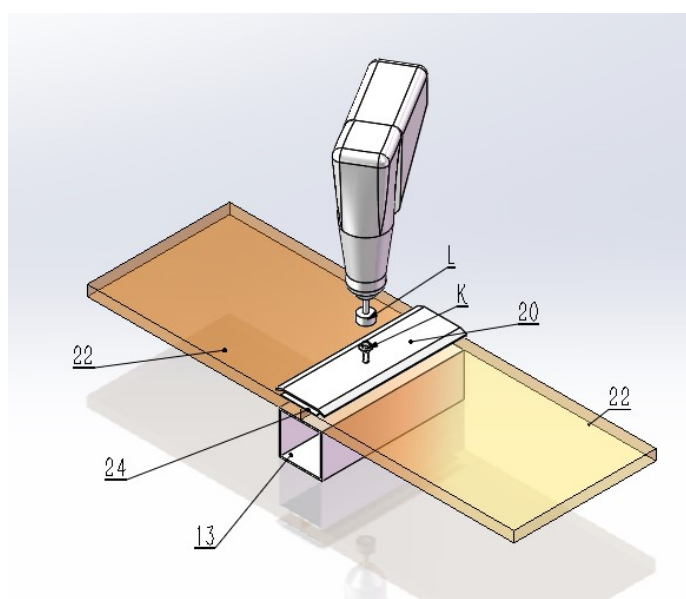

# 12-2\*10\*2

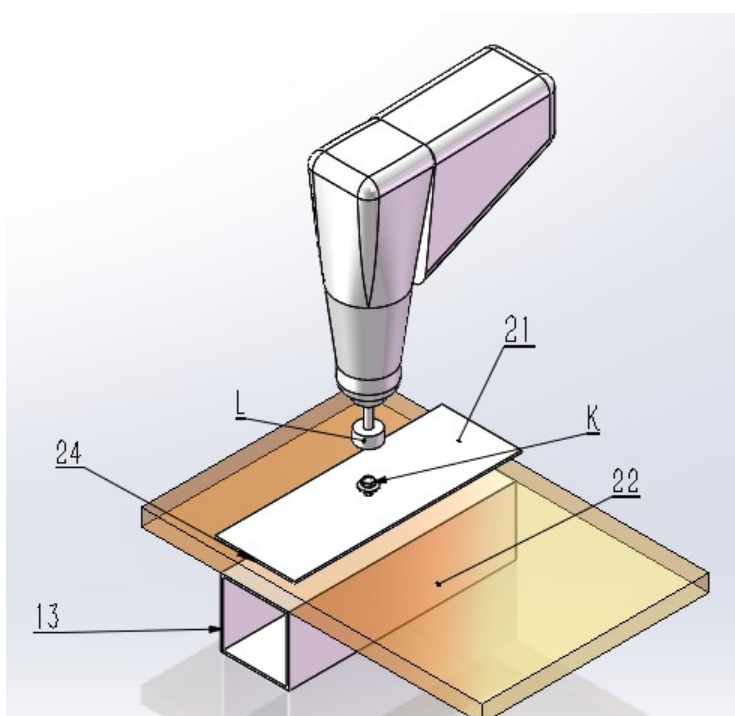
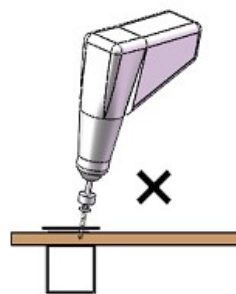
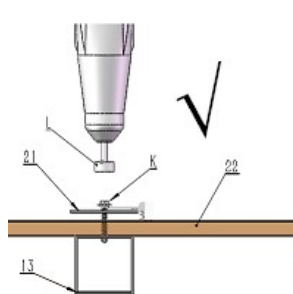
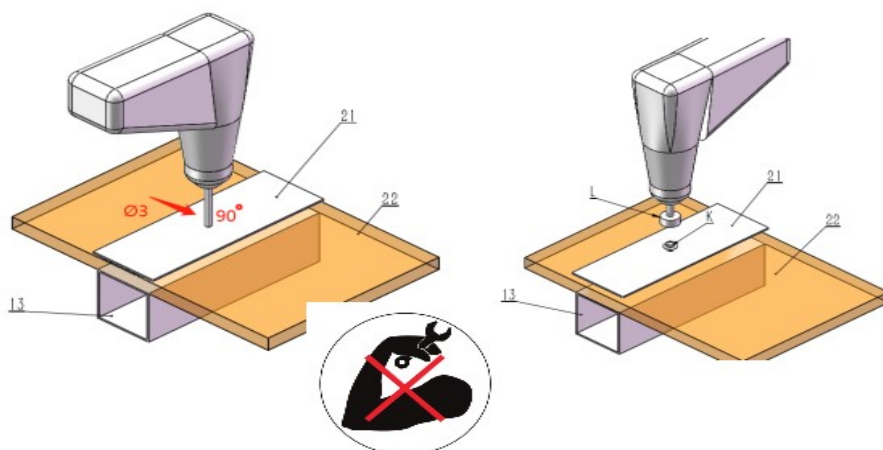

# TRIN 13

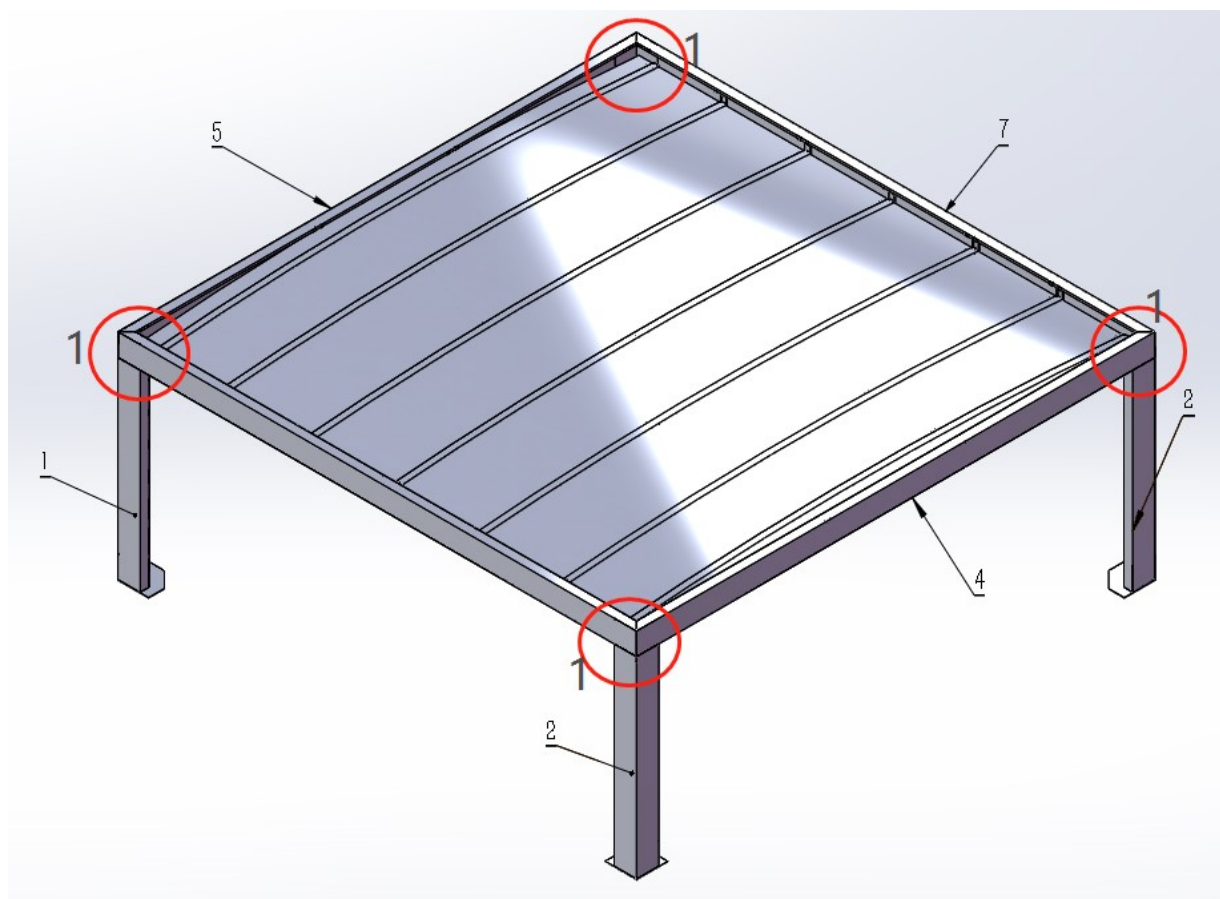

13-1\*4

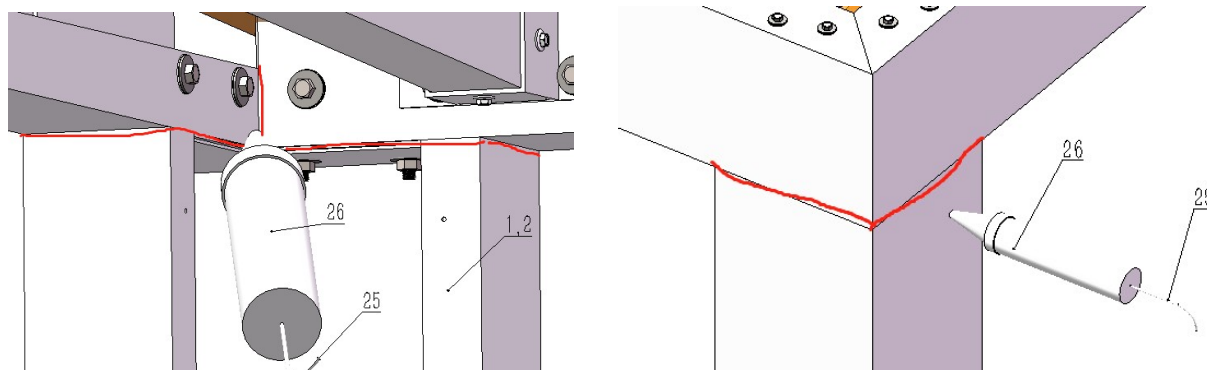

Brug evt. silikone til at fuge rundt om hjørnerne i toppen af benene