

Varning!

**Varning, risk för kroppsskada (injektion, förgiftning)!
Airless-anläggningar arbetar med extremt högt
spruttryck.**

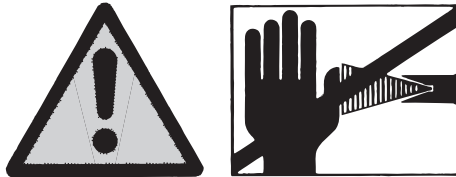

Fara

1

Låt aldrig fingrar, händer eller andra kroppsdelar komma i beröring med sprutstrålen!
Rikta aldrig sprutpistolen mot dig själv andra personer eller djur.
Använd aldrig sprutpistolen utan fingerskydd.

Personskador som har uppstått av sprutmaterial får inte behandlas som ofarliga skärsår. Vid skador av sprutmaterial eller lösningsmedel skall läkare uppsökas genast eftersom skadorna måste behandlas snarast av medicinsk personal. Informera läkaren om vilket sprutmaterial eller lösningsmedel som har använts.

2

Observera följande punkter i enlighet med bruksanvisningen innan utrustningen tages i bruk:

1. Utrustningen får ej användas med fel eller brister.
2. Säkra sprutpistolen med säkringsspaken på pistolen.
3. Apparaten får endast anslutas till jordat el-uttag.
4. Kontrollera högtrycksslangens och sprutpistolens högsta tillåtna arbetstryck.
5. Kontrollera att alla anslutningar är täta.

3

Det är mycket viktigt att anvisningarna om regelbunden rengöring och skötsel av högtryckssprutan följs noggrant.
Innan man påbörjar arbetet och varje gång man gör ett uppehåll ska följande regler beaktas:

1. Tryckavlasta sprutpistol och slangar.
2. Säkra sprutpistolen med säkringsspaken på pistolen.
3. Koppla ifrån anläggningen.

Sätt säkerheten främst!

Vi gratulerar till köpet av en airless-högtrycksspruta från WAGNER.

Läs noggrant igenom hela handboken före första användning. Var noga med att följa säkerhetsanvisningarna. Förvara handboken och säkerhetsanvisningarna på ett säkert ställe.

Du har köpt en kvalitetsprodukt. Noggrann service och regelbundet underhåll är förutsättningen för en felfri funktion hos sprutan.

Viktigt! Anläggningen måste alltid rengöras efter användning.

Om anläggningen inte rengörs, leder detta till felfunktioner! Garantin gäller inte för fel som beror på ofullständig rengöring. Kontrollera först anläggningen ytterligare en gång vid störningar, innan du skickar den till vår kundtjänst.

Förklaring av använda symboler

	Anger en direkt hotande fara. Om den inte undviks kan den leda till dödsfall eller allvarliga personskador.
	Anger användningstips och andra speciellt användbara anvisningar.
	Använd lämpligt hörselskydd under arbetet.
	Använd ett lämpligt andningskydd under arbetet.
	Använd lämpliga skyddshandskar under arbetet.

Allmänna säkerhetsanvisningar

WARNING!



Fara

Läs igenom alla säkerhetsanvisningar och anvisningar. Om säkerhetsanvisningar och angivna anvisningar inte beaktas finns det risk för elektriskt slag, brand eller allvarliga personskador. Begreppet "elverktyg" som används nedan avser nätdrivna elverktyg (med nätsladd) och batteridrivna elverktyg (utan nätsladd).

1. Arbetsplatssäkerhet

- Håll din arbetsplats ren och se till att belysningen alltid är tillräcklig.** Ostädade eller dåligt belysta arbetsplatser kan leda till olyckor.
- Arbeta inte med utrustningen i en omgivning med explosionsrisk, där det finns brännbara vätskor, gaser eller dammpartiklar.** Elverktyg bildar gnistor som kan antända damm eller ångor.
- Se till att inga barn eller andra personer finns i närheten när du använder elverktyget.** Om du blir störd kan du förlora kontrollen över utrustningen.

2. Elsäkerhet

- Utrustningens anslutningskontakt måste passa i stickuttaget. Kontakten får inte förändras på något sätt. Använd inte adapterkontakt tillsammans med skyddsjordade utrustningar.** Oförändrade kontakter och passande stickuttag minskar risken för en elektrisk stöt.
- Undvik kroppskontakt med jordade ytor, t.ex. på rör, element, spisar och kylskåp.** Risken för en elektrisk stöt är större om din kropp är jordad.
- Utsätt inte utrustningen för regn eller väta.** Om vatten tränger in i en elutrustning ökar risken för elektriska stötar.
- Använd intesladden för att bära utrustningen, hänga upp den eller för att dra kontakten ur stickuttaget. Se till att sladden hålls på avstånd från värme, olja, vassa kanter och rörliga delar på utrustningen.** Skadad eller veckad sladd ökar risken för en elektrisk stöt.
- Om du använder elverktyget utomhus får endast sådana förlängningskablar användas som är godkända för utomhusbruk.** Risken för en elektrisk stöt minskar om du använder en förlängningssladd avsedd för utomhusbruk.
- Om utrustningen ska tas i drift i fuktig omgivning, och detta inte går att undvika, måste en jordfelsbrytare användas.** Med en jordfelsbrytare kan man undvika risken för elektriskt slag.

3. Personssäkerhet

- Var uppmärksam och tänk på vad du gör. Använd elverktyget med förnuft. Använd inte utrustningen om du är trött, eller påverkad av droger, alkohol eller medicin.** Ett ögonblicks bristande uppmärksamhet vid användning av utrustningen kan medföra allvarliga skador.
- Använd personlig skyddsutrustning, och bär alltid skyddsglasögon.** Om du använder personlig skyddsutrustning, som dammask, halksäkra skyddsskor, skyddshjälm eller hörselskydd, beroende på hur och vilket elverktyg du ska använda, minskar risken för skador.
- Undvik ofrivillig idrifttagning. Kontrollera att brytaren står i läget "FRÅN" innan du sätter i kontakten i stickuttaget.** Olyckor kan inträffa om du har ett finger på brytaren när du bär utrustningen eller ansluter strömförsörjningen med utrustningen påkopplad.
- Ta bort inställningsverktyg eller skiftnycklar innan du kopplar på utrustningen.** Ett verktyg eller en nyckel som sitter i en rörlig del av utrustningen kan orsaka skador.
- Undvik onormal kroppsställning. Se till att du står stadigt och hela tiden har god balans.** Då kan du kontrollera utrustningen bättre vid oväntade situationer.
- Använd lämplig klädsel. Bär inga vida kläder eller några smycken. Håll undan hår, kläder och handskar från rörliga delar. Lösa kläder, smycken eller långt hår kan fastna i rörliga delar.**
- Detta aggregat är inte avsett att användas av personer (inklusive barn) med begränsad fysisk, sensorisk eller själslig förmåga eller personer utan erfarenhet och/eller kunskap, såvida inte arbetet**

sker under uppsikt av säkerhetsansvarig eller att denne gett tillräcklig utbildning i hur aggregatet ska användas. Barn måste hållas under uppsikt, så att de inte leker med aggregatet.

- h) Låt dig inte invaggas i falsk säkerhet och sätt dig inte över säkerhetsreglerna för elverktyg, även om du har stor vana vid att använda elektriska verktyg. Ovarsam hantering kan medföra svåra personskador på bråkdelen av en sekund.

4. Noggrann hantering och användning av elverktyg

- a) **Överbelasta inte utrustningen. Använd det elverktyg som är avsett för arbetet.** Med rätt elverktyg arbetar du bättre och säkrare inom det angivna effektområdet.
- b) **Använd aldrig ett elverktyg med defekt brytare.** Ett elverktyg som inte kan kopplas till eller ifrån är farligt och måste repareras.
- c) **Dra ur kontakten ur stickuttaget innan du ställer in utrustningen, byter tillbehördelar eller lägger ifrån dig utrustningen.** Dessa försiktighetsåtgärder förhindrar att utrustningen startar oavsiktligt.
- d) **Förvara elverktyg som inte används utom räckhåll för barn.** Låt inte personer som inte känner till utrustningen eller inte har läst dessa anvisningar använda den. Elverktyg kan vara farliga om de används av oerfarna personer.
- e) **Sköt om utrustningen noga. Kontrollera att rörliga delar fungerar felfritt och inte klämmer, att inte delar är trasiga eller så pass skadade att de påverkar utrustningens funktion. Se till att få skadade delar reparerade innan du använder utrustningen.** Många olyckor orsakas av att elverktygen är dåligt underhållna.
- f) **Använd elverktyg, tillbehör, insatsverktyg etc. i enlighet med dessa anvisningar och på det sätt som föreskrivs för den här speciella typen av utrustning. Ta hänsyn till arbetsförhållandena och den arbetsuppgift som ska utföras.** Farliga situationer kan uppstå om elverktyg används för något annat än vad de är avsedda för.
- g) **Håll handtag och greppytor torra, rena och fria från olja och fett.** Det går inte att använda och kontrollera elverktyget på ett säkert sätt i oförutsedda situationer med handtag och greppytor som är hala.

5. Service

- a) **Låt endast kvalificerad fackpersonal reparera utrustningen, och tillåt endast att originalreservdelar används.** Detta garanterar att utrustningens säkerhet bibehålls.
- b) **Om elkabeln till aggregatet råkar bli skadad, måste den bytas av tillverkaren eller dennes kundtjänst eller en annan person med elbehörighet, för att utesluta risker.**

Hälsoskydd



Fara

Varning! Använd andningsskydd: Sprutdimma och lösningsmedelsångor är hälsovådliga. Arbeta endast i väl ventilerade lokaler eller i lokaler med utsug. Vi rekommenderar att arbetskläder, hörselskydd och handskar används.

Brännbara beläggningsmaterial



Fara

Sprutpistolerna får inte användas till att spruta brännbara ämnen.

Explosionsskydd



Fara

Använd inte anläggningen på platser som faller under explosionsskyddsförordningen.

Explosions- och brandfara vid sprutning p.g.a. föreliggande antändningskällor



Fara

Se till att inga antändningskällor finns i närheten, t.ex. öppen låga, tända cigaretter, cigarrer och tobakspipor, glödande trådar, heta ytor, o.s.v.

Elektrostatisk uppladdning (gnist- eller flambildning)



Fara

Beroende på sprutmaterialets strömningshastighet vid sprutning, är det möjligt att anläggningen laddas upp elektrostatiskt. Vid urladdning finns det risk för att gnistor eller lågor bildas. Därför är det nödvändigt att alltid jorda anläggningen via den elektriska installationen. Anläggningen måste alltid vara ansluten till ett godkänt jordat uttag.

Ventilation

Tillse god, naturlig eller artificiell, ventilation för att undvika brand och explosion samt skador på hälsan under sprutarbeten.

Säkra maskin och sprutpistol

Alla slangar, beslag och filterdelar måste vara säkert fastgjorda före användning av spraypumpen.

Osäkrade delar kan kastas ut med stor kraft eller läcka vätska under högt tryck vilket kan orsaka allvarliga skador.

Säkra alltid pistolen vid montering eller demontering av munstycket samt vid arbetsavbrott.

Rekyl från sprutpistol



Fara

Vid högt arbetstryck uppstår en rekyl på upp till 15 N när pistolens avtryckare trycks in.

Om du inte är förberedd på detta finns det risk för att handen stöts tillbaka och du tappar balansen. Detta kan leda till personskador. Konstant belastning av dess rekyl kan leda till varaktiga hälsoskador.

Max arbetstryck

Tillåtet arbetstryck för sprutpistolens, sprutpistolens tillbehör och högtrycksslangen får inte vara lägre än det maximala arbetstrycket 110 bar (11 MPa) som anges på anläggningen.

Sprutmaterial

Se upp för de faror som kan orsakas av det material som sprutas ut och beakta påskrifter på behållarna eller anvisningarna från materialtillverkaren.

Spruta inte med några ämnen vars farlighet inte är känd.

Högtrycksslang (säkerhetsföreskrift)



Fara

OBS! Risk för skador genom insprutat material! Det kan uppstå läckage i högtrycksslangen på grund av slitage, veck och icke avsedd användning. Vid ett läckage kan vätska injiceras in i huden.

Kontrollera grundligt högtrycksslangen före varje användning.

Skadade högtrycksslangar måste genast bytas ut.

Försök aldrig att själv reparera defekta högtrycksslangar!

Undvik att böja eller vika den skarpt, minsta tillåtna böjningsradie uppgår till ungefär 20 cm.

Se till att ingen kör över högtrycksslangen och skydda den mot vassa föremål och kanter.

Dra aldrig i högtrycksslangen för att flytta maskinen.

Tvinna inte högtrycksslangen

Lägg inte ner högtrycksslangen i lösningsmedel. Torka endast av utsidan med en indränkt trasa.

Dra högtrycksslangen så att den inte utgör någon snubbelrisk.

Den elektrostatiska uppladdningen från sprutpistolens och högtrycksslangens leds bort via högtrycksslangens. Därför måste det elektriska motståndet mellan högtrycksslangens anslutningar vara högst 197 kΩ/m (60 kΩ/ft.).



På grund av funktion, säkerhet och hållbarhet får endast WAGNER original högtrycksslangar och sprutmunstycken användas. Översikt, se "Reservdelslista".



Vid gamla högtrycksslangar ökar risken för skador. Wagner rekommenderar att byta högtrycksslangen efter sex år.

Anslutning av maskinen

Anläggningen måste alltid vara ansluten till ett godkänt jordat uttag. Anslutningen ska vara utrustad med en jordfelsbrytare INF ≤ 30 mA.

Uppställning av anläggningen



Fara

Vid arbete inomhus:

I närheten av anläggningen får inga lösningsmedelshaltiga ångor bildas. Anläggningen placeras så långt från sprutobjektet som möjligt. Håll aldrig sprutpistolens närmare än fem meter från anläggningen.

Vid arbete utomhus:

Lösningsmedelshaltiga ångor får inte driva mot anläggningen. Kontrollera vindriktningen.

Ställ upp anläggningen så att inga lösningsmedelshaltiga ångor kommer in i anläggningen och lagrar sig där. Håll aldrig sprutpistolens närmare än fem meter från anläggningen.

Underhåll och reparation



Fara

Tryckavlasta alltid systemet och ta alltid ut el-kontakten från uttaget innan något arbete utförs på maskinen.

Rengöring av anläggningen



Fara

Risk för kortslutning om vatten tränger in!

Spruta aldrig av anläggningen med högtrycks- eller anghögtryckstvätt.

Rengöring av anläggningen med lösningsmedel



Fara

När anläggningen rengörs med lösningsmedel får man inte spruta in eller pumpa till behållaren med liten öppning (sprundhål). Det föreligger risk för att en explosiv gas-/ luftblandning bildas. Behållaren måste vara jordad. Använd inga antändliga material vid rengöringen.

Jordning av sprutobjektet

Objektets som ska besprutas måste vara jordat.



Om det samlas vätska i utrymmet under utloppsventilen kan det tänkas att kolpackningen läcker. Om driften fortsätter, finns det risk för att sprutmaterial rinner ur och orsakar nedsmutsning under anläggningen.

Användbart sprutmaterial

- Dispersions- och latexfärger för inomhusanvändning.
- Vatten- och lösningsmedelhaltiga lacker och lasyrer. Lackfärger, oljor, släppmedel, färger med bas av syntetisk harts, PVC-lacker, förlacker, grundlacker, spackelfärger och rostskyddsfärger.

Olämpligt material

- Material som innehåller kraftigt slipande komponenter, fasadfärger, lut och syrehaltiga beläggningssämnen.
- Brännbara beläggningssämnen, material som aceton eller thinner innehåller.

Användningsområde

Sprutning av väggar inomhus samt mindre och medelstora objekt utomhus (t.ex. trädgårdsstaket, garageportar, etc.).

Maskinen får ej användas i yrkesmässigt bruk.

Tekniska data	
Spänning	230V, 50 Hz
Upptagen effekt	350 W
Skyddsklass	I
Max tryck	11 MPa (110 bar)
Flödesmängd vid 69 bar (0 bar)	0,9 l/min (2,0 l/min)
Max-temperatur sprutmaterial	43°C
Ljudtrycksnivå* Osäkerhet	78 dBA K= 4 db
Ljudnivåeffekt* Osäkerhet	91 dBA K= 4 db
Vibrationsnivå** Osäkerhet	3,8 m/s ² K = 1,5 m/s ²
Max omgivningstemperatur	40°C
Pump	Kolvpump
Max-volym övre behållare	5,5 l
Max. storlek på munstycket	515 HEA
Max. slanglängd	22,5 m
Tomvikt (pump, slang, pistol)	4,1 kg

* Uppmätt enligt EN 50580

** Uppmätt enligt EN 60745-1

Information om vibrationsnivå

Den angivna vibrationsnivån har mätts med en standardiserad mätmetod och kan användas för jämförelse av elverktyg.

Vibrationsnivån används även för inledningsvis kunna uppskatta vibrationsbelastningen.

OBS! Vibrationsvärdet kan skilja sig från det angivna värdet under den faktiska användningen, beroende på vilket sätt som elverktyget används. Det är nödvändigt att vidta säkerhetsåtgärder för att skydda användaren som baseras på

en uppskattning av hur användaren utsätts för vibrationerna under de faktiska användningsförhållanden (i bedömningen ska alla delar av driftcykeln tas i beaktande, exempelvis tider som elverktyget är avstängt och tider som det var igång, men körde utan belastning).

Typskylten och tillverkningsnumret sitter på utrustningens undersida.

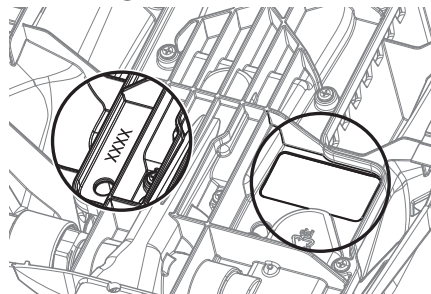

KOMPONENTER

- Sprutpistol med filter
- Munstyckshållare
- Högtrycksslang 7,5 m lång

NÖDVÄNDIGA MONTERINGSVERKTYG

- Två gaffelnnycklar

 **VARNING**

Anslut inte stickkontakten förrän anläggningen är komplett monterad.

MANÖVERELEMENT OCH FUNKTIONER

TILL/FRÅN-brytare	Starta och stäng av anläggningen med TILL/FRÅN-brytaren (O = FRÅN, I = TILL)
Sprutpistol	Flödet av sprutmaterial styrs med sprutpistolen.
Sprutslang	Sprutslangen förbinder pistolen med pumpen.
Returslang	Vid luftning leds sprutmaterialet tillbaka till tanken via returslangen.
PRIME/SPRAY-omkopplare	PRIME/SPRAY-omkopplaren leder sprutmaterialet till sprutslangen vid inställning SPRAY och till returslangen vid inställning PRIME.

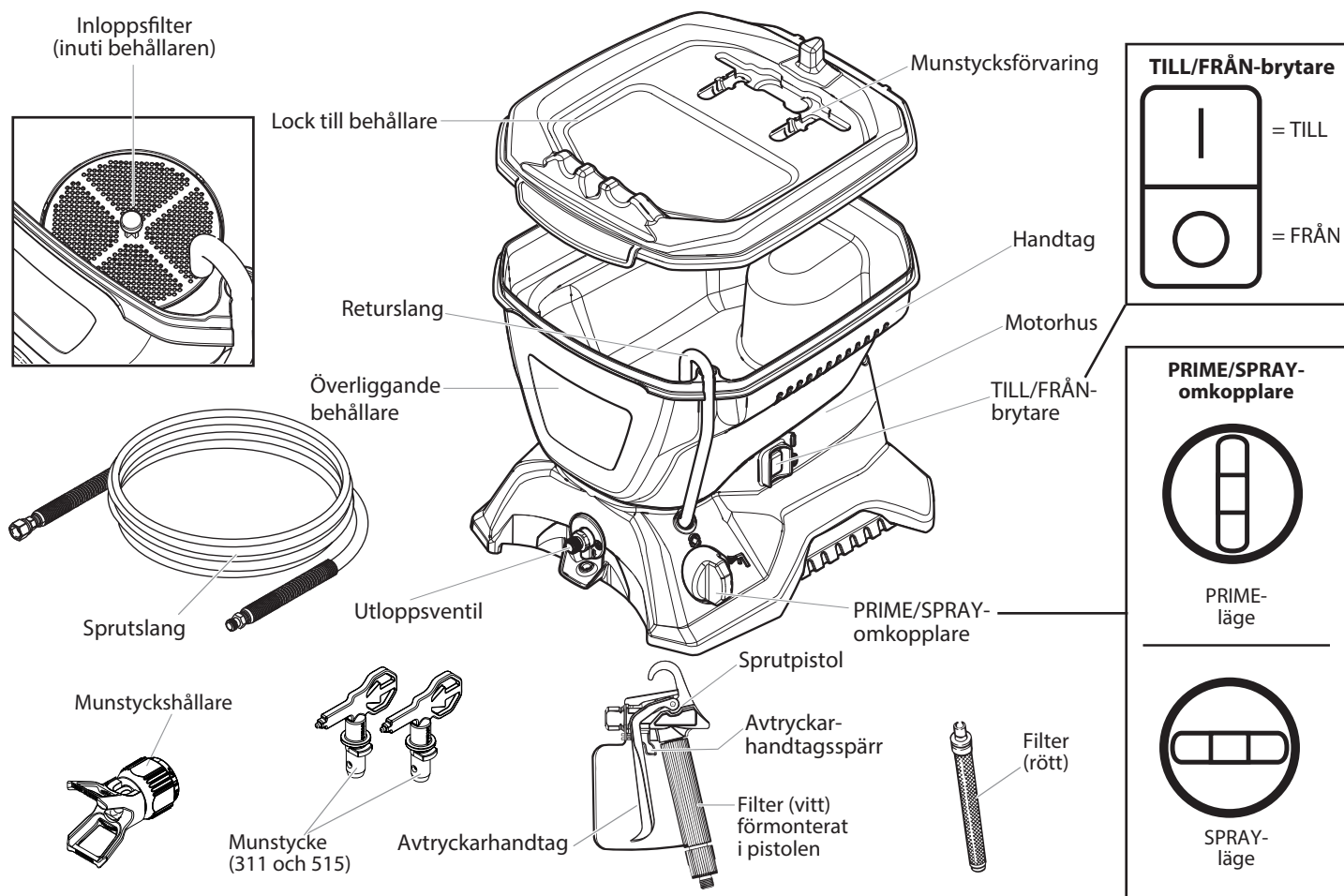

MONTERING

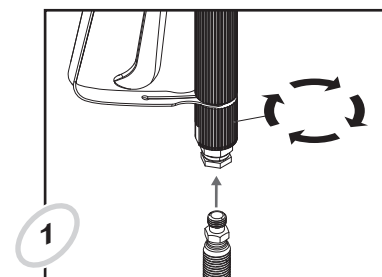

Sätt sprutpistolen på slangens avsmalnade ände och skruva fast pistolen på slangens. Dra åt gängan ordentligt med en skruvnyckel.

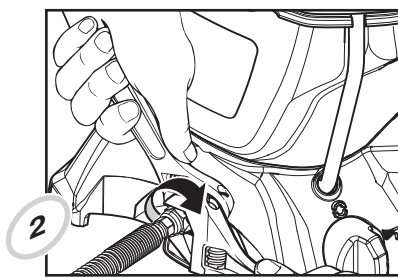

Skruva fast gängan i slangens andra ände i slangkopplingen. Håll fast slangkopplingen med en skruvnyckel och skruva fast slangens andra ände i slangkopplingen med en annan skruvnyckel.

SILA FÄRGEN

Vi rekommenderar att färgen silas före sprutning, detta för att förhindra att dysa och filter sätts igen för snabbt. Följ tillverkarens anvisningar.

VÄLJ MUNSTYCKE OCH PISTOLFILTER

Välj ett lämpligt pistolfilter som passar till dysans storlek.

Dysstorlek	Färg	Filter
311 40°-sprutvinkel/ 0,23-mm hål	För tunnflytande sprutmaterial, t ex: akrylfärg, grundfärg, bets...	Rött
515 50°-sprutvinkel/ 0,38-mm hål	För tjockflytande sprutmaterial, t ex: emulsionsfärg för invändig sprutning, latexfärg, hålrumsförsegling...	vitt

SÄKRA OCH AVSÄKRA PISTOLEN



Vid festsättning av sprutmunstycket eller när sprutmunstycket inte används måste avtryckarhandtaget alltid vara säkrat.

SÄKRA PISTOLEN

Pistolen är säkrad, när avtryckarhandtagsspärren står i rät vinkel (90°) mot avtryckarhandtaget (åt valfritt håll).

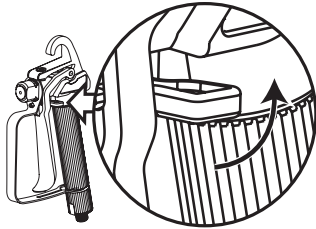

AVSÄKRA PISTOLEN

Vrid avtryckarhandtagsspärren så att den står i linje med avtryckarhandtaget när du vill avsäkra pistolen.

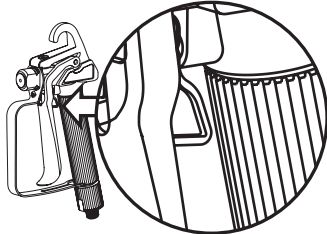

ANSLUTNING AV SPRUTAN

- 1) Kontrollera att TILL/FRÅN -brytaren står i från-läget.
- 2) Utrustningen måste anslutas till ett jordat uttag.

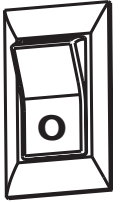

SLÄPPA UT TRYCKET



VARJE GÅNG sprutan stängs av, måste trycket genast släppas ut. Gör så här för att släppa ut trycket.

- 1) Säkra sprutpistolen och ställ TILL/FRÅN-brytaren i FRÅN-läget.
- 2) Vrid PRIME/SPRAY-omkopplaren till PRIME-läget.
- 3) Avsäkra sprutpistolen, rikta den mot en träbit eller ett papper och dra i avtryckarhandtaget.
- 4) Säkra sprutpistolen.

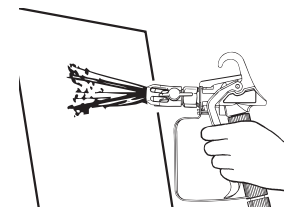
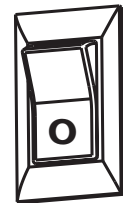

Torrkörning



Drift utan vätska leder till högre slitage och skadar pumpen.

Under inga omständigheter får inte enheten torrköras längre än 30 sekunder.

Gör pumpen driftsredo

- 1) Se till att inloppsfiltret sitter rätt i tanken. Se till att det går i lås som på figuren.
- 2) Tryck en gång på knappen på filtret. Därigenom är man säker på att inloppsventilen fungerar problemfritt.

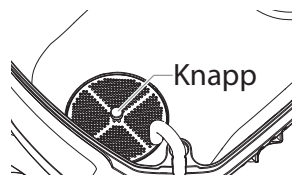

Det rekommenderas att först utföra de följande stegen med vatten för att kontrollera att systemet och alla anslutningar är täta.

- 3) Fyll tanken med det sprutmaterial som ska användas. Nivålinjen får inte överskridas (se figur).

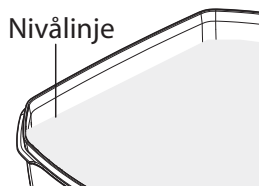

- 4) Vrid PRIME/SPRAY-omkopplaren till PRIME-läget.
- 5) Anslut nätkabeln och ställ TILL/FRÅNBrytaren i TILL-läget.
- 6) Kontrollera att arbetsmaterialet flyter genom returslangen
- 7) Koppla pumpen till läge FRÅN.

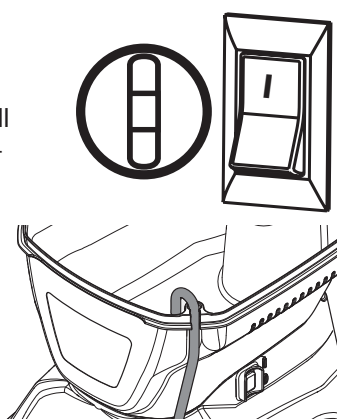

Locket ska sitta på när du arbetar. Locket är inte lufttätt. Därför kan du inte luta utrustningen när den är fylld.

Suga upp arbetsmaterial

Utför följande steg utan att sprutmunstycket är fäst i pistolen.

- 1) Avsäkra sprutpistolen och vrid PRIME/SPRAY-omkopplaren till PRIME-läget.



- 2) Tryck in avtryckarhandtaget och **HÅLL KVAR**, rikta därvid sprutpistolen mot en avfallsbehållare.

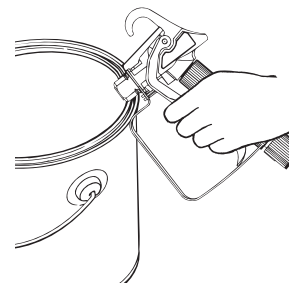

- 3) Starta pumpen.



VARNING

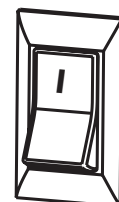

Håll inte händerna framför strålen.

- 4) Vrid PRIME/SPRAY-omkopplaren till SPRAY medan du håller avtryckarhandtaget intryckt. Håll avtryckarhandtaget intryckt tills luft, vatten och lösningsmedel är helt borta från sprutslangen och färgen flyter utan avbrott.

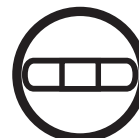

- 5) Släpp avtryckarhandtaget, vrid PRIME/SPRAY-omkopplaren till PRIME-läget och koppla om pumpen i läge FRÅN.

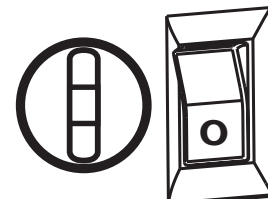

- 6) Rikta pistolen mot avfallsbehållaren igen och tryck in avtryckarhandtaget, för att kontrollera att slangen är helt trycklös.
- 7) Säkra sprutpistolen.
- 8) Skruva fast sprutmunstyckesatsen på pistolen. Dra åt för hand.
- 9) Sätt i munstycket (spetsen pekar därmed i sprutriktningen).

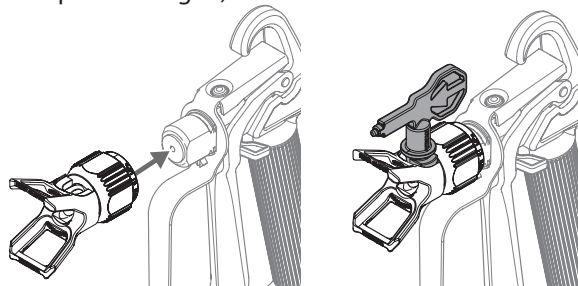

Maskinen är nu driftsredo.

ANVÄNDNING



Kontrollera att färgslangen inte är vikt eller böjd och att det inte finns några föremål med vassa kanter i närheten.

- 1) Koppla om pumpen i läge TILL och vrid PRIME/SPRAY-omkopplaren till SPRAYläget.
- 2) När motorn stängs av, avsäkra sprutpistolen och spruta på ett provområde för att kontrollera sprutbild.

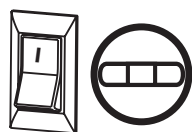

När trycket är tillräckligt högt i slangen, stängs motorn av automatiskt.

Motorn startar och stängs av alltefter tryckbehovet.

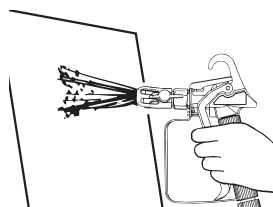

Bra sprutresultat



Dåligt sprutresultat (ränder)

Om sprutbildens innehåller skuggor eller ränder kan detta bero på följande: Sprutmunstycket eller sprutpistolfiltret är igensatt, sprutmunstycket är slitet eller färgen är inte tillräckligt tunn. Ytterligare information under avsnittet "Felsökning sprutning" på nästa sida.

SPRUTTEKNIK

Hemligheten bakom ett perfekt resultat vid sprutmålning, är att hela ytan får ett jämnt skikt. Det uppnås genom en likformig sprutstråle. Följ nedanstående TIPS.

TIPS: Dra armen med jämn hastighet och hela tiden med samma avstånd mellan sprutpistolen och ytan som ska sprutas. Optimalt avstånd är 25 till 30 cm mellan sprutmunstycke och ytan som ska sprutas.

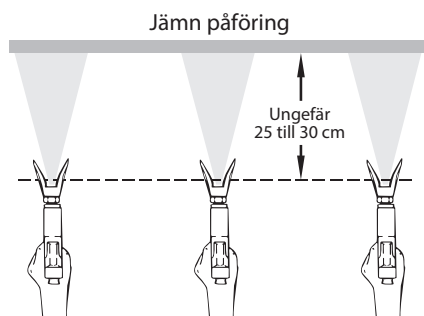

Utför rörelsen med sprutan med samma hastighet hela tiden.

TIPS: Håll sprutpistolen i rät vinkel mot ytan som ska sprutas för att få en jämn sprutbild.

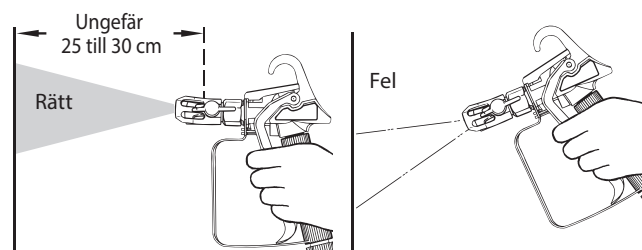

TIPS: Håll sprutpistolen i rät vinkel mot ytan som ska sprutas. Utför sprutrörelsen med armen och inte med handleden.

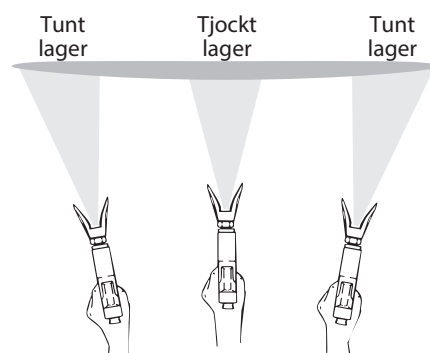

Vrid inte handleden vid sprutning.

TIPS: Dra i avtryckarhandtaget i början av en sprutrörelse och släpp det inte förrän i slutet av rörelsen. Dra inte i avtryckarhandtaget i mitten av en sprutrörelse. Ett sådant arbetssätt leder till ett ojämnt, fläckigt resultat.

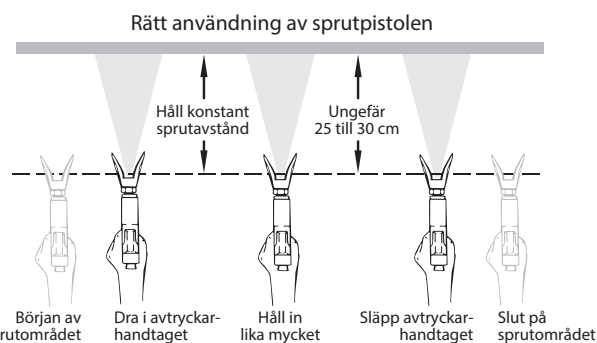

YTTERLIGARE TIPS

Överlappa sprutomgångarna med ungefär 30 %. Därmed får man en jämn påföring av sprutmaterialet. När sprutningen är färdig, utför momenten under rubriken SLÄPPA UT TRYCKET och dra ur stickkontakten.

Låt locket sitta kvar på tanken under sprutning. Därmed förhindras att främmande föremål ramlar ner i sprutmaterialet.

OM ARBETET AVBRYTS UNDER LÄNGRE TID ÄN EN TIMME, UTFÖR MOMENTEN UNDER RUBRIKEN KORTARE UPPEHÅLL, ENLIGT BESKRIVNING I AVSNITTET FÖRVARING I DENNA HANDBOK (sid 32).

I nedanstående avsnitt behandlas några mindre problem, som kan uppstå vid sprutning. När något av dessa problem uppstår, påverkar arbetsmaterialets flöde och därmed sprutbild, eller också kommer inget sprutmaterial från pistolen.

Följ anvisningarna på denna sida för att åtgärda något av dessa problem.

AVLÄGSNA STOPP I SPRUTMUNSTYCKET



VARNING

Försök under inga förhållanden att avlägsna igensättningen av munstycket med fingerspetsen.

FÖRSIKTIGHET

Använd inga nålar eller andra spetsiga föremål för rengöring av spetsen. Hårdmetallspetsen kan skadas.

Om sprutbild är oregelbunden eller om det inte kommer ut något sprutmaterial vid intryckt handtag, måste följande steg utföras:

- 1) Stäng av pumpen, släpp avtryckarhandtaget och säkra pistolen.

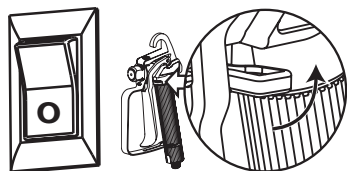

- 2) Vrid den svängbara spetsen 180°, så att pilen pekar i riktning mot pistolens baksida.

Om sprutmunstycket står under tryck, kan det vara svårt att skruva det. Vrid PRIME/SPRAY-omkopplaren till PRIME-läget och dra i pistolens avtryckarhandtag. Därmed släpps trycket ut och det går lätt att skruva spetsen.

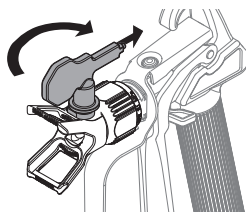

- 3) Vrid PRIME/SPRAY-omkopplaren till SPRAY-läget.

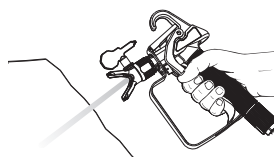

- 4) Avsäkra sprutpistolen, rikta den mot en träbit eller ett papper och dra i avtryckarhandtaget. På det här sättet kan man med hjälp av trycket i sprutslangen blåsa ut det hinder som orsakar igensättningen. När dysan är fri, kommer färg ut under högt tryck.

Utför arbetsmomenten i nästa spalt om det fortfarande inte kommer någon färg ur sprutmunstycket.

- 5) Släpp avtryckarhandtaget och säkra pistolen.
- 6) Vrid dysan så att pilen pekar framåt igen (SPRAY-läget)

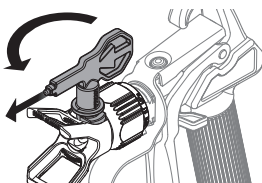

- 7) Avsäkra pistolen och fortsatt spruta.

AVLÄGSNA STOPP I SPRUTPISTOLFILTRET

Filtret måste rengöras varje gång sprutan används. Vid sprutning med tjockflytande färger måste filtret ev. rengöras oftare.

- 1) Utför stegen under rubriken **Släppa ut trycket** (sid 26).
- 2) Lossa avtryckarhandtagets styrning från filterhuset genom att dra styrningen framåt från filterhuset. Skruva av huset.

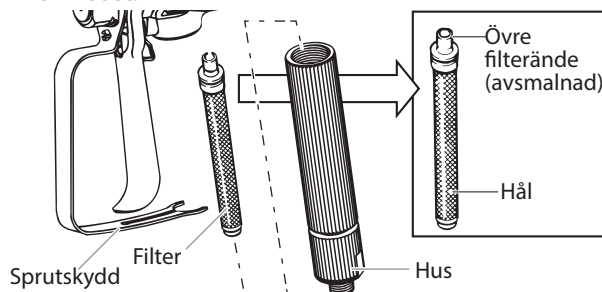

- 3) Avlägsna filtret ur sprutpistolhuset och rengör det med en lämplig rengöringslösning (varmt såpvatten).

Kontrollera vid rengöring av filtret att det inte finns sediment i sprutmaterialet. Se Sila färgen, (sid 26).

- 4) Kontrollera att det inte finns några hål i filtret (se figur ovan). Byt filter om det finns några hål.

FÖRSIKTIGHET

RÖR ALDRIG VID FILTRET MED ETT VAST FÖREMÅL!

- 5) Sätt i det rengjorda filtret med den avsmalnande änden uppåt i pistolen.

Den avsmalnade änden av filtret måste sättas in i pistolen åt rätt håll. Annars kan det hända att det blir stopp i dysan eller att inget sprutmaterial kommer ut ur pistolen.

- 6) Skruva på huset igen och tryck fast avtryckarhandtagets styrning på huset igen.

AVLÄGSNA STOPP I INLOPPSFILTRET

- 1) Utför stegen under rubriken **Släppa ut trycket** (sid 26).
- 2) Töm tanken helt och hållet (se avsnittet Tömma tanken, sid 30).

- 3) Avlägsna inloppsfiltret från tanken. För att lossa filtret behövs ev en skruvmejsel.

- 4) Rengör inloppsfiltret med en lämplig rengöringslösning (varmt såpvatten).

- 5) Sätt i filtret igen.

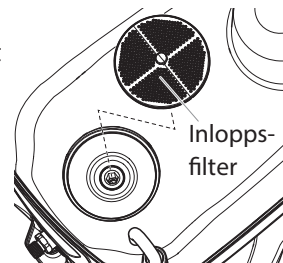

Om du fortfarande har problem efter att ha utfört de moment som beskrivs på den här sidan, finns ytterligare information på sidan FELSÖKNING (sid 34)

VIKTIGA RENGÖRINGSANVISNINGAR

LÄS DESSA ANVISNINGAR OCH VARNINGAR FÖRE RENGÖRING AV SPRUTAN!

- De viktigaste förutsättningarna för en problemfri funktion efter en tids förvaring är att du alltid grundligt rengör och smörjer sprutan efter användning.
- Rengör sprutan och komponenterna med ett lämpligt rengöringsmedel (t.ex. varmt såpvatten för vattenlösliga sprutmaterial).
- Ta hand om rengöringslösningen enligt gällande bestämmelser när sprutan är rengjord.

TÖMMA TANKEN

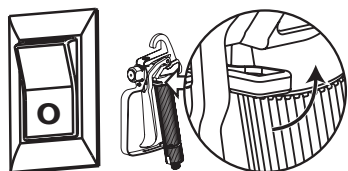

- 1) Utför alla steg under rubriken "Släppa ut trycket" (sid 26).
- 2) Avlägsna locket från tanken.
- 3) Håll utrustningen i de båda handtagen på vänster och höger sida.
- 4) Lyft upp sprutan och håll den så, att sprutmaterial kan rinna ner i originalbehållaren via ett av tankens främre hörn.

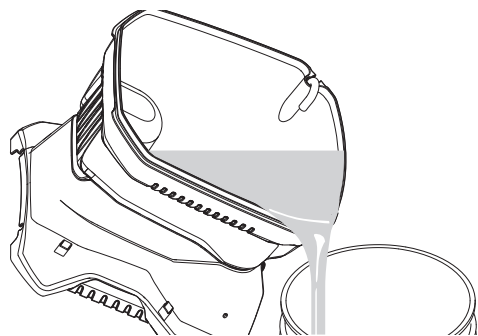

⚠ VARNING

När anläggningen är full med sprutmaterial kan den vara mycket tung. Lyft anläggningen med armarna och inte med ryggen, för att undvika skador.

⚠ FÖRSIKTIGHET

Se till att golv och möbler är övertäckta för att undvika egendomsskador.

TÖMMA FÄRGSLANGEN

Genom att man utför dessa arbetssteg kan färgresten som är kvar i sprutslangen återanvändas.

- 1) Säkra pistolen, avlägsna sprutmunstyckesatsen och vrid PRIME/SPRAY-omkopplaren till PRIME-läget.

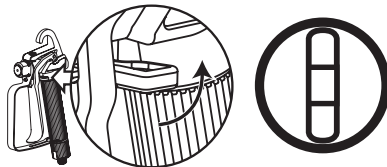

- 2) Fyll tanken med lämplig rengöringslösning
- 3) Håll sprutpistolen på kanten av färgbehållaren, dra i avtryckarhandtaget och håll kvar.



- 4) Koppla om pumpen i läge TILL och vrid PRIME/SPRAY-omkopplaren till SPRAY medan du håller avtryckarhandtaget intryckt.

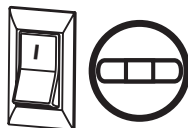

Låt pumpen gå tills all färg är tömd ur slangen och rengöringslösning kommer ut ur pistolen.

- 5) Släpp avtryckarhandtaget och vrid PRIME/SPRAY-omkopplaren till PRIME.
- 6) Håll sprutpistolen mot kanten av en **annan behållare**, dra i avtryckarhandtaget och håll kvar.

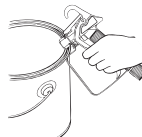

- 7) Vrid PRIME/SPRAY-omkopplaren till SPRAY-läget och dra i pistolens avtryckarhandtag tills vätskan som kommer ur pistolen är klar. Rengöringslösningen i tanken måste vid behov fyllas på.
- 8) Vrid PRIME/SPRAY-omkopplaren till PRIME-läget och dra i pistolens avtryckarhandtag igen, för att göra den trycklös.

SPOLA TANKEN

- 1) Spola tanken noga med lämplig rengöringslösning.

Se till att rengöringslösning inte droppar in i motorhuset.

- 2) Avlägsna inloppsfilteret från tankens botten och rengör det. För att lossa filteret behövs ev en skruvmejsel.

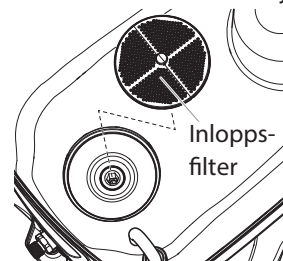

- 3) Sätt i filteret igen och ta hand om rengöringslösningen enligt gällande bestämmelser.

SPOLA SPRUTAGGREGATET

- 1) Fyll på **NY** rengöringslösning i tanken.
- 2) Vrid PRIME/SPRAY-omkopplaren till PRIME-läget och koppla om pumpen i läge TILL.

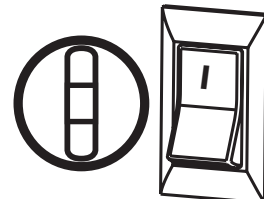

- 3) Låt rengöringslösningen cirkulera genom returslangen med hjälp av pumpen under 2 till 3 minuter.
- 4) Koppla pumpen till läge FRÅN.

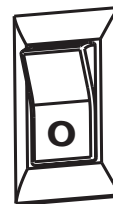

- 5) Ta hand om rengöringslösningen enligt bestämmelserna och fortsätt i avsnittet **Rengöra sprutpistolkomponenter** på nästa sida.

RENGÖRA SPRUTPISTOLKOMPONENTER

- Utför stegen under rubriken **Släppa ut trycket** (sid 26).
- Skruva av sprutpistolen från färgslangen med hjälp av gaffelnnyckeln.
- Ta ut filtret ur sprutpistolen (se **Avlägsna stopp i sprutpistolfiltret**, sid 29).
- Avlägsna sprutmustycket ur dyshållaren.

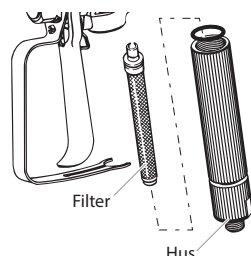
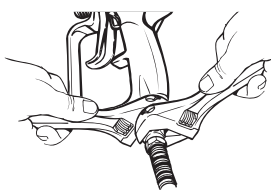
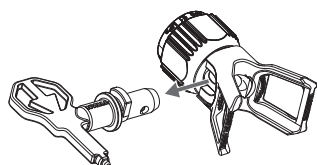

- Rengör sprutmunstycket och filtret med en mjuk borste och lämplig rengöringslösning. Tänk på att även avlägsna och rengöra underlägsbrickan och hållaren i den bakre delen av sprutmunstycket.

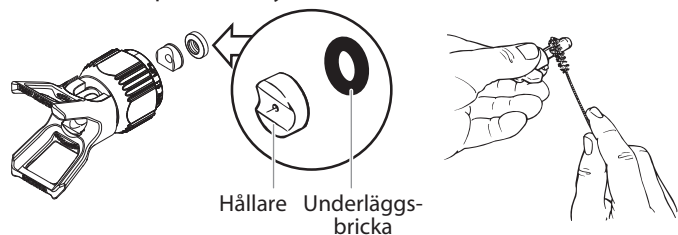

- Dropa ner några droppar olja i pistolhuset (se området nedan, som är markerat med pilar).

- Montera ihop sprutpistolen igen.

- Sätt i pistolfiltret med den avsmalnande änden först och skruva fast förslutningen med fjädern.
- Montera sprutmunstycket, hållaren och underlägsbrickan, sätt på munstyckshållaren.

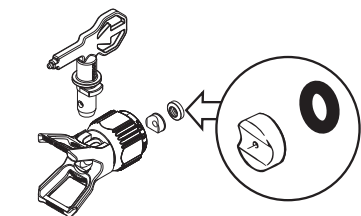
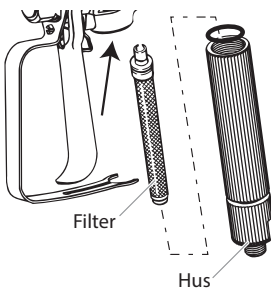

- Skruva fast färgslangen på sprutpistolen igen. Dra åt med gaffelnnyckel.

VIKTIGT!

Efter rengöring av pumpen rekommenderar vi ytterligare en spolning med varmt såpvatten som förberedelse för att ställa undan sprutan. Upprepa anvisningarna i avsnittet Spola pumpen.

RENGÖRA INLOPPSVENTIL

Om du har problem med uppsugningen måste inloppsventilen ev. rengöras eller bytas. Detta problem kan bero på felaktig rengöring och/eller förvaring.

- Avlägsna inloppsfiltret från tankens botten.
- Lossa inloppsventilens hus (1) med en insexnyckel (8 mm) och ta bort det.

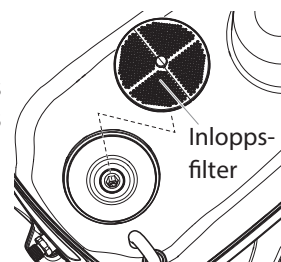

- Ta bort ventilsåtet (2), kulan (3), fjädern (4) och O-ringen (5) med lämpliga verktyg, t.ex. tång eller pincett.

Tips: Du kan också ställa utrustningen med påsatt lock upp och ned och knacka på undersidan för att lossa delarna.

- Kontrollera alla delar och ventilsålen (6) i behållaren och rengör dem noggrant. Byt ut skadade delar.

- Olja in O-ringen (1) till inloppsventilhuset rikligt.

- Sätt tillbaka alla delar så som figuren visar. **Inloppsventilens (2) koniska sida ska vara vänd nedåt.**

- Skruva fast inloppsventilens hus (1) med insexnyckeln (8 mm) och dra åt.

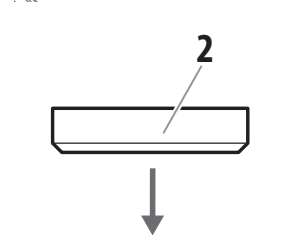
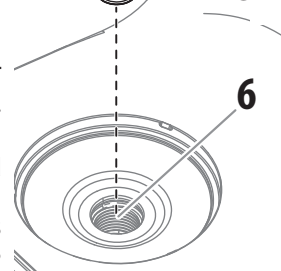
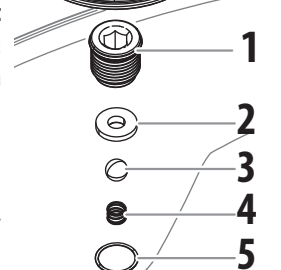
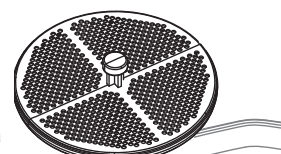

BYTA UTLOPPSVENTIL

Det kan bli nödvändigt att byta utloppsventil om sprutningen fortfarande inte ger förväntat resultat när alla åtgärder, som är uppräknade i avsnittet "Felsökning sprutning", är utförda.

- 1) Lossa högtrycksslangen från utloppsventilen med två skruvnycklar.

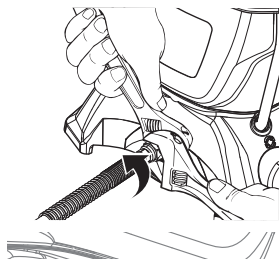

- 2) Lätta på skruven (2,5 mm insexnyckel) på undersidan av utloppsventilen, men **ta inte bort den**.

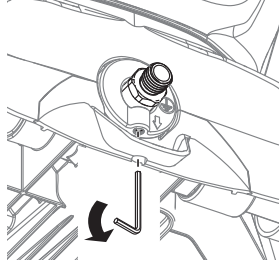

- 3) Ta bort utloppsventilen från grundaggregatet med en skruvnyckel.

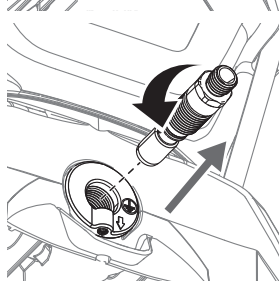

- 4) Kontrollera utloppsventilen och rengör den noga, framför allt kulans säte på baksidan. Byt ut den om det behövs.

- 5) Kontrollera hur det ser ut inuti utloppsventilhuset. Ta bort färgrester.

- 6) Sätt i den nya eller rengjorda utloppsventilen (dra åt den på utloppsventilhuset med en gaffelnyckel).

- 7) Dra åt skruven ordentligt.

⚠ VARNING

Dra åt skruven ordentligt för att säkerställa att slangen och pistolen är jordade.

KORTARE UPPEHÅLL (UPP TILL MAX 8 TIMMAR)

AVSTÄNGNING

- 1) Utför alla steg under rubriken SLÄPPA UT TRYCKET (sid 26).

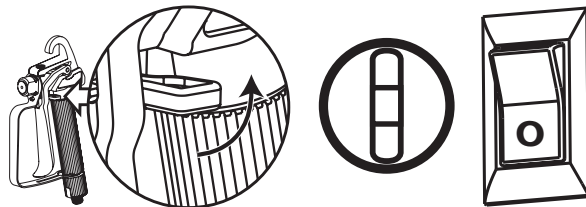

- 2) Häll långsamt en halv kopp vatten ovanpå färgen, för att förhindra uttorkning. Sätt locket på tanken igen.
- 3) Linda in sprutpistolinsatsen i en fuktig trasa och lägg ner den i en plastpåse, Stäng påsen lufttätt.



- 4) Dra nätkabeln ur vägguttaget.
- 5) Ställ sprutan på en säker plats i skuggan, om den ska ställas undan bara en stund.

IGÅNGSÄTTNING

- 1) Ta ut pistolen ur plastpåsen och rör ner vattnet i färgen.
- 2) Kontrollera att PRIME/SPRAY-omkopplaren står i PRIME-läget.
- 3) Sätt nätkabeln i vägguttaget och ställ brytaren på TILL.
- 4) Vrid PRIME/SPRAY-omkopplaren till SPRAY-läget.
- 5) Kontrollera sprutan på en lämplig yta och påbörja sprutarbetet igen.

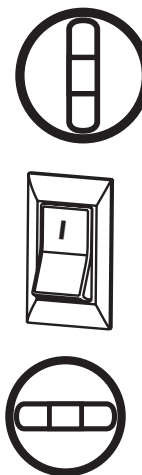

FÖRBEREDA SPRUTAN FÖR EN LÄNGRE TIDS FÖRVARING

- 1) Alla åtgärder i avsnittet Rengöring på sid 30 och 31 måste vara utförda.
- 2) Avlägsna inloppsfilteret. För att lossa filtret behövs ev en skruvmejsel.

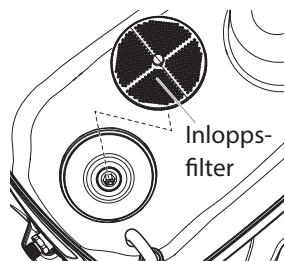

- 3) Häll cirka 60 ml tunnflytande maskinolja i inloppsventilen.

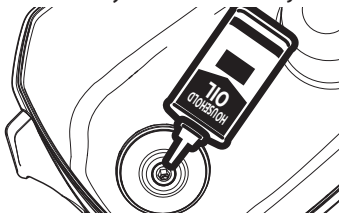

- 4) Ta av slangen från utloppsventilen, lägg en trasa över utloppsventilen och ställ brytaren på TILL. Kör anläggningen under fem sekunder.

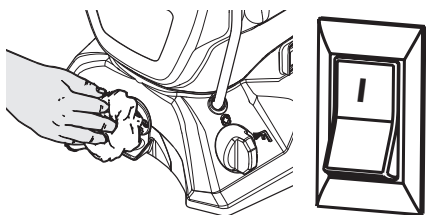

- 5) Koppla pumpen till läge FRÅN.

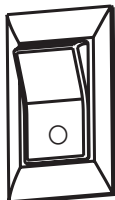

- 6) Sätt tillbaka inloppsfilteret och tryck på knappen på filtret.

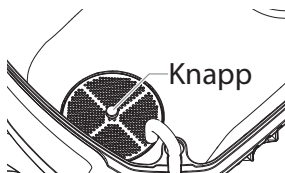

- 7) Torka av hela anläggningen, slangen och pistolen med en fuktig trasa, för att ta bort färgrester.
- 8) Sätt högtrycksslangen på utloppsventilen igen och sätt locket på tanken.

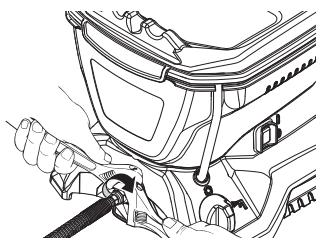

FÖRVARING OCH KONSERVERING AV PISTOLEN

- 1) Lossa avtryckarhandtagets styrning från filterhuset genom att dra styrningen framåt från filterhuset.

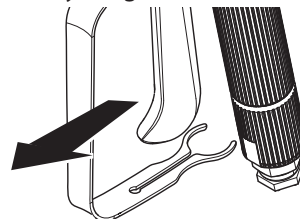

- 2) Skruva av huset.

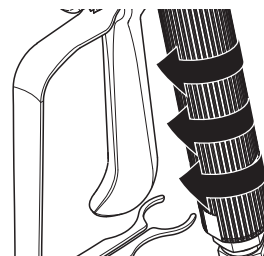

- 3) Vrid pistolen och fyll i några droppar olja.

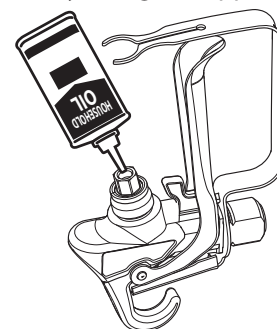

- 4) Sätt ihop pistolen igen.

VARNING

Anläggningen måste alltid göras trycklös före underhållsarbeten (se SLÄPPA UT TRYCKET, sid 26).

PROBLEM

A. Sprutan startar inte.

ORSAK

- 1) Stickkontakten är inte ansluten till vägguttaget.
- 2) TILL/FRÅN-brytaren står på FRÅN.
- 3) Sprutan stängs av, eftersom trycket fortfarande är tillräckligt.
- 4) Ingen ström i vägguttaget.
- 5) Förlängningskabeln är skadad eller har för liten area.

ÅTGÄRDER

- 1) Anslut nätkabeln.
- 2) Ställ TILL/FRÅN-brytaren på TILL
- 3) Motor startar eller stängs av under sprutning beroende på hur mycket tryck som behövs. Detta är normalt. Fortsätt att spruta.
- 4) Kontrollera spänningsförsörjningen noggrant.
- 5) Byt förlängningskabel.

B. Sprutan startar men den suger inte upp någon färg när PRIME/SPRAY-omkopplaren vrids till PRIME-läget.

- 1) Anläggningen är inte luftad eller läcker.
- 2) Tanken är tom.
- 3) Sprutan står inte på golvet.
- 4) Stopp i inloppsfilteret.
- 5) Inlopps- eller utloppsventilen kärvar.

- 6) Ta sprutan till en verkstad, som är auktoriserad av Wagner.
- 1) Försök att lufta anläggningen igen.
- 2) Fyll på tanken.
- 3) Ställ sprutan på golvet.
- 4) Rengör inloppsfilteret.
- 5) Rengör in- och utloppsventilerna och byt slitna delar. Inloppsventilen är ev. igensatt av gamla färgrester. Tryck på inloppsfilterets hake för att lossa den.

C. Sprutan suger upp färg, men när man drar i avtryckarhandtaget på pistolen, sjunker trycket.

- 6) Inloppsventilen är sliten eller skadad.
- 7) Stopp i PRIME/SPRAY-ventilen.
- 1) Slitet sprutmunstycke.
- 2) Stopp i inloppsfilteret.
- 3) Stopp i pistol- eller munstycksfilteret.

- 6) Sätt i inloppsventilen igen.
- 7) Ta sprutan till en verkstad, som är auktoriserad av Wagner.
- 1) Byt sprutmunstycket mot ett nytt.
- 2) Rengör inloppsfilteret.
- 3) Rengör eller byt mot ett lämpligt filter. Utbytesfilter bör alltid finnas i lager.
- 4) Späd eller sila färgen.
- 5) Rengör eller byt utloppsventilsats.
- 6) Sätt i inloppsventilen igen.

D. PRIME/SPRAY-ventilen står i läge SPRAY och sprutmaterial rinner genom returslangen.

- 6) Skadad eller sliten inloppsventilsats.
- 1) Igensatt eller sliten PRIME/SPRAY-ventil.

- 1) Ta sprutan till en verkstad, som är auktoriserad av Wagner.

E. Läckage på sprutpistolen.

- 1) De inre delarna av pistolen är slitna eller igensatta.

- 1) Ta sprutan till en verkstad, som är auktoriserad av Wagner.

F. Läckage på munstyckshållaren.

- 1) Sprutmunstycket är fel ihopsatt.

- 1) Kontrollera munstyckshållaren och sätt vid behov ihop den på rätt sätt.

- 2) En tätning är sliten.

- 2) Byt tätning.

G. Sprutpistolen sprutar inte.

- 1) Stopp i sprutmunstycket eller pistolfilteret.

- 1) Rengör sprutmunstycke- eller pistolfilteret. Se **Avlägsna stopp i sprutmunstycket.**

- 2) Sprutmunstycket är i CLEAN-läget (rengöring).

- 2) Ställ sprutmunstycket i SPRAY-läget.

- 3) PRIME/SPRAY-omkopplaren vreds inte till SPRAY-läget.

- 3) Vrid PRIME/SPRAY-omkopplaren till SPRAY-läget.

H. Sprutbilden innehåller skuggor eller ränder.

- 1) Stopp i pistol, sprutmunstycke eller inloppsfilter.
- 2) Slitet sprutmunstycke.
- 3) För tjock färg.
- 4) Tryckfall.

- 1) Rengör filtren och sila färgen.
- 2) Byt sprutmunstycke.
- 3) Späd färgen.
- 4) Se orsaker och åtgärder under problem C.

SPRUTPISTOL

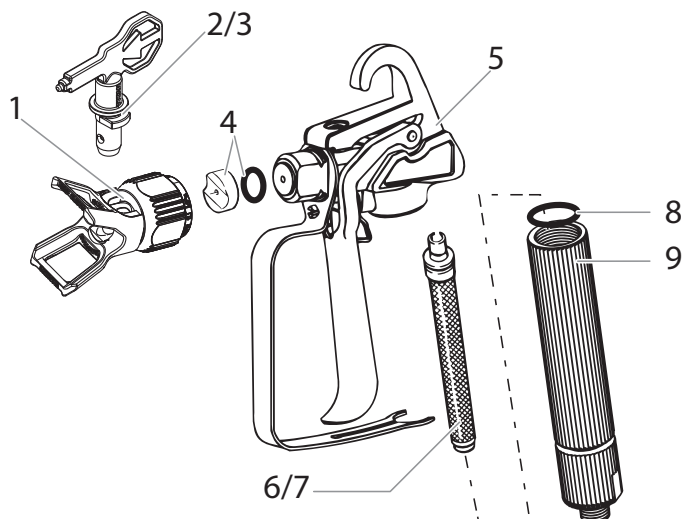

Nr.	Reservdelsnr.	Beskrivning	Antal
1	0517 200	Munstyckshållare	1
2*	0517 311	Dysa 311 (för tunnflytande material)	1
3*	0517 515	Dysa 515 (för tjockflytande material)	1
4*	0517 900	Hållare med underläggsbricka	1
5*	2399 788	Komplett pistolsats (inkl. pos. 1,7,8,9)	1
6*	0418 711	Rött filter	2
7*	0418 713	Vitt filter	2
8*	2337 235	Tätning	1
9	2337 245	Filterhus	1

* Förslitningsdelar: Ingår inte i garantin



Vid användning av ett annat munstycke måste även passande filter användas.

Dysa 311 → Rött filter
Dysa 515 → Vitt filter

SPRUTAGGREGATET

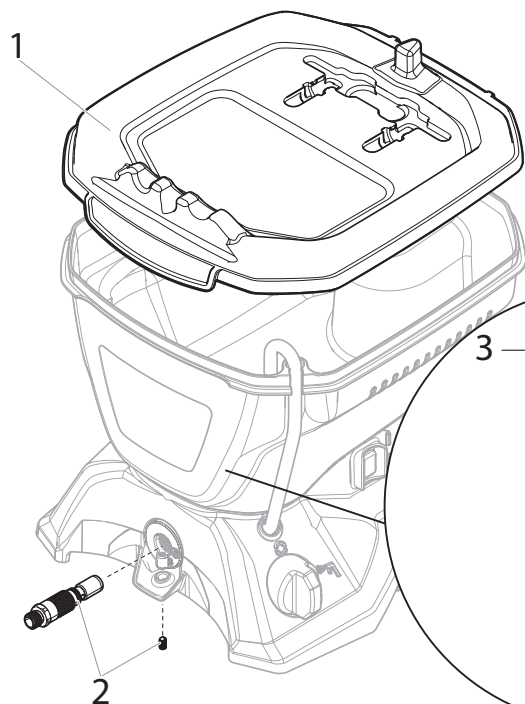

Nr.	Reservdelsnr.	Beskrivning	Antal
1	2399 762	Lock till behållare	1
2	2399 767	Utloppsventil	1
3*	2399 777	Inloppsfilter	1
4*	2399 783	Inloppsventil	1
5	2398 073	10 m Sprutslang	1

* Förslitningsdelar: Ingår inte i garantin

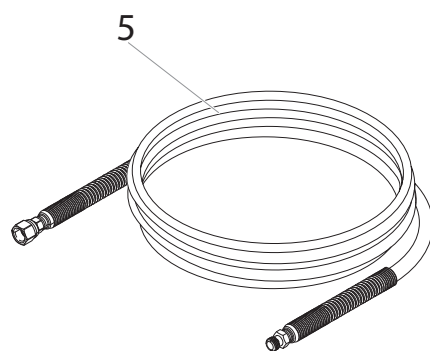

Tillbehör (ingår inte i leveransen)

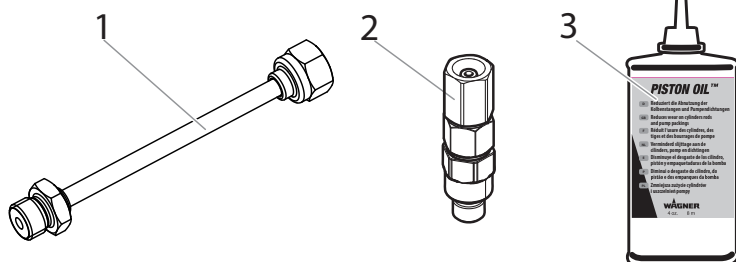

Nr.	Reservdelsnr.	Beskrivning	Antal
1	0517 700	Munstycksförlängare (30 cm)	1
2	2397 787	Vridlänk för pistol	1
3	508 619	Olja (118ml)	1

3+1 års garanti

Garantin gäller i 3 år, räknat från inköpsdagen (kassakvitto). Garantin förlängs med ytterligare tolv månader om utrustningen registreras inom fyra veckor från inköpsdatum på www.wagner-group.com/3plus1. Registrering är endast möjlig om köparen godkänner att informationen som ska lämnas sparas. Garantin omfattar och begränsas till kostnadsfri åtgärd av brister, som kan härledas till användning av icke felfria material vid tillverkningen eller monteringsfel, eller byte av defekta delar. Vid användning eller drift, samt egna monteringar eller reparationer, som inte är beskrivna i vår bruksanvisning, upphör garantin att gälla. Dessutom gäller inte garantin för förslitningsdelar. Garantin gäller inte för yrkesmässig användning. Vi förbehåller oss uttryckligen rätten att avgöra vad som är ett garantifall. Garantin upphör att gälla om utrustningen har öppnats av andra personer än servicepersonal från WAGNER. Garantin gäller inte för transportskador, underhållsarbeten samt skador och fel som beror på bristande underhållsarbete. Vid ett garantiärende måste innehavaren kunna visa upp originalkvittot på förvärvet. I den utsträckning det är möjligt enligt gällande lag, utesluter vi allt ansvar för person-, sak-, eller följdskador, i synnerhet när utrustningen har använts till annat ändamål än som är angivet i bruksanvisningen, inte har startats eller reparerats enligt vår bruksanvisning, eller reparationer utförts självständigt av en icke-fackman. Reparationer och underhållsarbeten, som omfattar mer än vad som beskrivs i bruksanvisningen, förbehåller vi oss rätten att utföra i vår fabrik. Vänd er till inköpsstället vid garantireklamation eller reparation.

Miljöskydd

 Maskinen samt tillbehör och förpackning ska lämnas in för återvinning. Den får inte kastas i hushållssoporna. Var miljömedveten! Lämna utrustningen till kommunens återvinningscentral eller fråga leverantören. Färgrester och lösningsmedel får inte släppas ut i avloppssystemet, dagvattenledningarna eller kastas i hushållsavfallet. Dessa ska lämnas in som specialavfall på återvinningsstationen. Läs anvisningarna på produktförpackningen.

Viktiga anvisningar om produktansvaret!

Enligt ett EU-direktiv ansvarar tillverkaren endast för sin produkt vid produktfel om alla delarna kommer från tillverkaren eller om dessa har godkänts av tillverkaren och monterats korrekt och används korrekt på maskinen. Vid användning av tillbehör eller reservdelar från annan tillverkare kan ansvaret bortfalla helt eller delvis, om användningen av tillbehör eller reservdelar från annan tillverkare orsakar fel på produkten.

EU Konformitetsförklaring

Vi intygar och ansvarar för, att denna produkt överensstämmer med följande norm och dokument:

2006/42/EG, 2014/30/EU, 2011/65/EU, 2012/19/EU

Använta harmoniserade normer:

EN 12100, EN 1953, EN 62841-1, EN 55014-1, EN 55014-2, EN 61000-3-2, EN 61000-3-3, EN 62233

EU-konformitetsförklaringen medföljer produkten.

Den kan vid behov beställas genom ordernummer **2396006**.

D **J. WAGNER GMBH**
Otto-Lilienthal-Str. 18
88677 Markdorf
T +49 0180 - 55 92 46 37
F +49 075 44 -5 05 11 69

SK **E-CORECO SK S.R.O.**
Kráľovská ulica 8/7133
927 01 Šaľa
T +42 1948882850
F +42 1313700077

CZ **E-CORECO S.R.O.**
Na Roudné 102
301 00 Plzeň
T +42 734 792 823
F +42 227 077 364

F **WAGNER FRANCE S.A.R.L.**
12 Avenue des Tropiques
Z.A. de Courtaboeuf
91978 Les Ulis Cedex
T +33 0825 011 111
F +33 (0) 1 69 81 72 57

GB **WAGNER SPRAYTECH (UK) LTD**
Innovation Centre
Silverstone Park
Silverstone
Northants NN12 8GX
T + 44 (0) 1327 368410

H **HONDIMPEX KFT.**
Kossuth L. u. 48-50
8060 Mór
T +36 (-22) - 407 321
F +36 (- 22) - 407 852

DK **ORKLA HOUSE CARE DANMARK A/S**
Stationsvej 13
3550 Slangerup
Danmark
T +45 47 33 74 00
F +45 47 33 74 01

NOR **ORKLA HOUSE CARE NORGE AS**
Nedre Skøyen vei 26,
PO Box 423, Skøyen
0213 Oslo
T +47 22 54 40 19

PL **PUT WAGNER SERVICE**
ul. E. Imieli 27
41-605 Swietochlowice
T +48/32/346 37 00
F +48/32/346 37 13

S **ORKLA HOUSE CARE AB**
Box 133
564 23 Bankeryd
Sweden
T +46(0)36 37 63 00

ROM **ROMIB S.R.L.**
str. Poligonului nr. 5 - 7
100070 Ploiesti ,judet Prahova
T +40-344801240
F +40-344801239

CH **J. WAGNER AG**
Industriestraße 22
9450 Altstätten
T +41 71 - 7 57 22 11
F +41 71 - 7 57 23 23

E
P **MAKIMPORT
HERRAMIENTAS, S.L.**
C/ Méjico nº 6
Pol. El Descubrimiento
28806 Alcalá de Henares (Madrid)
T 902 199 021 / 91 879 72 00
F 91 883 19 59

AUS **WAGNER SPRAYTECH
AUSTRALIA PTY. LTD.,**
14-16 Kevlar Close
Braeside, VIC 3195
T +61 9587 2000
F +61 9580 9120

I **FHC SRL**
Via Stazione 94,
26013 Crema (CR)
T 0373 204839
F 0373 204845

Vi tager forbehold for eventuelle fejl og ændringer.
Vi påtar oss inget ansvar för eventuella felaktigheter
och förbehåller oss rätten att utföra ändringar.
Forbehold om mulige feil og endringer.

Part. No. 2404196 C
09/2019_RS
© Copyright by J.Wagner GmbH