

JABO

Monteringsanvisning Hammockgunga

Art. nr 10084/10085

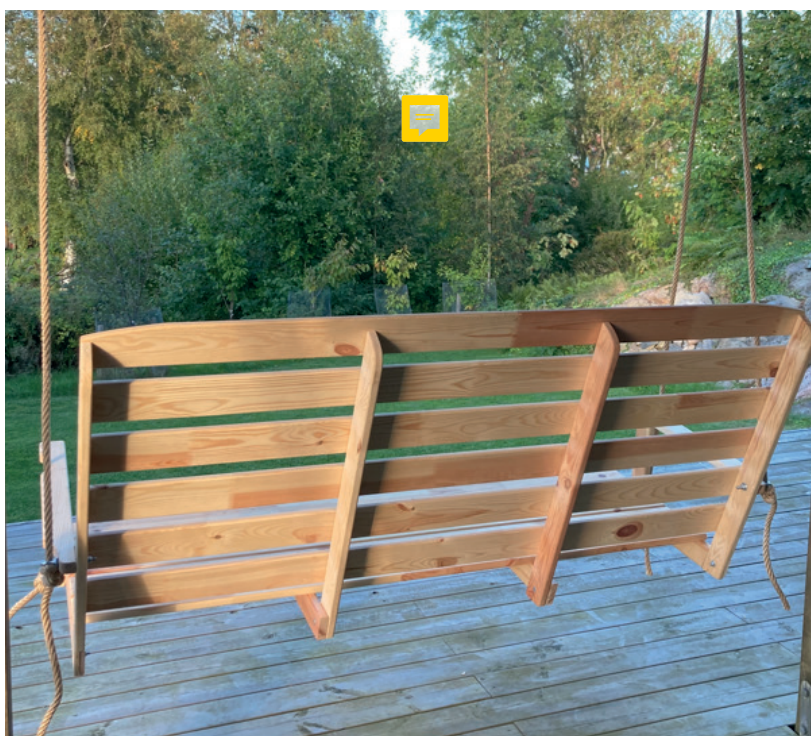

www.jabo.se

Allmän information

2 personer behövs för montering, läs igenom anvisningen innan ni påbörjar monteringen!

Hantera hammockgungan varsamt så inte färgen skaver bort. Eliminera skav på ytan genom att använda underlag. Bestäm vart hammockgungan ska monteras. Baserat på det beslutet skall förankringsskruvar för det ändamålet köpas in.

Läs instruktionerna noggrant. De är en viktig del av produkten. Förvara instruktionerna och förpackningen på ett säkert ställe om du behöver använda dem i framtiden. Instruktionerna ska alltid följa med produkten när den lämnas vidare till tredje part. Produkten ska monteras av en vuxen.

Material/underhåll

- Hammockgungan är täckmålad och skall således hanteras varsamt.
- Eftersom trä är ett levande material produkten skall denne ses över regelbundet och slipas och ommålas vid behov. Vid eventuella sprickningar i träet på grund av att den svällt eller torkat kan Jabo inte hållas ansvariga.
- För att förlänga livstiden är det bäst att lossa på knutarna vid armstöden under vinterhalvåret och förvara gungan någonstans torrt.









Reklamationer/ansvar

JABO kan inte hållas ansvariga för skador som uppstått på grund av olämplig eller felaktig montering eller installation av Jabo-produkten eller till följd av att de anvisningar som medföljer förpackningen inte har observerats. Jabos ansvar begränsar inte Jabos rätt att inleda en regressfordran eller att hålla en tredje part ansvarig för skadorna. Jabo kan inte hållas ansvariga för följdskador eller indirekta skador.

Verktyg du behöver

- En pall/stol som stöd under hammockgungan
- En skruvmejsel
- En skruvdragare
- Förankringsskruvar anpassat för underlaget gungan ska monteras på.
- Underlag att placera den på under montering

Medföljer i paketet

1		M6	4
2		M8	12
3		M8	4
4		M6 x 35	2
5		M6 x 60	2
6			8
7		M8x70 mm	4
8			1
			1

A		1
B		1
C		1
D		1
E		1
		2

1 Stöd upp ryggspanelen (C) mot en vägg och placera sittdelen (D) framför den. Skruva in den lösa medföljande panelen (E) som ska utgöra stöd för knävecken och skruva fast den med de medföljande skruvarna (nr. 6).

2 Tilta ryggsdelen så att alla hål/skärningar är i fas och skruva fast skruvarna nr. 5 tillsammans med brickorna nr. 2 och mutter nr 1 (se rund detaljbild på sprängskissen) i de två mellersta reglarna undertill gungan. Montera nu skruv nr. 4 tillsammans med bricka nr.2 och mutter nr. 1 på yttre reglarna under gungan (se oval detaljbild på sprängskissen).

3 Placera armstöden (A + B) längst med utsidan av gungan, notera att den delen som har en urskärning skall vändas utåt. Fäst nu skruvögla nr. 7 tillsammans med bricka nr. 2 på utsidan. Möt skruven på andra sidan med bricka nr. 2 samt mutter nr. 1 och dra åt hårt. Gör samma sak på andra sidan. Se till så att öglans hål pekat horisontellt uppåt så att repen lätt kan dras igenom.

4 Placera gungan efter önskad höjd, ex på en pall eller stol. Centrera förankringsskruvet, se exempelbild nedan, i mitten av repet och gör en knut under öglan. Mät ut och fäst förankringsskruven där gungan ska hänga. Varje rep (2x) mäter 5m.

5 Trä nu repen på vardera sida i skruvöglan på armstöden och knyt dem undertill efter önskad lutning. Gör samma sak på motsatt sida. Provsitt och säkerställ att båda sidorna är i linje med varandra, justera annars repen vid behov. Klipp och bränn änden av repen efter önskad längd.

6 Nu är det dags att njuta av er nya hammockgunga!



Sprängskiss

