

Sisä-ovet Siseuksed Internal doors Innerdörr

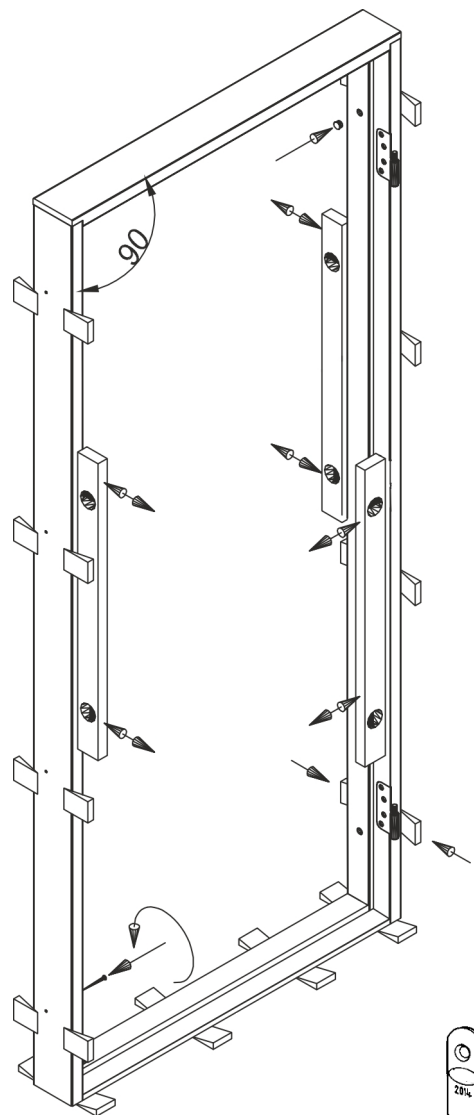

FIN

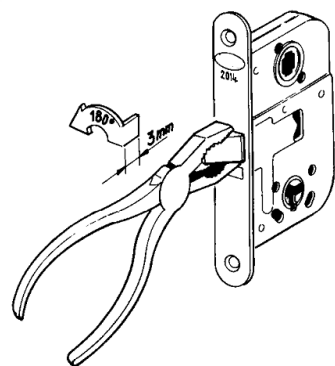

Eesti PakendiRinglus

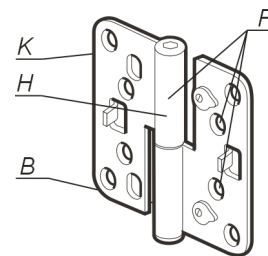
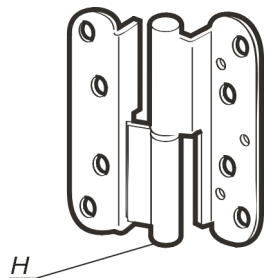
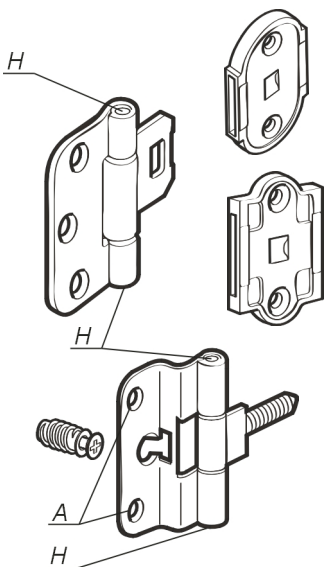

FIN

Tuotteen takuu on Takuehtojen ja olosuhteiden alainen, joita vaaditaan AS Viljandi Aken ja Uks:n valmistamille oville ja ikkunoille

- Ovi on tarkoitettu käytettäväksi lämmitetyissä työ- ja asuinalueissa. Näin eristettyjen huoneiden lämpötilaerot eivät saa ylittää 5°C.
- Kuljetuksen aikana tulisi ovi suojata iskuilta ja naarmuilta.
- Ovia ei saa muuntaa tai leikata millään tavoin. Jos tarpeen, pyydä neuvoa valmistajan edustajalta.
- Ovia ei saa varastoida kylmässä ja kosteissa olosuhteissa.
- Ovia ei saa laittaa maaten suoraan lattialle tai betonille, vaan vahvalle ja tasaiselle pinnalle.
- Ovia ei saa asentaa ennen kuin kaikki rakennuksen ulkoiset sisäänkäynnit on suljettu ja liiallinen kosteus on poistettu rakennuksesta. Rakennuksessa oleva kosteus voi vahingoittaa ovia.
- Korjausten ajaksi ovet tulee peittää rakennuskartongeilla tai metallikelmulla, voidaksesi välttää ovien vahingoittumisen korjausten aikana.
- Ovelle ei saa kiinnittää lisäpainoja.

Tarvittavat välineet:

- Vesivaaka
- Mittanauha
- Ruuvimeisseli
- Vasara
- Kuusiokoloavaimet
- Kiilät
- Ruuvit, seinän ja karmien yhdistämiseksi
- Lämmöneriste
- Ovilistat
- Painike, lukkosydän ja lukkokilvet

Ovilevyn kätisyyden vaihtaminen

Lukon 2014 kätisyys voidaan helposti vaihtaa vetämällä vinotelki ulos ja kääntämällä sitä 180°.

Asennus

1. Ennen pakkauksen poistamista, tarkistakaa että tuote ei ole vaurioitunut.
2. Ennen oven asentamista tarkistakaa oven sopivuus asennusaukkoon, mikä pitää olla noin 10-50mm suurempi kuin ovi. Muokata pakkauksen asennusaukkoa tarvittaessa.
3. Kootkaa sileälle alustalle sopivan kätisyyden karmi ja tarkistakaa että kulmat ovat täysikulmaiset.
4. Kiinnittäkää karmin jokainen kulma kahdella ruuvilla. Poratkaa ruuviin reiät! (esim. ruuvi 5x70 mm, reikä 3x50 mm).
5. Jos paketissa on myös kynnyks, tulee se liimata tai ruuvata paikoilleen vasta karmin ja ovilevyn asennuksen jälkeen. Karmin pystypuitten alapää ja kynnyksen alaosa pitää olla samassa tasossa.
6. Asettakaa kasattu karmi kiiloilla oviaukkoon. Asenna kiilat karmin kiinnitysruuvien lähelle.
7. Tarkistakaa vesivaan avulla, että pystykarmit on vaaterissa ja että kulmat ovat täysikulmaisia.
8. Tarkistakaa karmien rinnakkaisuus mittanauhalla, mitaten karmien leveyttä ylhäältä, alhaalta ja keskeltä.
9. Kiinnittäkää karmin saranapuoli tukevasti seinään.
10. Kiinnittäkää ovilevyn karmissa oleviin saranoihiin ja tarkistakaa, että vastakkainen karmi on asennettu niin, että käyntiväli (2,5±1 mm) ovilevyn ja karmin välissä on sama ympäriinsä.
11. Asentakaa pakkauksessa mukana olevat muovitulpat ruuvien aukkoihin (pystykarmien paketissa mukana).
12. Tarvittaessa säätäkää lukon vastusta ja/tai saranoita, jos tuotteella on tällainen mahdollisuus (Piirustukset)
13. Täyttäkää asennusväli seinän ja oven karmin välissä eristysmateriaalilla (mineraalivilla, saumausvahto) seuratesa sen käyttöohjetta.
14. Asentakaa ovelle ovilistat ja tarpeelliset lisäohjelukset – painikkeet, lukon kilvet, avautumisrajoittimet jne.
15. Ovea asennettaessa tiloihin, jossa voi esiintyä lyhytaikaista kosteuden kohoamista, tulisi ovilevyn ylä- ja alareuna viimeistellä värillä tai lakalla.

Säätö

Saranoiden säätämiseksi pitää ensin löysätä kiristinruuvit tai poistaa päällystypit.

- F - kiristinruuvi
- K - peitetulppa
- B - säätöruuvi ovilevyn leveysuunnassa säätämiseksi
- H - säätöruuvi ovilevyn korkeusuunnassa säätämiseksi
- A - ylimääräiset ruuvit (mukana pakkauksessa)

Huolto

- Tarkista liitokset, tuet ja lukon toiminta, saranat ja kahva säännöllisesti. Liitä ruuvit tai vaihda kuluneet ja/tai vahingoittuneet varaosat tarpeen mukaan. Öljyä lukko ja saranat tarpeen mukaan määrättyyn tarkoitukseen tarkoitettua öljyä käyttämällä.
- Tarkista, ettei sellaista laitetta, joka voi vaikuttaa oven toimintaan, ole poistettu tai lisätty.
- Kun tarkkaile oven sulkeutumista tarkista, että kaikki sulkimet on kiinnitetty vaadittuun asentoon ja että tiivisteet ovat kireät.
- Tarkista, että kaikki varaosat on kiinnitetty hyvin ja että tiivisteet tai eristemateriaalit eivät ole vahingoittuneet.
- Puhdistat ovet käyttämällä vettä ja pehmeää kangasta. Suuremman lian tapauksessa voidaan lisätä pesuainetta veteen. Liuottimia tai hankausaineita ei saa käyttää oven puhdistamiseksi.
- Lasipinnat puhdistetaan siihen tarkoitettulla pesuaineella. Tarkista pesuaineen etiketissä, ettei se vahingoita kiillotettuja pintoja.

Viimeistely

- Ovien maalaamiseksi poistakaa irtonainen väri ja tasoittakaa epätasaisuudet. Väri, jota ei saa ovesta poistettua tasoittamalla, tulee hioa hienorakenteisella hiomapaperilla. Puhdistakaa ovi pölystä. Tämän jälkeen maalata maalinvärimaalin valmistajan käyttöohjeita noudattaen, siveltimellä, maalaustelalla tai värinumuttimella. Maalin valitsemisessa käytäkää maalinvärimaalin valmistajan ohjeistusta.
- Koskaan ei saa maalata tiivisteitä, oven saranoita, lukkoa tai lukkosydäntä ja painiketta.

Säännöllisesti huolletuissa ovissa sallitut poikkeamat

- Levyn taivutus jopa 2 mm per 1 m.
- Kehyksen leveyden taivutus jopa 1 mm per 1 m.
- Levyn lävistäjien välinen ero jopa 2 mm.

Maalatu pinnan laatu tarkistetaan 1-2 m etäisyydellä siten, että valo tulee takaa.

EST

Toote garantii aluseks on Garantiitingimused AS Viljandi Aken ja Uks poolt müüdavatele ustele ja akendele.

- Uste kasutusala on koetavad töö- ja eluruumid, kus eraldatavate ruumide temperatuuride erinevus ei ületa 5°C.
- Transportimisel tuleb ust kaitsa löökide ja kriimustuste eest.
- Lubatud ei ole toote muutmine ja sisselõigete tegemine. Vajadusel konsulteerige tehase esindajaga.
- Uksi ei või ladustada külmadesse ja niisketesse tingimustesse.
- Toode ei tohi virnastada otse maapinnale või betoonile, vaid tugevale ja tasapinnalisele alusele.
- Uksi ei tohi paigaldada enne, kui hoonel on välisavad suletud ning hoonest on eemaldatud liigne niiskus. Ehituslik niiskus võib uksi rikkuva.
- Remontitööde ajaks tuleks uks katta ehituspapi või killega, et vältida ukse kahjustumist viimistlustööde ajal.
- Uksele ei tohi kinnitada lisaraskusi.

Vajalikud vahendid:

- Vesilood
- Mõõdulint
- Kruvikeeraja
- Haamer
- Kuuskantvõtmed
- Kiilud
- Kruvid, montaažiks sein ja lengide ühendamiseks
- Isolatsioonimaterjal - vill, montaaživaht jne
- Piirdeliistud
- Käepide, lukusüdamik ja selle katted

Ukselehe käelisuse vahetamine

Lukukorpuse 2014 käelisus on muudetav, kui tõmmata keel välja ja pöörata seda 180°.

Paigaldus

1. Enne pakendi eemaldamist kontrollige, et toode ei oleks saanud kahjustusi.
2. Kontrollige ukse sobivust paigaldusavasse, mis peab olema uksest 10-50 mm suurem. Vajadusel korrigeerige ukseava.
3. Komplekteerige siledale alusele sobiva käelisusega leng ja kontrollige nurkühenduste korrektsust.
4. Lengi iga nurk kinnitatakse 2 kruviga. Puurige kruviaugud! (nt. kruvi 5 x 70 mm, ava 3 x 50 mm).
5. Kui komplektis on ka lävepakk, siis kinnitage ka see lengide külge. Kui soovitakse lävepakku kinnitada põrandale, siis liimige või kruvige see kohale peale lengide ja ukselehe paigaldamist. Vertikaalsete lengide alumised otsad ja lävepaku aluspind peavad olema tasapinnas.
6. Fikseerige kokkumonteeritud leng kiiludega ukseavasse sobivasse asendisse. Kiilud paigaldage lengi kinnituskruvide lähedale.
7. Kasutades vesiloodi kontrollige, et leng oleks vertikaaltasapinnas sirge ja loodis.
8. Lengide paralleelsust kontrollige mõõdulindiga, mõttes lengide laiust ülevalt, alt ja keskelt.
9. Kinnitage hingedega leng tugevalt sein külge.
10. Kinnitage ukseleht lengi küljes olevatele hingedele ning korrigeerige selle järgi vastusepoolset lengi selliselt, et käiguvahe (2,5±1 mm) suletud ukselehe ja lengide vahel oleks võrdne kogu ukse ulatuses.
11. Paigaldage paigaldusavade plastkorgid (vert. lengi pakendis kaasas).
12. Vajadusel reguleerige lukuvastust ja/või hingesid, kui tootel on selline võimalus (Joonised).
13. Täitke paigaldusvahe isolatsioonimaterjaliga (vill, montaaživaht) jälgides selle kasutusjuhendit.
14. Paigaldage uksele piirdeliistud ja vajalikud furnituurid - käepidemed, lukusüdamik ja katted, avanemispiiraja jne.
15. Ukse paigaldamisel ruumidesse, kus võib esineda lühiajalist õhuniiskuse tõusu, tuleb ukselehe otsmised servpinnad viimistleda värvi või lakiga.

Reguleerimine

Hingede reguleerimiseks peab esmalt vabastama fiksaatorkruvid või eemaldama kattekorgid.

- F - fiksaatorkruvi
- K - kattekork
- B - reguleerimiskruvi ukselehe laiuses liigutamiseks
- H - reguleerimiskruvi ukselehe kõrguses reguleerimiseks.
- A - lisakruvid (pakendis kaasas)

Hooldus

- Kontrolli regulaarselt luku, hingede ja käepideme kinnitusi ja korrasolekut. Vajadusel kinnitage kruve või vaheta kulunud või vigastatud komponendid välja. Vajadusel õlita lukku ja hingesid, milleks kasutage selleks ettenähtud õlisid.
- Kontrollige, et ühtegi seadet, mis võiks ukse toimivust mõjutada, ei ole kõrvaldatud ega lisatud.
- Kontrollige ukse sulgumist, kõik olemasolevad sulgurid peavad fikseeruma nõutavas asendis ja tihendid liibuma.
- Kontrollige, et kõik komponendid on turvaliselt kinnitatud ja tihendid ega isolatsioonimaterjalid ei ole kahjustusi.
- Uste puhastamiseks võib kasutada vett ja pehmet lappi. Suurema mustuse korral võib pesuveele lisada pesuvahendit. Puhastamiseks ei tohi kasutada lahusteid ja abrasiivseid puhastusvahendeid.
- Klaaspindu puhastage selleks ettenähtud pesuvahenditega. Puhastusvahendi etiketil kontrollige, et see ei kahjustaks viimistletud pindu.

Viimistlemine

- Ukse ülevärvimiseks eemaldage lahtine värv ning pahteldage ebatasasused. Kinnine värv matistage peeneteralise lihvpaberiga nakkuvuse suurendamiseks. Puhastage uks tolmust. Seejärel värvige uks värvitootja kasutusjuhendit järgides pintsli, värvirulli või värvipihustiga. Värv valimisel juhendage värvitootja juhistest.
- Kunagi ärge värvige üle tihendeid, ukse hingesid, lukku või selle südamikku ja käepidid.

Lubatud kõrvalekalde

- Ukselehe kõverus kuni 2 mm/1 m kohta.
- Ukselehti (piida) laiuses kõverus kuni 1 mm/1 m kohta.
- Ukselehe diagonaalide erinevus kuni 2 mm.
- Värvitud pinna kvaliteet, kontrollitult visuaalselt 1-2 m kauguselt selja tagant langeva valgusega

Produktgarantin utgår ifrån Garantivillkoren för dörrar och fönster av AS Viljandi Aken ja Uks.

- Dörrarnas användningsområde är på varma arbetsplatser och bostäder där temperaturskillnaderna mellan rummen inte är över 5°C.
- Vid transport måste dörren skyddas mot repor och skador.
- Det är inte tillåtet att förändra produkten eller skära i produkten. Vid behov vänligen kontakta tillverkarens representant.
- Dörrarna får inte staplas under kalla och fuktiga villkor.
- Produkten får inte lagras direkt på underlag av jord eller betong, utan på ett starkt och korrekt torrt underlag.
- Under reparationsarbeten bör dörren skyddas med byggkartong eller plastfolie för att undvika att dörren skadas under ytbehandlingsarbeten.
- Ingen extra vikt får fästas på dörren.

Erfordrade verktyg:

- Lodstock
- Måttband
- Skruvmejsel
- Hammare
- Sexkantsnycklar
- Kilar
- Skruvar för fästning av karmar.
- Isoleringsmaterial - ull, monteringsskum etc
- Lister
- Handtag, lås och täckplåtar

Ändra dörrens hängning

Låset kan vändas för vänster- eller högerhängda dörrar genom att man drar ut fallkolven och vrider den 180 grader.

Montering

- Innan förpackningen tas bort, kontrollera att det inte finns några skador på produkten.
- Kontrollera att dörrset passar i väggöppningen som måste vara 10-50 mm större. Justera väggöppningen vid behov.
- Montera karmen med lämplig hängning på en jämn yta och kontrollera hörnkopplingarna.
- Varje hörn på karmen fästs med två skruvar. Borra hål för skruvarna! (skruv 5 x 70 mm, hål 3 x 50 mm)
- Om dörrset innehåller en tröskel, fäst den till också direkt. Om tröskeln önskas fästa på golvet, då limmas eller skruvas den på plats efter montering av karm och dörrblad. Nedre toppar på karmens långsidor och tröskeln måste vara på jämna plan.
- Fäst den monterade karmen till väggöppning och använd kilar för att sätta den i lämplig ställe. Sätt kilar nära fästskruvar.
- Använd lod och kontrollera att karmen är i lodrätt.
- Kontrollera öppningen mellan långsidor med ett måttband och mät den längst uppe, i mitten och längst nere.
- Fäst gångjärnssidan först.
- Fäst dörrblad i karmen och kontrollera att den slutbleckssidan har mellanrummet 2.5±1 mm mellan den stängda dörren och karmen lika runt hela dörren. Fäst också den karmsidan.
- Sätt fast plastpluggarna (medföljer i förpackning av karmens långsidor).
- Vid behov justera slutbleck och/eller gångjärn, om produkten ger den möjligheten (ritningar).
- Fyll ispringan mellan väggöppning och karm med isoleringsmaterial (ull, monteringsskum) genom att följa produktanvisningarna.
- Installera täcklister och önskad tillbehör till dörren - handtag, lås och täckplåtar, dörrbroms etc.
- Vid montering av dörren i rum där luftfuktigheten kan öka korta perioder måste ändstycket på dörren behandlas med färg eller lack.

Justering

För att justera gångjärnen måste fästskruvarna först lossas och gångjärns lock tas bort.

F - fästskruv

K - lock

B - justeringsskruv för justering i bredden

H - justeringsskruv för justering i höjden

A - extra skruvar (ingår i paketet)

Underhåll

- Kontrollera regelbundet lås, gångjärn och handtaget att infästningarna är i skick. Dra åt skruvarna eller byt ut slitna och/eller skadade delar vid behov. Smörj låset och gångjärnen vid behov med oljor avsedda för det ändamålet.
- Kontrollera, att man inte har tillagt eller tagit bort någon del som kunde påverka dörrens funktion.
- Kontrollera att dörren stängs, alla slutare fixeras i den avsedda positionen så att tätningen sluter sig tätt kring dörren.
- Kontrollera, att alla komponenter är fast och att tätningen eller isolationsmaterialet inte har skadats.
- För rengöringen av dörrarna kan man använda vatten och en mjuk trasa. I fall det är hårt nedsmutsat kan man tillsätta tvättmedel i tvättvattnet. Man får inte använda lösningsmedel eller abrasiva skurmedel för rengöringen.
- Glasytor ska putsas med för detta avsedda tvättmedel. Kontrollera på tvättmedels etikett att den inte skadar ytbehandlingen.

Ytbehandling

- Vid ommålning av dörren ta bort den lösa färgen och spakla skadorna innan dörren målas. Slipa färgen med ett fint sandpapper för att öka fästet av ny målning. Torka bort damm från dörrytan. Måla sedan dörren med en pensel, roller eller air brush genom att följa bruksanvisningen från färgtillverkaren.
- Måla aldrig tätningslister, gångjärn, låset och handtaget.

Tillåtna avvikelser på regelbundet underhållna produkter

- Krökt dörrblad upp till 2 mm per 1 m.
- Krökt dörrkarm upp till 1 mm per 1 m.
- Skillnad mellan diagonalerna i dörrbladet upp till 2 mm.

The product warranty is subject to Warranty Terms and Conditions stipulated for the doors and windows manufactured by AS Viljandi Aken ja Uks.

- The field of application of doors are the heated working premises and dwellings where the difference of the temperatures of separated rooms is not above 5°C.
- Upon transportation, the door must be protected from impacts and scratches.
- The doors are not to be modified or cut in any way. If necessary, please consult the representative of the manufacturer.
- The doors are not to be stored in cold and moist conditions.
- The doors are not to be laid directly on the ground or concrete but on a strong and even base.
- The doors are not to be installed before all exterior entrances of the building are closed and excessive moisture has been eliminated from the building. Structural moisture may damage the doors.
- For the time of repairs the doors are to be covered with building cardboard or foil in order to avoid damaging the doors during the repair work.
- No additional weight must be attached to the door.

Required tools:

- Spirit level
- Tape measure
- Screw driver
- Hammer
- Hex keys
- Wedges
- Screws, for assembly to the wall and for attaching frames
- Insulation material - wool, assembly foam etc.
- Batten strips
- Handle, lock core and lock covers

Changing the handedness of the door leaf

- Lock 2014 handing can easily be changed by pulling out the latch bolt and turning it 180°.

Installation

- Before removing the packaging, check that there are no damages to the product.
- Check the suitability of the door to the doorway which has to be 10-50 mm bigger than the door. Adjust the doorway, if needed.
- Assemble a frame with suitable handedness on to a smooth base and check the correctness of the corner connections.
- Each corner of the frame is attached with 2 screws. Drill holes for the screws! (e.g. screw 5 x 70 mm, hole 3 x 50 mm)
- If the set includes a threshold, fix it to the frame as well. If the threshold is wished to be fixed to the floor, then glue or screw it in place after installing the frame and the door leaf. The lower ends of the vertical frames and the base level of the threshold must be in plane.
- Fix the assembled frame with wedges to the opening into a suitable place. Install the wedges near the fixing screws of the frame.
- By using the spirit level, check if the frame is straight and level in vertical plane.
- Check the parallelism of the frames with a tape measure by measuring the width of the frames at the top, in the middle and at the bottom.
- Fix the frame strongly with hinges onto the wall.
- Fix the door leaf to the hinges which are on the frame and check the opposite frame in such a way that the gap (2.5±1 mm) between the closed-door leaf and the frame is equal in the entire extent of the door.
- Install the plastic plugs of the installation gaps (included in the package of vertical frame).
- If necessary, adjust the striking plate and/or hinges, if the product offers such a possibility (drawings).
- Fill the installation gap with insulation material (wool, assembly foam) by following the instruction manual thereof.
- Install batten strips and necessary hardware to the door – handles, lock core and covers, opening limiter etc.
- Upon installing the door into rooms where the air humidity can increase for a short period of time, the end edge surfaces of the door leaf must be finished with paint or varnish.

Adjustment

In order to adjust the hinges, the fixing screws must first be loosened and bolt screws removed.

F - fixing screw

K - bolt screw

B - adjustment screw for moving in the width of the door leaf

H - adjustment screw for adjusting in the height of the door leaf

A - extra screws (included in the package)

Maintenance

- Check the attachments, anchorages and functioning of the lock, hinges and handle on a regular basis. If necessary, attach screws or replace worn and/or damaged components. If necessary, oil the lock and hinges using oils meant for the specific purpose.
- Check that no device that could have an impact on the operation of the door has been removed or added.
- Observing the door closing check that all closers are fixed in a required position and that the seals are tight.
- Check that all components are fixed securely and that seals or insulating materials are not damaged.
- To clean the doors, use water and soft cloth. In case of more extensive dirt washing agent could be added to the water. No solvents or abrasive cleaning agents are to be used for cleaning the door.
- Glass surfaces are cleaned with washing agents meant for that purpose. Check on the label of the washing agent that it would not damage the polished surfaces.

Finishing

- Remove the loose paint and fill the imperfections to repaint the door. Make the unloose paint mat with fine grain abrasive paper to increase the sticking. Remove dust from the door. Then paint the door by following the instruction manual of the paint manufacturer with a brush, a paint roller or an air brush. Follow the guidelines of the paint manufacturer when choosing the paint.
- Never paint the sealing, door hinges, the lock or its core and the handle.

Permitted variation of doors under regular maintenance

- Bending of the leaf up to 2 mm per 1 m.
- Bending in the frame width up to 1 mm per 1 m.
- Difference between the leaf diagonals up to 2 mm.

Quality of painted surface is checked at the distance of 1-2 m with the light coming from behindKvalitén på den målade ytan, kontrollerad visuellt från 1-2 m avstånd i ljuset bakifrån.