

Luoman Ruokki

20A-2 Vejledning

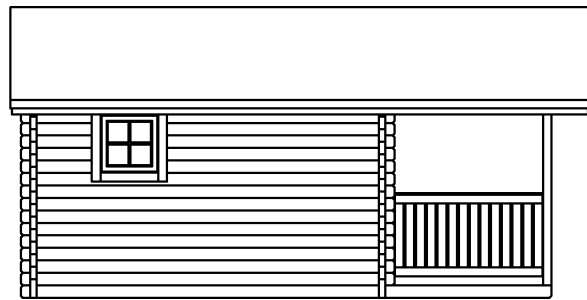
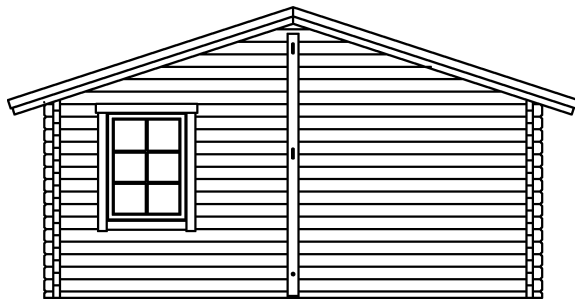
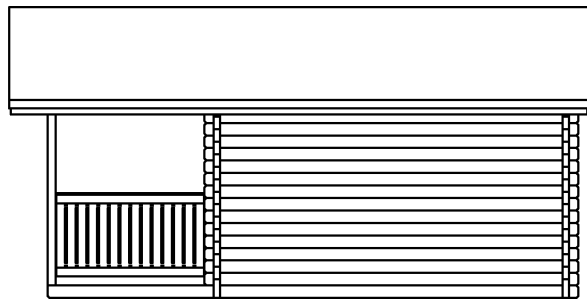

Takuunumero:
Garantinummer:
Garantinummer:
Garanti nummer
Warranty number:
Le numéro de garantie:

Pidä numero tallessa.
Behåll numret.
Bewahren Sie die Nummer auf.
Hold nummer.
Keep the number.
Le numéro de garantie.

VEJLEDNING

Forord

Kære kunde,

Tak for at du har valgt denne bjælkehytte. Læs venligst hele brugsanvisningen grundigt igennem, før du starter installationen, og gem vejledningen til yderligere reference.

Garanti-vilkår for dette produkt:

Garantien er ugyldig hvis:

- Brugsanvisningen ikke følges af kunden.
- Kunden ændrer nogle af delene.
- Pakken ikke er blevet opbevaret rigtigt af kunden efter levering.
- Det samlede produkt ikke straks er blevet malet eller behandlet med anden træbehandling.
- Fundamentet ikke er lavet rigtigt eller i henhold til brugsanvisningen.

Garantien er gyldig hvis:

- En del har en fabrikationsfejl.
- En del ikke er egnet til det påtænkte formål.
- En del ikke opfylder oplysningerne givet inden købet.
- En del holder i kortere tid, end man kan forvente.

Al nybyggeri kræver normalt bygge- eller arbejdstilladelse. Kontroller dette hos de lokale byggemyndigheder før påbegyndelse af byggeriet.

Modtagelse og opbevaring af varer

Bearbejdede stammer og andre dele er blevet pakket ind i beskyttende indpakning. Hvis hytten ikke samles med det samme, skal den opbevares indendørs eller på anden måde godt beskyttet indtil den skal samles. Pakken skal holdes væk fra jorden for at undgå opsugning af fugt og den skal opbevares på et plant underlag.

Transportskader og mangler skal noteres i fragtbrevet. Der skal ved aflæsningen kontrolleres, at leverancen stemmer overens med fragtbrevet. Samtidig tjekkes, om der er transportskader. Fejl og mangler noteres i fragtbrevet og meddeles straks til leverandøren.

Af emballerings- og transporttekniske årsager placeres bjælker og andet tømmer i pakkerne således, at der dannes bundter i en fornuftig størrelse. Af den grund ligger tømmeret i pakken ikke nødvendigvis i monteringsrækkefølgen.

Opbevar vinduer og døre indendørs, så vidt muligt.

Kontroller alt indholdet i henhold til styklisten, og du kontakt din forhandler med det samme, hvis der mangler nogle dele, eller der er fejl ved nogen af delene. Sorter delene i nærheden af grunden, hvor hytten skal samles og man skal sørge for, at der er nok plads til at arbejde på.

1. Tjek pakkens indhold.

2. Brug styklisten bagerst til at notere eventuelt manglende eller beskadigede dele.
3. Kontakt din forhandler om nødvendigt.

Procedure ved produktfejl

Hvis kunden har bemærkninger til produktet, skal kunden uden forsinkelse kontakte stedet, hvor produktet er købt, og udarbejde en skriftlig reklamation. I fald der påbegyndes eller fortsættes med monteringsarbejdet, har kunden godkendt varen. Noter garantinummet og de fejlagtige eller manglende dele på monteringsvejledningens deliste. Garantinummet findes på pakken. Reklamationen kan ikke behandles uden garantinummet. Fabrikanten og forhandleren foreholder sig ret til at organisere alt vedrørende reklamationen. Samtidig forbeholder de sig ret til, om nødvendigt, at besøge byggestedet. Fabrikanten eller forhandlerne er ikke ansvarlige for indirekte omkostninger eller beskadigelse, forårsaget af en fejlagtig eller mangelfuld del.

Materialebestemmelser

Træ er et naturmateriale, så grene, grengrupper, revner, revner ved knaster, harpiks og krumning er naturlige og relevante træk ved træ. Dette betyder, at løsevne knaster eller knasthuller ved kanter, harpiksfejl, revner ved grene, revner fra tørring og krakeleringer, der ikke påvirker konstruktionen, og krumning –forudsat, at de krumme dele stadig er brugbare, er acceptable. Høvlefejl og vankantethed på bagsiden af tag- og gulvbrædder er acceptable uden begrænsninger, hvis brædderne kan fastgøres, således at fejl ikke kan ses fra den indvendige side af bygningen.

Montering af bygningen

Konstruktøren er ansvarlig for, at denne bygning er egnet til anvendelsesformålet. Opførelse af denne bygning kræver fagkundskab og kendskab til forskrifter vedrørende byggeri og bygninger. Det forventes, at konstruktøren overholder god byggeskik. Benyt om nødvendigt sagkyndige og byggebranchens eksperter.

Samlevejledningen indeholder stykliste, tegninger af vægkonstruktioner og andre nødvendige tegninger.

Nogle af bjælkerne er markeret med en kode i udskæringen, så de er lettere at genkende. Ikke alle bjælker har en kode, så de skal genkendes på basis af mål og udskæringer. Af produktionstekniske årsager har nogle af bjælkerne borer, som der ikke er behov for.

Fundament

Bygningens fundament skal være frostfrit og uden sætninger.

Der er flere måder at etablere et fundament på, og fundamenter skal opføres efter forholdene. Konsulter en sagkyndig ved valg og planlægning af fundamentkonstruktion. Der skal om nødvendigt udarbejdes en særskilt plan for fundamenter. Bygningen skal fastgøres på fundamentet. Bemærk, at væggene efter tegningerne skal rage ca. 5 mm ud over sokkelfluden.

Sammen med vejledningen følger en dimensionstegning over stolpefundament.

Bjælkeskelet

Sætning af bygninger udgør en naturlig del af bjælkebyggeri, hvilket der skal tages højde for ved planlægning og opførelse. Når rammekonstruktionens lette skillevægge, trapper, møblement og stolpe på bjælkekonstruktioner fastgøres, skal der tages hensyn til

bjælkekonstruktioners sætning. Konstruktioner uden sætning forsynes med plads til sætning og de bærende konstruktioner med drejefod. Bjælkernes nominale nyttehøjde er på 135 mm. En del af tømmeret leveres i varierende længder, som skal saves til korrekte længde på byggepladsen. Sådanne kan for eksempel være brædder til loft og tagskæg samt karmplister. Bemærk korrekte samlingspunkter på disse. Dele, som er leveret i varierende længder, er markeret på styklisten.

Guldbædderne er såkaldt eksporttørret tømmer, hvor der under tørre forhold dannes sprækker ved samlinger.

Bjælker og andet tømmer må ikke udsættes for fugt under monteringen. Ifald monteringen af bygningen skal afbrydes, skal den og resten af tømmeret være beskyttet om nødvendigt.

Sørg for midlertidige understøtninger i monteringsfasen.

Samling af bjælker

På lange vægge er det nødvendigt at anvende bjælkesamlinger. Prøv at placere samlingspunkterne ved krydsende hjørner. Samlingen foretages ved hjælp af plade og skruer ved udskæringen. Samlingerne gør ikke vægkonstruktionen svagere, hvis de er udført med omhu.

Døre og vinduer

Principielt kan der tilføjes døre og vinduer i bygninger eller deres placering kan ændres. Kontakt forhandleren.

Falsen

Falsen har til formål at afstive væggen ved åbningerne og samtidig fungere som monteringsflader til døre og vinduer. Falsen samles på stedet fra lægte, som er placeret i rillen på bjælkeenderne, og fra bræt, som er fastgjort med skruer til lægten. Falsen gør det muligt for væggene at sætte sig, hvorfor det er vigtigt at efterlade tilstrækkelig fordybning på bræt og lægten. Bemærk, at bjælkerne med udskæringer ikke har en rille til falsene, og at længden af lægten er kortere end længden af bræt. Falsenes rille skal muligvis bearbejdes på stedet for at passe.

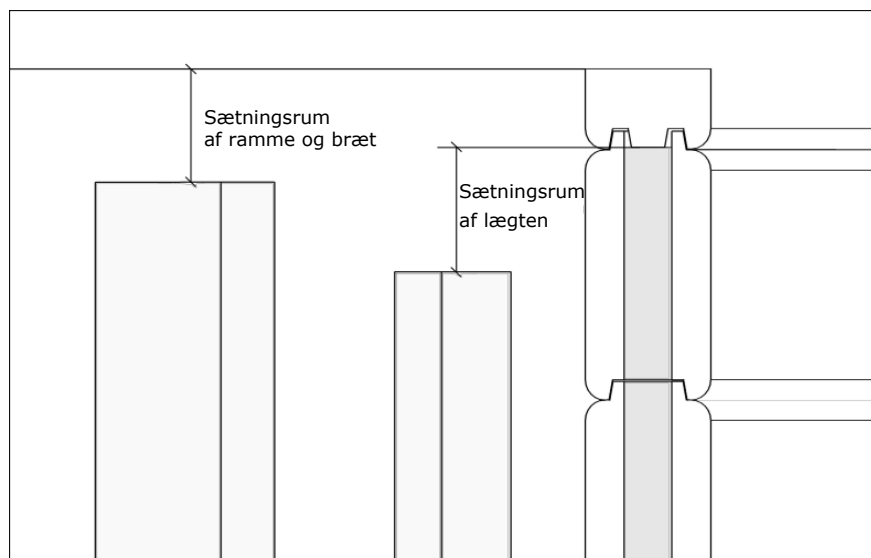

Døre og vinduer er fastgjort gennem karmene til falsen med skruer. Skruerne må ikke nå bjælkerne, fordi de ville forhindre, at bjælkerne sætter sig.

Brug tætning, der tillader sætning. Polyuretanskum må ikke anvendes!

Leverancen omfatter én **reservebjælke**. Bjælken er beregnet som reservedel, ifald der er en bearbejdningsfejl på en af bjælkerne, eller en bjælke er beskadiget eller har en forkert dimension. Reservebjælken saves over til korrekt mål på byggepladsen. Der skal også om nødvendigt laves en udskæring på reservebjælken på byggepladsen. Bjælken kan anvendes som reservedele flere steder. **Vigtigt!** Udskæringen udføres manuelt med sav og for eksempel en mejsel. Udskæringen skal have samme mål og form som på de andre bjælker.

Sauna

Ved byggeri af en sauna skal konstruktøren tage hensyn til forskrifter, der gælder for saunaovne og røgkanaler. Der er ikke taget højde for kravene til saunaovne og røgkanaler i konstruktioner. Der skal sørges for en tilstrækkelig ventilation i saunalokalerne. Der kan skæres huller i ydervæggene til krævet ventilation.

I saunalokalerne skal der tages særligt hensyn til gulvbræddernes overfladebehandling.

Ekstra isolering

Leverancen omfatter ikke varmeisolering. Ifald du ønsker at varmeisolere, skal du overholde regler og forskrifter, der vedrører varmeisolering. Du skal primært sørge for dampspærring og tilstrækkelig udluftning, hvis disse er krævet.

Overfladebehandling

Materialerne i Luomas produktpakke er ikke overfladebehandlede. Overfladebehandling af bygningen og dens dele skal foretages umiddelbart efter at bygningen er færdigmonteret, når vejret og forholdene tillader det. Bygningens indvendige dele skal også behandles. Den første behandling foretages med farveløs træimprægneringsmiddel, der forebygger mug og blåning. Brug kun produkter ved behandlingen, der er beregnet til behandling af træoverflader. Det er en god ide altid at spørge en farvehandler om produkter, der er egnede til overfladebehandling.

Under visse forhold kan der nemt opstå små sorte eller grå mugpletter på såvel ubehandlede som behandlede træoverflader. En mugplet skader ikke træet, så træet fejler ikke noget. Problemet er kun æstetisk, og som regel kan mug vaskes væk lige som smuds. Pletterne kan også slibes væk før overfladebehandlingen af træet.

Vedligeholdelse

Sikker langvarig brug af bygningen kræver regelmæssig kontrol, eventuel erstatning af dele og inspicere tilstanden af delene. Vær specielt opmærksom på tagkonstruktionen, materialet, døre og vinduer, fundamentlukninger, stormbeskyttelse og overfladebehandling af træet. Mangel på regelmæssig vedligeholdelse kan forårsage skade på bygningen eller være en sikkerhedsrisiko for brugeren.

Undersøg regelmæssigt tilstanden af overfladebehandling og forny det, når det er nødvendigt. Undersøg de nederste skinner til døre, vinduer og deres rammer, endeflader på bjælker og dele udsat for hårde vejrforhold- eller slid. Tjek at døre og vinduer fungerer rigtigt og juster hængslerne hvis det er nødvendigt. Tjek silikone-forseglingerne på døre og vinduer og forny dem, hvis det er nødvendigt. Det er meget vigtigt at sikre, at undersiden af bygningen er godt ventileret.

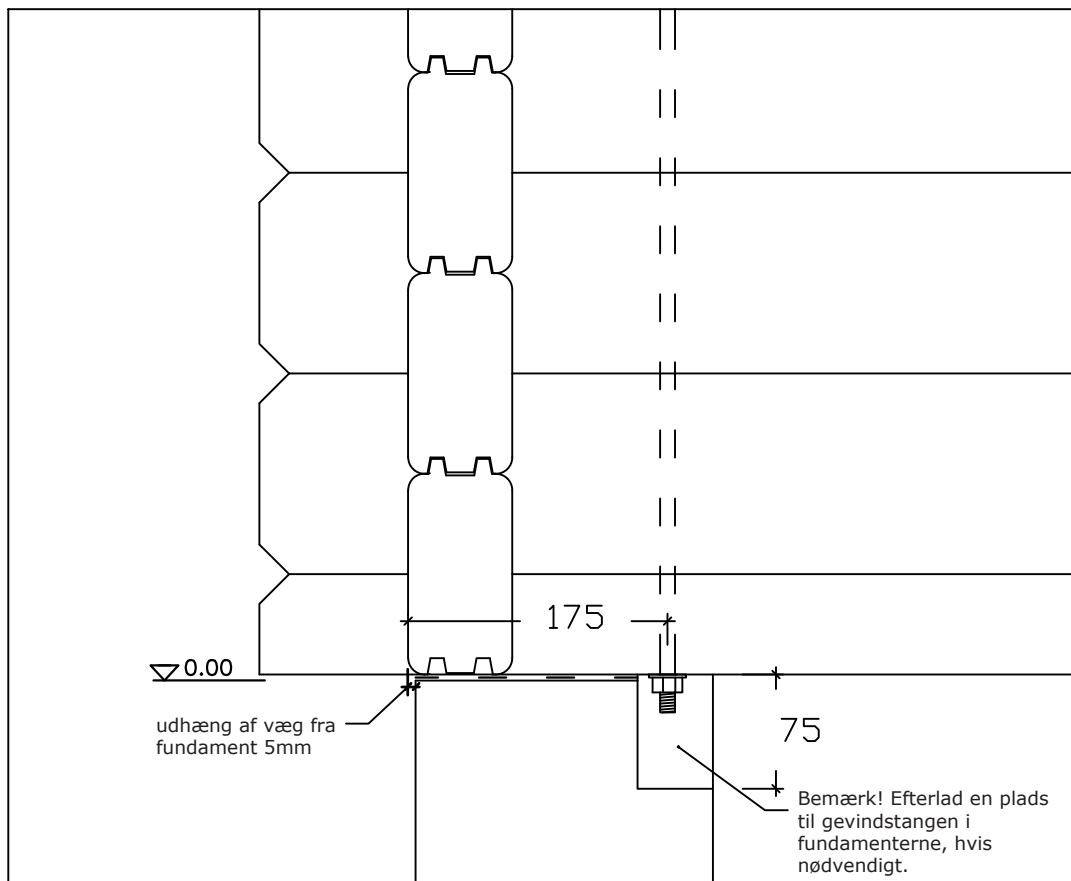

Luoman Puutuote Oy
www.lillevilla.com



proj.	dato
generel tegning	
beskrivelse	skala
udhæng af væg, plads til gevindestang	ikke i skala

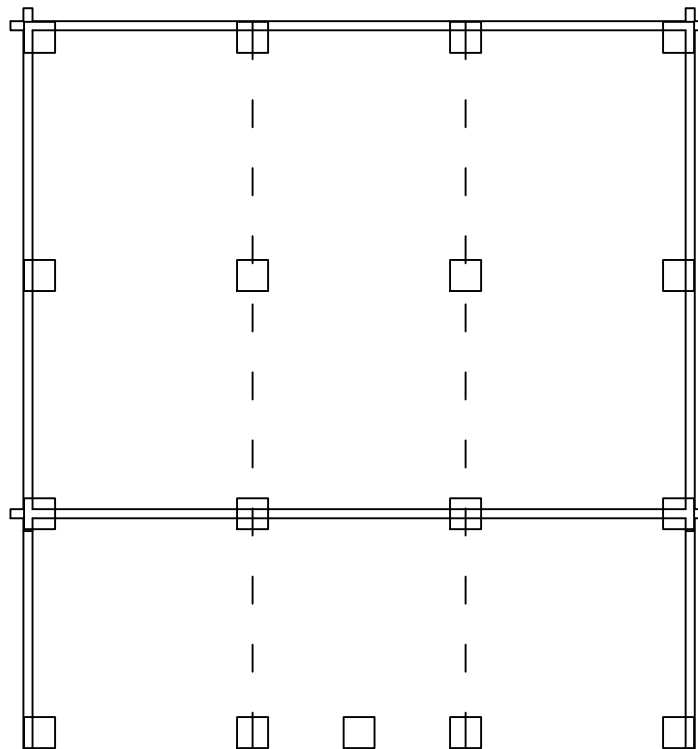
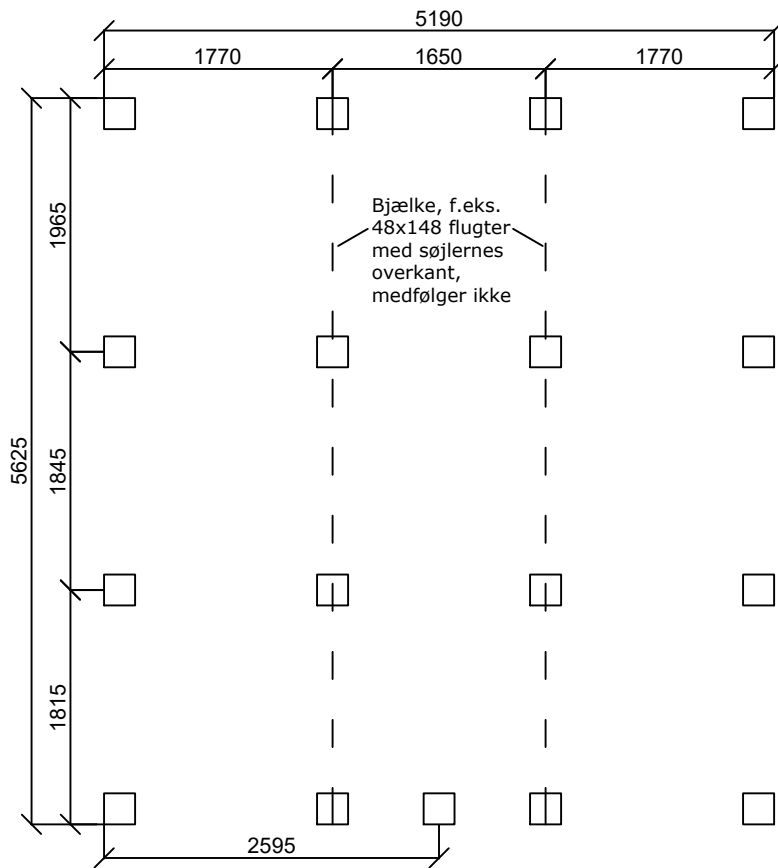

Luoman Puutuote Oy
www.lillevilla.com



proj.
Luoman 20A -2 Ruokki

dato

beskrivelse
støttestruktur til vægge

skala

ikke i skala

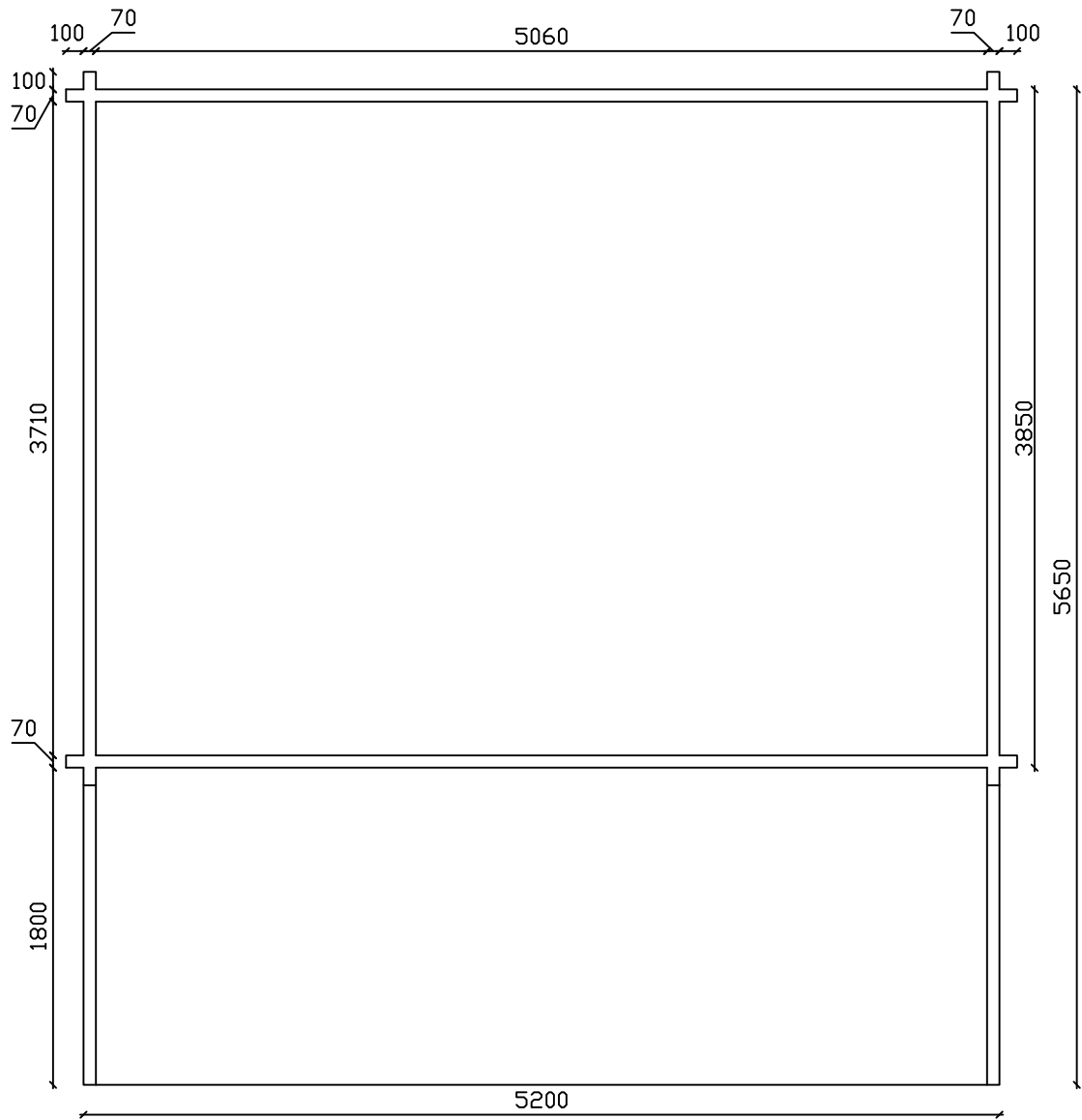

Luoman Puutuote Oy
www.lillevilla.com



proj.	dato
Luoman 20A -2 Ruokki	
beskrivelse	skala
grundplan	ikke i skala

 Boring for gevindstang.
 Om nødvendigt
 forlænges
 gevindstangen med en
 forlængermøtrik

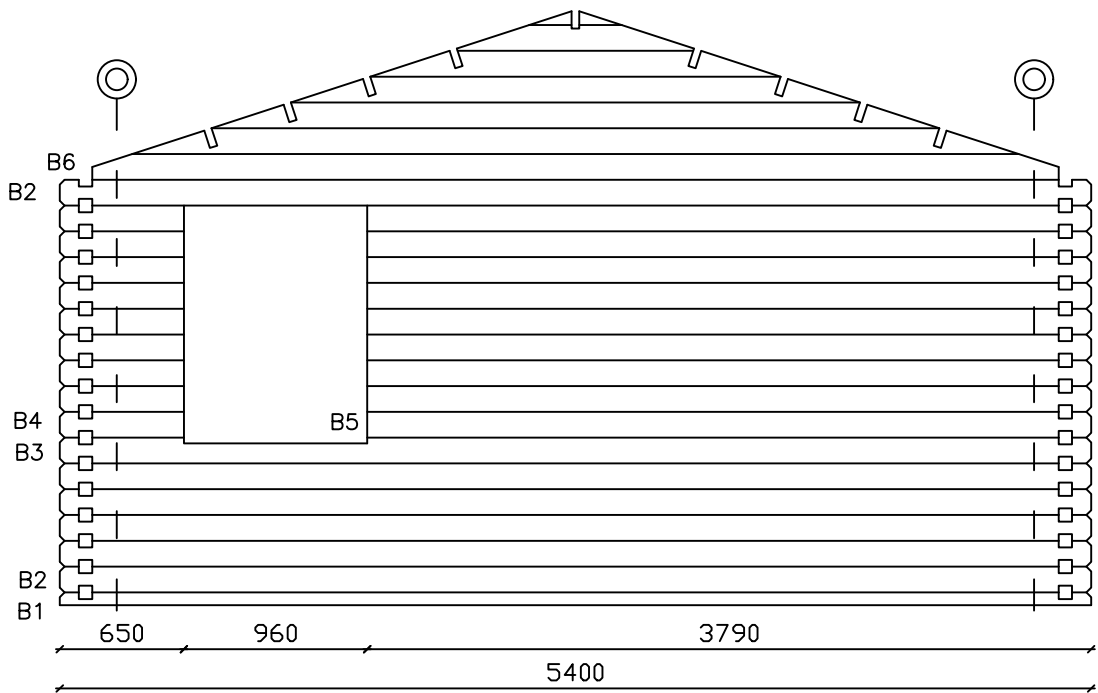
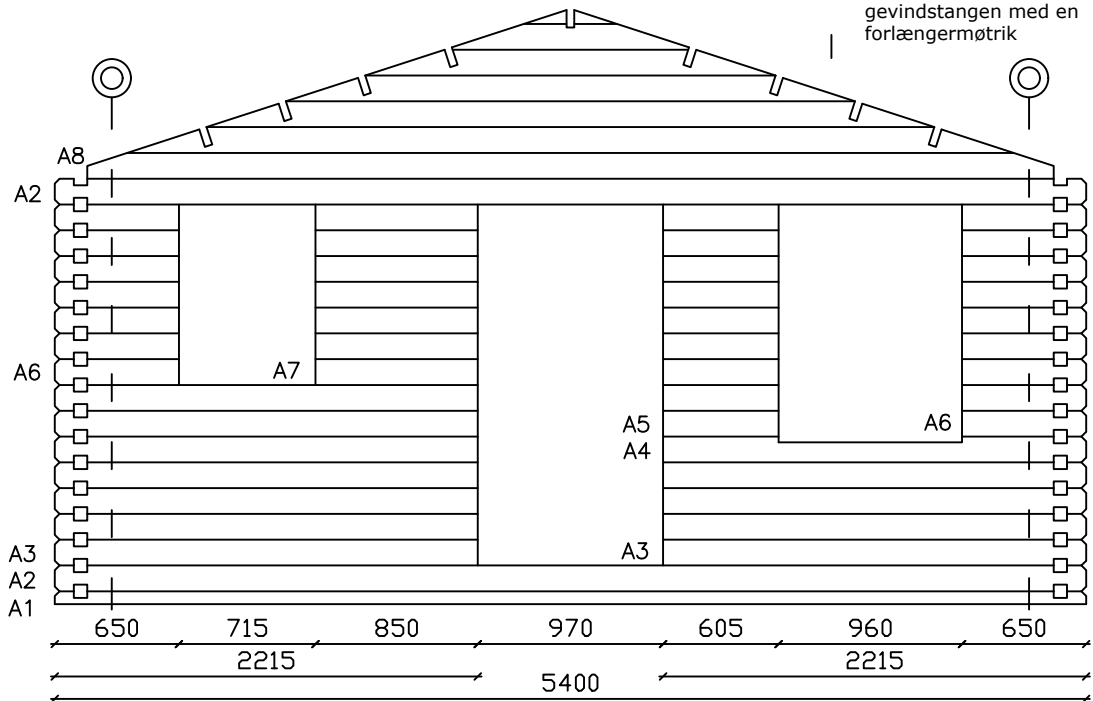

Luoman Puutuote Oy
www.lillevilla.com



proj.
 Luoman 20A -2 Ruokki

dato

beskrivelse

skala

vægtegning

ikke i skala

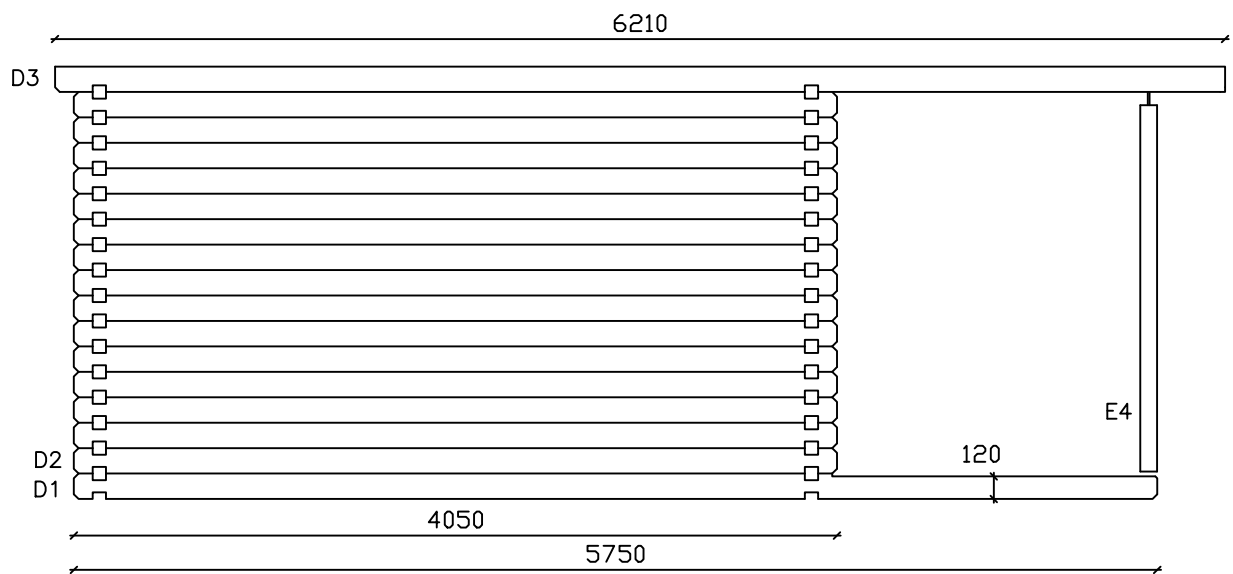
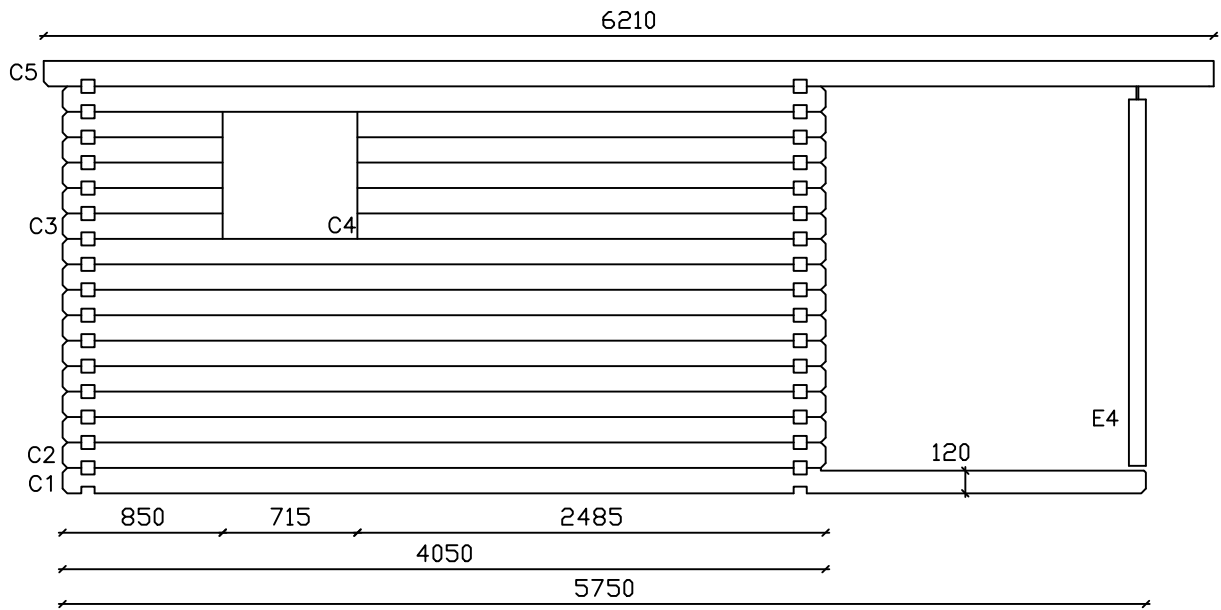

Luoman Puutuote Oy
www.lillevilla.com



proj.
 Luoman 20A -2 Ruokki

dato

beskrivelse

skala

vægtegning

ikke i skala

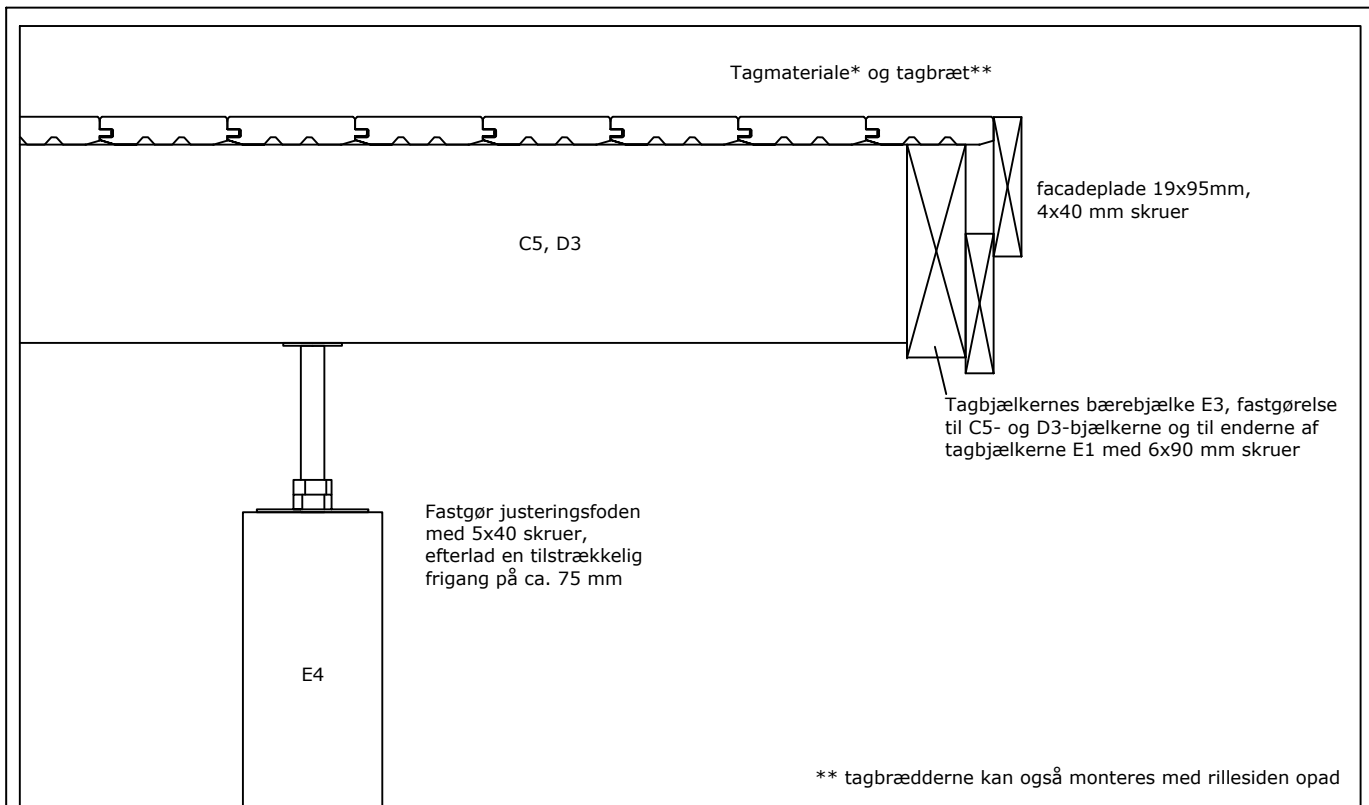

Ikke inkluderet*

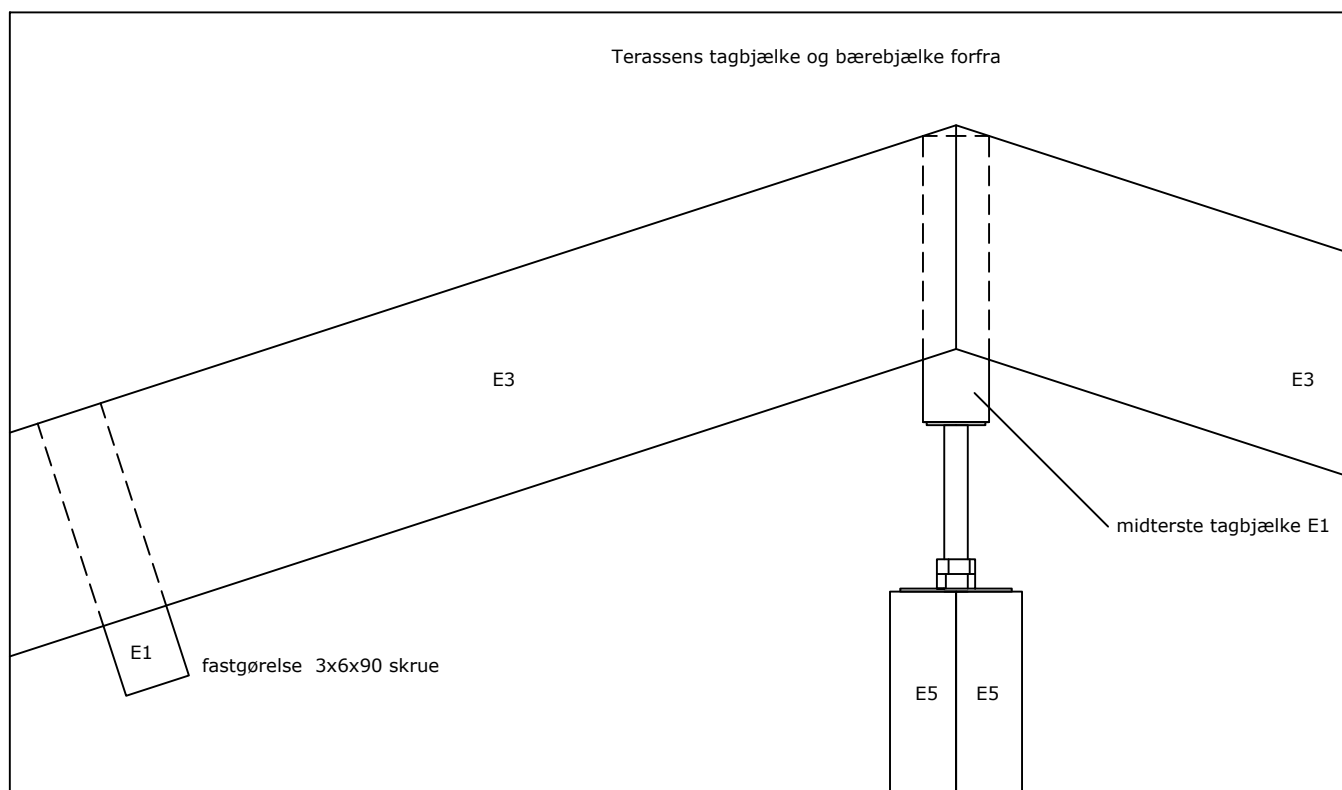

Luoman Puutuote Oy
www.lillevilla.com



proj.

Luoman 20A -2 Ruokki

dato

beskrivelse

terrassetolper, udhæng og fastgørelse
af tagbjælkernes bærebjælke

skala

ikke i skala

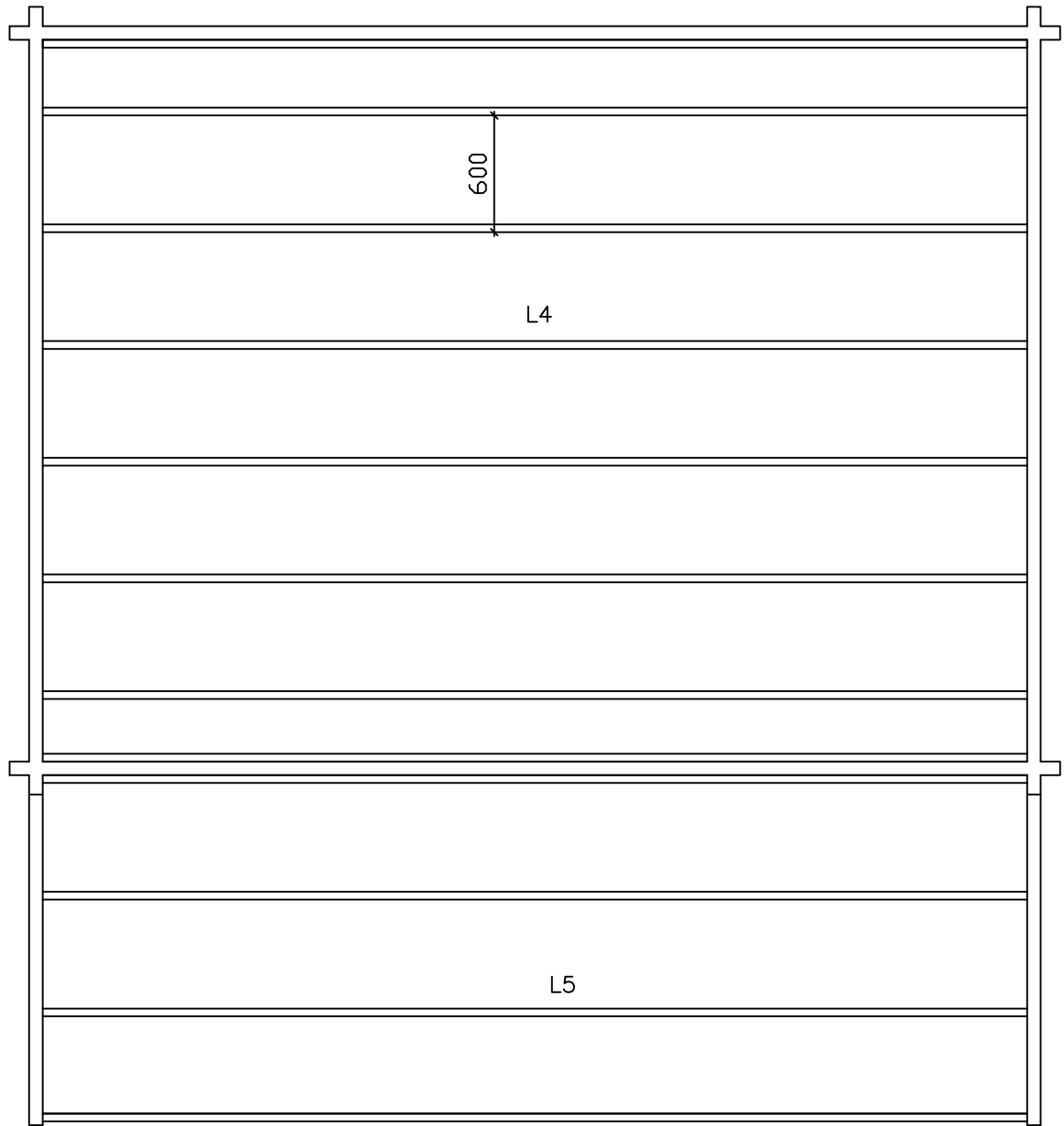

Luoman Puutuote Oy
www.lillevilla.com



proj.	dato
Luoman 20A -2 Ruokki	
beskrivelse	skala
gulvbjælker	ikke i skala

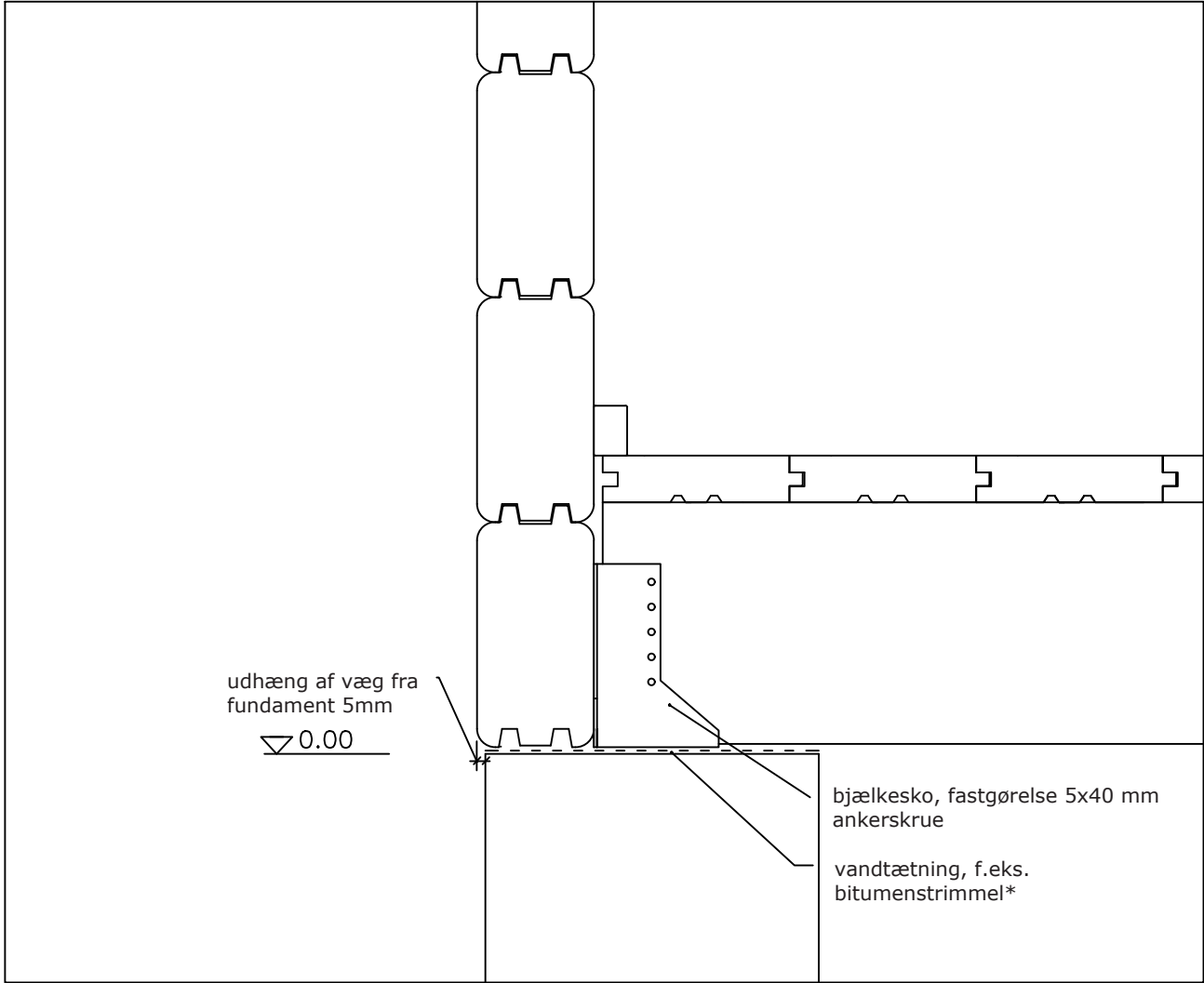

Luoman Puutuote Oy
www.lillevilla.com



proj.
 Luoman 20A -2 Ruokki

dato

beskrivelse

skala

gulv

ikke i skala

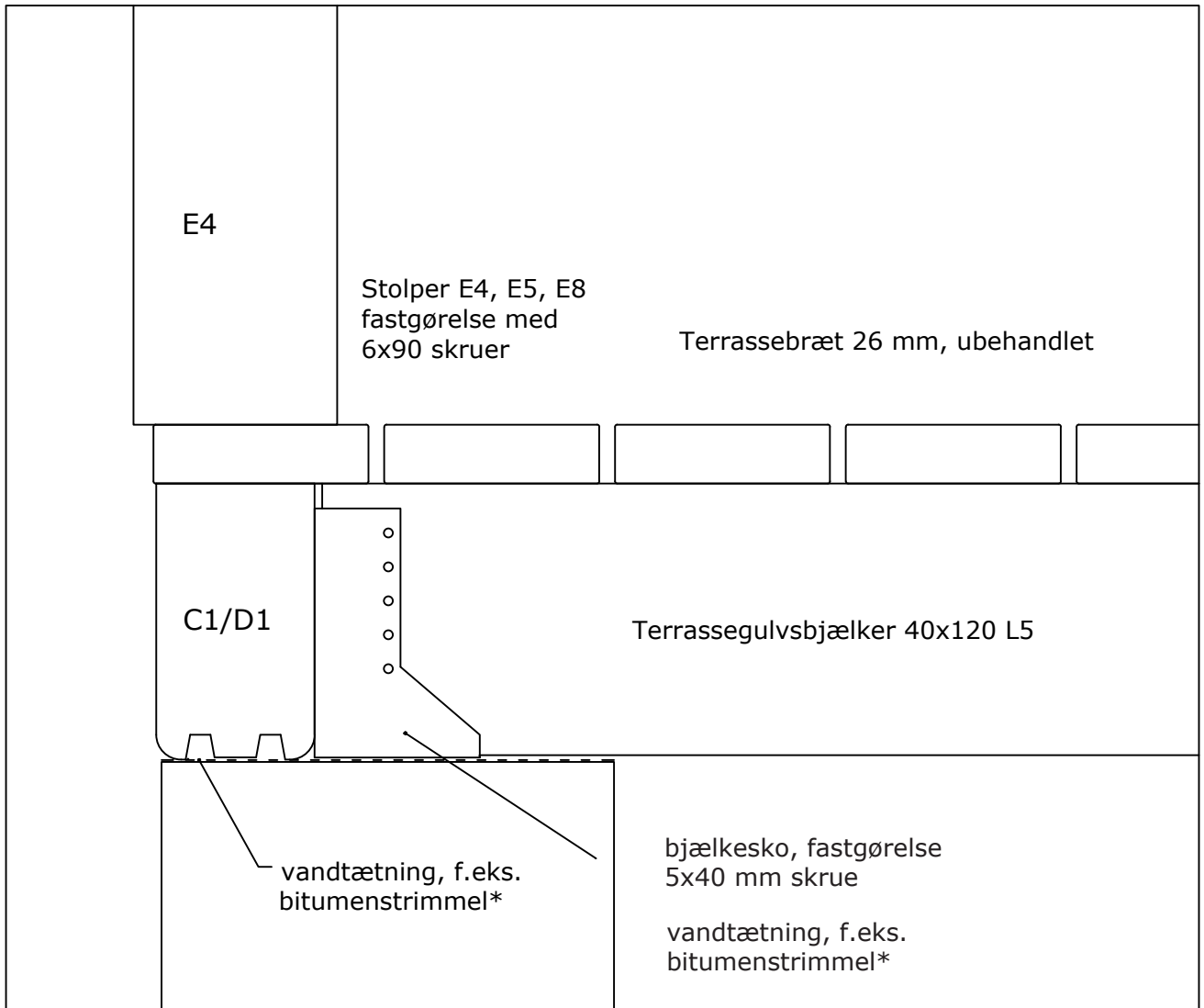

Luoman Puutuote Oy
www.lillevilla.com



proj.
Luoman 20A -2 Ruokki

dato

beskrivelse

skala

afsnit, terassegulv

ikke i skala

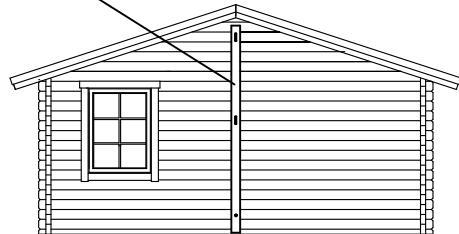
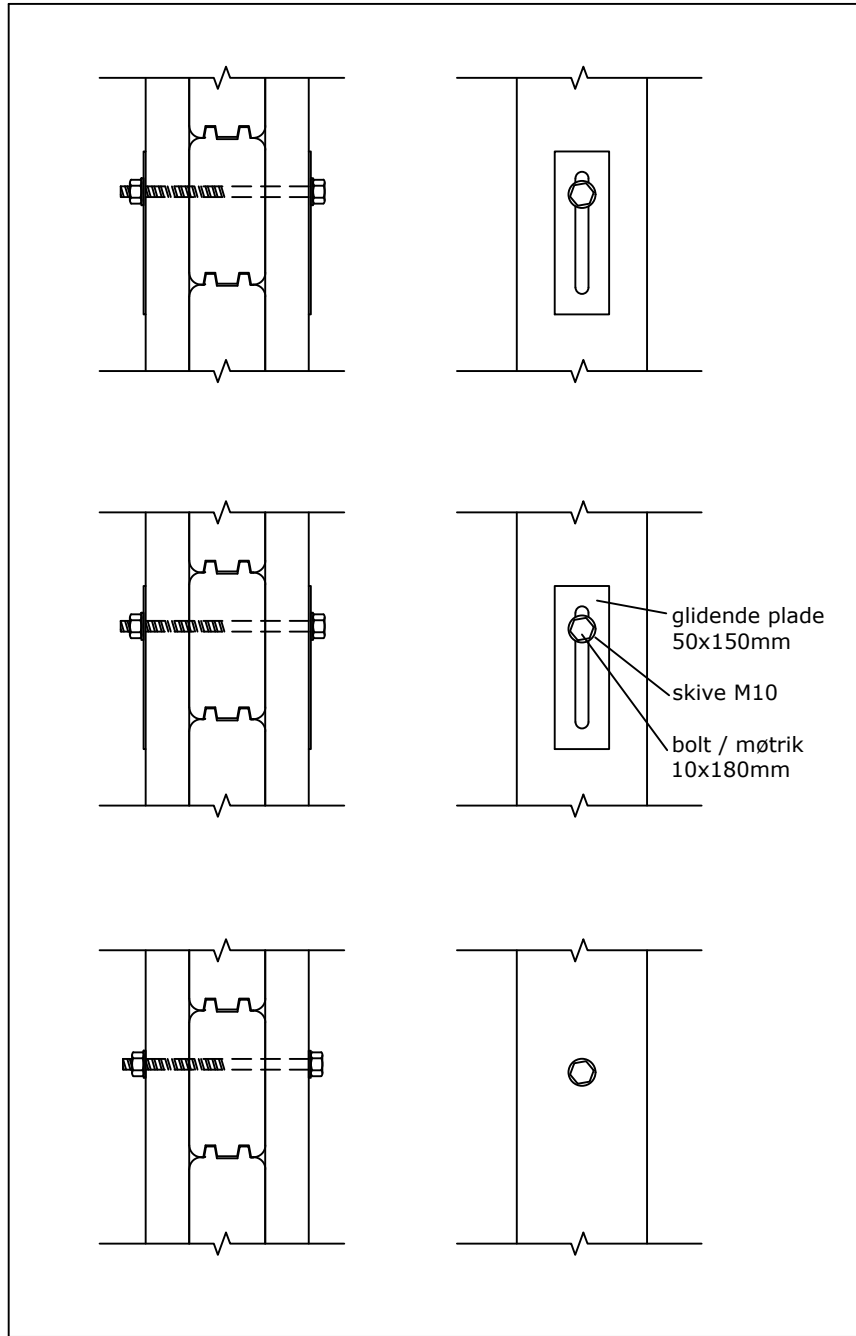

Luoman Puutuote Oy
www.lillevilla.com



proj.
 Luoman 20A -2 Ruokki

dato

beskrivelse

skala

montering af vægstøtter E6, E7

ikke i skala

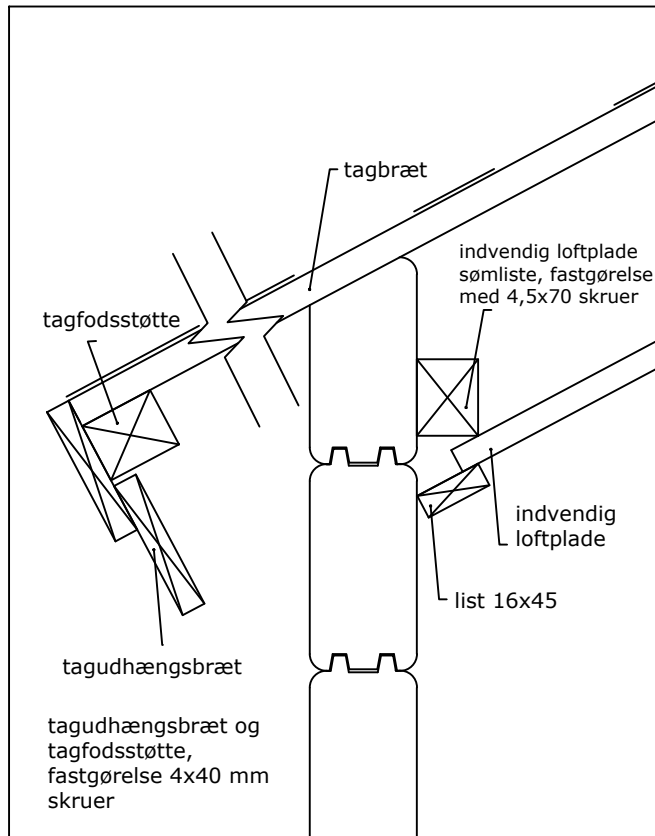
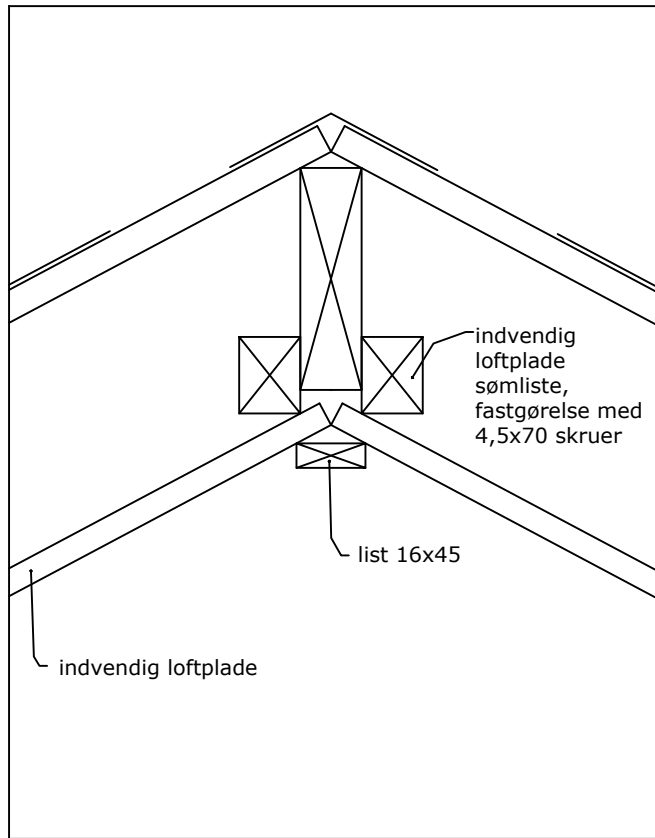

Luoman Puutuote Oy
www.lillevilla.com



proj.	dato
Luoman 20A -2 Ruokki	
beskrivelse	skala
snitbillede, tag, udhæng	ikke i skala

Terrasserækværk, forfra

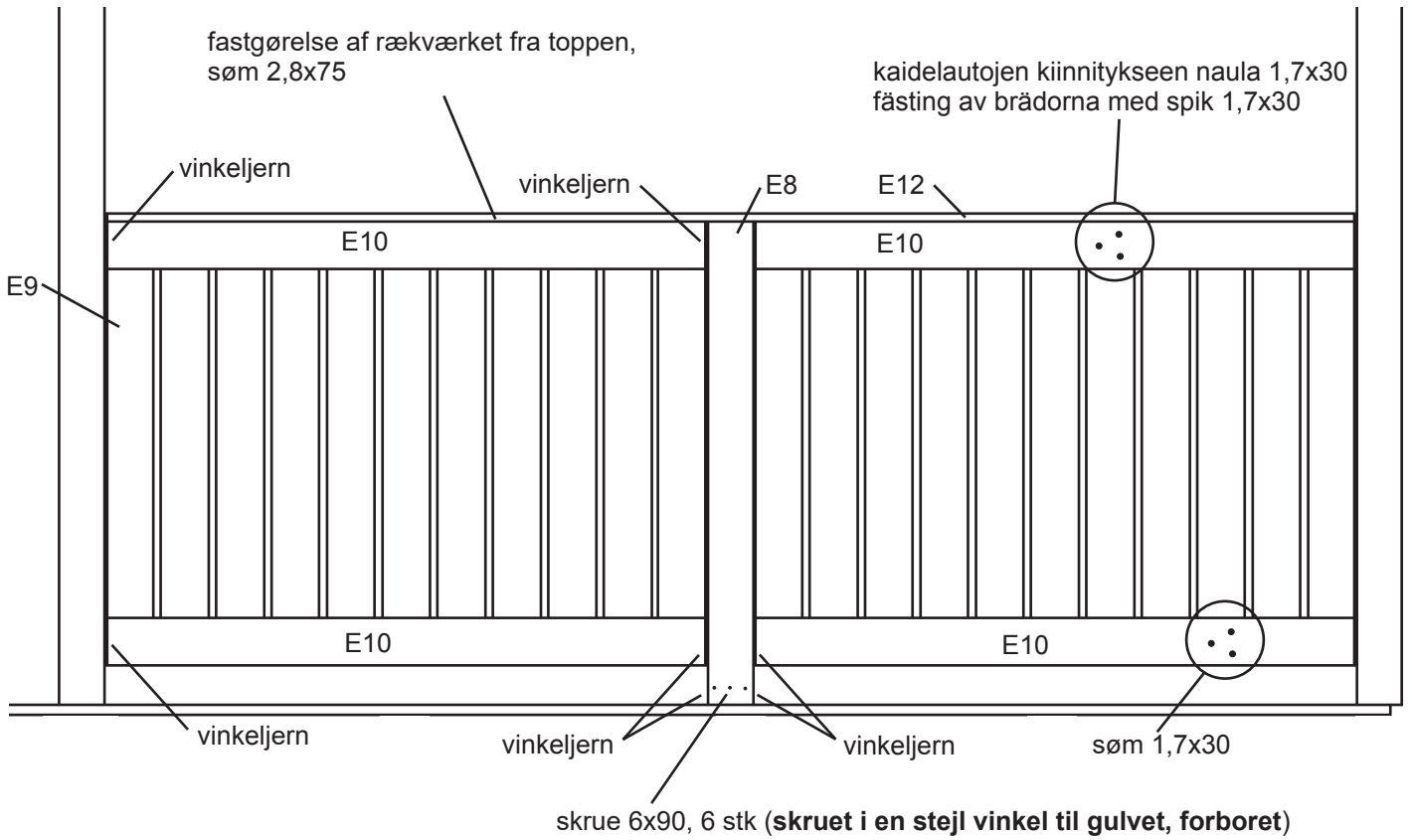

Terrasserækværk, fra siden

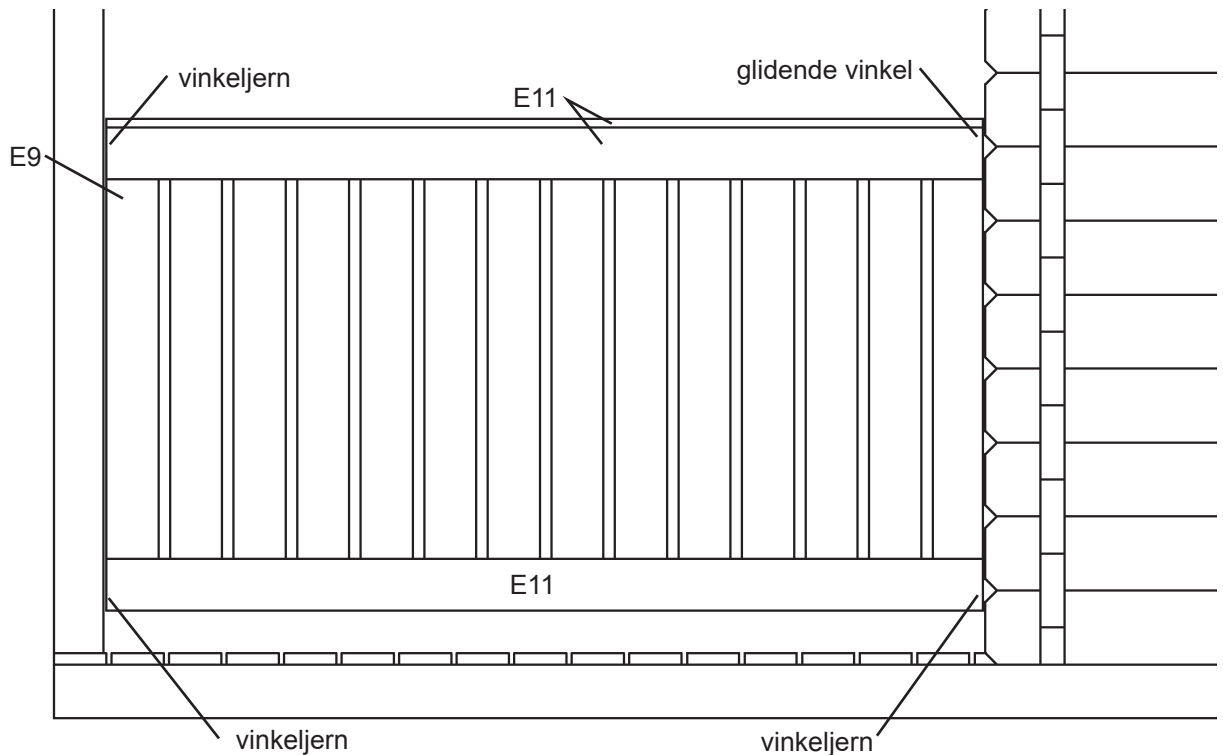

Luoman Puutuote Oy
www.lillevilla.com



proj.
 Luoman 20A -2 Ruokki

dato

beskrivelse
 snitbillede, terrasse

skala

ikke i skala

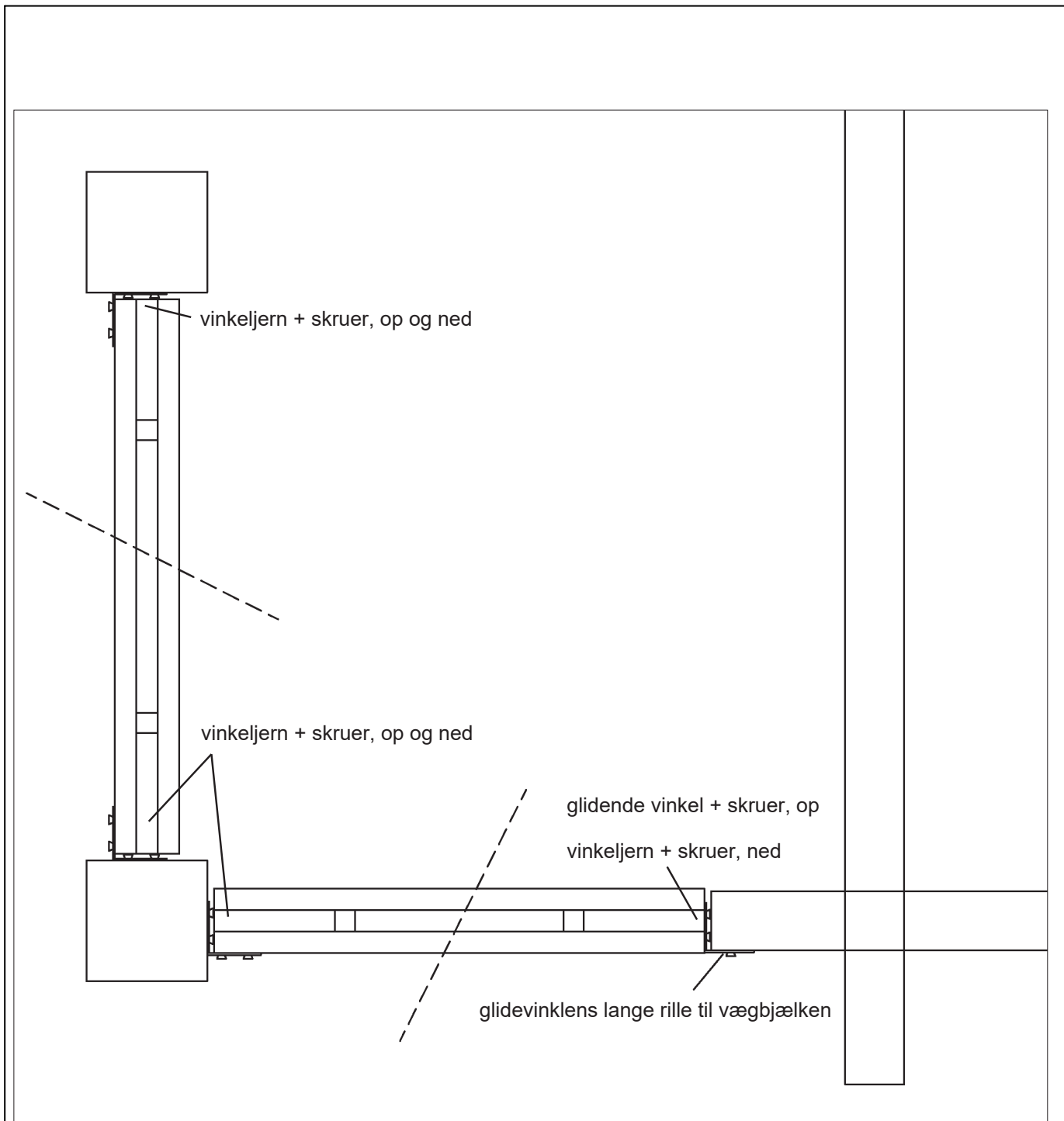

Luoman Puutuote Oy www.lillevilla.com		proj.	dato
		Luoman 20A -2 Ruokki	
		beskrivelse	skala
snitbillede, terrasse		ikke i skala	

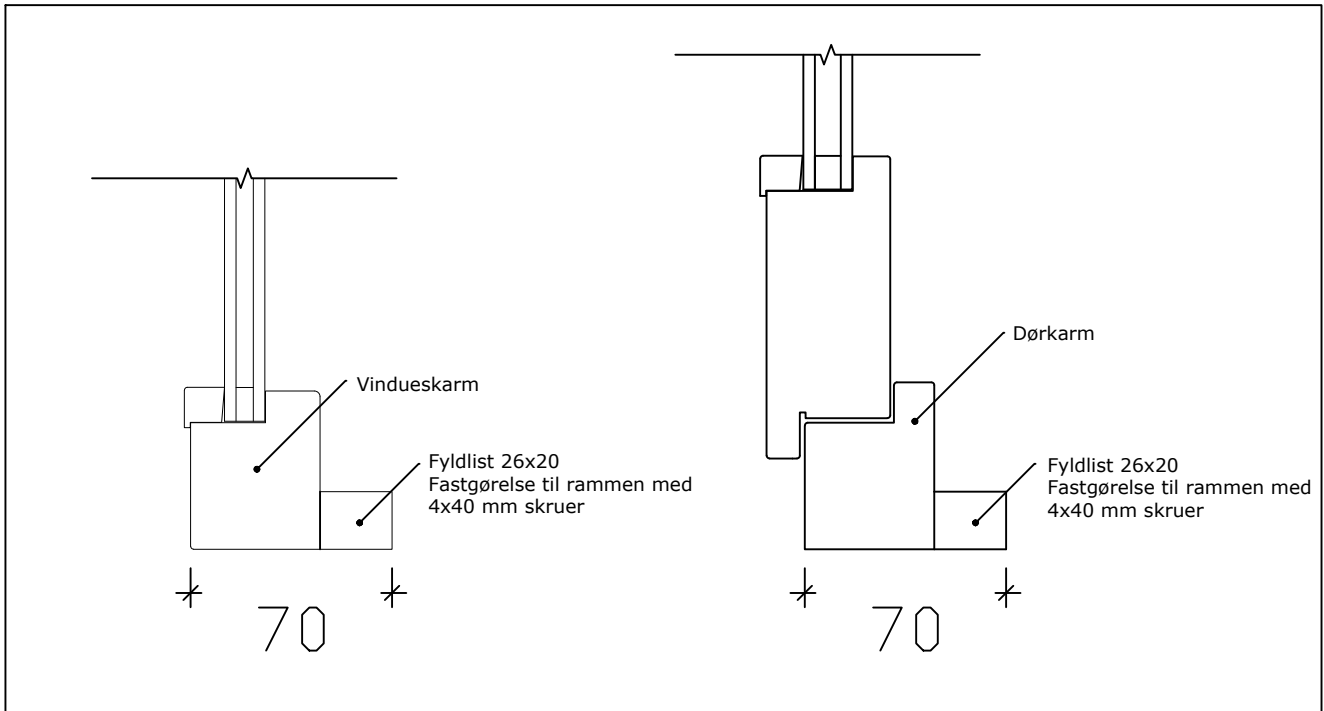

Fastgør fyldlisterne på indersiden af vindues- og dørkarmene som vist på billedet. Skær listerne til, så listen i vinduer går rundt om vindueskarmen og i døre monteres listen på side- og topkarmene. Karmens tykkelse vil være 70 mm. Du kan også bruge lim til fastgørelse (medfølger ikke ved levering).

Luoman Puutuote Oy
www.lillevilla.com



Proj.

Dato

Beskrivelse

Skala

fastgørelse af fyldlistene til karmene

ikke i skala

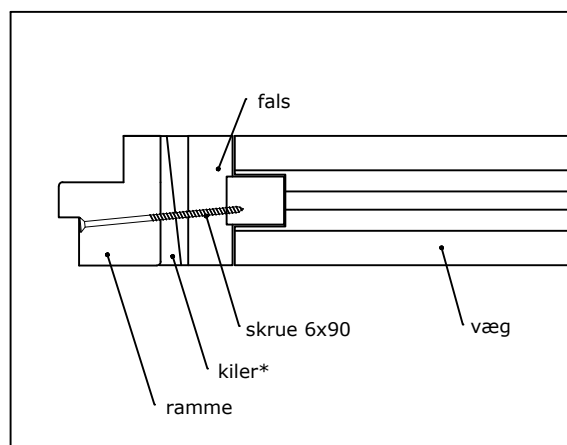
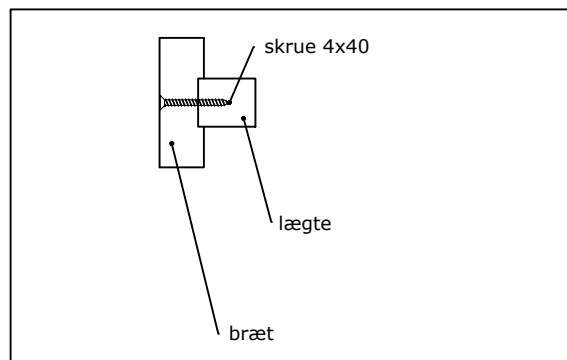
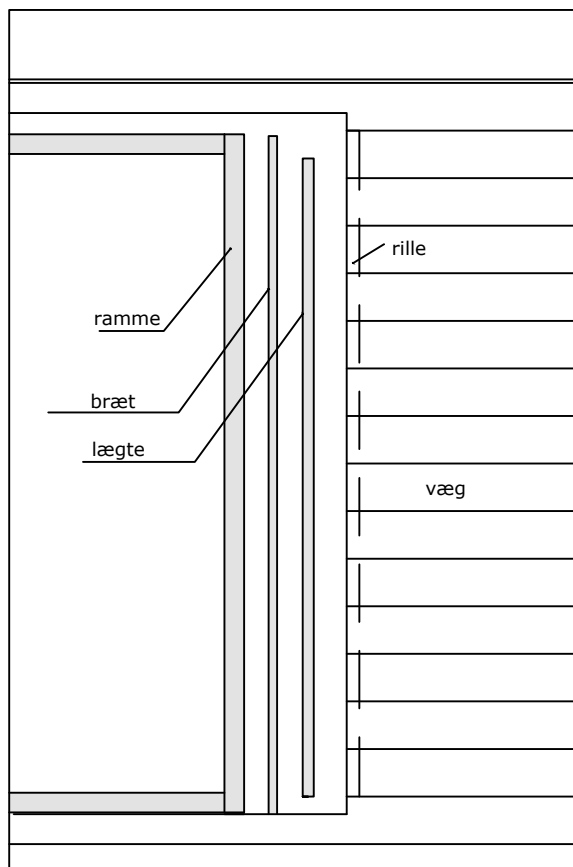

* ikke inkluderet

Falsen er samlet af bræt og lægte.

Skær bræt og lægte til i den rigtige længde.

Længden af bræt er længden af rammen.

Længden af lægte er længden af rillen minus plads til sætning.

Installer lægten i dens rille og fastgør bræt til lægten med 4x40 skruer med ca. 30 cm mellemrum. Installer falsen på plads, og fastgør kun falsen til den nederste vægbjælke.

Brug kiler til at installere rammen eller hele vinduet i åbningen og fastgør det til falsen med 6x90 skruer.

Skruen må ikke nå vægbjælkerne. Udfyld hullerne og installer beklædningsbrædderne.

Luoman Puutuote Oy
www.lillevilla.com



proj.	dato
generel tegning	
beskrivelse	skala
fals	ikke i skala

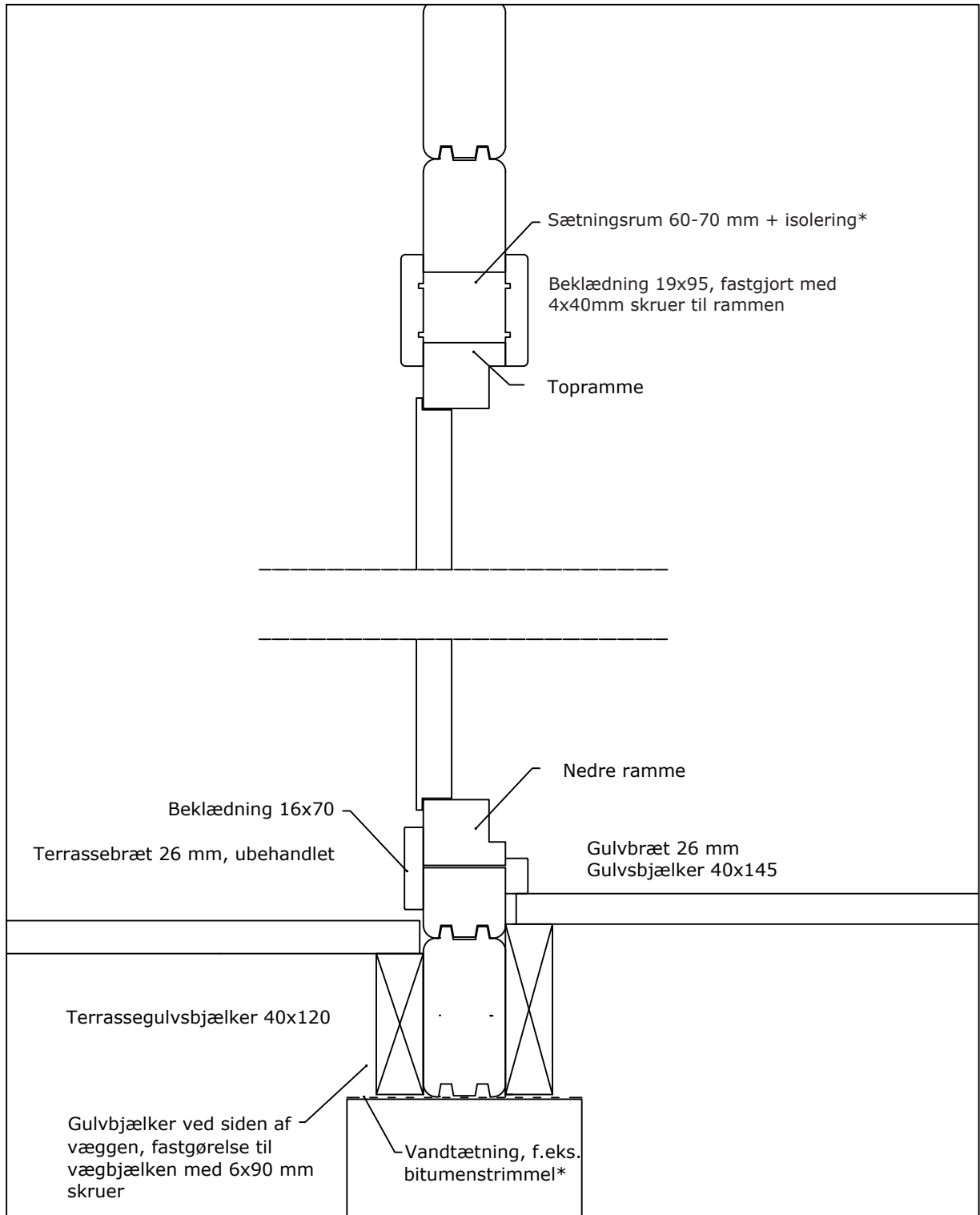

Luoman Puutuote Oy
www.lillevilla.com



proj.

dato

Luoman 20A -2 Ruokki

beskrivelse

skala

afsnit, gulv, dør

ikke i skala

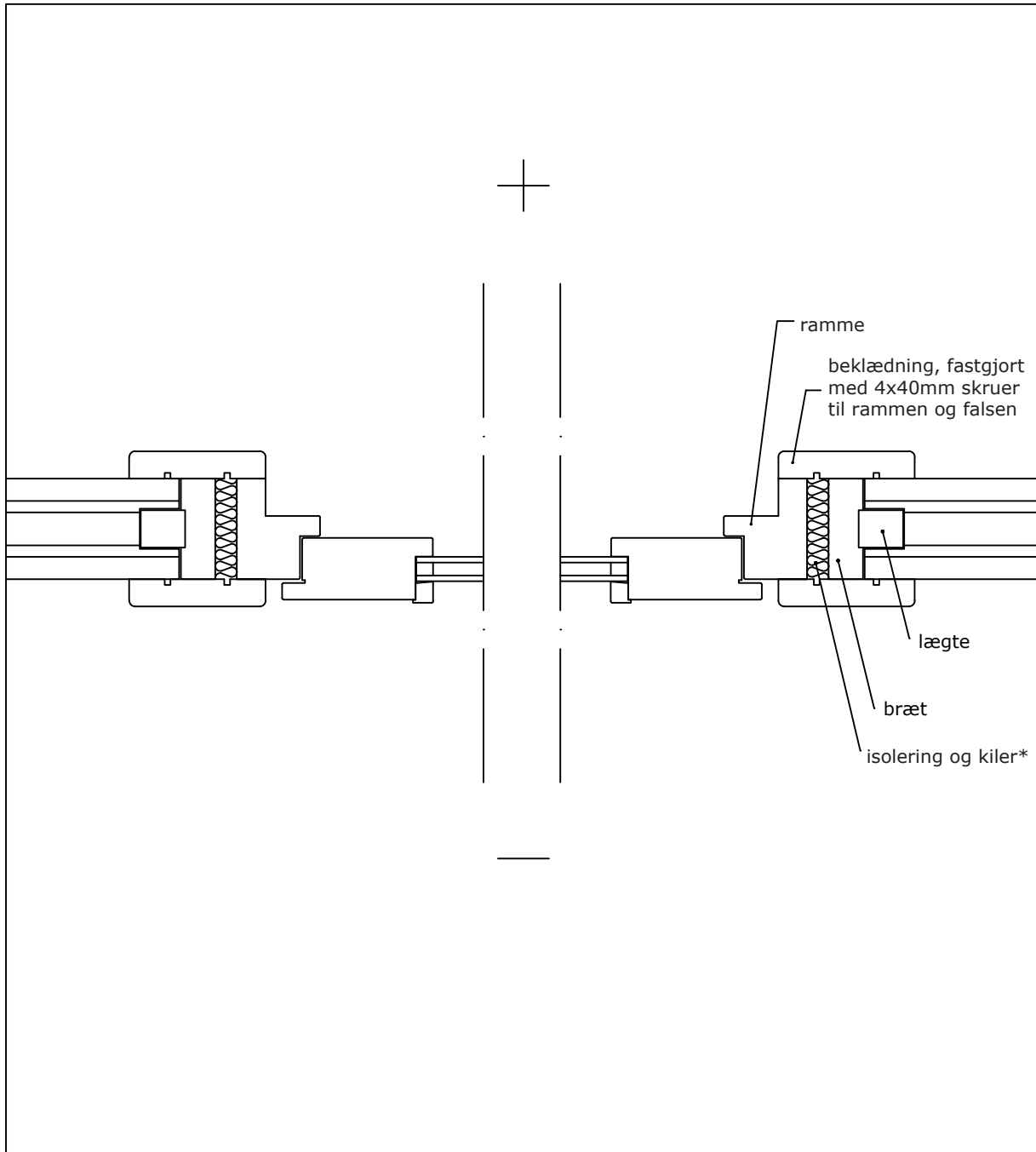

* ikke inkluderet

Bemærk! Efterlad nok plads i toppen af falsen til fordybning

Luoman Puutuote Oy
www.lillevilla.com



proj.	dato
generel tegning	
beskrivelse	skala
afsnit, udendørs	ikke i skala

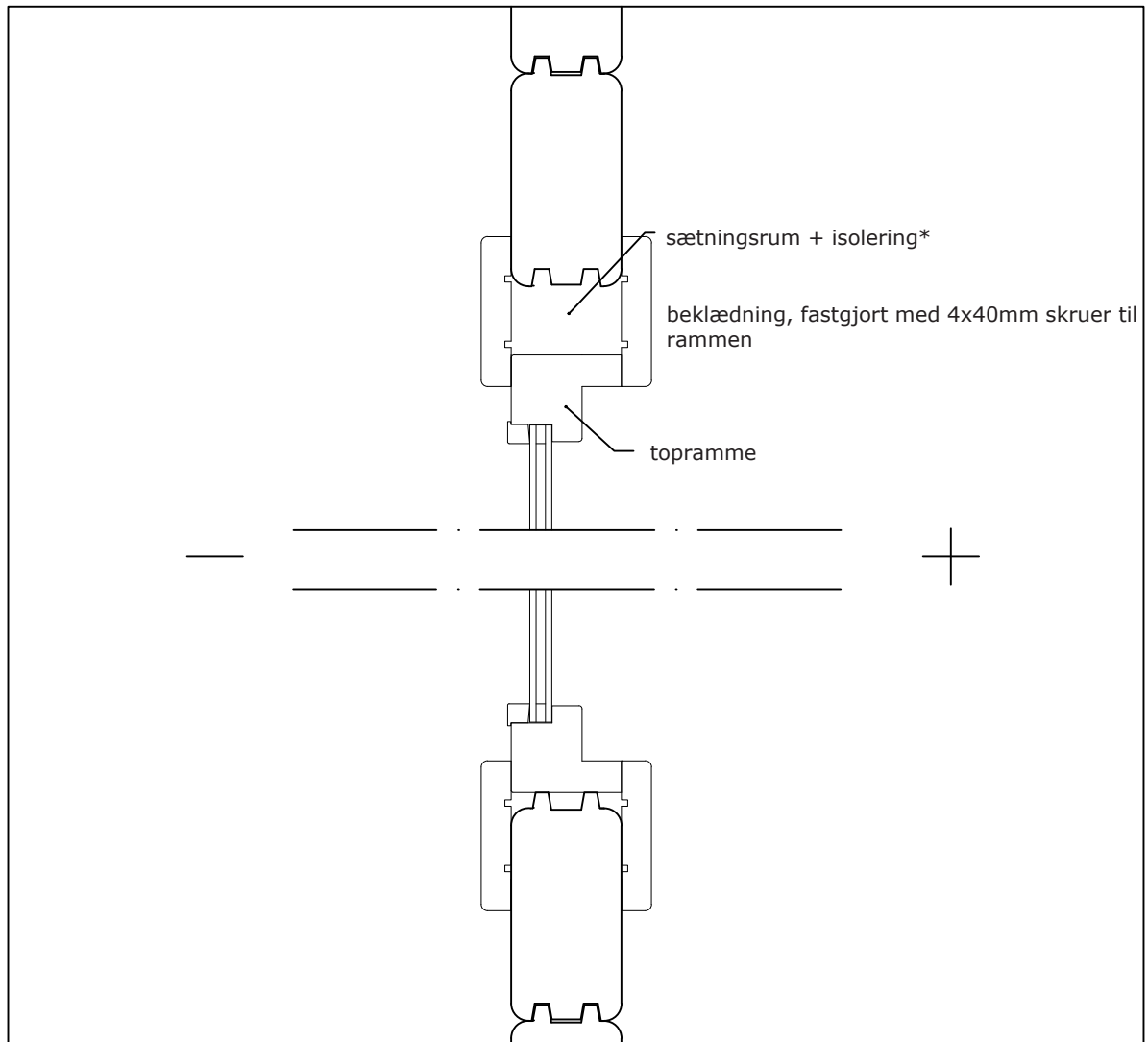

* ikke inkluderet

vinduets nederste beklædning kan fastgøres til bjælkerne

Luoman Puutuote Oy
www.lillevilla.com



proj.	dato
generel tegning	
beskrivelse	skala
afsnit, vindue	ikke i skala

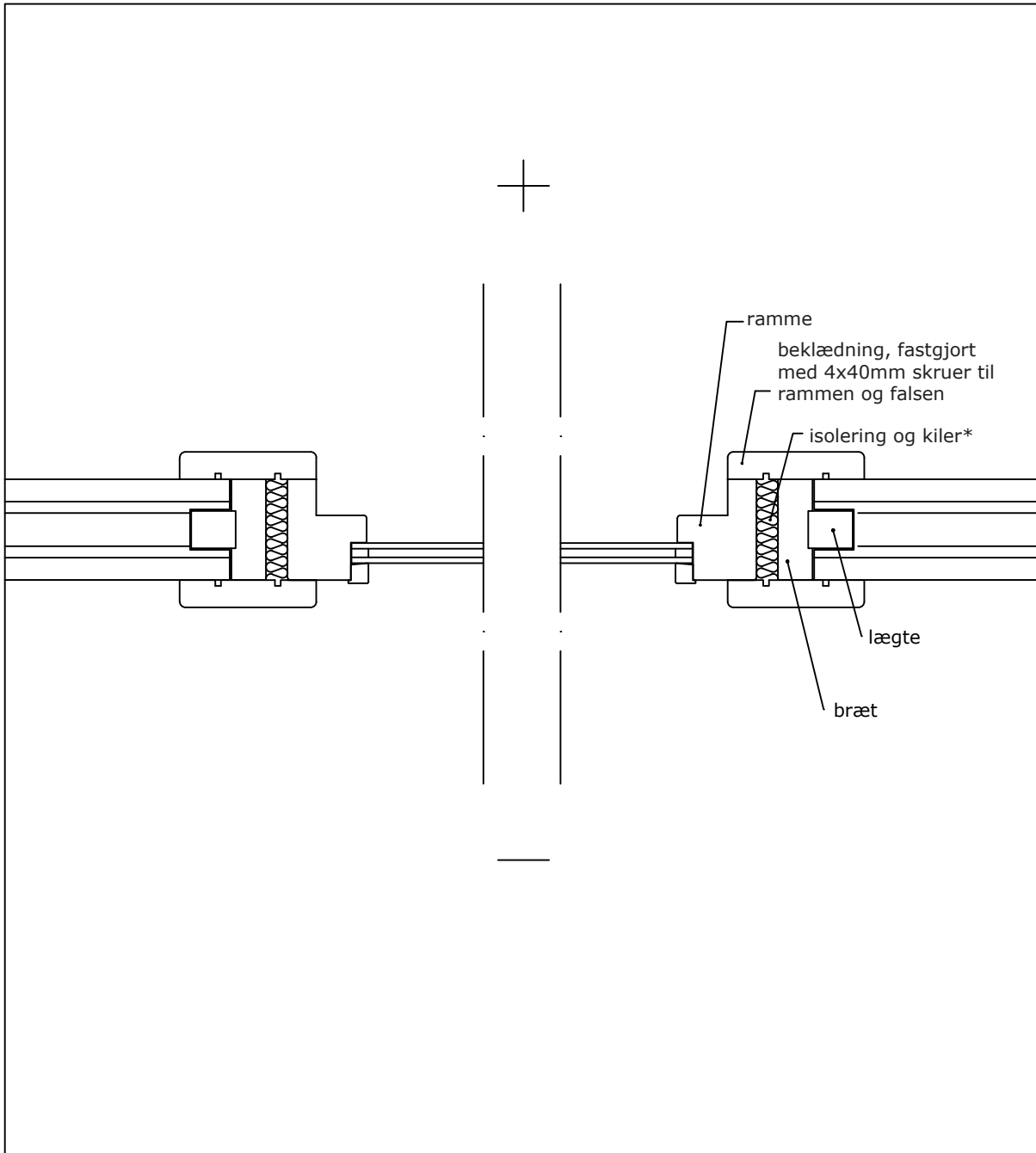

* ikke inkluderet

Bemærk! Efterlad nok plads i toppen af falsen til fordybning

Luoman Puutuote Oy
www.lillevilla.com



proj.	dato
generel tegning	
beskrivelse	skala
afsnit, vindue	ikke i skala

Justering av dørhengslene

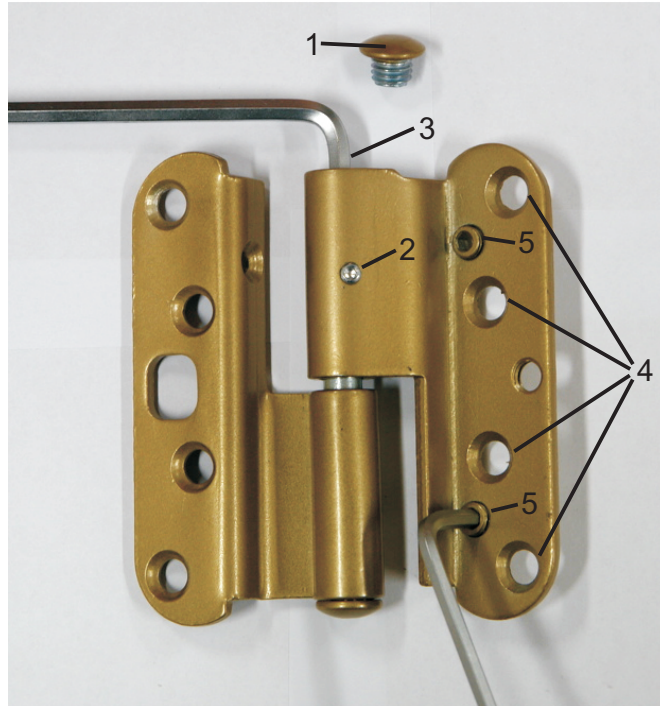

Højdejustering

Fjern først beskyttelsesskruen (1) og løs fastgørelseskruen (2) hvis der findes en. Drej justeringskruen med uret med en unbrakonøgle AV5 (3) for at hæve døren. Dørhængslerne er justeret således, at hvert hængsel bliver bærende. Efter justeringen, spænd skruen (2) og genmonter beskyttelsesskruen (1).

Tværgående justering

Løsn først skruerne på dørpladens hængselbeslag et par omgange (4). Døren drejer mod låsesiden ved at dreje justeringskruen (5) med en unbrakonøgle AV4. Det er vigtigt at justere alle tre skruer, så dørpladens hængselbeslag kommer i ret position. Spænd skruerne (4) efter justeringen.

Designet af Luoman Puutuote Oy		Dato	Projekt
		Skala Ikke i skala	Beskrivelse justering av dørhengslen



Materialeliste

Luoman 20A-2 Ruokki						
	kod	tykkelse	bredde	længde	stk	kontrol
Gulvbrædder	L1	26	87	3705	59	
Gulvbrædder, terrasse	L2	26	95	1800	52	
Fodliste, loftliste *	L3	20	30		30 m	
Tagbrædder *	K1	21	87	3200	144	
Loftplade	K2	16	87	2650	86	
Tagbjælke	E1	45	195	6210	9	
Tagbjælkernes bærebjælke til terrasse	E3	40	145	2734	2	
Gulvsbjælke	L4	40	145	5055	8	
Gulvsbjælke, terrasse	L5	40	120	5055	4	
Væg bjælke, boret	A1, B1	70	67	5400	2	
Væg bjælke, boret	A2, B2	70	135	5400	8	
Væg bjælke, boret, rille til falsen	A3	70	135	2215	11	
Væg bjælke, boret, rille til falsen, udskæring til vindue	A4	70	135	2215	1	
Væg bjælke, rille til falsen	A5	70	135	605	9	
Væg bjælke, boret, rille til falsen	A6, B4	70	135	650	25	
Væg bjælke, rille til falsen	A7	70	135	850	7	
Gavltrekan, boret	A8, B6	70	883	5060	2	
Væg bjælke, boret, udskæring til vindue	B3	70	135	5400	1	
Væg bjælke, boret, rille til falsen	B5	70	135	3790	9	
Væg bjælke, udskæring til terrasse	C1, D1	70	135	5750	2	
Væg bjælke	C2, D2	70	135	4050	25	
Væg bjælke, rille til falsen	C3	70	135	850	5	
Væg bjælke, rille til falsen	C4	70	135	2485	5	
Væg bjælke, affaset, venstre og højre	C5, D3	70	135	6210	2	
Ekstra væg bjælke til reservedelsformål		70	135	4050	1	
Facadeplade *	K5	19	95	3300	16	
Understøtning til facadeplade *	K6	40	50	3200	4	
Sømliste til indvendig loftplade *	K7	40	50	3800	4	
List *	K8	16	45	3800	3	
Beklædning til vindue og dør *		19	95	2100	22	
Beklædning til dør *		16	70	1900	1	
Rækværkets lodrette bræt	E9	16	95	882	50	
Rækværkets bræt	E10	16	95	1189	8	
Rækværkets bræt	E11	16	95	1600	10	
Rækværkets bræt	E12	16	95	2478	1	
En del af stolpen, til siderne	E4	45	95	1945	4	
En del af stolpen, til midten	E5	45	95	2765	2	
En del af rækværkets lodrette stolpe	E8	45	95	960	2	
Vægstøtte til forvæggen	E6	40	120	2560	4	
Vægstøtte til bagvæggen	E7	40	120	2700	2	
Dør, type C10	O1		895	1820	1	
Vindue, typ C, højre	O2		888	1188	1	
Vindue, typ C, venstre	O3		888	1188	1	
Vindue, typ E	O4		646	880	1	
Vindue, typ A	O5		646	646	1	
Vinduesgitter til vindue, lodret	O6	18	18	1018	2	
Vinduesgitter til vindue, vandret	O7	18	18	717	4	
Vinduesgitter til døren, lodret	O8	18	18	958	1	
Vinduesgitter til døren, vandret	O9	18	18	604	2	
Vinduesgitter til vindue, lodret	O10	18	18	700	1	
Vinduesgitter til vindue, vandret	O11	18	18	467	3	
Vinduesgitter til vindue, lodret	O12	18	18	470	1	
Bræt til falsen *	O13	24	70	3900	4	
Lægte til falsen *	O14	27	30	3300	4	
Gevindstang	T1			2500	4	
Tilbehør	T2				1	
Blokke til montering	T3				2	

* skal skæres af kunden

Alle mål er omtrentlige. Vi forbeholder os ret til tekniske ændringer.