

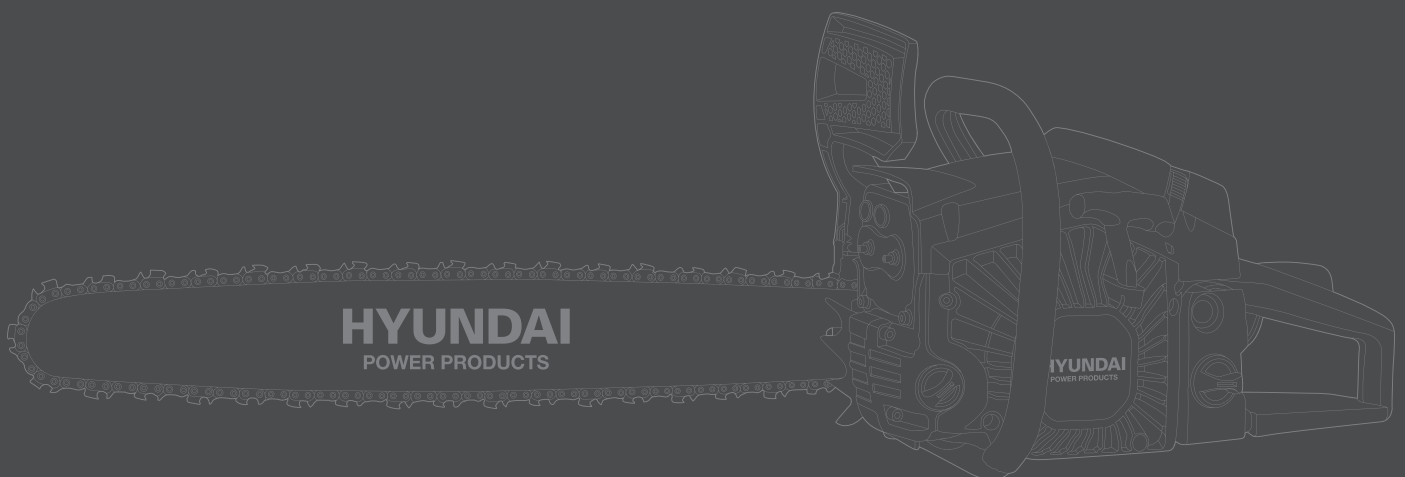

MOTORKETTINGZAAG 57259

- Ⓝ Handleiding
- ⓐ Instruction manual
- ⓕ Mode d'emploi
- ⓓ Gebrauchsanleitung
- Ⓢ Bruksanvisning
- ⓓⓀ Brugsanvisning



Nederlands	5
English	13
Français	21
Deutsch	29
Svenska	37
Dansk	45
• Verklaring van overeenstemming	55
• Declaration of conformity	
• Certificat de conformité	
• Konformitätserklärung	
• Förklaring om överensstämmelse	
• Overensstemmelseserklæring	



Veiligheidsvoorschriften / Garantie en service
 Safety warnings / Warranty and service
 Avertissements de sécurité / Garantie et service
 Sicherheitshinweise / Garantie und Service
 Sikkerhetsvarninger / Garanti och service
 Sikkerhedsadvarsler / Garanti og service

DISCLAIMER

Dvize B.V. stelt haar documentatie met de grootst mogelijke zorg samen. Desondanks is het mogelijk dat de inhoud onvolledig of onjuist is. Materialen, technische specificaties en visuele representaties van producten (foto's, illustraties) kunnen op elk moment zonder voorafgaande mededeling van Dvize B.V. wijzigen. Voor deze informatie geldt een voorbehoud van kennelijke specificatie- en typefouten. Alle intellectuele eigendomsrechten van deze documentatie behoren toe aan Dvize B.V.. Het is niet toegestaan de inhoud van deze documentatie te verspreiden zonder uitdrukkelijke toestemming van Dvize B.V.. Het merkrecht van het HYUNDAI logo en aanverwante beeldmerken ligt bij HYUNDAI Corporation Holdings Korea en wordt gebruikt met toestemming.

Dvize B.V. compiles its documentation with the utmost care. Nevertheless, the contents may be incomplete or incorrect. Materials, technical specifications and visual representations of products (photos, illustrations) may change at any time without prior notice by Dvize B.V.. This information is subject to reservation of apparent specification and typing errors. All intellectual property rights of this documentation belong to Dvize B.V. It is not allowed to distribute the contents of this documentation without the express permission of Dvize B.V.. The trademark rights of the HYUNDAI logo and related logos belong to HYUNDAI Corporation Holdings Korea and are used with permission.

Dvize B.V. élabore sa documentation avec le plus grand soin. Il est cependant possible que le contenu soit incomplet ou inexact. Les matériaux, spécifications techniques et représentations visuelles des produits (photos, illustrations) peuvent à tout moment faire l'objet d'une modification sans communication préalable de Dvize B.V. Ces informations peuvent faire l'objet d'une réserve d'erreurs de spécification et de transcription apparentes. Tous les droits liés à la propriété intellectuelle de cette documentation appartiennent à Dvize B.V. La diffusion du contenu de cette documentation sans autorisation explicite de Dvize B.V. n'est pas permise. Les droits de marque du logo HYUNDAI et des logos associés appartiennent à HYUNDAI Corporation Holdings Korea et leur utilisation doit faire l'objet d'une autorisation.

Dvize B.V. erstellt ihre Dokumentation mit äußerster Sorgfalt. Trotzdem kann es vorkommen, dass Inhalte unvollständig oder nicht korrekt sind. Materialien, technische Spezifikationen und visuelle Produktdarstellungen (Fotos, Zeichnungen) können von Dvize B.V. jederzeit ohne vorherige Ankündigung geändert werden. Diese Informationen stehen unter dem Vorbehalt offensichtlicher Spezifikations- und Tippfehler. Alle geistigen Eigentumsrechte an dieser Dokumentation liegen bei Dvize B.V. Es ist nicht gestattet, den Inhalt dieser Dokumentation ohne die ausdrückliche Genehmigung von Dvize B.V. zu verbreiten. Die Markenrechte des HYUNDAI-Logos und der zugehörigen Logos liegen bei der HYUNDAI Corporation Holdings Korea und werden mit Genehmigung verwendet.

Dvize B.V. sammanställer all sin dokumentation med maximal omsorg. Trots det kan det hända att innehållet är ofullständigt eller felaktigt. Material, tekniska specifikationer eller bildmaterial som visar produkterna (foton eller illustrationer) kan komma att ändras med tiden utan att Dvize B.V. förvarnar om detta. Vi reserverar oss för uppenbara felaktigheter i specifikationerna och stavfel. Alla immateriella rättigheter till den här dokumentationen tillhör Dvize B.V. Det är inte tillåtet att sprida innehållet i den här dokumentationen utan att Dvize B.V. först ha gett sitt uttryckliga tillstånd därtill. Varumärkesrättigheterna till HYUNDAI-loggan och tillhörande loggor ägs av HYUNDAI Corporation Holdings Korea och används efter att ha fått tillstånd.

Dvize B.V. udarbejder sin dokumentation med den største omhu. Dog kan indholdet være ufuldstændigt eller ukorrekt. Materialer, tekniske specifikationer og visuelle repræsentationer af produkter (fotos, illustrationer) kan til enhver tid ændres uden forudgående varsel fra Dvize B.V. Der tages forbehold for tilsyneladende specifikations- og skrivefejl i disse oplysninger. Alle intellektuelle ejendomsrettigheder til denne dokumentation tilhører Dvize B.V. Det er ikke tilladt at distribuere indholdet af denne dokumentation uden udtrykkelig tilladelse fra Dvize B.V. Varemærkerettighederne til HYUNDAI-logoet og relaterede logoer tilhører HYUNDAI Corporation Holdings Korea og anvendes med tilladelse.

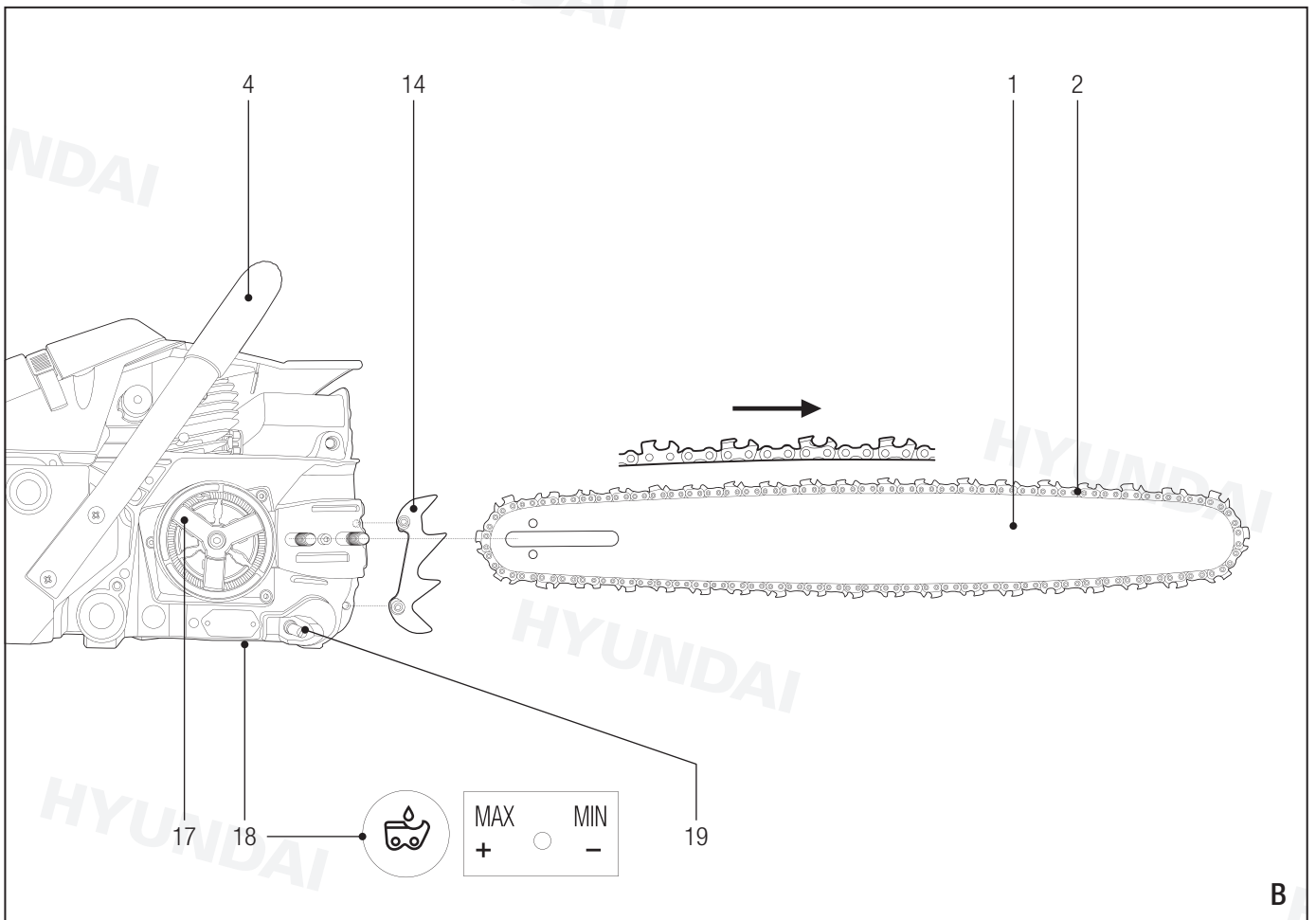
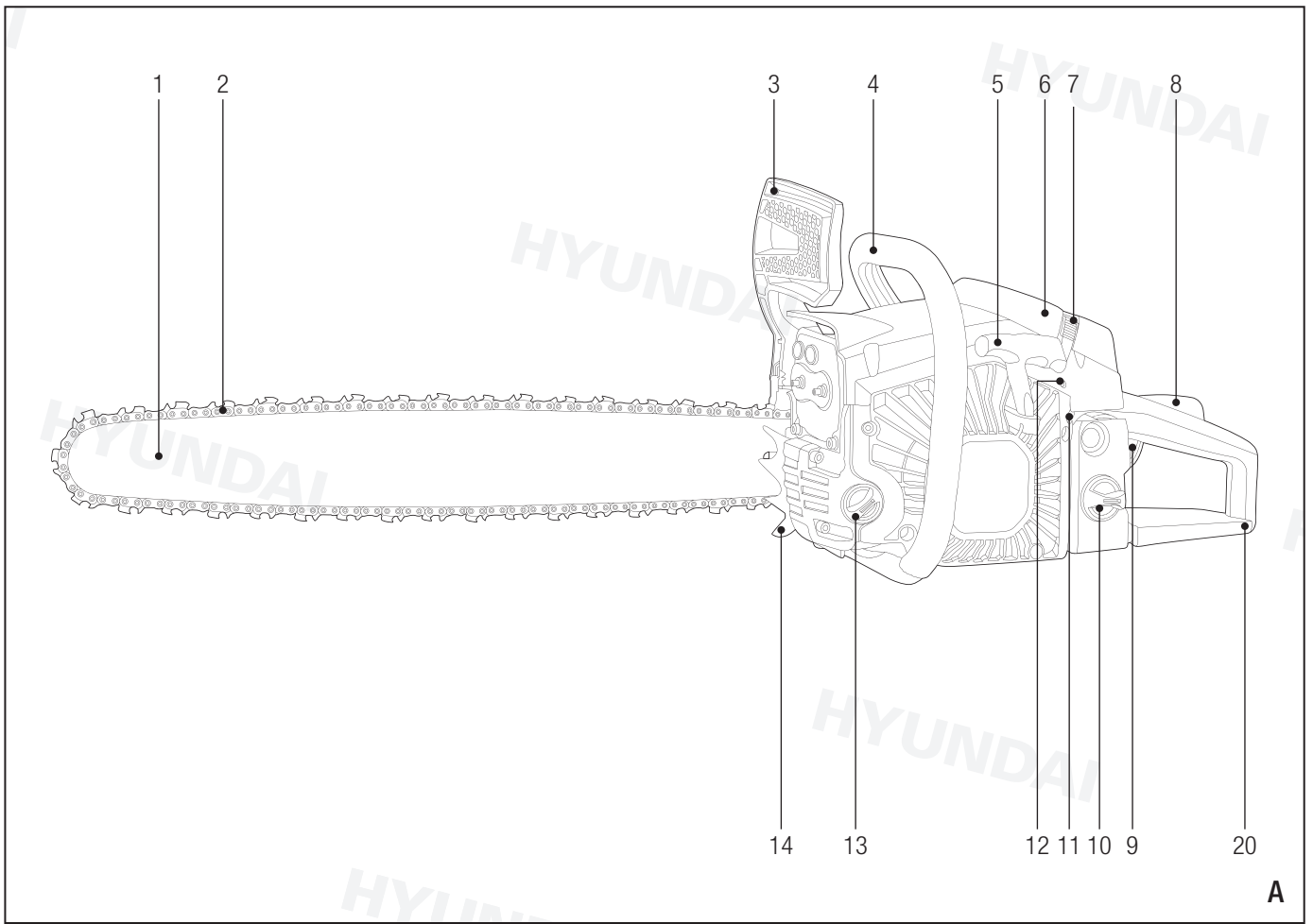

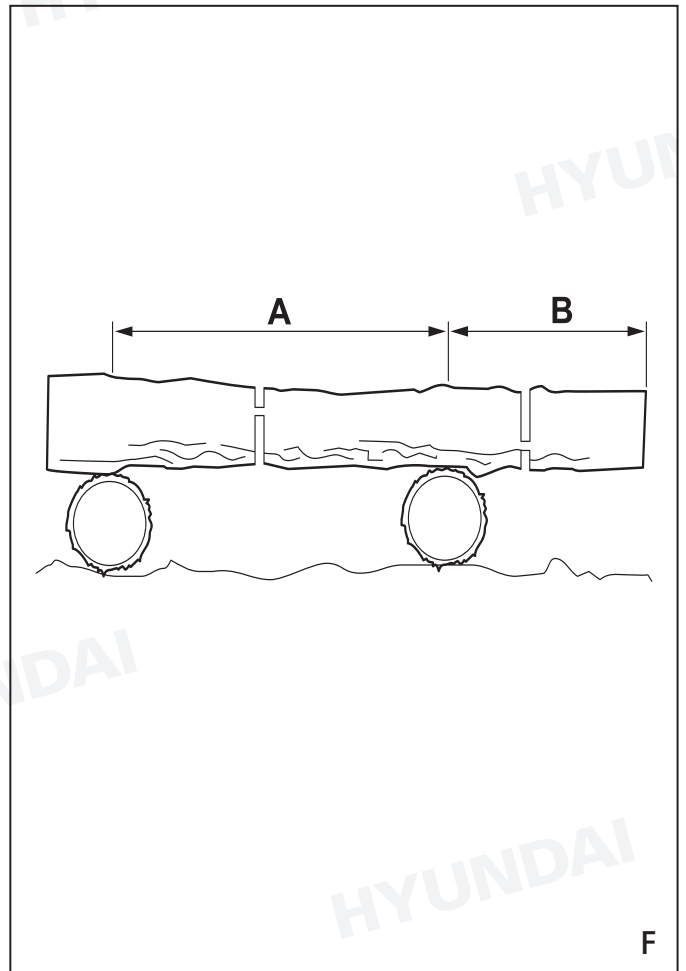
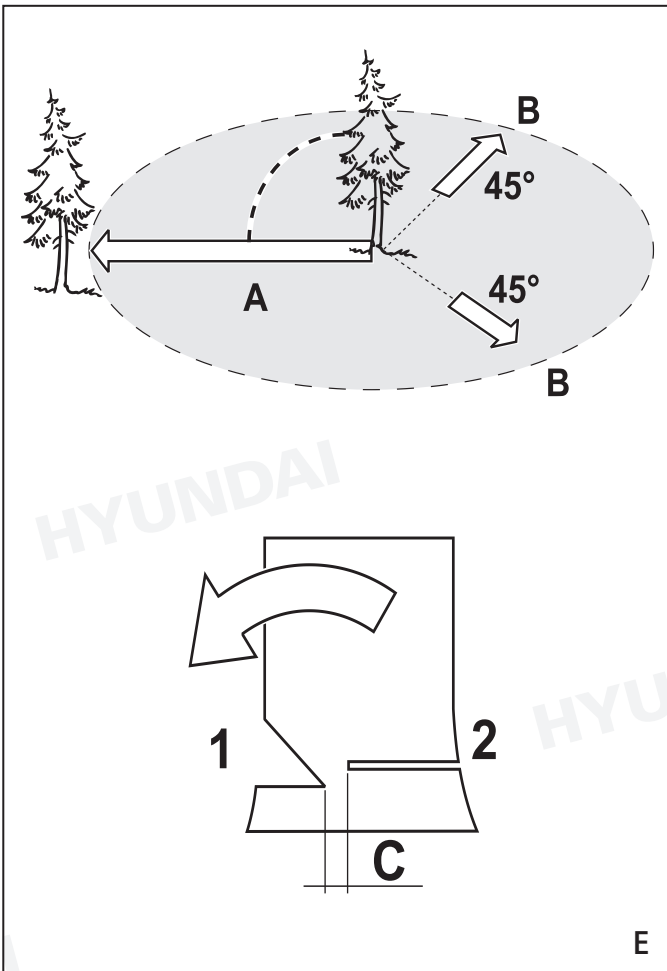
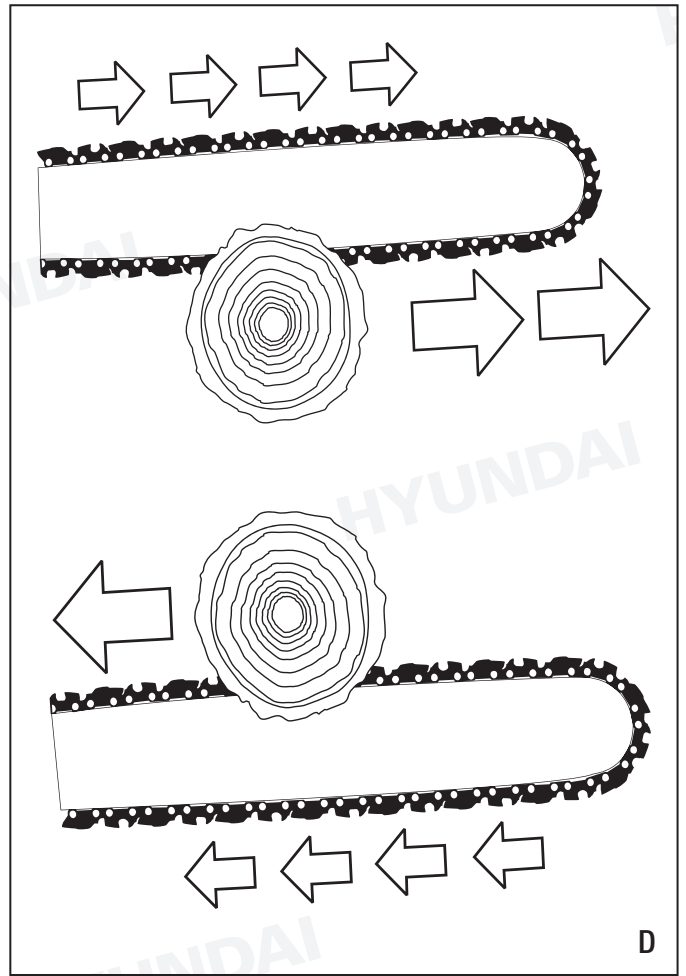
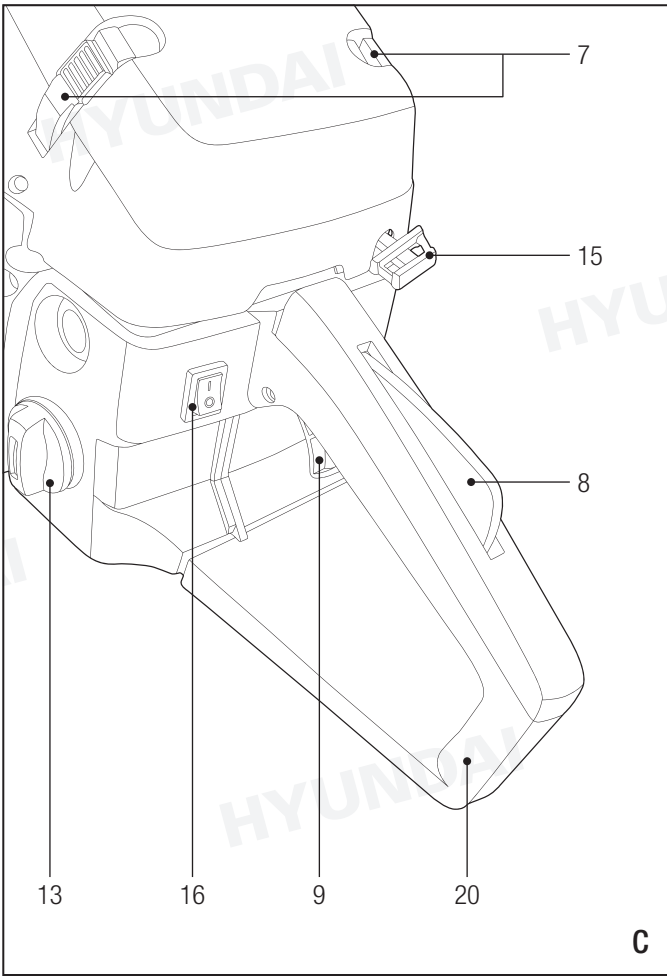

MOTORKETTINGZAAG 57259

WAARSCHUWING



Lees alle veiligheidswaarschuwingen en alle instructies. Het niet in acht nemen van de voorschriften en instructies kan een elektrische schok, brand en/of ernstig letsel tot gevolg hebben. **Bewaar alle waarschuwingen en instructies voor toekomstig gebruik. Als u dit product aan iemand anders geeft, overhandig deze gebruiksaanwijzing dan ook.**



SCAN DE QR CODE



Voor standaard veiligheidsinstructies, garantievoorwaarden en informatie over het verantwoordelijk afvoeren van dit product, kunt u deze QR code scannen.

Op het product en/of in deze gebruiksaanwijzing vindt u de volgende symbolen:



Gevaar voor lichamelijk letsel of materiële schade.



Wijst op belangrijke informatie over het gebruik van de machine.



Lees de gebruiksaanwijzing en instructies.



Draag gehoorbescherming.



Draag een veiligheidsbril.



Draag veiligheidsschoenen.



Draag werkhandschoenen.



Draag geschikte werkkleding.



Draag een veiligheidshelm.



Draag een haarnetje.



Houd omstanders op afstand.



Houd de machine altijd met beide handen vast.



Een terugslag van het startkoord (snelle terugtrekking) kan ernstig lichamelijk letsel veroorzaken. Terugslag zal hand en arm naar de motor trekken.



Verboden te roken.



Gebruik de machine niet in een omgeving waar vonken, vlammen of open vuur voor kunnen komen.



Explosiegevaar.



Hete onderdelen kunnen brandwonden veroorzaken. Blijf uit de buurt van hete onderdelen.



Brandgevaar. Brandstof en dampen zijn zeer licht ontvlambaar en explosief.



Gebruik de machine nooit in een afgesloten ruimte zonder ventilatie. Koolmonoxide is dodelijk.



Pas op voor vallende takken.



Houd uw handen uit de buurt van het zaagblad.



Gevaar voor rondvliegende objecten.



Gevaar voor terugslag.



Let op de draairichting van het snijblad.



Houd minimaal 10 meter afstand tussen elektriciteitsleidingen en de machine.



Vul geen brandstof bij terwijl het apparaat in bedrijf is. Vul geen brandstof bij terwijl u rookt of nabij open vuur. Ruim gemorste brandstof op.



Gebruik de machine uitsluitend buiten, in een goed geventileerde omgeving.



Gebruik de machine niet bij neerslag of in een vochtige omgeving.

VEILIGHEIDSVOORSCHRIFTEN

Volg bij gebruik van de machine altijd de bijgesloten veiligheidsvoorschriften en onderstaande aanvullende veiligheidsvoorschriften nauwkeurig op.

VOOR UW VEILIGHEID

Gebruik de machine op de juiste manier.

- Dit apparaat is uitsluitend goedgekeurd voor gebruik:
 - conform de beschrijvingen en veiligheidsinstructies zoals beschreven in deze gebruiksaanwijzing;
 - met de originele zaagketting voor het zagen van hout buitenshuis.
- De machine is niet ontworpen voor commercieel gebruik.
- De gebruiker is aansprakelijk voor enig letsel aan derden en/of schade aan hun eigendommen.
- De fabrikant is niet aansprakelijk voor schade veroorzaakt door wijzigingen die door de gebruiker aan de machine zijn aangebracht.

Algemene veiligheidsvoorschriften

- De machine mag niet worden gebruikt door jongeren onder de leeftijd van 18 jaar of door personen die onvoldoende bekend zijn met de werking van de machine.
- Draag stevige schoenen of laarzen om uw voeten te beschermen.
- Draag een lange broek om uw benen te beschermen.
- Gebruik de machine nooit zonder beschermkap.
- Gebruik de machine nooit in een vochtige of natte omgeving.
- Gebruik de machine nooit bij weinig licht of slechte weersomstandigheden.
- Schakel de motor uit en wacht tot de ketting tot stilstand is gekomen voordat u de machine weglegt. Activeer de kettingrem voordat u zich verplaatst. Draag de kettingzaag altijd met de beschermhuls over de ketting.
- Bewaar de machine in een droge, afgesloten ruimte. Houd de machine droog, schoon en vrij van stof. Maak de machine na elk gebruik schoon. Volg de instructies voor reinigen en opslag van de machine.

- Spuit nooit water of andere vloeistoffen op de machine.
- Inspecteer de machine voor gebruik. In geval van slijtage of beschadiging van onderdelen mag de machine niet worden gebruikt. Indien de machine is beschadigd, laat u de beschadiging repareren door een erkend reparateur.
- Zorg ervoor dat er zich geen andere personen of dieren binnen het werkgebied bevinden voordat de machine wordt gebruikt om te voorkomen dat deze door rondvliegende spaanders worden verwond.
- Zorg ervoor dat het werkgebied is vrij van obstakels.
- Raak de motor niet aan. Deze wordt tijdens gebruik erg heet en blijft nog een korte tijd heet nadat de motor is uitgeschakeld.
- Controleer regelmatig alle schroefverbindingen.
- Controleer regelmatig de oliedop op lekkage. Vervang een beschadigde dop en afdichtingen.
- Voorkom dat de machine onbedoeld wordt gestart. Wees geconcentreerd om de machine te gaan gebruiken. Gebruiker en de machine moeten in een stabiele positie staan voordat de machine wordt gestart. Strek uw armen niet te ver uit. Wees vooral voorzichtig bij werkzaamheden op hellend terrein! Volg de instructies voor het starten en het stoppen van de motor.
- Wees voorzichtig bij het achteruit lopen. Gevaar voor struikelen!

Machinespecifieke instructies

- Zorg ervoor dat de kettingzaag volledig en juist is gemonteerd.
- Controleer of het zwaard veilig is gemonteerd, de ketting de juiste spanning heeft en de kettingrem goed werkt.
- Kap- en snoeiwerkzaamheden mogen alleen door ervaren personen worden uitgevoerd. Vermijd werkzaamheden waarvoor u onvoldoende ervaring heeft. Onvoorzichtige omgang met de machine kan leiden tot ernstig of dodelijk letsel!
- Zaag alleen hout. Gebruik de kettingzaag alleen voor werkzaamheden waarvoor de machine is ontworpen.
- Vermijd zagen in struiken, kleine takken kunnen in de ketting blijven steken en ongecontroleerd worden uitgeworpen.
- Houd de kettingzaag stevig met beide handen vast. Pak de achterste handgreep met uw rechterhand vast hand en de handgreep met de linkerhand, zelfs als u linkshandig bent. Laat de handgrepen niet los!
- Houd de handgrepen droog, schoon en vrij van olie en vet. Vuile handgrepen zijn glad waardoor er geen goede controle op de grip is.
- Houd lichaamsdelen uit de buurt van een draaiende zaag. Zorg dat de zaagketting niets raakt. Zaag nooit boven schouderhoogte! Buig niet voorover en leun niet achterover!
- Op een gladde ondergrond of op een ladder kunt u uw evenwicht verliezen en daardoor de controle over de kettingzaag.
- Zaag altijd met hoge kettingsnelheid.
- Zaag geen stukken hout die onder spanning staan.
- Werk niet alleen! Verzeker u ervan dat u kunt roepen, zien of op een andere manier kunt communiceren met een andere persoon, die u in geval van nood eerste hulp kan verlenen.

Veiligheidsinstructies voor machines met een benzinemotor



Benzine is licht ontvlambaar en de dampen kunnen bij ontsteking exploderen.

Neem de volgende voorzorgsmaatregelen:

- Schakel altijd de motor uit en laat deze afkoelen voordat u de tank vult. Verwijder nooit de tankdop of vul de tank nooit met een nog hete motor. Gebruik de machine niet zonder de tankdop vast te schroeven. Draai de tankdop altijd langzaam los om de druk in de tank langzaam te verminderen.
- Meng en voeg benzine alleen toe in een schone, goed geventileerde ruimte of buitenshuis uit de buurt van vonken of vlammen. Draai de tankdop langzaam los wanneer u de motor hebt uitgeschakeld. Rook niet tijdens het mengen of benzine bijvullen. Verwijder gemorste benzine direct.

- Verplaats de machine ten minste 10 m van de vulplaats voordat de motor wordt gestart. Rook niet en houd vonken en vlammen uit de buurt van het gebied terwijl u benzine bijvult of de machine gebruikt.
- Vervang een beschadigde uitlaat, tank of tankdop.

Persoonlijke bescherming/geschikte kleding

Draag bij het gebruik van de machine altijd onderstaande beschermingsmiddelen.



Hoofdbescherming: draag een helm.



Oogbescherming: rondom strak passende veiligheidsbril/ beschermend schild op helm.



Gehoorbescherming: Oordopjes/oorkappen volgens DIN EN 352-1.



Kleding: veiligheidsoverall (snijbestendig), veiligheidsvest (snijbestendig).



Voetbescherming: veiligheidsschoenen met antislip zolen, versterkte neuzen en beenbescherming.



Handbescherming: leren veiligheidshandschoenen.

- Voorkom dat u verstrikt raakt in uw kleding.
- Draag alleen nauwsluitende kleding.
- Draag geen sieraden.
- Bedek lang haar met een haarnetje.

Restrisico's

Zelfs als de machine goed wordt gebruikt, kunnen bepaalde risico's niet worden uitgesloten.

- Contact met de onbeschermd ketting (snijwonden).
- Uitwerpen van onderdelen van de kettingzaag.
- Uitwerpen van houtspaanders.
- Gehoorschade.
- Inademing van fijnstof.
- Contact met benzine/olie.

Het is daarom verplicht om de kettingzaag te gebruiken met persoonlijke beschermingsmiddelen zoals afgebeeld op de machine en hierboven beschreven in deze handleiding en het opvolgen van de veiligheidsvoorschriften.

Voordat u met enig werk begint, bijv. afstellen, schoonmaken, controleren, enz., schakel de motor uit en verwijder de bougiekop.



TERUGSLAG

Terugslag is de op- en achterwaartse beweging die het zwaard maakt als de ketting onverwachts met een voorwerp in aanraking komt. Houd de machine stevig met beide handen vast wanneer de motor loopt. Houd de handgrepen stevig vast. Houd uw aandacht bij de werkzaamheden. Terugslag wordt meestal veroorzaakt door:

- het onbedoeld raken van takken of andere voorwerpen met de draaiende ketting
- het raken van harde materialen (bijv. metaal, cement) in de buurt van of in het hout
- een botte ketting
- een ketting die niet op de juiste spanning staat
- het zagen boven schouderhoogte
- het gebrek aan aandacht bij de werkzaamheden
- een instabiele werkhouding
- het zagen in een eerdere zaagsnede.

WITTE VINGER SYNDROOM (ZIEKTE VAN RAYNAUD)

Het veelvuldig gebruik van vibrerend gereedschap kan zenuwen beschadigen bij mensen van wie de bloedcirculatie is verstoord (bijv. rokers, diabetici). In het bijzonder vingers, handen, polsen en/of armen kunnen symptomen vertonen zoals: pijn, tintelingen, steken, gevoelloosheid van het lichaamsdeel, bleekheid van de huid. Als u ongebruikelijke beperkingen opmerkt, stop dan onmiddellijk met werken en raadpleeg een arts. U kunt risico's aanzienlijk verminderen deze instructies te volgen:

- Houd uw lichaam, en in het bijzonder uw handen, warm bij koud weer. Werken met onderkoelde handen is de belangrijkste oorzaak.
- Neem regelmatig een pauze en beweeg uw handen om de bloedcirculatie te stimuleren.

Gebruikstijden

Volg de plaatselijke voorschriften met betrekking tot de tijden wanneer de machine mag worden gebruikt (neem indien nodig contact op met de lokale autoriteiten).

BESCHRIJVING



Deze kettingzaag is ontworpen voor het zagen van bomen en dik, stevig hout. De machine is alleen geschikt voor rechtshandigen. Niet geschikt voor commercieel gebruik.

1. Zwaard
2. Ketting
3. Handbescherming (activeert de kettingrem)
4. Voorste handgreep
5. Startkoord
6. Kap voor luchtfilter
7. Vergrendeling luchtfilterkap
8. Gashendelvergrendeling
9. Gashendel
10. Dop brandstoftank
11. Stelschroef hoge toerental
12. Stelschroef stationair toerental
13. Dop kettingolietank
14. Kam
15. Choke
16. Contactschakelaar (I = aan / 0 = uit)
17. Kettingwiel
18. Stelschroef olietoevoer
19. Stelschroef kettingspanning
20. Achterste handgreep

Inhoud verpakking

- Motorunit
- Beschermhuls
- Zwaard
- Ketting (2x)
- Getande kam
- Draagtas
- Mengbeker
- Bougiesleutel, schroevendraaier, inbussleutels
- Montagemateriaal
- Handleiding

MONTAGE



Risico op letsel tijdens montage.



Draag veiligheidshandschoenen.

Onjuist bevestigde onderdelen kunnen zeer ernstig of fataal letsel veroorzaken als de machine wordt gebruikt! Deze machine mag alleen worden ingeschakeld als alle onderdelen veilig en volledig zijn bevestigd en geen enkel onderdeel is beschadigd! Lees daarom dit hele hoofdstuk voordat u onderdelen bevestigt! Bevestig de onderdelen zorgvuldig en gebruik gereedschap indien aangegeven.



Onderdelen mogen alleen worden bevestigd of verwijderd als de motor is uitgeschakeld.



Gevaar voor snijwonden! De tanden op de ketting zijn erg scherp!



Een verkeerd bevestigde ketting zorgt voor ongecontroleerde bewegingen. Let bij het bevestigen van de ketting op de aangegeven richting!

Zwaard en ketting bevestigen (fig. B)

1. Trek de handbescherming (3) naar de voorste handgreep (4) om te controleren of de kettingrem niet is ingeschakeld.
2. Draai de moeren van de zwaardafdekking los en verwijder de zwaardafdekking.
3. Installeer de getande kam (14) met bouten en ringen.
4. Plaats het langwerpige gat van het zwaard (1) op de bouten.
5. Duw het zwaard zover als mogelijk op het kettingwiel (17).



Let er bij het bevestigen van de ketting op dat deze correct in de geleidegroef van het zwaard zit.

6. Leg de zaagketting (2) om het kettingwiel (17). Let hierbij op de looprichting.
7. Leg de zaagketting (2) om het zwaard (1). Begin vanaf de bovenzijde van het zwaard.
8. Plaats de zwaardafdekking met de pin van de kettingspanner (19) in de opening van het zwaard.
9. Draai de moer er op en draai deze met de hand vast.
10. Draai de stelschroef voor de kettingspanning (19) rechtsom tot de ketting strak tegen de onderzijde van het zwaard (1) zit. Trek daarbij het zwaard met de punt omhoog.
11. Draai de moer vast.



De ketting is correct gespannen wanneer deze in het midden van het zwaard 5 mm kan worden opgetild. Controleer altijd de kettingspanning voordat u de kettingzaag gebruikt!

De ketting "inlopen"

- Tijdens de inlooptijd ketting en zwaard na maximaal vijf sneden opnieuw spannen.

De spanning van de ketting controleren

- De ketting is correct gespannen wanneer de ketting strak tegen de onderzijde van het zwaard zit en gemakkelijk met de hand kan worden verplaatst.
- Pas indien nodig de spanning van de ketting opnieuw aan (zie "Onderhoud en reiniging").

Controle van de kettingrem



Deze machine is uitgerust met een automatische kettingrem die de ketting onmiddellijk blokkeert bij een terugslag.

Handmatige bediening van de kettingrem (in geval van nood)

- Kantel de handbescherming (3) in de richting van de punt van het zwaard.

Losmaken van de kettingrem

1. Trek de handbescherming (3) naar de voorste handgreep (4) tot de handbescherming wordt geborgd.



Controleer of de kettingrem is ingeschakeld voordat u met de machine aan de slag gaat.

2. Plaats de machine op de grond.
3. Start de machine (zie "Veilig gebruik").
4. Laat de motor stationair draaien en kantel de handbescherming (3) naar de punt van het zwaard (2).
5. Druk de gashendel (9) kort helemaal in. De ketting mag niet bewegen!
6. Stop de motor (zie "Veilig gebruik").
7. Als de kettingrem niet functioneert, de machine niet gebruiken en contact opnemen met een servicecentrum.



Zorg dat de kettingrem is ontgrendeld voor u aan de slag gaat.

Vullen met kettingolie



Gebruik nooit afgewerkte olie om de ketting te smeren! Hierdoor kunnen de pomp, het zwaard en de ketting worden beschadigd.



Omdat kettingolie tijdens gebruik in het milieu komt, moet biologisch afbreekbare, plantaardige olie worden gebruikt.

1. Zet de machine stevig vast op de grond met de tankdop (13) naar boven.
2. Reinig de tankdop en het inlaatmondstuk indien nodig.
3. Draai de tankdop langzaam los en verwijder deze.
4. Giet voorzichtig kettingolie in de tank. Mors geen olie!
5. Draai de tankdop met de hand vast.
6. Veeg gemorste olie op.

De kettingsmering controleren



Gebruik de machine niet zonder voldoende kettingsmering. Onvoldoende smering zal de levensduur van de machine verminderen.

1. Controleer de hoeveelheid olie in de tank
2. Start de machine (zie "Veilig gebruik").
3. Houd de kettingzaag ca. 15 cm boven een geschikte ondergrond.

Als er voldoende smering is, vormt de olie die vrijkomt een licht spoor op de ondergrond.



De olietoevoer voor het smeren van de ketting kan met de stelschroef (18) worden geregeld.

OLIE EN BENZINE

Instructies voor het mengen van benzine en olie

- Oude en/of verkeerd gemengde brandstof is de belangrijkste oorzaak voor het niet goed werken van de machine.
- Gebruik altijd schone, verse loodvrije benzine (niet ouder dan 30 dagen, minimum octaangetal 91 ROZ).
- Gebruik geen brandstof met de specificaties E85.
- Volg nauwkeurig de instructies voor het juiste benzine/oliemengsel.

- Meng de olie voor tweetaktmotoren volgens de instructies op de container/technische specificaties.
- Meng niet rechtstreeks in de tank.

Olie

- Gebruik alleen kwaliteitsolie, API-classificatie TC (TSC-3), die wordt aangeboden voor luchtgekoelde tweetaktmotoren.

Brandstof



Rook niet in de buurt van de tank of waar brandstof wordt opgeslagen en schakel alle ontstekingsbronnen uit.



Onder bepaalde omstandigheden is benzine zeer licht ontvlambaar en explosief.



Gemorste brandstof of benzinedampen kunnen ontbranden. Controleer of er brandstof is gemorst en wacht tot dit is verdampt voordat de motor wordt gestart.



Vul de tank in een goed geventileerde ruimte en met een uitgeschakelde motor. Voorkom herhaaldelijk of langdurige contact met de huid en het inademen van de dampen.

- Vul de tank niet te vol (er mag geen brandstof tot in het inlaatmondstuk staan). Draai de tankdop na het vullen stevig aan.
- Mors geen brandstof tijdens het vullen.

Brandstof bijvullen

1. Zet de machine stevig vast op de grond met de tankdop (10) naar boven.
2. Reinig de tankdop en het inlaatmondstuk indien nodig.
3. Draai de tankdop langzaam los en verwijder deze.
4. Giet het brandstofmengsel in de tank. Vul de tank voor 80%.
5. Draai de tankdop stevig vast.
6. Veeg gemorste brandstof op.
7. Breng de machine, voordat u de motor start, ca. 10 m uit de buurt van de vulplek.

VEILIG GEBRUIK



De machine mag alleen worden ingeschakeld als er geen fouten worden gevonden. Als een onderdeel defect is, moet dat eerst worden vervangen voordat de machine wordt gebruikt.

Voor het starten van de machine

- Controleer alle veiligheidsvoorzieningen.
- Controleer of alle onderdelen goed vastzitten en controleer ze op zichtbare gebreken.
- Controleer de kettingspanning.
- Controleer de kettingrem.
- Vul de tank met brandstofmengsel.
- Vul kettingolie bij.
- Controleer of er geen lekkages zijn.

Starten van de motor



Als de motor is gestart, moet de gashendel langzaam worden bediend totdat de motor stationair draait. Start de motor niet op stationaire snelheid.

1. Verwijder de beschermhuls.
2. Zet de contactschakelaar (16) op "I".
3. Schakel de kettingrem in.

Starten met een koude motor

1. Trek de choke (15) helemaal uit.
2. Plaats de machine op de grond en trek in een gecontroleerde en ononderbroken beweging aan het startkoord (5) tot de motor start.



Trek het startkoord maximaal 50 cm uit geleid het langzaam terug.

3. Zodra de motor start de choke (15) indrukken.
4. Druk op de gashendelvergrendeling (8) en druk de gashendel (9) voorzichtig in.
5. Ontgrendel de kettingrem.

Starten met een warme motor

1. Plaats de machine op de grond en trek in een gecontroleerde en ononderbroken beweging aan het startkoord (5) tot de motor start.
2. Druk op de gashendelvergrendeling (8) en druk de gashendel (9) voorzichtig in.



Als de motor na 3-4 aan het startkoord trekken niet start, volg dan het startproces zoals beschreven bij "Starten met een koude motor".

3. Maak de kettingrem los.
4. Laat de motor 1-2 minuten draaien om op te warmen.



Bij lagere temperaturen kan het langer duren om op te warmen en de maximale snelheid te bereiken. De machine is opgewarmd als de motor zonder te haperen accelereert.

Stoppen van de motor

1. Laat de gashendel (9) los. Laat de motor met stationair toerental afkoelen.
2. Verplaats de contactschakelaar (16) naar de "0" positie.



Om onbedoeld starten van de motor te voorkomen moet de bougiekap altijd worden verwijderd als de machine onbeheerd wordt achtergelaten.

GEBRUIK

Voordat u de machine gebruikt

- Controleer voordat u met de werkzaamheden begint de veiligheid van de machine (zie "Voor het starten van de machine").
- Maak u zelf vertrouwd met de zaagtechniek van een kettingzaag.

Juiste houding en gebruik



Werk nooit op een onstabiele ondergrond.
Werk nooit boven schouderhoogte.
Werk nooit staand op een ladder.
Buig niet te ver naar voren.
Gebruik de machine alleen als de weersomstandigheden en terrein gunstig zijn.

- Sta met beide benen stevig op de grond.
- Pas op voor obstakels in het werkgebied.
- Houd, tijdens het werken, de machine met beide handen vast!
- Houd de machine als volgt vast:
 - met uw linkerhand op de voorste handgreep;
 - met uw rechterhand op de achterste handgreep (20);
 - in een stabiele houding met uw voeten stevig op de grond.



Schakel de motor altijd eerst uit voordat u de machine weglegt.

- Inspecteer het werkgebied en verwijder eventuele obstakels.
- Pak de machine met beide handen vast zoals hiervoor beschreven.
- Zaag altijd op met voldoende snelheid.

Na gebruik

- Schakel de motor uit.
- Wacht tot alle draaiende delen tot stilstand zijn gekomen.
- Plaats de beschermhuls op het zwaard.
- Schakel de kettingrem in.
- Laat de machine afkoelen.
- Verwijder de bougiekap.

BASISTECHNIEK

Deze sectie behandelt de basistechniek bij het werken met een kettingzaag. De informatie hier gegeven vervangt niet de uitgebreide opleiding en ervaring van een specialist.



Vermijd werkzaamheden waarvoor u niet voldoende gekwalificeerd bent! Onvoorzichtig omgaan met de machine kan zeer ernstig tot dodelijk letsel tot gevolg hebben.

Zaagtechnieken

Zagen met een trekbeweging (fig. D)

Bij deze techniek zaagt de onderzijde van het zwaard van boven naar beneden.

- De ketting duwt het zwaard weg van de gebruiker.
- De voorkant van de machine vormt een steun die de krachten die optreden bij het zagen van de boomstam absorbeert.
- Bij het zagen met een trekbeweging heeft de gebruiker veel meer controle over de machine en kan een terugslag beter voorkomen worden. Daarom moet deze zaagtechniek bij voorkeur worden gebruikt.

Zagen met een duwbeweging (fig. D)

Bij deze techniek zaagt de bovenzijde van het zwaard van beneden naar boven.

- De ketting duwt de machine in de richting van de gebruiker.
- Als de ketting vastloopt, kan de machine met kracht in de richting van de gebruiker worden geduwd.
- Als de gebruiker zijn lichamelijke kracht niet gebruikt ter compensatie van de kracht van het duwen van de ketting ontstaat het risico dat alleen de punt van het zwaard contact met het hout zal maken met een terugslag als gevolg.

Een boom vellen (fig. E)



Kap- en snoeiwerk kan zijn mag uitsluitend door geschoolde personen worden uitgevoerd! Er bestaat een risico op levensbedreigende blessures!

- Controleer voordat u met het kappen begint of:
 - er geen personen en dieren binnen het valgebied (A) van de boom zijn;
 - er een obstakelvrije ontsnappingsroute is voor alle betrokkenen. Personen moeten in tegenovergestelde richting (B) van de valhoek kunnen weglopen;
 - het gebied rond de stam vrij is van obstakels (gevaar voor struikelen!);
 - de volgende werkplek op een afstand van tenminste 2½ boomlengte is.
- Controleer voordat u de boom velt de richting waarin de boom zal vallen en zorg ervoor dat er geen voorwerpen noch personen of dieren binnen een afstand van 2½ boomlengte zijn.
- Een boom wordt in twee fasen gekapt:

- Maak aan de kant van de valrichting een inkeping (1) in de stam tot ca. een derde van de diameter.
- Maak aan de andere kant de velsnede (2) die iets hoger moet zijn dan de inkeping (3-5 cm).



Zaag de boomstam nooit helemaal door. Het gebied (C, fig. E) wordt gebruikt als een "scharnier" en bepaalt de valrichting. Ga bij het vellen aan de zijkant staan van de boom staan! Er bestaat een risico op levensbedreigende blessures!

Stammen op de grond

- Zaag tot halverwege de stam, draai de stam om en zaag de stam vanaf de andere kant door.



Zorg er voor dat, bij het doorzagen van de stam, het zwaard de grond niet raakt.

Stammen op een zaagbok (fig. F)

Leg stammen zoveel mogelijk op een zaagbok. Als dit niet mogelijk is, moet de stam worden ondersteund.

- In gebied A eerste snede ca. een derde van de stamdiameter van boven naar beneden en voltooi de snede van onder naar boven.
- In gebied B ca. een derde van de stamdiameter van onder naar boven, dan voltooiën van boven naar onder.



Zaag geen stammen die onder spanning staan! Splinterend hout of een vastgelopen zwaard kunnen ernstige verwondingen veroorzaken.

Takken verwijderen

- Werk altijd aan de tegenoverliggende zijde van de betreffende tak.
- Begin onderaan de stam en werk naar boven.
- Zaag altijd van boven naar beneden.
- Bij het snoeien van stammen op de grond, altijd eerst de naar boven gerichte takken afzagen.
- Zaag ondersteunende takken pas door als de stam in lengtes is gezaagd.



Takken die worden ondersteund of onder spanning staan kunnen het zwaard inklemmen.

REINIGING EN ONDERHOUD



Om u te beschermen tegen letsel bij werkzaamheden aan de machine:

- Schakel de motor uit.
- Wacht tot alle draaiende onderdelen tot stilstand zijn gekomen.
- Verwijder de bougiekop.
- Laat de motor afkoelen (ongeveer 30 minuten).



Draag veiligheidshandschoenen.



Voer alleen de onderhoudswerkzaamheden uit die hieronder worden beschreven. Alle andere werkzaamheden, in het bijzonder motoronderhoud en reparaties, moet worden uitgevoerd door een gekwalificeerd specialist. Ondeskundig werk kan de machine beschadigen en/of letsel veroorzaken.

Overzicht van reiniging en onderhoud

Na gebruik van de machine

- Maak de machine schoon.
- Reinig het luchtfilter.

Afhankelijk van de toepassing

- Span de ketting regelmatig na.
- Reinig de groef in het zwaard.
- Slijp de ketting.
- Controleer het oliepeil van de ketting, vul bij indien nodig.

Reiniging



Spuit de machine niet schoon met water. Reinig de machine na elk gebruik. Niet reinigen kan het materiaal beschadigen en storingen veroorzaken.

Reiniging van het apparaat

- Houd de ventilatieopeningen schoon en stofvrij.
- Maak het apparaat schoon met een vochtige doek doek en een zachte borstel.
- Verwijder eventueel vuil tussen de koelribben van de motor met een borstel.

Afdichting tankdop reinigen

- Reinig regelmatig de tankdopafdichting en vervang indien beschadigd.

Reinigen van de groef in het zwaard

- Verwijder het zwaard.
- Verwijder vuil uit de groef met een kunststof spatel (geen stalen spatel).
- Bevestig het zwaard.

Onderhoud

Ketting naspannen

1. Til de punt van het zwaard iets op en houd deze vast.
2. Draai de spanschroef voor de kettingspanning (19) vast tot de ketting strak tegen de onderzijde van het zwaard zit.



De ketting is correct gespannen wanneer deze in het midden van het zwaard 5 mm kan worden opgetild

Ketting slijpen

- We raden aan om de ketting door een specialist te laten slijpen.

Luchtfilter reinigen

1. Druk vergrendelingsknop (7) omhoog en verwijder de kap (6).
2. Verwijder het luchtfilter.
3. Klop het filter voorzichtig uit.
4. Reinig desgewenst een sterk vervuild filter in benzine.
5. Neem daarvoor het filter uit elkaar en borstel de roosters in benzine schoon. Zet het filter weer in elkaar en laat drogen.
6. Herplaats het filter en breng de kap weer aan.



Als de kettingzaag zonder luchtfilter wordt gebruikt kan geen aanspraak op de garantie worden gemaakt.

Afstellen van de carburateur

- Laat de carburateur door een specialist afstellen.

Reinigen van het brandstoffilter

- Deze werkzaamheden mogen alleen door een gespecialiseerde werkplaats worden uitgevoerd.

Bougie controleren/vervangen

Gebruik alleen originele bougies of aanbevolen door de fabrikant. De juiste elektrode afstand is 0,6-0,7 mm. Controleer de bougie na elke 25 bedrijfsuren.

1. Schakel de motor uit en laat afkoelen.
2. Bougiedop verwijderen.
3. Verwijder vuil rond de bougie.
4. Gebruik een bougiesleutel om de bougie linksom los te draaien.
5. Controleer/stel de elektrode afstand in.
6. Schroef de bougie met de hand vasten draai met de bougiesleutel met een aanhaalmoment van 12,3-13,5 Nm vast. Draai niet te strak aan.



Vervang een beschadigde of vervuilde bougie.

TRANSPORT

Voordat u de machine op of in een voertuig vervoert:

1. Laat de machine afkoelen.
2. Schakel de kettingrem in.
3. Plaats de beschermhuls op het zwaard.
4. Leeg de brandstoftank. Draai de tankdop stevig vast.
5. Tap de kettingolie af.
6. Beveilig de machine tegen schuiven tijdens het transport.

Korte afstanden

- Plaats de beschermhuls op het zwaard.
- Schakel de kettingrem in.
- Draag de machine aan de handgreep.

OPSLAG

- Bewaar de machine in een schone en droge ruimte. Tijdens langdurige opslag, bijv. in de winter, de machine beschermen tegen vocht.

Aan het einde van het seizoen of wanneer het apparaat voor langere tijd niet zal worden gebruikt:

- Maak het apparaat schoon.
- Tap de kettingolie af.
- Leeg de brandstoftank in een geschikte container. Gebruik geen brandstofmengsel dat ouder is dan 30 dagen.
- Veeg metalen onderdelen af met een geoliede doek of gebruik een oliespray om de metalen delen tegen roest te beschermen.
- Plaats de beschermhuls op het zwaard.
- Bewaar de machine op een droge plaats.
- Probleem oplossen
- Storingen die tijdens het gebruik optreden kunnen vaak eenvoudig worden verholpen. Raadpleeg een specialist in geval van twijfel.

TECHNISCHE GEGEVENS

Cilinderinhoud	cc	58
Boring	mm	45,2
Slag	mm	36
Toerental (stationair)	min ⁻¹	3.200
Max. toerental	min ⁻¹	10.500
Vermogen	kW	2,15
Lengte zwaard	cm	50
Uitlooptijd ketting	s	< 0,12
Capaciteit oliereservoir	ml	260
Capaciteit brandstoftank	ml	550
Brandstof	loodvrij	Euro 95 (E10)
Olie		2-takt
Mengverhouding		40:1
Gewicht	kg	6,5
Geluid en trillingen		
L _{PA} (geluidsdruk) *	dB(A)	98,8
L _{WA} (geluidsniveau) **	dB(A)	110,0
Trillingen a _h ***	m/s ²	7,235

Niveau van de geluidsdruk op de werkplek.

* Onzekerheid K = 3 dB(A).

** Onzekerheid K = 3 dB(A).

*** Onzekerheid K = 1,5 m/s².

Wijzigingen voorbehouden. Specificaties kunnen zonder opgave van redenen worden gewijzigd.

De opgegeven geluidsniveaus zijn uitgestraalde niveaus en zijn niet noodzakelijkerwijs veilige werkniveaus. Ook al zijn de gemeten waarden relateerbaar aan blootstellingsniveaus, het is niet mogelijk om op basis van deze gegevens te bepalen of aanvullende maatregelen noodzakelijk zijn.

Factoren die de blootstellingsniveaus beïnvloeden, zijn de duur van de blootstelling, de karakteristiek van de ruimte en andere geluidsbronnen, alsmede het aantal machines of andere machines in de omgeving.

De toegelaten blootstellingsniveaus variëren per land.

Deze informatie is alleen bedoeld om de gebruiker in staat te stellen een betere evaluatie van het risico te maken.



Draag gehoorbescherming.

PROBLEEM OPLOSSEN

Storingen die tijdens het gebruik optreden kunnen vaak eenvoudig worden verholpen. Raadpleeg een specialist in geval van twijfel.

Storing	Oorzaak	Oplossing
Motor start niet	Contactschakelaar staat op "0"	Zet de schakelaar op "1"
	Brandstoftank leeg	Vul de brandstoftank
	Choke uitgeschakeld	Schakel de choke in
	Teveel brandstof in de carburateur	Herhaal de startprocedure zonder de choke in te schakelen
	Oude of verkeerd gemengde brandstof	Leeg de tank en vullen met nieuw brandstofmengsel
	Vuile bougie	Vervang de bougie of maak deze schoon
Motor loopt niet soepel bij stationair toerental	Luchtfilter verstopt	Luchtfilter reinigen of vervangen
	Oude of verkeerd gemengde brandstof	Leeg de tank en vullen met nieuw brandstofmengsel
	Carburateur verkeerd afgesteld	Laat carburateur afstellen
	Brandstoffilter vuil	Brandstoffilter door een servicecentrum laten vervangen
Motor komt niet op snelheid	Oude of verkeerd gemengde brandstof	Leeg de tank en vullen met nieuw brandstofmengsel
	Carburateur verkeerd afgesteld	Laat carburateur afstellen
Sterke trillingen	Beschadigde ketting	Schakel de machine onmiddellijk uit en laat defecte onderdelen vervangen
Er komt geen kettingolie uit	Tank leeg	Kettingolie bijvullen
	Kettingolie komt niet overeen met de specificatie	Vervang de kettingolie
	Olietoevoer geblokkeerd	Reinig de olietoevoer
Slecht zaagresultaat	Ketting is bot	Ketting door een vakman laten slijpen
	Ketting is versleten	Vervang de ketting

MOTOR CHAINSAW 57259

WARNING



Read all safety warnings and all instructions. Failure to follow the warnings and instructions may result in electric shock, fire and/or serious injury. **Save all warnings and instructions for future reference. If you give this product to another person, also hand over this manual.**



SCAN THE QR CODE



For standard safety instructions, warranty conditions and information on responsible disposal of this product, please scan this QR code.

The following symbols are used throughout this manual and/or on the machine:

- Denotes risk of personal injury or damage to the machine.
- Denotes important information regarding the use of the machine.
- Read the manual and instructions.
- Wear hearing protection.
- Wear safety goggles.
- Wear safety shoes.
- Wear safety gloves.
- Wear suitable work clothes.
- Wear a safety helmet.
- Wear a hair net
- Keep bystanders a safe distance from the machine.
- Always hold the machine with both hands.
- Starter cord kickback (rapid retraction) can result in serious bodily injury. Kickback will pull hand and arm toward engine faster than you can let go.
- Do not smoke near the machine.
- Do not use the machine in surroundings where sparks, flames or open fire can be present.
- Explosion hazard.

- Hot parts can cause burns. Stay clear from hot parts.
- Fire hazard.
- Do not use the machine in enclosed spaces without ventilation. Carbon monoxide kills.
- Watch out for falling branches.
- Keep your hands away from the saw blade.
- Danger of flying objects.
- Risk of kickback.
- Pay attention to the direction of rotation of the cutting blade.
- Keep a distance of at least 10 metres between power lines and the machine.
- Do not refuel when operating. Do not refuel while smoking or near flames. Clean up fuel spills.
- ONLY operate the machine outdoors in well-ventilated areas.
- Do not expose the machine to rain or wet conditions (moisture).

SAFETY WARNINGS

When using the machine, always observe the enclosed safety warnings as well as the additional safety warnings.

FOR YOUR SAFETY

Use the appliance properly

- This appliance is approved solely for use
 - in accordance with the descriptions and safety instructions specified in this user's guide;
 - with the authorised original saw chains for sawing wood in the house and garden.
- The machine is not designed for commercial use.
- The user is liable for any injury to third parties and/or damage to their property.
- Unauthorized modifications made to the appliance rule out any liability on the part of the manufacturer for damage resulting therefrom.

General safety information

- The machine must not be used by young people under the age of 18 or by persons unfamiliar with the operation of the machine.
- Wear sturdy shoes or boots to protect your feet.
- Wear long pants to protect your legs.
- Never use the machine without the protective cap.
- Never use the machine in a damp or wet environment.
- Never work in low light or bad weather conditions.
- Turn off the engine and wait for the chain to stop before putting the machine away.
- Store the machine in a dry, closed area. Keep the machine dry, clean and free from dust. Clean the machine after each use. Follow the instructions for cleaning and storage of the machine.
- Never spray water or other liquids on the machine.
- Inspect the machine before use. In case of wear or damage of parts, the machine must not be used. If the appliance is damaged, have the damage repaired by an authorized repairer.
- Make sure no other persons or animals are within the work area before using the machine to prevent them from being injured by flying chips.
- Make sure the work area is clear of obstructions.

- Do not touch the motor. It becomes very hot during use and remains hot for a short while after the engine is switched off.
- Regularly check all screw connections.
- Regularly check the oil cap for leaks. Replace a damaged cap and seals.
- Prevent the machine from being started unintentionally. Be focused to start using the machine. User and machine must be in a stable position before starting the machine. Don't stretch your arms out too far. Be especially careful when working on sloping terrain! Follow the instructions for starting and stopping the engine.
- Be careful when backing up. Danger of tripping!

Safety instructions specific to the machine

- Make sure the chainsaw is completely and correctly assembled.
- Check that the bar is securely mounted, the chain has the correct tension and the chain brake is working properly.
- Felling and pruning work should only be carried out by experienced persons. Avoid activities for which you have insufficient experience. Careless handling of the machine can lead to serious or fatal injuries!
- Cut wood only. Only use the chainsaw for tasks for which the machine was designed.
- Avoid sawing in bushes, small branches can get caught in the chain and be thrown out uncontrollably.
- Hold the chainsaw firmly with both hands. Grasp the rear handle with your right hand and the handle with your left hand, even if you are left-handed. Do not let go of the handles!
- Keep the handles dry, clean and free from oil and grease. Dirty handles are slippery so there is no proper grip control.
- Keep body parts away from a rotating saw. Make sure that the saw chain does not touch anything. Never cut above shoulder height! Do not bend over or lean back!
- On a slippery surface or on a ladder, you can lose your balance and therefore control of the chainsaw.
- Always saw at high chain speed.
- Do not cut pieces of wood that are under tension.
- Do not work alone! Make sure you can call, see, or otherwise communicate with another person who can be the first to assist you in an emergency.

Safety instructions for petrol driven machines







 Petrol is highly flammable and the vapours may explode when ignited

Take the following precautions:

- Before refuelling, always switch off the engine and leave it to cool down. Never remove the tank cap or fill the tank while the engine is hot. Never use the machine without screwing on the tank cap tight. Unscrew the tank cap slowly to reduce pressure in the tank slowly.
- Mix and add petrol in a clean, well ventilated area outdoors where there are no sparks or flames. Unscrew the tank cap slowly when you have switched the engine off. Do not smoke while mixing or topping up petrol. Immediately wipe spilled petrol off the machine.
- Move the machine at least 10 m from the filling station before starting the engine. Do not smoke and keep sparks and naked flames away from the area while you are topping up the petrol or using the machine.
- Replace a damaged exhaust, tank or tank cap.

Personal protective equipment/appropriate clothing

When using the machine, always wear the following protective equipment:

	Head protection: wear a protective helmet
	Eye protection: all-round tightly fitting goggles/protective shield on helmet.
	Hearing protection: Ear plugs/ear defenders according to DIN EN 352-1..
	Clothing: Safety overalls (cut-resistant), safety jacket (cut-resistant).
	Foot protection: Safety boots with non-slip soles, steel toe-caps and leg protection.
	Hand guard: Protective leather gloves.

- Avoid becoming entangled by your clothing.
- Wear only tight-fitting clothing.
- Do not wear any jewellery.
- Cover long hair with a hair net.

Residual risks

Even when the machine is used properly, there will always be certain residual risks which cannot be excluded.

- Contact with the unprotected saw chain (cut injury).
- Ejection of parts of the chainsaw.
- Ejection of parts of the cut material.
- Damage to hearing.
- Inhalation of particles of cut material.
- Contact with petrol/oil.

It is therefore mandatory to use this chainsaw always with the additional personal protective equipment, as illustrated on the machine and described in these instructions for use, and to follow the safety instructions.

Before doing any work, e.g. adjusting, cleaning, checking, etc., switch off the machine and remove the spark plug terminal!

	<p>KICKBACK</p> <p>Kickback is the upward and backward movement of the bar when the chain unexpectedly touches an object. Securely hold the machine with both hands when the motor is running. Securely hold the handles. Keep your attention focused on the operation.</p> <p>Kickback is usually caused by:</p> <ul style="list-style-type: none"> - unintentionally touching branches and other objects with the running chain - touching hard materials (e.g., metal, mortar) close to or in the wood - a blunt chain - a chain that is not at the correct tension - sawing above shoulder height - a lack of attention to the operation - an instable stance - sawing into a previous cut.
---	--

RAYNAUD'S DISEASE (VIBRATION WHITE FINGER)

The frequent use of vibrating power tools may damage nerves in people whose blood circulation is impaired (e.g., smokers, diabetics). In particular, fingers, hands, wrists and/or arms may show some of the following symptoms: Pain, tingling, stabbing, numbness of body parts, skin turning pale. If you notice unusual impairments, stop working immediately and consult a doctor.

You can significantly reduce the risks by following these instructions:

- Keep your body, and in particular your hands, warm in cold weather. Working with undercooled hands is the main contributing factor!
- Take regular breaks and move your hands. This will stimulate your blood circulation.

Operating times

Comply with the national/municipal regulations concerning the times when the appliance may be used (if required, contact your local authority).

DESCRIPTION

i This chainsaw is designed to cut trees and thick wood and branches. The machine is solely compatible with right-handed people. Not for industrial or commercial use.

1. Saw rail
2. Saw chain
3. Hand guard (actuator for chain brake)
4. Front handle
5. Starter cable
6. Cover for air filter
7. Locking knob for air filter cover
8. Throttle lock
9. Throttle
10. Fuel tank cover
11. Adjusting screw for high speed
12. Adjusting screw for idle speed
13. Chain oil tank cover
14. Spike
15. Choke
16. Operating switch (I = On (operation) / 0 = Off (stop))
17. Chain wheel
18. Adjusting screw chain oil supply
19. Adjusting screw chain tension
20. Rear handle

Package contents (fig. B)

- Motor unit
- Saw rail cover
- Saw rail
- Saw chain (2x)
- Spike
- Carrier bag
- Mixing cup
- Spark plug wrench, screwdriver, Allen keys
- Assembling material
- Instruction manual



ASSEMBLY

 Risk of injury during operation.

 Wear protective leather gloves.

Improperly attached parts may result in extremely serious or fatal injuries when the machine is used! This machine may only be switched on when all parts have been completely and securely attached and no part is damaged! Therefore, read the entire chapter before attaching the parts!

Attach the parts carefully and completely and use a tool if specified.

-  Parts may be attached and removed only when the motor has been switched off.
-  The teeth on the saw chain are very sharp! Wear protective gloves when performing any work on the chain.
-  An incorrectly attached saw chain will cause the machine to cut in an uncontrolled manner! When attaching the chain, observe the specified running direction!

Attaching saw rail and saw chain (fig. B)

1. Pull the hand guard (3) towards the front handle (4) to check that the chain brake is not engaged.
2. Loosen the bar cover nuts and remove the bar cover.
3. Attach the spike (14) with the supplied bolts and washers.
4. Place the elongated hole of the saw rail (1) on the bolts.
5. Push the saw rail onto the chain wheel (17) as far as it will go.

i When attaching the chain, ensure that it is seated correctly in the guide groove (saw rail).

6. Place the saw chain (2) around the chain wheel (17). Pay attention to the running direction.
7. Place the saw chain (2) around the saw rail (1). Start from the top of the saw rail.
8. Place the bar cover with the chain tensioner pin (19) in the hole in the saw rail.
9. Screw on the nut and tighten it by hand.
10. Turn the chain tension adjusting screw (19) clockwise until the chain is tight against the underside of the saw rail (1). While doing so, pull the saw rail with the point upwards.
11. Tighten the nut.

i The chain is correctly tensioned when it can be lifted by 5 mm in the middle of the saw rail. Always check chain tension before using the machine!

Running in the saw chain

- During the running-in time retension saw chain and rail after a maximum of five cuts.

Checking the tension of the saw chain

- The chain is correctly tensioned when the chain is positioned tightly against the underside of the saw rail and can be moved easily by hand.
- If necessary, re-adjust the chain tension (see "Cleaning and maintenance").

Checking the chain brake (fig. A)

i This machine is equipped with an automatic chain brake that immediately locks the chain in the event of a kickback.

Manual actuation of the chain brake (in an emergency):

- Tilt the hand guard (3) towards the saw rail tip.

Loosening the chain brake

1. Pull the hand guard (3) towards the front handle until hand guard engages.

 Before starting work with the machine, check that the chain brake is in perfect working order.

2. Place the machine on the ground.
3. Start the machine (see section “Operating safety”).
4. Run the engine at idling speed and tilt the hand guard (3) towards the saw rail tip.
5. Briefly depress the throttle all the way. The chain must not move!
6. Stop the engine (see section “Operating safety”).
7. If the chain brake does not function, do not use the machine. Contact a service centre.

 Before starting work, release the chain brake.

Filling with saw chain oil

 Never use waste oil to lubricate the saw chain! Otherwise the oil pump, saw rail and chain may be damaged

 As the saw chain oil is released into the environment during operation, special biodegradable, plant-based saw chain oils should be used.

1. Place the machine securely on the ground with the tank cap (13) face up.
2. Before opening, clean the tank cap and inlet nozzle if required.
3. Slowly unscrew the tank cap and remove it.
4. Carefully pour in saw chain oil. Do not spill the oil!
5. Tighten the tank cap by hand.
6. If some saw chain oil was spilled: always wipe up oil.

Checking the chain lubrication

 Do not use the machine without adequate chain lubrication. Inadequate lubrication will reduce the service life of the machine.

1. Check amount of oil in the tank.
2. Start the machine (see section “Operating safety”).
3. Keep running the chainsaw for some time approx. 15 cm above a suitable surface.

If there is adequate chain lubrication, the oil which is ejected by the saw chain will form a light trail.

 The oil supply for lubricating the chain can be adjusted with the adjusting screw (18).

OIL AND PETROL

Instructions for mixing petrol and oil

- Old and/or incorrectly mixed fuel are the main reasons if the machine is not running properly.
- Always use clean, fresh unleaded petrol (no more than 30 days old, minimum octane number 91 ROZ).
- Do not use fuel of specification E85.
- Precisely follow the instructions for the correct petrol/oil mixture.

- Mix the oil for two-stroke engines according to the instructions on the container/technical specifications.
- Do not mix directly in the tank.

Oil

- Use quality oil only, API classification TC (TSC-3), which is offered for air-cooled two-stroke engines.

Fuel

 Do not smoke near the tank or where fuel is stored and extinguish all ignition sources.

 Under certain conditions petrol is extremely flammable and explosive.

 Spilled fuel or petrol vapours may ignite. If fuel was spilled, ensure that the area has dried before restarting the engine.

 Refuel in a well ventilated environment only and with the engine switched off. Avoid repeated or prolonged skin contact and inhaling the vapours.

- Do not overfill the fuel tank (there must be no fuel in the inlet nozzle). After refuelling, ensure that the tank cap is closed and secured.
- When refuelling, ensure that you do not spill any fuel.

Topping up fuel

1. Place the machine securely on the ground with the tank cap (10) face up.
2. Before opening, clean the tank cap and inlet nozzle if required.
3. Slowly unscrew the tank cap and remove it.
4. Fill the fuel tank with petrol/oil mixture to approx. 80 %.
5. Close the fuel tank tightly.
6. Wipe up spilled fuel.
7. Before starting the engine, move the machine approx. 10 m away from the filling station/fuel container.

OPERATING SAFETY

 The machine may only be switched on if no faults are found. If a part is defective, it must be replaced before the machine is used again.

Before starting the machine

- Check the safety devices and that the machine is in a safe state.
- Check that all parts are tight and check them for visible defects.
- Check that the chain tension on the machine is correct.
- Check that the chain brake functions.
- Fill the tank with the fuel-oil mixture.
- Fill with saw chain oil.
- Check that there are no leaks.

Starting the engine

 When the engine has started, the throttle must be gently actuated once so that the engine reaches the correct idling speed and the saw chain does not start at idling speed.

1. Remove sheath from the cutting mechanism.
2. Move operating switch (16) to the “I” position.
3. Activate the chain brake.

Starting with a cold engine

1. Pull out choke (15) all the way
2. Place the machine on the ground and pull the starter cable (5) in a controlled and continuous movement until the engine starts.



Pull out the starter cable maximum 50 cm and slowly guide back by hand.

3. If the engine starts, press in choke (15) again.
4. Press the throttle lock (8) and gently actuate the throttle (9).
5. Release the chain brake.

Starting with a warm engine

1. Place the machine on the ground and pull the starter cable (5) in a controlled and continuous movement until the engine starts.
2. Press the throttle lock (8) and actuate the throttle (9).



If the engine does not start after pulling the starter cable 3-4 times, repeat the entire starting process as described under "Starting with a cold engine".

3. Release chain brake.
4. Leave the engine running for 1 to 2 minutes to warm up.



At lower temperatures the engine may take longer to warm up and reach maximum speed. The machine has warmed up properly when the engine accelerates without faltering.

Stop the engine

Release the throttle (9). Leave the engine to cool down at idling speed. Move the operating switch (16) to the "0" position.



To prevent starting the engine unintentionally, always remove the spark plug terminal from the spark plug if the machine is left unattended.

USE

Before using the machine

- Before starting work, check the safety of the machine (see section "Before starting the machine").
- Familiarise yourself thoroughly with the sawing technique of chainsaws. Information can be found in the specialist literature.

Correct posture



Never work on unstable ground!
 Never work above shoulder height!
 Never work while standing on a ladder!
 Do not bend too far forwards when working!
 Use the machine only when the weather conditions and terrain are favourable!

- Stand with both legs firmly on the ground.
- Beware of obstructions in the working area.
- When working, always hold the machine with both hands!
- Hold the machine:
 - with your left hand on the front handle;
 - with your right hand on the rear handle (20);
 - in a balanced position with your feet firmly on the ground. This is how to use the saw correctly!



Always switch the motor off before you put the machine down.

- Look over the working area and remove any obstructions.
- Pick up the machine in both hands as specified.
- Always saw at an adequate engine speed.

After use

- Stop the engine.
- Wait until all rotating parts have come to a standstill.
- Place the sheath on the cutting mechanism.
- Activate the chain brake.
- Leave the machine to cool down.
- Remove the spark plug terminal.

BASIC WORKING TECHNIQUE

This section deals with the basic working technique when handling the machine. The information given here does not replace the extensive training and experience of a specialist.



Avoid any work for which you are not adequately qualified! Imprudent handling of the machine may result in extremely serious to fatal injuries!

Sawing technique

Pull stroke sawing (fig. D)

With this technique the underside of the saw rail saws from top to bottom.

- The saw chain pushes the machine forward away from the user.
- The front edge of the machine forms a support which absorbs the forces which occur when sawing on the tree trunk.
- In pull stroke sawing the user has much more control over the machine and can better avoid kickbacks. Therefore this sawing technique should be used preferably.

Push stroke sawing (fig. D)

With this technique the upper side of the saw rail saws from bottom to top.

- The saw chain pushes the machine backwards towards the user.
- If the saw rail jams, the machine may be thrown back towards the user with great force.
- If the user does not use his physical strength to compensate for the force of the saw chain pushing backwards, there is a risk that only the tip of the saw rail will make contact with the wood and cause a kickback.

Felling a tree (fig. E)



Cutting, trimming and felling of trees can only be done by specialized persons. There is a risk of lethal injuries!

- Before starting felling work, ensure that:
 - there are no unauthorised persons and no animals within the fall area (A) of the tree.
 - there is an obstacle-free escape route for all those involved. People withdraw (B) at an angle opposite the direction of fall.
 - the area around the trunk is free of obstacles (risk of tripping!).
 - the next workplace is at least 2½ tree lengths away.
 - Before felling the tree, check the direction in which the tree will fall and ensure that there are neither objects nor persons or animals within a distance of 2½ tree lengths.
- A tree is felled in two stages:
 - Notch the trunk by approx. one third of its diameter on the side of the direction of the fall (1).
 - On the opposite side make the felling cut (2) which must be slightly higher than the notch (approx. 3-5 cm).



Never saw the tree trunk all the way through. The area (C, fig. E) is used as a “hinge” and provides a defined direction of fall. When felling, stand only at the side of the tree to be felled! There is a risk of life-threatening injuries!

Trunks lying flat on the ground

- Cut halfway into the trunk, then turn around and saw through from the opposite side.



When sawing through the trunk, ensure that the saw rail does not touch the ground!

Supported trunks (fig. F)

We recommend supporting trunks, which are to be sawn through, on sawhorses. If this is not possible, the trunk should be raised and supported with the aid of the supporting branches or via support blocks.

- In area A first cut approx. one third of the trunk diameter from top to bottom, then complete the cut from bottom to top.
- In area B first cut approx. one third of the trunk diameter from bottom to top, then cut through from the top.



Do not saw trunks which are under tension! Splintering wood or a jammed saw rail may result in extremely serious injuries!

Removing branches

- Always work on the side opposite the branch in question.
- Start at the bottom of the trunk and work upwards.
- Always guide the saw from top to bottom through the wood.
- When limbing trunks lying flat on the ground, first always saw off the branches pointing upwards. Do not cut through supporting branches until the trunk has been sawn into lengths.



Branches which are supported or under tension may wedge the saw chain in the wood!

MAINTENANCE AND CLEANING



To protect against injury before all work on the appliance:
 - Switch OFF the engine.
 - Wait until all rotating parts have come to a standstill.
 - Remove the spark plug terminal.
 - Leave the motor to cool down (approx. 30 minutes).



Wear protective leather gloves.



Perform only the maintenance work described here yourself. All other work, in particular motor maintenance and repairs, must be performed by a trained specialist. Improper work may damage the machine and also result in injuries.

Overview of cleaning and maintenance

After using the machine

- Clean the appliance.
- Clean the air filter.

Depending on the application conditions

- Regularly retension the saw chain.
- Clean the oil guide groove in the saw rail.

- Regrind the saw chain.
- Check the saw chain oil level, top up if required.

Cleaning



Do not spray the machine with water. Clean the appliance after every use. Failure to clean the appliance can damage the materials and cause malfunctions.

Cleaning the appliance

- Keep the ventilation slits clean and dust-free.
- Clean the appliance with a damp cloth and a soft brush.
- Using a brush, remove any dirt from between the cooling fins on the engine.

Cleaning the tank cap seal

- Regularly clean tank cap seal and replace if damaged.

Cleaning the oil guide groove in the saw rail

- Remove the saw rail.
- Remove dirt from the oil guide groove using a suitable tool. (Use a plastic spatula, not a steel tool!).
- Re-attach the saw rail.

Servicing

Retensioning the saw chain

1. Lift the tip of the saw rail slightly and hold it.
2. Tighten the chain tension screw (19) until the chain is tight against the underside of the bar.



The chain is correctly tensioned when it can be lifted by 5 mm in the middle of the saw rail.

Regrinding the saw chain

- We recommend having the saw chain reground by specialist.

Cleaning the air filter

1. Push the lock button (7) up and remove the cover (6).
2. Remove the air filter.
3. Gently clean the the filter by tapping it on a hard surface.
4. If desired, clean a heavily soiled filter in gasoline.
5. To do this, take the filter apart and brush the grids clean in petrol. Reassemble the filter and let it dry.
6. Replace the filter and refit the cap.



If the machine is used without the air filter, the warranty (guarantee) will be voided.

Adjusting the carburettor

- This work may be carried out by a specialist only.

Cleaning/replacing the fuel filter

- This work may be carried out by a specialist only.

Checking/replacing spark plug

Use only original spark plugs or ones approved by the manufacturer. The correct electrode gap is 0,6-0,7 mm. After every 25 operating hours take out the spark plug and check its condition.

1. Switch off the engine and let it cool down.
2. Remove the spark plug cap.
3. Remove any debris from around the spark plug.
4. Use a spark plug wrench to loosen the spark plug counter clockwise.

5. Check/set the electrode distance.
6. Screw the spark plug by hand and tighten with the spark plug wrench to a torque of 12.3-13.5 Nm. Do not over tighten.

 Replace damaged, sooted or dirty spark plug.

TRANSPORT

Before transporting the appliance on or in a vehicle:

1. Let the machine cool down.
2. Engage the chain brake.
3. Place the protective cover on the saw rail.
4. Empty the fuel tank. Tighten the fuel cap securely.
5. Drain the chain oil.
6. Secure the machine against sliding during transport.

Short distances

- Place the protective cover on the saw rail.
- Activate the chain brake.
- Carry the machine by the hand grip.

STORAGE

- Keep the appliance only in clean and dry rooms when the engine is cold. During prolonged storage, e.g. in winter, ensure that the appliance is protected against corrosion.

At the end of the season or when the appliance will not be used for longer than a month:

- Clean the appliance.
- For a prolonged period of non-use always drain the chain lubricating oil.
- Drain all the fuel out of the tank and pour it into a container with the same two-stroke mixture. Do not use any fuel which has been stored for longer than 30 days.
- To protect the metal parts from corrosion, wipe them down with an oiled cloth (resin-free oil) or apply an oil spray.
- Place the protective cover on the saw rail.
- Store the machine in a dry place.

TECHNICAL DATA

Displacement	cc	58
Bore	mm	45.2
Stroke	mm	36
Idling speed	min ⁻¹	3,200
Max. speed	min ⁻¹	10,500
Power output	kW	2.15
Saw rail length	cm	50
Chain brake time	s	< 0.12
Oil container capacity	ml	260
Fuel tank capacity	ml	550
Fuel	unleaded	Euro 95 (E10)
Oil		2 stroke
Mixing ratio		40:1
Weight	kg	6.5
Noise and vibrations		
L _{pA} (sound pressure) *	dB(A)	98.8
L _{wA} (acoustic power) **	dB(A)	110.0
Vibrations a _h ***	m/s ²	7.235

Level of sound pressure at the workplace.

* Uncertainty K = 3 dB(A).

** Uncertainty K = 3 dB(A).

*** Uncertainty K = 1,5 m/s².

Subject to change. Specifications can be changed without prior notice.

The sound levels stated are emission levels; they are not necessarily safe working levels. Even though the measured values are related to exposure levels, this information does not allow to determine if additional measures are required.

Factors that can affect the radiated levels are duration of exposure, the characteristics of the work area and other sound sources, as well as the number of machines of the same type or other machines in the work area.

The acceptable exposure levels may differ according to the country of use.

This information is only intended to help the user assess possible risks.

TROUBLESHOOTING

Malfunctions that occur during use can often be easily remedied. If in doubt, consult a specialist.

Fault	Cause	Measure
The engine does not start	The operating switch is on Stop (0)	Move the switch to On (1)
	The fuel tank is empty	Fill the fuel tank
	The choke is not actuated	Actuate the choke
	The engine is flooded	Repeat the starting process without actuating the choke
	Old or incorrectly mixed fuel	Empty the tank/fill it with fresh fuel mixture
	Dirty spark plug	Replace or clean the spark plug
The engine does not run smoothly at idling speed	The air filter blocked	Clean or replace the air filter
	Old or incorrectly mixed fuel	Empty the tank/fill it with fresh fuel mixture
	The carburettor is set incorrectly	Have the carburettor adjusted by a service centre
The engine does not accelerate	The petrol filter is dirty	Have the petrol filter replaced by a service centre
	Old or incorrectly mixed fuel	Empty the tank/fill it with fresh fuel mixture
Strong vibrations	The carburettor is set incorrectly	Have the carburettor adjusted by a service centre
	Damaged cutting tools or drive parts	Switch off the machine immediately Have defective parts replaced by a service centre
No chain oil is coming out	The tank is empty	Top up the chain oil
	The chain oil does not correspond with the specification	Replace the chain oil
	The oil supply is blocked	Clean the oil supply
Inadequate cutting performance	The saw chain is blunt	Have the saw chain reground by a specialist
	The saw chain is worn	Replace the saw chain

TRONÇONNEUSE À MOTEUR

57259

AVERTISSEMENT



Lisez tous les avertissements de sécurité et toutes les instructions. Le non respect des avertissements et instructions peut donner lieu à un choc électrique, un incendie ou une blessure grave. **Conservez tous les avertissements et instructions. Si vous donnez cette machine à une personne, donnez-lui également ce manuel.**



SCANNEZ LE CODE QR



Pour des instructions de sécurité standard, des conditions de garantie et les informations sur l'élimination responsable de ce produit, veuillez scanner ce code QR.

Dans ce manuel ou/et sur la machine sont employés les pictogrammes suivants :



Risque de lésion corporelle ou de dégâts matériels.



Informations importantes sur l'utilisation de la machine.



Lisez le mode d'emploi et les instructions.



Porter une protection auditive.



Porter une protection oculaire.



Portez des chaussures de protection.



Portez des gants de travail.



Porter des vêtements de travail appropriés.



Portez un casque de sécurité.



Portez un filet à cheveux.



Tenez les personnes à distance.



Toujours tenir la machine à deux mains.



Un retour brusque du cordon de démarrage (retrait rapide) peut provoquer des blessures corporelles graves. Ce retour attirera la main et le bras vers le moteur.



Ne fumez pas près de la machine.



N'utilisez pas la machine là où des étincelles, des flammes ou un feu peuvent se produire.



Risque d'explosion.



Les parties chaudes peuvent provoquer des brûlures. Restez à l'écart des parties chaudes.



Risque d'incendie.



Ne jamais utiliser la machine dans un espace fermé sans aération. Le monoxyde de carbone présente un danger de mort.



Faites attention aux branches qui pourraient tomber.



Tenez vos mains loin de la lame de scie.



Danger d'éclats volants.



Risque de rebond.



Faites attention à la direction de la rotation de la lame de coupe.



Gardez une distance d'au moins 10 mètres entre des câbles électriques et la machine.



Ne faites pas le plein pendant le fonctionnement. Ne faites pas le plein en fumant ou à proximité de flammes. Nettoyez les éclaboussures de carburant.



N'utilisez la machine qu'à l'extérieur, dans des endroits bien aérés.



N'utilisez pas la machine sous la pluie ni dans des endroits humides.

AVERTISSEMENTS DE SÉCURITÉ

Lors d'emploi de la machine, observez toujours scrupuleusement les avertissements de sécurité fournis ainsi que les avertissements de sécurité complémentaires ci-dessous.

POUR VOTRE SÉCURITÉ

Utilisation conforme de l'appareil

- Cet appareil est exclusivement destiné à servir
 - conformément aux descriptions et consignes de sécurité énoncées dans la présente notice ;
 - avec les chaînes de sciage d'origine homologuées, pour scier le bois.
- Cet appareil n'est pas conçu pour un usage professionnel.
- L'utilisateur répond des dégâts subis par des tiers et leurs biens.
- Toute modification volontaire de la machine exclut toute responsabilité du fabricant envers les dommages qui pourraient en résulter.

Consignes de sécurité générales

- Les tronçonneuses ne doivent pas être utilisées par de jeunes personnes de moins de 18 ans ou par des personnes qui ne savent pas faire fonctionner la machine.
- Portez des chaussures ou des bottes solides pour protéger vos pieds.
- Portez un pantalon long pour protéger vos jambes.
- N'utilisez jamais la machine sans le dispositif de protection.
- N'utilisez jamais la machine dans un environnement humide ou mouillé.
- Ne travaillez jamais avec un faible éclairage ou dans de mauvaises conditions météorologiques.
- Éteignez la machine, puis attendez que le moteur s'arrête totalement avant de la ranger.
- Stockez la machine dans un endroit sec et fermé. Gardez la machine au sec et à l'abri de la poussière. Nettoyez la machine

après chaque utilisation. Suivez les instructions de nettoyage et de stockage pour la machine.

- Ne vaporisez jamais d'eau ou d'autres liquides sur la machine.
- Inspectez l'appareil avant de l'utiliser. En cas de dégât, l'appareil ne doit pas être utilisé. Si l'appareil est endommagé, faites-le réparer par un réparateur agréé.
- Assurez-vous qu'aucune personne ou animal ne se trouve dans la zone de travail avant d'utiliser la machine. Il y a des risques de blessure et d'accidents causés par des objets volants.
- Assurez-vous que la zone de travail est dégagée.
- Ne touchez pas le moteur. Il devient très chaud pendant l'utilisation et le reste brièvement après que le moteur est éteint.
- Vérifiez régulièrement les raccords vissés.
- Vérifiez régulièrement que le bouchon d'huile ne fuit pas. Si un bouchon ou un joint d'étanchéité est endommagé, remplacez-le.
- Empêchez la machine de démarrer accidentellement. Soyez concentré lorsque vous commencez à utiliser la machine. L'utilisateur et la machine doivent être dans une position stable avant de la démarrer. N'étirez pas vos bras trop loin. Faites particulièrement attention lorsque vous travaillez sur un terrain en pente ! Suivez les instructions pour démarrer et arrêter le moteur.
- Faites attention lorsque vous reculez. Risque de trébuchement !

Instructions spécifiques à la machine

- Assurez-vous que la tronçonneuse est complètement et correctement montée.
- Vérifiez que la barre est solidement montée, que la chaîne a une tension correcte et que le frein de chaîne fonctionne correctement.
- Le débroussaillage ou l'élagage ne doit être fait que par des personnes expérimentées. Évitez des activités pour lesquelles vous n'avez pas assez d'expérience. Une manipulation négligente de la machine peut causer des blessures sérieuses ou mortelles !
- Ne coupez que du bois. N'utilisez la tronçonneuse que pour des tâches pour lesquelles la machine a été conçue.
- Évitez de scier dans des buissons, car des petites branches peuvent se coincer dans la chaîne et être éjectées de manière incontrôlable.
- Tenez la tronçonneuse fermement avec les deux mains. Saisissez la poignée arrière de votre main droite et la poignée de votre main gauche, même si vous êtes gaucher. Ne lâchez pas les poignées !
- Gardez les poignées sèches, propres et sans huile ni graisse. Des poignées sales sont glissantes, ce qui fait qu'elles sont moins faciles à garder en main.
- Gardez toutes les parties de votre corps à l'écart de la scie rotative. Assurez-vous que la tronçonneuse ne touche rien. Ne coupez jamais au-dessus de la hauteur des épaules ! Ne vous penchez pas en avant ou en arrière !
- Si vous vous trouvez sur une surface glissante ou sur une échelle, vous pouvez perdre l'équilibre et donc le contrôle de la tronçonneuse.
- Sciez toujours à une vitesse de chaîne élevée.
- Ne coupez pas des morceaux de bois qui sont tendus.
- Ne travaillez pas tout seul ! Assurez-vous de pouvoir appeler, voir ou communiquer avec une autre personne qui pourra être la première à vous assister en cas d'urgence.

Consignes de sécurité pour les appareils à moteur à essence



L'essence est extrêmement inflammable et ses vapeurs peuvent exploser en prenant feu.

- Éteignez toujours le moteur et laissez-le refroidir avant de refaire le plein. N'enlevez jamais le bouchon du réservoir d'essence et ne remplissez jamais le réservoir tant que le moteur est très chaud. N'utilisez jamais l'appareil sans visser fermement le bouchon du réservoir. Dévissez lentement le bouchon du réservoir pour réduire lentement la pression qui y règne.

- Mélangez l'essence et faites le plein d'essence dehors, dans un endroit propre et bien aéré, en l'absence de toute source d'étincelles ou de flammes. Ne dévissez lentement le bouchon du réservoir qu'après avoir éteint le moteur. Interdiction de fumer pendant que vous mélangez ou rajoutez de l'essence. Essayez immédiatement le carburant renversé sur l'appareil.
- Avant de faire démarrer le moteur, éloignez l'appareil d'au moins 10 m de la station de remplissage. Interdiction de fumer. Veillez à ce que qu'aucune étincelle ou flamme nue ne puisse approcher de la zone où vous refaites le plein de carburant ou utilisez l'appareil.
- Remplacez le pot d'échappement, le réservoir ou le couvercle du réservoir s'ils sont endommagés.

Tenue de protection individuelle / Habillement adéquat

Lors de l'utilisation de la machine, portez toujours les équipements de protection suivants :



Protection de la tête : casque.



Protection oculaire : lunettes enveloppantes / visière de protection sur le casque.



Protection auditive : bouchons pour les oreilles / casque insonorisant selon DIN EN 352-1.



Vêtements : Salopette de sécurité (inhibitrice de la coupe), veste de sécurité (inhibitrice de la coupe).



Protection des pieds : Chaussures de sécurité à semelles antidérapantes, coiffe en acier et jambières.



Protection des mains : Gants de travail en cuir.

- Empêchez toute partie de vos vêtements de se prendre dans l'appareil.
- Ne portez que des vêtements moulants.
- Ne portez pas de bijoux.
- Si vous portez les cheveux longs, réunissez-les dans un filet.

Risques résiduels

Même en cas d'utilisation correcte, il reste toujours certains risques impossibles à exclure.

- Entrée en contact avec la chaîne non protégée de la scie (blessure par coupure).
- Catapultage de pièces de la tronçonneuse.
- Catapultage de fragments des végétaux coupés.
- Lésions auditives.
- Inhalation de particules des végétaux coupés.
- Entrée en contact avec l'essence/l'huile.

Pour cette raison, il est impérativement prescrit de toujours utiliser cette tronçonneuse avec les équipements de protection individuelle supplémentaires illustrés sur la machine et décrits dans la présente notice d'instructions, ainsi que de suivre les consignes de sécurité. Avant d'effectuer tous travaux comme par exemple de réglage, de nettoyage, de vérification, etc., éteignez l'appareil et retirez la cosse de la bougie !

**REBOND**

Le rebond est le mouvement vers le haut et vers l'arrière du guide-chaîne lorsque la chaîne se heurte soudainement à un objet. Tenez fermement l'appareil des deux mains lorsque le moteur tourne. Tenez fermement les poignées. Concentrez-vous sur l'opération.

Il est généralement causé par :

- tout contact involontaire de branches et d'autres objets avec la chaîne en marche
- le contact avec des matériaux durs (tels que métal, mortier, etc.) à proximité du bois ou dans le bois
- une chaîne émoussée
- une chaîne mal tendue
- le tronçonnage par dessus de les épaules
- une distraction lors de l'opération
- une position instable
- le tronçonnage dans une coupe précédente.

MALADIE DE RAYNAUD (DOIGT BLANC VIBRANT)

L'utilisation fréquente d'outils électriques vibrants peut endommager les nerfs chez les personnes dont la circulation sanguine est altérée (par exemple, les fumeurs et les diabétiques). En particulier, les doigts, les mains, les poignets et / ou les bras peuvent présenter certains des symptômes ci-après : douleur, picotement, douleur lancinante, engourdissement de certaines parties corporelle et pâleur de la peau. Si vous constatez des troubles inhabituels, arrêtez immédiatement de travailler et puis consulter un médecin. Vous pouvez réduire considérablement les risques en vous conformant à ces instructions.

- Gardez votre corps, notamment vos mains, au chaud par temps froid. Travailler avec des mains sous- refroidies est le principal facteur contributif !
- Faites régulièrement des pauses et bougez vos mains. Cela stimulera votre circulation sanguine.

Horaires d'utilisation

Veillez respecter la législation nationale, les arrêtés préfectoraux et municipaux sur l'emploi des appareils (si nécessaire, renseignez-vous auprès des pouvoirs publics compétents).

DESCRIPTION

Cette tronçonneuse est conçue pour couper des arbres et bois épais et solide. La machine ne convient que pour droitiers. Ne convient pas à un usage commercial.

1. Guide de scie
2. Chaîne de sciage
3. Protection des mains (déclencheur du frein de chaîne)
4. Poignée avant
5. Cordon de démarrage
6. Couvercle du filtre à air
7. Bouton de verrouillage du couvercle de filtre à air
8. Cran d'arrêt de la manette des gaz
9. Manette des gaz
10. Couvercle du réservoir de carburant
11. Vis de réglage haute vitesse
12. Vis de réglage du ralenti
13. Couvercle du réservoir d'huile de chaîne
14. Peigne denté
15. Starter
16. Interrupteur principal (I = Marche / 0 = Arrêt)
17. Pignon
18. Vis de réglage de l'alimentation en huile

19. Tendeur de la chaîne

20. Poignée arrière

Contenu du paquet

- Moteur
- Dispositif de protection du guide-chaîne
- Guide-chaîne
- Chaîne (x2)
- Pièce métallique
- Sac de transport
- Récipient de mélange
- Clé à bougies, tournevis, clé Allen
- Matériel de montage
- Manuel d'utilisation

MONTER L'APPAREIL

Risque de blessure pendant le fonctionnement.



Portez des gants de protection en cuir.

Pendant l'utilisation de l'appareil, des pièces inexpertement montées risquent de provoquer des blessures très graves et mortelles ! Cet appareil ne pourra être mis en service qu'après avoir monté intégralement et fermement toutes les pièces et à condition qu'aucune pièce n'ait été endommagée ! Pour ces raisons, commencez par lire tout le chapitre avant de démonter les pièces.

Montez les pièces soigneusement et intégralement et utilisez un outil lorsque celui-ci est prescrit. !



Les pièces ne doivent être montées ou retirées que lorsque le moteur est éteint.



Danger de coupure ! Les dents de la scie sont très tranchantes !



Une chaîne qui n'est pas correctement montée peut causer des mouvements incontrôlables. Lorsque vous montez la chaîne, faites attention à la direction indiquée !

Montez le guide-chaîne et la chaîne (fig. B)

1. Poussez le protège-main (3) vers la poignée avant (4) pour vérifier que le frein de chaîne n'est pas engagé.
2. Dévissez les écrous du capot de la scie, puis retirez le capot.
3. Montez le peigne denté (14) avec les vis et les rondelles fournies.
4. Placez le trou oblong du guide-chaîne (1) sur les vis.
5. Poussez le guide-chaîne sur le pignon (17) aussi loin que possible.



Au moment de poser la chaîne, veillez à ce que l'assise dans la rainure de guidage (guide-scie) soit correcte.

6. Placez le guide-chaîne (2) autour du pignon (17). Faites attention au sens de rotation.
7. Placez la chaîne de la scie (2) autour du guide-chaîne (1). Commencez par le dessus du guide-chaîne.
8. Placez le capot de la scie avec la tige métallique du tendeur de la chaîne (19) dans l'orifice du guide-chaîne.
9. Vissez les écrous et serrez-les à la main.
10. Faites tourner le tendeur de la chaîne (19) jusqu'à ce que la chaîne soit serrée contre le dessous du guide-chaîne (1). Lorsque vous le faites, tirez le guide-chaîne avec la pièce métallique orientée vers le haut.
11. Serrez les écrous.



La chaîne est correctement tendue si en milieu de guide il est possible de la soulever de 5 mm. Vérifiez la tension de chaîne avant chaque utilisation !

Roder la chaîne de sciage

- Pendant la période de rodage, il faut retendre la chaîne de sciage et le guide-scie au bout de cinq sciages maximum.

Vérifier la tension de la chaîne de sciage

- La chaîne est correctement tendue lorsqu'elle applique étroitement contre le côté inférieur du guidescie et se laisse déplacer facilement à la main.
- Si nécessaire, réajustez le tendeur de chaîne (voir « **Nettoyage et entretien** »).

Vérifier le frein de chaîne



La machine est équipée d'un frein de chaîne automatique qui verrouille immédiatement la chaîne en cas de recul.

Déclenchement manuel du frein à chaîne (en cas d'urgence) :

- Basculez la garde (3) en direction de la pointe du guide de scie.

Desserrez le frein de chaîne (position de travail) :

1. Basculez la garde (3) jusqu'à ce qu'elle encrante en direction de la poignée avant.



Avant d'entamer le travail avec l'appareil, il faut vérifier si le frein de chaîne fonctionne impeccablement.

2. Posez l'appareil sur le sol.
3. Faites démarrer l'appareil (voir la section « **Utilisation sûre** »).
4. Faites tourner le moteur au ralenti puis basculez la garde (3) vers la pointe du guide de scie (2).
5. Appuyez brièvement mais à fond sur la manette des gaz (9), jusqu'à la butée. La chaîne ne doit pas se déplacer !
6. Stoppez le moteur (voir la rubrique « **Utilisation** »).
7. Si le frein de chaîne ne fonctionne pas correctement, n'utilisez pas l'appareil. Contactez un atelier spécialisé.



Avant d'entamer le travail, desserrez le frein de chaîne.

Faire le plein d'huile de chaîne



Pour lubrifier la chaîne de sciage, n'utilisez en aucun cas de l'huile usagée ! Elle endommagerait la pompe à huile, le guide-scie et la chaîne.



Vu que pendant le tronçonnage l'huile de chaîne pénètre dans l'environnement, il faut utiliser des huiles de chaîne spéciales, biodégradables et sur base végétale.

1. Placez la machine fermement sur le sol avec le bouchon du réservoir (13) orienté vers le haut.
2. Avant d'ouvrir, nettoyez le cas échéant le bouchon et l'orifice de remplissage.
3. Dévissez lentement le bouchon du réservoir et retirez-le.
4. Faites prudemment le plein d'huile de chaîne de sciage. Veillez à ne pas verser d'huile à côté !
5. Vissez le bouchon du réservoir à fond à la main.
6. Si un peu d'huile de chaîne de sciage a été renversé : Essayez impérativement cette huile.

Vérifier la lubrification de la chaîne



Il ne faut jamais utiliser l'appareil sans lubrification suffisante. Une lubrification insuffisante réduit la durée de vie de l'appareil.

1. Vérifiez la quantité d'huile présente dans le réservoir.
2. Faites démarrer l'appareil (voir la section « **Utilisation sûre** »).
3. Tenez la chaîne de sciage un certain temps environ 15 cm au dessus d'une surface adéquate.

Si la lubrification de la chaîne est suffisante, l'huile projetée par la chaîne de sciage laisse une légère trace.



L'huile fournie pour lubrifier la chaîne peut être adaptée avec la vis de réglage (18).

HUILE ET ESSENCE

Instructions de mélange de l'essence et de l'huile

- Un carburant ancien et/ou un carburant mal mélangé sont les principales raisons faisant que l'appareil ne fonctionne pas correctement.
- Utilisez toujours de l'essence propre, neuve et sans plomb (30 jours d'âge maximum, indice d'octane minimum 91 ROZ).
- N'utilisez pas de carburant conforme à la spécification E85. Pour mélanger correctement l'essence et l'huile, suivez exactement les instructions.
- Mélangez l'huile pour moteurs à deux temps conformément aux instructions qui figurent sur le récipient/données techniques.
- Ne préparez pas le mélange directement dans le réservoir.

Huile

N'utilisez que de l'huile de qualité, classification API TC (TSC-3), proposée pour les moteurs 2 temps refroidis par air.

Carburant



Interdiction de fumer dans l'environnement du réservoir ou sur le lieu de stockage des carburants ; éteignez toute source d'ignition.



Dans certaines conditions, l'essence est extrêmement inflammable et risque très facilement d'exploser.



Les vapeurs de carburant ou d'essence renversées peuvent s'enflammer. Si du carburant a été renversé, veillez, avant de faire redémarrer le moteur, à ce que la zone atteinte ait bien séché.



Ne refaites le plein d'essence que dans un environnement bien aéré, moteur éteint. Évitez tout contact cutané répétitif ou prolongé avec l'essence, évitez de respirer les vapeurs d'essence.

- Ne remplissez pas le réservoir d'essence à l'excès (le niveau decarburant ne doit pas arriver jusque dans l'embout de remplissage). Après avoir fait le plein d'essence, vérifiez bien que le bouchon est fermé et sécurisé.
- Pendant que vous faites le plein d'essence, veillez à ne pas en renverser.

Faire le plein de carburant

1. Placez l'outil électrique fermement sur le sol avec le bouchon du réservoir (10) orienté vers le haut.

2. Avant d'ouvrir, nettoyez le bouchon du réservoir et la buse d'admission si nécessaire.
3. Dévissez doucement le bouchon du réservoir, puis retirez-le.
4. Remplissez le réservoir de carburant à environ 80 % avec le mélange essence / huile. Ne remplissez jamais à l'excès !
5. Ensuite, refermez bien le réservoir de carburant.
6. Avant de faire démarrer le moteur, amenez l'appareil à env. 10 m de l'endroit où vous avez fait le plein / du bidon de carburant.

UTILISATION SÛRE



Il ne faut mettre l'appareil en service que si aucun défaut n'a été trouvé. Si une pièce est défectueuse, il faut impérativement la remplacer avant l'utilisation suivante.

Avant de démarrer

- Vérifiez les dispositifs de sécurité et que l'appareil se trouve dans un état sûr.
- Vérifiez que toutes les pièces sont bien fixées et l'absence de défauts visibles.
- Sur l'appareil, vérifiez si la chaîne est correctement tendue.
- Vérifiez le fonctionnement du frein de chaîne.
- Faites le plein du réservoir avec un mélange carburant / huile.
- Faire le plein d'huile de chaîne.
- Vérifiez l'absence de toute fuite.

Faire démarrer le moteur



Une fois que le moteur a démarré, il faut actionner légèrement la manette des gaz afin qu'il atteigne la vitesse de ralenti correcte, mais en veillant à ce que la chaîne ne démarre pas pendant le ralenti.

1. Retirez la gaine de protection recouvrant le mécanisme de coupe.
2. Amenez l'interrupteur principal (16) sur la position Marche [I].
3. Activez le frein de chaîne.

Démarrage du moteur froid

1. Tirez le starter (15) complètement à vous.
2. Appareil reposant sur le sol, tirez le cordon du lanceur (5) en exécutant un mouvement contrôlé et constant jusqu'à ce que le moteur démarre.



Sortez au maximum 50 cm du cordon du lanceur puis faites-le revenir lentement à la main.

3. Si le moteur veut démarrer après que le cordon du lanceur s'est réenroulé : enfoncez à nouveau le starter (15).
4. Appuyez sur le cran d'arrêt (8) de la manette des gaz (9) puis actionnez légèrement cette dernière.
5. Desserrez le frein à chaîne.

Démarrage du moteur chaud

1. Appareil reposant sur le sol, tirez le cordon du lanceur (5) en exécutant un mouvement contrôlé et constant jusqu'à ce que le moteur démarre.
2. Appuyez sur le cran d'arrêt (8) de la manette des gaz (9) puis actionnez cette dernière.



Si après 3-4 tractions du cordon le moteur ne démarre pas, répétez l'ensemble de la séquence de démarrage comme décrit à la rubrique « Démarrage du moteur froid ».

3. Desserrez le frein à chaîne.
4. Laissez le moteur tourner 1 à 2 minutes pour qu'il s'échauffe.



Par basse température, le moteur pourra tarder plus longtemps à s'échauffer et atteindre la vitesse maximale. L'appareil a atteint sa température correcte une fois que le moteur accélère sans hésiter.

Arrêter le moteur

1. Relâchez la manette des gaz (9). Pour que le moteur refroidisse, laissez le tourner au ralenti.
2. Amenez l'interrupteur principal (16) sur la position Stop [0].



Pour empêcher un démarrage intempestif du moteur, débranchez toujours la cosse de la bougie avant de laisser l'appareil sans surveillance.

UTILISATION

Avant chaque utilisation

- Au début du travail, vérifiez la sécurité de l'appareil (voir la section « Avant de démarrer »).
- Familiarisez-vous en détail avec la technique de sciage propre aux tronçonneuses.

Posture correcte



Ne travaillez jamais en appui sur des surfaces instables !
Ne travaillez jamais plus haut que les épaules !
Ne travaillez jamais debout sur des échelles !
Ne travaillez pas trop penché en avant !
N'utilisez l'appareil que dans des conditions météorologiques et de terrain favorables !

- Tenez-vous d'aplomb sur le sol, en appui sur les deux jambes.
- Faites attention aux obstacles dans la zone de travail.
- Pendant le travail, il faut toujours tenir l'appareil fermement avec les deux mains !
- Pour tenir l'appareil :
 - Avec la main gauche sur la poignée avant ;
 - Avec la main droite sur la poignée arrière (20) ;
 - En équilibre dans une position sûre.



Éteignez toujours le moteur avant de lâcher l'appareil !

- Examinez la zone de travail et retirez les corps étrangers.
- Saisissez l'appareil avec les deux mains, comme prescrit.
- Sciez toujours à une vitesse moteur suffisante.

Après l'utilisation

- Arrêtez le moteur.
- Attendez que toutes les pièces mobiles se soient immobilisées.
- Enfilez la housse de protection sur la chaîne.
- Activez le frein de chaîne.
- Attendez que l'appareil ait refroidi.
- Retirez la cosse de la bougie.

TECHNIQUE DE TRAVAIL FONDAMENTALE

Cette section traite de la technique de travail fondamentale pendant l'utilisation de l'appareil. Les informations indiquées ici ne remplacent pas les nombreuses années de formation et d'expérience d'un spécialiste.



Évitez tout travail pour lequel vous ne détenez pas de qualification suffisante! Un maniement irréflecté de l'appareil peut provoquer des blessures très graves voire mortelles !

Technique de sciage

Sciage en tirant (fig. D)

Dans cette technique, le sciage a lieu de haut en bas avec le côté inférieur du guide-scie.

- Dans ce cas, la chaîne de sciage tire l'appareil en avant et tend donc à l'éloigner de l'utilisateur.
- Ce faisant, l'arête avant de l'appareil forme un appui qui pendant le sciage intercepte les forces engendrées au niveau du tronc d'arbre.
- Dans le sciage tirant, l'utilisateur a un contrôle nettement meilleur de l'appareil et peut mieux éviter les reculs brutaux. Pour cette raison, il faudrait utiliser de préférence cette technique de sciage.

Sciage en poussant (fig. D)

Dans cette technique, le sciage a lieu de bas en haut avec le côté supérieur du guide-scie.

- Dans ce cas, la chaîne de sciage pousse l'appareil en arrière en direction de l'utilisateur.
- Si le guide-scie se coince, l'appareil risque d'être violemment catapulté en direction de l'utilisateur.
- Si l'utilisateur ne compense pas avec sa force physique la force qui pousse la tronçonneuse en arrière, il y a risque que seule la pointe du guidescie soit en contact avec le bois et qu'un recul brutal se produise.

Faire tomber un arbre (fig. E)



Les travaux d'abattage et d'ébranchage ne pourront être réalisés que par des personnes formées. Vous encourez des blessures synonymes d'un danger de mort !

- Avant d'entamer les travaux d'abattage, assurez-vous que :
 - Aucune personne étrangère aux activités et aucun animal ne séjourne sur la zone d'abattage (A) de l'arbre.
 - Chaque participant puisse s'éloigner d'urgence sans rencontrer d'obstacles. Les personnes qui reculent (B) d'urgence doivent le faire en biais par rapport à la direction opposée à celle de l'abattage.
 - La zone tout autour du tronc est exempte d'obstacles (risque de trébucher!).
 - Le poste de travail le plus proche se trouve au minimum à 2,5 longueurs d'arbre.
- Avant l'abattage, il faut vérifier dans quelle direction l'arbre va tomber, et s'assurer qu'à une distance de 2,5 longueurs d'arbre ne se trouve aucun objet ni aucune personne ou animal.
- L'abattage d'un arbre a lieu en deux étapes :
 - Sur le côté sur lequel l'arbre doit tomber, pratiquez une entaille (1) pénétrant d'environ un tiers dans son diamètre.
 - Sur le côté opposé, réalisez la coupe d'abattage (2) ; cette coupe doit se situer légèrement (env. 3 à 5 cm) au dessus de l'entaille d'abattage.



Ne sciez jamais complètement le tronc. La zone C (fig. E) sert de « charnière » et veille à ce que l'arbre s'abatte dans une direction définie. Pendant l'abattage, placez-vous en biais par rapport à l'arbre à abattre! Vous encourez des blessures synonymes d'un danger de mort !

Tronc à plat sur le sol

- Pratiquez une incision jusqu'à la moitié dans le tronc puis retournez-le et tranchez-le complètement depuis le côté opposé.



Lorsque vous tronçonnez le tronc de part en part, veillez bien à ce que le guide-scie ne touche pas le sol !

Troncs soutenus (fig. F)

Nous recommandons de placer les troncs à scier complètement sur chevalet de tronçonnage. Si ce n'est pas possible, il faudrait soulever le tronc à l'aide des branches sur lesquelles il s'appuie ou via de blocs d'appui et l'étayer.

- Dans la zone A, tronçonnez de haut en bas jusqu'à environ un tiers du diamètre du tronc, puis effectuez le tronçonnage final de bas en haut.
- Dans la zone B, commencez par tronçonner de bas en haut jusqu'à environ un tiers du diamètre du tronc, puis finissez de trancher en tronçonnant de haut en bas.



Ne sciez jamais de troncs se trouvant sous tension ! Les éclats de bois ou un guide-scie coincé peuvent provoquer des blessures très graves !

Enlèvement des branches

- Travaillez toujours du côté opposé à la branche concernée.
- Commencez au bas du tronc et travaillez en remontant.
- Guidez toujours la tronçonneuse de haut en bas dans le bois.
- Pour ébrancher des troncs couchés, commencez toujours par scier les branches tournées vers le haut.
- Ne sciez les branches sur lesquelles le tronc s'appuie qu'après avoir scié le tronc en plusieurs longueurs.



Les branches qui sont en appui ausol ou sous tension peuvent provoquer le coincement de la tronçonneuse dans le bois!

MAINTENANCE ET NETTOYAGE



Pour vous protéger des blessures et avant d'effectuer tous travaux sur l'appareil :

- Stoppez le moteur
- Attendez que toutes les pièces mobiles se soient immobilisées
- Débranchez la cosse de la bougie
- Laissez le moteur refroidir (env. 30 minutes).



Port de gants de protection obligatoire.



N'effectuez vous-même que les travaux de maintenance décrits ici. Tous les autres travaux, en particulier la maintenance du moteur et les réparations devront être réalisés par un spécialiste dûment formé. Les travaux inexperts peuvent endommager l'appareil donc provoquer aussi des blessures.

Aperçu du nettoyage et de la maintenance

Après chaque utilisation

- Nettoyez l'appareil.
- Nettoyez le filtre à air.

Selon l'application

- Retendez la chaîne de sciage régulièrement.
- Nettoyez la gorge de guidage de l'huile sur le guide-scie.
- Réaffûtez la chaîne de sciage.
- Vérifiez le niveau d'huile de chaîne, rajoutez-en le cas échéant.

Nettoyage



Ne projetez pas d'eau contre l'appareil. Nettoyez l'appareil après chaque utilisation. Un appareil non nettoyé provoque des dégâts matériels et fonctionnels.

Nettoyer l'appareil

- Maintenir la grille d'aération propre et exempte de poussière.
- Pour nettoyer l'appareil, utilisez un chiffon humide ainsi qu'une brosse à crins doux.
- Avec une brosse, retirez les saletés adhérant contre les ailettes de refroidissement du moteur.

Nettoyer le joint du bouchon de réservoir

- Nettoyez régulièrement le joint du bouchon de réservoir puis remplacez-le s'il est endommagé.

Nettoyer la gorge de guidage de l'huile sur le guide-scie

- Démontez le guide-scie.
- A l'aide d'un outil approprié, retirez les saletés situées dans la gorge de guidage d'huile. (Utilisez une spatule en plastique, pas d'outil en acier!)
- Remontez le guide-scie.

Maintenance

Retendre la chaîne de la scie

1. Soulevez l'extrémité du guide-chaîne, puis tenez-le.
2. Serrez la vis du tendeur de chaîne (20) jusqu'à ce que la chaîne soit serrée contre le dessous de la barre.



La chaîne est correctement tendue si en milieu de guide il est possible de la soulever de 5 mm. Réaffûtez la chaîne de sciage.

Réaffûter la chaîne de sciage

- Nous recommandons de confier le réaffûtage de la chaîne à un spécialiste.

Nettoyer le filtre à air

1. Appuyez sur le bouton de verrouillage (7), puis retirez le capot (6).
2. Retirez le filtre à air.
3. Tapotez doucement le filtre.
4. Si vous le souhaitez, nettoyez le filtre avec de l'essence s'il est très sale.
5. Pour ce faire, retirez le filtre et brossez les grilles avec de l'essence jusqu'à ce qu'elles soient propres. Remontez le filtre et laissez-le sécher.
6. Remplacez le filtre et remettez le couvercle.



L'utilisation de l'appareil sans son filtre à air fait perdre le bénéfice de la garantie légale (garantie fabricant).

Réglage du carburateur

- Ne confiez ce travail qu'à un atelier spécialisé.

Nettoyer le filtre à carburant

- Ne confiez ce travail qu'à un atelier spécialisé.

Vérifier / Remplacer la bougie

N'utilisez que des bougies d'origine et autorisées par le fabricant. L'écartement correct des électrodes est compris entre 0,6-0,7 mm. Toutes les 25 heures de service, retirez la bougie et vérifiez son état.

1. Arrêtez le moteur et laissez-le refroidir.
2. Retirez le capuchon de la bougie d'allumage.
3. Nettoyez toute saleté de la bougie d'allumage.
4. Utilisez une clé à bougie pour desserrer la bougie vers la gauche.
5. Vérifiez/réglez la distance des électrodes.
6. Vissez la bougie d'allumage à la main, puis serrez-la avec la clé à un couple de serrage de 12,3-13,5 Nm. Ne serrez pas trop.



Changez la bougie si elle est endommagée, couverte de suie ou encrassée.

TRANSPORT

Avant le transport sur ou dans un véhicule :

1. Laissez la machine refroidir.
2. Serrez le frein de chaîne.
3. Placez le cache protecteur sur le guide-chaîne.
4. Videz le réservoir d'essence. Serrez le capuchon d'essence fermement.
5. Videz l'huile pour chaîne.
6. Bloquez bien la machine pour qu'elle ne glisse pas pendant le transport.

Courtes distances

- Placez le cache protecteur sur le guide-chaîne.
- Activez le frein de chaîne.
- Transportez l'appareil par sa poignée étrier.

REMISAGE

- Rangez l'appareil uniquement dans un local propre et sec, après son moteur a refroidi. Si l'appareil doit rester remisé longtemps (un hiver entier par ex.), protégez-le dans tous les cas contre la rouille.

En fin de saison ou si l'appareil doit rester plus d'un mois sans servir:

- Nettoyez l'appareil.
- Si l'appareil doit rester longtemps sans servir, retirez-en impérativement l'huile servant à lubrifier la chaîne.
- Videz tout le carburant présent dans le réservoir et remplissez un réservoir contenant le même mélange deux temps. N'utilisez pas de carburant qui a été stocké plus de 30 jours.
- Essuyez toutes les pièces métalliques, pour les protéger de la rouille, avec un chiffon imbibé d'une huile sans résine, ou pulvérisez de l'huile en aérosol sur ces pièces.
- Enfilez la housse de protection sur la chaîne.
- Rangez l'appareil dans un endroit sec.

DÉPANNAGE

Les dérangements survenus en service ont souvent des causes simples qu'il vous faudra connaître pour pouvoir en supprimer certains vous-même. En cas de doute, votre atelier spécialisé vous prêtera volontiers assistance.

Défaut	Cause	Mesure
Le moteur ne démarre pas	L'interrupteur principal se trouve sur "0"	Amenez l'interrupteur sur "I"
	Réservoir de carburant vide	Remplissez le réservoir de carburant
	Vous n'avez pas appuyé suffisamment sur le bouton de la pompe d'amorçage	Enfoncez le bouton de la pompe d'amorçage 10 fois, lentement et complètement
	Starter pas actionné	Actionnez le starter
	Moteur noyé	Répétez l'opération de démarrage sans actionner le starter
	Carburant ancien ou incorrectement mélangé	Videz le réservoir / Remplissez-le de mélange essence / huile neuf
	Bougie sale	Remplacer ou nettoyer la bougie d'allumage
Au ralenti, le moteur ne tourne pas régulièrement	Filtre à air bouché	Nettoyez ou changez le filtre à air
	Carburant ancien ou incorrectement mélangé	Videz le réservoir / Remplissez-le de mélange essence / huile neuf
	Carbureteur mal réglé	Faites régler le carbureteur
	Filtre à essence encrassé	Faites changer le filtre à essence par un atelier spécialisé
Le moteur n'accélère pas	Carburant ancien ou incorrectement mélangé	Videz le réservoir / Remplissez-le de mélange essence / huile neuf
	Carbureteur mal réglé	Faites régler le carbureteur
Fortes vibrations	Outils de coupe ou pièces d'entraînement endommagés	Éteignez immédiatement la machine Faites remplacer les pièces endommagées par un atelier spécialisé
Il ne sort pas d'huile de chaîne	Réservoir vide	Rajoutez de l'huile de chaîne
	L'huile de chaîne n'est pas conforme à la spécification	Remplacez l'huile de chaîne
	Dispositif d'amenée d'huile bouché	Nettoyez le dispositif d'amenée d'huile
Puissance de coupe insuffisante	La chaîne de scie est émoussée	Faites réaffûter la chaîne de scie par un spécialiste
	La chaîne de scie est usée	Remplacez la chaîne de scie

DONNÉES TECHNIQUES

Cylindrée	cc	58
Alésage du cylindre	mm	45,2
Course de piston	mm	36
Régime de ralenti	min ⁻¹	3.200
Régime max.	min ⁻¹	10.500
Puissance	kW	2,15
Longeurs de sabre	cm	50
Délai de freinage de la chaîne	s	< 0,12
Capacité du réservoir d'huile	ml	260
Capacité du réservoir de carburant	ml	550
Carburant	sans plomb	Euro 95 (E10)
Huile		2 temps
Rapport de mélange		40:1
Poids	kg	6,5
Bruit et vibrations		
L _{PA} (pression sonore) *	dB(A)	98,8
L _{WA} (puissance acoustique) **	dB(A)	110,0
Émission de vibration a _h ***	m/s ²	7,235

Niveau de la pression sonore sur le lieu de travail.

* Incertitude K = 3 dB(A).

** Incertitude K = 3 dB(A).

*** Incertitude K = 1,5 m/s².

Soumis à modifications. Les spécifications peuvent être modifiées sans avis préalable.

Les niveaux sonores indiqués sont des niveaux d'émission ; ils ne sont pas nécessairement des niveaux de travail sûrs. Même si les valeurs mesurées sont liées aux niveaux d'exposition, ces informations ne permettent pas de déterminer si des mesures supplémentaires sont nécessaires.

Les facteurs qui peuvent affecter les niveaux d'émission sont la durée d'exposition, les caractéristiques de la zone de travail et des autres sources sonores, ainsi que le nombre de machines du même type ou d'autres machines dans la zone de travail.

Les niveaux d'exposition acceptables peuvent varier selon le pays d'utilisation.

Ces informations sont uniquement destinées à aider les utilisateurs à évaluer les risques éventuels.



Portez une protection auditive !

MOTORKETTENSÄGE

57259

ACHTUNG



Lesen Sie sämtliche Sicherheitswarnhinweise und sonstigen Anweisungen. Die Nichteinhaltung der nachstehend aufgeführten Anweisungen kann einen elektrischen Schlag, Brand und/oder schwere Verletzungen verursachen. **Bewahren Sie alle Warnhinweise und sonstigen Anweisungen zur künftigen Bezugnahme auf. Wenn Sie dieses Werkzeug an eine andere Person weitergeben, legen Sie dieses Handbuch ebenfalls bei.**



SCANNEN SIE DEN QR-CODE



Für Standard-Sicherheitshinweise, Garantiebedingungen und Informationen zur verantwortungsvollen Entsorgung dieses Produkts scannen Sie bitte diesen QR-Code.

Folgende Symbole werden in dieser Anleitung oder/und auf der Maschine verwendet:



Verletzungsgefahr oder mögliche Beschädigung der Ausrüstung.



Wichtige Informationen zur Verwendung der Maschine.



Lesen Sie die Gebrauchsanleitung und Anweisungen.



Gehörschutz tragen.



Augenschutz tragen.



Tragen Sie Sicherheitsschuhe.



Arbeitshandschuhe tragen.



Geeignete Arbeitskleidung tragen.



Tragen Sie einen Schutzhelm.



Tragen Sie ein Haarnetz



Halten Sie andere Personen von der Maschine fern.



Halten Sie die Maschine immer mit beiden Händen fest.



Ein Rückschlag des Startkabels (schneller Rückzug) kann schwere Körperverletzungen verursachen. Durch den Rückschlag werden Hand und Arm zum Moor gezogen.



Rauchen Sie nicht in der Nähe der Maschine.



Verwenden Sie die Maschine nicht in Umgebungen, in denen Funken, Flammen oder offenes Feuer entstehen können.



Explosionsgefahr.



Heiße Oberflächen können Verbrennungen verursachen. Heiße Oberflächen nicht berühren.



Brandgefahr.



Verwenden Sie die Maschine nicht in geschlossenen Räumen ohne Belüftung. Kohlenmonoxid tötet.



Achten Sie auf fallende Äste.



Hände nicht in die Nähe des Sägeblatts gelangen lassen.



Gefahr durch herumfliegende Teilchen.



Rückschlagrisiko.



Achten Sie auf die Drehrichtung des Schneideblatts.



Halten Sie einen Abstand von mindestens 10 Metern zwischen den Stromleitungen und der Maschine ein.



Kraftstoff nicht bei laufendem Motor nachfüllen. Beim Nachfüllen von Kraftstoff nicht rauchen. Offenes Licht fernhalten. Verschütteten Kraftstoff unverzüglich aufnehmen.



Verwenden Sie die Maschine nur im Freien und gut belüfteter Umgebung.



Verwenden Sie die Maschine nicht bei Niederschlag oder in feuchten Umgebungen.

SICHERHEITSHINWEISE

Beachten Sie beim Gebrauch des Geräts immer die beiliegenden Sicherheitshinweise sowie die zusätzlichen Sicherheitshinweise.

ZU IHRER SICHERHEIT

Das Gerät richtig verwenden

- Dieses Gerät ist ausschließlich bestimmt
 - zur Verwendung entsprechend der in dieser Betriebsanleitung gegebenen Beschreibungen und Sicherheitshinweise;
 - mit den zugelassenen Original-Sägeketten zum Sägen von Holz aus dem Privathaushalt und dem Haus- und Freizeitgarten.
- Das Gerät ist nicht für den gewerblichen Gebrauch konzipiert.
- Der Benutzer haftet für alle Schäden an Dritten und deren Eigentum.
- Eigenmächtige Veränderungen an dem Gerät schließen eine Haftung des Herstellers für daraus resultierende Schäden aus.

Allgemeine Sicherheitsbestimmungen

- Die Maschine darf nicht von Jugendlichen unter 18 Jahren oder von Personen verwendet werden, die mit der Bedienung der Maschine nicht vertraut sind.
- Tragen Sie feste Schuhe oder Stiefel, um Ihre Füße zu schützen.
- Tragen Sie lange Hosen, um Ihre Beine zu schützen.
- Verwenden Sie das Gerät niemals ohne Schutzkappe.
- Verwenden Sie die Maschine niemals in feuchter oder nasser Umgebung.
- Arbeiten Sie niemals bei schlechten Lichtverhältnissen oder schlechtem Wetter.
- Schalten Sie die Maschine aus und warten Sie, bis der Motor vollständig zum Stillstand gekommen ist, bevor Sie die Maschine abstellen.

- Lagern Sie die Maschine an einem trockenen, geschlossenen Ort. Halten Sie die Maschine trocken, sauber und staubfrei. Reinigen Sie die Maschine nach jedem Gebrauch. Befolgen Sie die Anweisungen zur Reinigung und Lagerung der Maschine.
- Sprühen Sie niemals Wasser oder andere Flüssigkeiten auf die Maschine.
- Überprüfen Sie die Maschine vor dem Gebrauch. Im Falle einer Beschädigung darf die Maschine nicht verwendet werden. Wenn die Maschine beschädigt ist, lassen Sie den Schaden von einer autorisierten Reparaturwerkstatt beheben.
- Stellen Sie sicher, dass sich keine anderen Personen oder Tiere im Arbeitsbereich befinden, bevor Sie die Maschine benutzen um zu verhindern, dass sie durch fliegende Späne verletzt werden.
- Stellen Sie sicher, dass der Arbeitsbereich frei von Hindernissen ist.
- Berühren Sie nicht den Motor. Er wird während des Gebrauchs sehr heiß und bleibt auch nach dem Abstellen für kurze Zeit heiß.
- Überprüfen Sie regelmäßig alle Schraubverbindungen.
- Überprüfen Sie den Öldeckel regelmäßig auf Undichtigkeiten. Ersetzen Sie beschädigten Deckel und Dichtungen.
- Verhindern Sie, dass die Maschine unbeabsichtigt gestartet wird. Konzentrieren Sie sich, wenn Sie die Maschine verwenden. Benutzer und Maschine müssen sich vor dem Starten der Maschine in einer stabilen Position befinden. Strecken Sie Ihre Arme nicht zu weit aus. Seien Sie besonders vorsichtig, wenn Sie in abschüssigem Gelände arbeiten! Befolgen Sie die Anweisungen zum Starten und Stoppen des Motors.
- Seien Sie vorsichtig, wenn Sie rückwärts gehen. Stolpergefahr!

Maschinenspezifische Anweisungen

- Stellen Sie sicher, dass die Kettensäge vollständig und korrekt zusammengebaut ist.
- Überprüfen Sie, ob die Stange sicher montiert ist, die Kette die richtige Spannung hat und die Kettenbremse ordnungsgemäß funktioniert.
- Fäll- und Schnitarbeiten sollten nur von erfahrenen Personen durchgeführt werden. Vermeiden Sie Arbeiten, für die Sie nicht genügend Erfahrung haben. Unachtsamer Umgang mit der Maschine kann zu schweren oder tödlichen Verletzungen führen!
- Scheiden Sie nur Holz. Verwenden Sie die Kettensäge nur für Arbeiten, für die die Maschine ausgelegt ist.
- Vermeiden Sie das Sägen in Büschen: kleine Äste können sich in der Kette verfangen und unkontrolliert weggeworfen werden.
- Sorgen Sie für eine feste und stabile Haltung. Halten Sie die Kettensäge mit beiden Händen fest. Fassen Sie den hinteren Griff mit der rechten Hand und den vorderen Griff mit der linken Hand, auch wenn Sie Linkshänder sind. Lassen Sie die Griffe nicht los!
- Halten Sie die Griffe trocken, sauber und frei von Öl und Fett. Schmutzige Griffe sind rutschig und ermöglichen keine ordnungsgemäße Griffkontrolle.
- Halten Sie Körperteile von der rotierenden Säge fern. Stellen Sie sicher, dass die Sägekette nichts berührt. Scheiden Sie niemals über Schulterhöhe! Bücken Sie sich nicht und lehnen Sie sich nicht zurück!
- Auf einer rutschigen Oberfläche oder auf einer Leiter können Sie das Gleichgewicht und damit die Kontrolle über die Kettensäge verlieren.
- Verwenden Sie die Säge immer mit hoher Kettengeschwindigkeit.
- Schneiden Sie keine unter Spannung stehenden Holzstücke.
- Arbeiten Sie nicht alleine! Stellen Sie sicher, dass Sie eine andere Person anrufen, sehen oder auf andere Weise mit ihr kommunizieren können, die Sie im Notfall als Erste unterstützen kann.

Sicherheitshinweise für benzinbetriebene Geräte



Treffen Sie folgende Vorsichtsmaßnahmen:

- Stellen Sie den Motor immer ab und lassen Sie ihn abkühlen, bevor Sie den Tank füllen. Entfernen Sie nie den Tankverschluss und füllen Sie nie den Tank, solange der Motor heiß ist. Benutzen Sie das Gerät nie, ohne den Tankverschluss fest aufzuschrauben. Schrauben Sie den Tankverschluss langsam ab, um Druck im Tank langsam zu vermindern.
- Mischen und füllen Sie Benzin in einem sauberen, gut belüfteten Bereich im Freien ein, wo es keine Funken oder Flammen gibt. Drehen Sie den Tankverschluss erst langsam auf, nachdem Sie den Motor abgeschaltet haben. Rauchen Sie nicht, während Sie Benzin mischen oder auffüllen. Wischen Sie verschüttetes Benzin sofort vom Gerät ab.
- Tragen Sie das Gerät mindestens 10 m von der Füllstation weg, bevor Sie den Motor anlassen. Rauchen Sie nicht und halten Sie Funken und offene Flammen aus dem Bereich fern, während Sie Benzin auffüllen oder das Gerät benutzen.
- Tauschen Sie beschädigten Auspuff, Tank oder Tankdeckel aus.

Persönliche Schutzausrüstung/zweckmäßige Kleidung

Tragen Sie bei der Benutzung der Maschine immer folgende Schutzausrüstung:

	Schutzhelm.
	Augenschutz: rundum schließende Schutzbrille/Schutzschild am Helm.
	Gehörschutz: Ohrstöpsel/ Kapselgehörschutz nach DIN EN 352-1.
	Kleidung: Sicherheitslatzhose (schnitthemmend), Sicherheitsjacke (schnitthemmend).
	Fußschutz: Sicherheitsschuhe mit griffiger Sohle, Stahlkappen und Beinschutz.
	Handschutz: Arbeitshandschuhe aus Leder.

- Vermeiden Sie durch Ihre Kleidung, dass sich etwas verfährt.
- Tragen Sie nur enganliegende Kleidung.
- Tragen Sie keinen Schmuck.
- Tragen Sie bei langen Haaren ein Haarnetz.

Restrisiken

Auch bei einer sachgemäßen Verwendung bleiben immer gewisse Restrisiken, die nicht ausgeschlossen werden können.

- Kontakt mit der ungeschützten Sägekette (Schnittverletzung)
- Wegschleudern von Teilen der Sägekette.
- Wegschleudern von Teilen des Schneidguts.
- Schädigung des Gehörs.
- Einatmen von Schneidgutpartikel.
- Kontakt mit Benzin/Öl.

Daher ist es zwingend vorgeschrieben, diese Kettensäge immer mit den zusätzlichen persönlichen Schutzausrüstungen, wie auf der Maschine abgebildet und in dieser Gebrauchsanweisung beschrieben, zu benutzen sowie die Sicherheitshinweise zu befolgen. Vor allen Arbeiten wie z. B. Einstellen, Säubern, Prüfen usw. das Gerät ausschalten und den Zündkerzenstecker ziehen!

**RÜCKSCHLAG**

Der Rückschlag ist die Auf- und Rückbewegung der Führungsschiene, wenn die Kette unerwartet ein Objekt berührt. Halten Sie die Kettensäge sicher mit beiden Händen, wenn der Motor läuft. Halten Sie die Griffe sicher fest. Seien Sie während des Betriebs wachsam. Rückschlag wird üblicherweise verursacht durch:

- unbeabsichtigtes Berühren von Ästen und anderen Objekten mit laufender Kette
- Berühren harter Materialien (z. B. Metall, Mörtel) in der Nähe oder im Holz
- eine stumpfe Kette
- eine Kette, die nicht korrekt eingestellt ist
- Sägen über Schulterhöhe
- fehlende Aufmerksamkeit des Benutzers
- eine instabile Haltung
- Sägen in einen vorherigen Schnitt.

RAYNAUD-SYNDROM (WEISSFINGERKRANKHEIT)

Die häufige Nutzung von vibrierenden Elektrowerkzeugen kann bei bestimmten Personen, deren Durchblutung beeinträchtigt ist (z. B. Raucher, Diabetiker) Nerven beschädigen. Insbesondere Finger, Hände, Handgelenke und/ oder Arme können einige der folgenden Symptome aufweisen: Schmerz, Kribbeln, Stechen, Taubheit von Körperteilen, fahle Hautfarbe. Wenn Sie unübliche Beeinträchtigungen bemerken, hören Sie sofort auf, zu arbeiten und konsultieren Sie einen Arzt. Sie können die Risiken erheblich reduzieren, wenn Sie die folgenden Anweisungen befolgen:

- Halten Sie Ihren Körper und insbesondere Ihre Hände bei kaltem Wetter warm. Das Arbeiten mit unterkühlten Händen ist der Hauptverursacher!
- Machen Sie regelmäßige Pausen und bewegen Sie Ihre Hände. Dies stimuliert Ihren Blutkreislauf.

Betriebszeiten

Beachten Sie die nationalen/kommunalen Vorschriften bezüglich der Benutzungszeiten (ggf. bei Ihrer zuständigen Behörde erfragen).

BESCHREIBUNG

Diese Kettensäge ist zum Fällen von Bäumen konzipiert und dickes, robustes Holz. Die Maschine ist nur geeignet für Rechtshänder. Nicht für gewerbliche Nutzung geeignet.

1. Sägeschiene
2. Sägekette
3. Handschutz (Auslöser für Kettenbremse)
4. Vorderer Handgriff
5. Starterseil
6. Abdeckung für Luftfilter
7. Verriegelungsknopf der Abdeckung für Luftfilter
8. Gashebelsperre
9. Gashebel
10. Deckel des Kraftstofftanks
11. Einstellschraube für hohe Geschwindigkeit
12. Einstellschraube für Leerlaufdrehzahl
13. Deckel des Kettenöltanks
14. Krallenanschlag
15. Choke
16. Betriebsschalter (I = Ein (Betrieb) / 0 = Aus (Stop))
17. Kettenrad
18. Einstellschraube für Ölzufuhr
19. Kettenspannungsschraube
20. Hinterer Handgriff

Verpackungsinhalt

- Motor
- Sägeschieneabdeckung
- Sägeschiene
- Sägekette (2x)
- Krallenanschlag
- Transportbeutel
- Mixbecher
- Zündkerzenschlüsse, Schraubenzieher, Inbusschlüssel
- Montagematerial
- Gebrauchsanweisung

DAS GERÄT MONTIEREN

Verletzungsrisiko während des Betriebs.



Tragen Sie Schutzhandschuhe aus Leder.

Unsachgemäß montierte Teile können beim Gebrauch des Gerätes zu schwersten und tödlichen Verletzungen führen!

Dieses Gerät darf nur in Betrieb genommen werden, wenn alle Teile vollständig und fest montiert sind und kein Teil beschädigt ist! Lesen Sie daher zuerst das ganze Kapitel durch, bevor Sie die Teile montieren!

Montieren Sie die Teile sorgfältig und vollständig und verwenden Sie Werkzeug, wenn es vorgeschrieben ist.



Die Bauteile dürfen nur bei abgeschaltetem Motor angebracht oder entfernt werden.



Schnittgefahr! Die Kettenzähne sind sehr scharf!



Eine unsachgemäß angebrachte Kette verursacht unkontrollierte Bewegungen. Beachten Sie beim Anbringen der Kette die angegebene Richtung!

Die Sägeschiene und die Kette anbringen (Abb. B)

1. Die Handführung (3) gegen den Frontgriff (4) ziehen, um zu prüfen, ob die Kettenbremse deaktiviert ist.
2. Die Muttern der Führungsschieneabdeckung lösen und die Führungsschieneabdeckung entfernen.
3. Mit den mitgelieferten Bolzen und Sicherungsschrauben den Krallenanschlag (14) montieren.
4. Das längliche Loch der Sägeschiene (1) auf die Bolzen platzieren.
5. Die Sägeschiene soweit es geht auf das Kettenrad (17) schieben.



Achten Sie bei der Befestigung der Kette darauf, dass sie korrekt in der Führungsnut (Sägeschiene) sitzt.

6. Die Sägekette (2) um das Kettenrad (17) platzieren. Die Laufrichtung beachten.
7. Die Sägekette (2) um die Sägeschiene (1) platzieren. Oben auf der Sägeschiene beginnen.
8. Setzen Sie die Führungsschieneabdeckung mit dem Kettenspannerstift in das Loch in der Sägeschiene.
9. Die Mutter anschrauben und mit der Hand anziehen.
10. Die Kettenspannungsschraube im Uhrzeigersinn drehen, bis die Kette fest an der Unterseite der Kettenschiene (1) liegt. Dabei die Sägeschiene mit der Spitze nach unten ziehen.
11. Ziehen Sie die Mutter fest an.



Die Kette ist richtig gespannt, wenn sie in der Mitte der Sägeschiene um 5 mm angehoben werden kann. Kettenspannung vor jeder Benutzung überprüfen!

Sägekette einlaufen lassen

- Während der Einlaufzeit ist Sägekette und -schiene nach maximal fünf Schnitten nachzuspannen.

Spannung der Sägekette prüfen

- Die Kette ist richtig gespannt, wenn die Kette an der Unterseite der Sägeschiene eng anliegt und sich von Hand leicht bewegen lässt.
- Bei Bedarf die Kettenspannung nachstellen (siehe „Reinigung und Wartung“).

Die Kettenbremse kontrollieren



Diese Maschine ist mit einer automatischen Kettenbremse ausgestattet, welche die Kette im Falle eines Rückschlags direkt blockiert.

Manuelles Auslösen der Kettenbremse (im Notfall):

- Handschutz (3) in Richtung der Sägeschienspitze kippen.

Lösen der Kettenbremse (Arbeitsstellung):

1. Handschutz (3) bis zum Einrasten in Richtung des vorderen Handgriffs ziehen.



Vor Beginn der Arbeit mit dem Gerät muss die Kettenbremse auf einwandfreie Funktion überprüft werden.

2. Gerät auf dem Boden ablegen.
3. Gerät starten (siehe Abschnitt **“Sichere Bedienung”**).
4. Motor im Leerlauf laufen lassen und Handschutz (3) in Richtung der Sägeschienspitze kippen.
5. Gashebel (9) kurz bis zum Anschlag durchdrücken. Die Kette darf sich nicht bewegen!
6. Motor stoppen (siehe Abschnitt **“Sichere Bedienung”**).
7. Bei nicht funktionsfähiger Kettenbremse das Gerät nicht benutzen. Fachwerkstatt kontaktieren.



Vor Arbeitsbeginn die Kettenbremse lösen.

Sägekettenöl einfüllen



Verwenden Sie auf keinen Fall Altöl zur Schmierung der Sägekette! Dadurch können Schäden an Ölpumpe, Sägeschiene und Kette entstehen!



Da das Sägekettenöl beim Betrieb in die Umwelt gelangt, sollten biologisch abbaubare Sägekettenöle auf pflanzlicher Basis verwendet werden.

1. Platzieren Sie die Maschine fest auf den Boden, der Benzindeckel (13) ist nach oben ausgerichtet.
2. Vor dem Öffnen ggf. Tankdeckel und Einfüllstutzen reinigen.
3. Tankdeckel langsam aufdrehen und abnehmen.
4. Sägekettenöl vorsichtig einfüllen. Nicht verschütten!
5. Tankdeckel von Hand festdrehen.
6. Falls etwas Sägekettenöl verschüttet wurde: Öl unbedingt aufwischen.

Kettenschmierung prüfen



Das Gerät darf nicht ohne ausreichende Kettenschmierung verwendet werden. Unzureichende Schmierung verringert die Lebensdauer des Gerätes.

1. Ölmenge im Tank überprüfen.
2. Gerät starten (siehe Abschnitt **“Sichere Bedienung”**).
3. Laufende Sägekette einige Zeit ca. 15 cm über eine geeignete Oberfläche halten.

Bei ausreichender Kettenschmierung fig. et das von der Sägekette abspritzende Öl eine leichte Spur.



Die Ölzufuhr zur Schmierung der Kette kann mit der Stellschraube (18) variiert werden.

ÖL UND BENZIN

Anweisung zur Mischung von Benzin und Öl

- Alter und/oder falsch gemischter Treibstoff sind die Hauptgründe, wenn das Gerät nicht ordnungsgemäß läuft. Benutzen Sie immer sauberes, frisches bleifreies Benzin (höchstens 30 Tage alt, Mindestoktanzahl 91 ROZ).
- Keinen Kraftstoff der Spezifikation E85 verwenden.
- Mischen Sie das Öl für 2-Takt-Motoren gemäß den Anweisungen auf dem Behälter/technische Daten.
- Nicht direkt im Tank mischen.

Öl

- Benutzen Sie nur Qualitätsöl, APIKlassifikation TC (TSC-3) das für luftgekühlte Zweitakt-Motoren angeboten wird.

Kraftstoff



In der Tankumgebung oder am Lagerort für Kraftstoffe nicht rauchen und alle Zündquellen abstellen.



Benzin ist unter bestimmten Bedingungen äußerst entflammbar und explosionsgefährlich.



Verschütteter Kraftstoff oder Benzindämpfe können sich entzünden. Wurde Kraftstoff verschüttet, darauf achten, dass der Bereich getrocknet ist, bevor der Motor wieder gestartet wird.



Nur in gut belüfteter Umgebung und bei ausgeschaltetem Motor nachtanken. Wiederholten oder längeren Hautkontakt oder ein Einatmen der Dämpfe vermeiden.

- Den Kraftstofftank nicht überfüllen (es darf sich kein Kraftstoff im Einfüllstutzen befinden). Nach dem Betanken darauf achten, dass der Tankdeckel geschlossen und gesichert ist.
- Darauf achten, beim Betanken keinen Kraftstoff zu verschütten.

Kraftstoff auffüllen

1. Legen Sie das Elektrowerkzeug sicher auf den Boden mit dem Benzindeckel (10) nach oben.
2. Bei Bedarf vor dem Öffnen den Tankdeckel und Düsenzugang reinigen.
3. Den Tankdeckel langsam aufschrauben und abnehmen.
4. Kraftstofftank mit Benzin/Öl-Gemisch zu ca. 80% befüllen.
5. Kraftstofftank wieder fest verschließen.
6. Verschütteten Kraftstoff aufwischen.
7. Gerät ca. 10 m von Betankungsstelle/Kraftstoffbehälter entfernen, bevor der Motor gestartet wird.

SICHERE BEDIENUNG



Das Gerät darf nur in Betrieb genommen werden, wenn keine Fehler gefunden werden. Ist ein Teil defekt, muss es unbedingt vor dem nächsten Gebrauch ersetzt werden.

Vor dem Start

- Überprüfen Sie die Sicherheitseinrichtungen und den sicheren Zustand des Gerätes.
- Prüfen Sie alle Teile auf festen Sitz und sichtbare Defekte.
- Prüfen Sie das Gerät auf korrekte Kettenspannung.
- Überprüfen Sie die Funktion der Kettenbremse.
- Den Tank mit der Kraftstoff-Ölmischung füllen.
- Sägekettenöl einfüllen.
- Prüfen Sie, ob keine Leckagen auftreten.

Motor starten



Der Gashebel muss nach dem Starten des Motors einmal leicht betätigt werden, damit der Motor die richtige Leerlaufdrehzahl erreicht und die Sägekette im Leerlauf nicht anläuft.

1. Schutzhülle vom Schneidwerk abnehmen.
2. Betriebsschalter (8) in Position "I" stellen.
3. Kettenbremse aktivieren.

Start mit kaltem Motor

1. Ziehen Sie den Chokehebel (15) vollständig heraus.
2. Das Gerät am Boden liegend, das Starterseil (5) in einer kontrollierten und stetigen Bewegung ziehen bis der Motor startet.



Starterseil maximal 50 cm herausziehen und von Hand langsam zurückführen.

3. Wenn der Motor starten möchte, den Choke-Hebel (15) erneut drücken.
4. Gashebelsperre (8) drücken und den Gashebel (9) leicht betätigen.
5. Kettenbremse lösen.

Starten mit warmem Motor

1. Das Gerät am Boden liegend, das Starterseil (5) in einer kontrollierten und stetigen Bewegung ziehen, bis der Motor anspringt.
2. Gashebelsperre (8) drücken und den Gashebel (9) betätigen.



Wenn der Motor nach 3-4 maligen Ziehen nicht anspringt, den gesamten Startvorgang wiederholen, wie unter „Start mit kaltem Motor“ beschrieben.

3. Kettenbremse lösen.
4. Motor 1 bis 2 Minuten warm laufen lassen.



Bei niedrigeren Temperaturen kann der Motor länger zum Warmlaufen und Erreichen der Höchstgeschwindigkeit brauchen. Das Gerät ist richtig warm gelaufen, wenn der Motor ohne Zögern beschleunigt.

Motor stoppen

1. Gashebel (9) loslassen. Den Motor im Leerlauf abkühlen lassen.
2. Den Betriebsschalter (16) auf die Position "0" stellen.



Um unbeabsichtigten Motorstart zu vermeiden, immer den Zündkerzenstecker von der Zündkerze ziehen, wenn das Gerät unbeaufsichtigt ist.

BENUTZUNG

Vor jeder Anwendung

- Zu Arbeitsbeginn die Sicherheit des Gerätes überprüfen (siehe Abschnitt „Vor dem Start“).
- Machen Sie sich vor dem Gebrauch ausführlich mit der Sägetechnik von Kettensägen vertraut.

Richtige Haltung



Nie auf instabilen Untergründen arbeiten!
Nie über Schulterhöhe arbeiten!
Nie auf Leitern stehend arbeiten!
Nicht zu weit vorgebeugt arbeiten!
Das Gerät nur bei günstigen Witterungs- und Geländebedingungen verwenden!

- Stehen Sie mit beiden Beinen sicher auf dem Boden.
- Achten Sie auf Hindernisse im Arbeitsbereich.
- Bei der Arbeit ist das Gerät immer mit beiden Händen festzuhalten!
- Halten Sie das Gerät:
 - mit der linken Hand am vorderen Handgriff;
 - mit der rechten Hand am hinteren Handgriff (20);
 - ausbalanciert in einer sicheren Haltung.



Schalten Sie immer den Motor aus, bevor Sie das Gerät aus der Hand legen!

- Suchen Sie den Arbeitsbereich ab und entfernen Sie störende Gegenstände.
- Gerät wie vorgeschrieben in beide Hände nehmen.
- Immer mit ausreichend Motordrehzahl sägen.

Nach der Benutzung

- Motor stoppen.
- Abwarten, bis alle beweglichen Teile vollständig zum Stillstand gekommen sind.
- Schutzhülle auf Schneidwerk aufstecken.
- Kettenbremse aktivieren.
- Gerät abkühlen lassen.
- Zündkerzenstecker ziehen.

GRUNDLEGENDE ARBEITSTECHNIK

Dieser Abschnitt behandelt die grundlegende Arbeitstechnik im Umgang mit dem Gerät. Die hier gegebenen Informationen ersetzen nicht die langjährige Ausübung und Erfahrung eines Fachmanns.



Vermeiden Sie jede Arbeit, für die Sie nicht ausreichend qualifiziert sind! Ein unbedachter Umgang mit dem Gerät kann schwerste Verletzungen bis hin zum Tod zur Folge haben!

Sägetechnik

Ziehender Sägehub (Abb. D)

Bei dieser Technik wird mit der Unterseite der Sägeschiene von oben nach unten gesägt.

- Die Sägekette schiebt hierbei das Gerät vorwärts vom Anwender weg.
- Die Vorderseite der Maschine bildet eine Stütze, die die beim Schneiden des Stammes auftretenden Kräfte aufnimmt.
- Beim ziehenden Sägen hat der Anwender wesentlich mehr Kontrolle über das Gerät und kann Rückschläge besser vermeiden. Daher sollte bevorzugt diese Sägetechnik angewandt werden.

Schiebender Sägehub (Abb. D)

Bei dieser Technik wird mit der Oberseite der Sägeschiene von unten nach oben gesägt.

- Die Sägekette schiebt hierbei das Gerät rückwärts zum Anwender hin.
- Verkantet sich die Sägeschiene, so kann das Gerät mit großer Kraft zum Anwender hin geschleudert werden.
- Wenn der Anwender die nach hinten schiebende Kraft der Sägekette nicht durch seine Körperkraft ausgleicht, besteht die Gefahr, dass nur noch die Spitze der Sägeschiene Kontakt zum Holz hat und so ein Rückschlag erfolgt.

Baum fällen (Abb. E)



Fäll- und Entastungsarbeiten dürfen nur von geschulten Personen durchgeführt werden! Es besteht die Gefahr lebensgefährlicher Verletzungen!

- Vor Beginn der Fällarbeiten sicherstellen, dass:
 - sich im Fallbereich (A) des Baumes keine unbeteiligten Personen oder Tiere aufhalten.
 - für jeden Beteiligten ein hindernisfreier Fluchtweg möglich ist. Ein Rückzug (B) erfolgt schräg entgegengesetzt zur Fallrichtung.
 - der Bereich um den Stamm frei von Hindernissen ist (Stolpergefahr!).
 - der nächste Arbeitsplatz mindestens 2½ Baumängen entfernt ist.
- Vor dem Fällen muss die Fallrichtung des Baumes überprüft und sichergestellt sein, dass sich in einer Entfernung von 2½ Baumängen weder Gegenstände noch andere Personen oder Tiere befinden.
- Das Fällen eines Baumes erfolgt in zwei Schritten:
 - Den Stamm um etwa ein Drittel seines Durchmessers auf der Fallrichtungsseite einkerben (1).
 - Auf der gegenüberliegenden Seite den Fällschnitt (2) ansetzen, der etwas höher liegen muss als der Fallkerb (ca. 3-5 cm).



Sägen Sie den Baumstamm nievollständig durch. Der Bereich (C, Abb. E) dient als „Scharnier“ und sorgt für eine definierte Fallrichtung. Beim Fällen nur seitwärts des zufällenden Baumes stehen! Es besteht die Gefahr lebensgefährlicher Verletzungen!

Flach auf dem Boden liegende Stämme

Den Stamm bis zur Hälfte einschneiden, dann umdrehen und von der entgegengesetzten Seite durchsägen.



Gehen Sie sicher, dass die Sägeschiene beim Durchsägen des Stammes nicht den Boden berührt!

Unterstützte Stämme (Abb. F)

Wir empfehlen, durchzusägende Stämme auf Sägeböcke zu stützen. Ist dies nicht möglich, sollte der Stamm mit Hilfe der stützenden Äste oder über Stützblöcke angehoben und abgestützt werden.

- Im Bereich A zuerst bis auf etwa ein Drittel des Stammdurchmessers von oben nach unten schneiden, dann den abschließenden Schnitt von unten nach oben durchführen.
- Im Bereich B zuerst bis auf etwa ein Drittel des Stammdurchmessers von unten nach oben schneiden, dann von oben her durchsägen.



Sägen Sie keine unter Spannung stehenden Stämme! Splitterndes Holz oder eine verkantete Sägeschiene können zu schwersten Verletzungen führen!

Entfernen von Ästen

- Arbeiten Sie stets auf der dem betreffenden Ast gegenüberliegenden Seite.
- Beginnen Sie unten am Stamm und arbeiten Sie nach oben.
- Führen Sie die Säge stets von oben nach unten durch das Holz.
- Beim Entasten liegender Stämme immer zuerst die frei in die Luft ragenden Äste absägen.
- Stützäste erst abtrennen, wenn der Stamm in Längen gesägt ist.



Äste, die aufliegen oder unter Spannung stehen, können die Sägekette im Holz verkeilen!

WARTEN UND REINIGEN



Zum Schutze vor Verletzungen vor allen Arbeiten an dem Gerät:

- den Motor abstellen.
- abwarten, bis alle beweglichen Teile vollständig zum Stillstand gekommen sind.
- den Zündkerzenstecker ziehen.
- den Motor abkühlen lassen (ca.30 Minuten).



Tragen Sie Schutzhandschuhe.



Führen Sie nur die hier beschriebenen Wartungsarbeiten selbst durch. Alle anderen Arbeiten, insbesondere Motorwartung und Reparaturen müssen durch einen ausgebildeten Fachmann durchgeführt werden. Unsachgemäße Arbeiten können zu Geräteschäden und damit auch zu Verletzungen führen.

Reinigungs- und Wartungsübersicht

Nach jedem Gebrauch

- Gerät reinigen.
- Luftfilter reinigen.

Regelmäßig, je nach Einsatzbedingungen.

- Sägekette nachspannen.
- Ölführungsnut der Sägeschiene reinigen.
- Sägekette nachschleifen.
- Sägekettenölstand überprüfen, gegebenenfalls nachfüllen.

Reinigen



Das Gerät nicht mit Wasser abspritzen. Reinigen Sie das Gerät nach jedem Betrieb. Ein nicht gereinigtes Gerät führt zu Material- und Funktionsschäden.

Gerät reinigen

- Halten Sie die Lüftungsschlitze sauber und staubfrei.
- Verwenden Sie zum Reinigen des Geräts ein feuchtes Tuch sowie eine weiche Bürste.
- Zwischen den Kühlrippen des Motors festsitzenden Schmutz mit einer Bürste entfernen.

Tankdeckeldichtung reinigen

- Tankdeckeldichtung regelmäßig reinigen und bei Beschädigung austauschen.

Ölführungsnut der Sägeschiene reinigen

- Sägeschiene demontieren.
- Ölführungsnut mit geeignetem Werkzeug von Schmutz befreien. (Kunststoffspachtel, kein Stahlwerkzeug verwenden!)
- Sägeschiene wieder anbringen.

Warten

Nachspannen der Sägekette

1. Die Spitze der Sägeschiene leicht anheben und halten.
2. Die Kettenspannungsschraube (20) anziehen, bis die Kette an der Unterseite der Schiene fest anliegt.



Die Kette ist richtig gespannt, wenn sie in der Mitte der Sägeschiene um 5 mm angehoben werden kann.

Sägekette nachschleifen

- Wir empfehlen, die Sägekette von einem Fachmann nachschleifen zu lassen.

Luftfilter reinigen

1. Den Sperrknopf (7) drücken und die Abdeckung (6) entfernen.
2. Entfernen Sie den Luftfilter.
3. Klopfen Sie den Filter vorsichtig aus.
4. Falls gewünscht, reinigen Sie einen stark verschmutzten Filter in Benzin.
5. Dazu nehmen Sie den Filter auseinander und bürsten die Gitter in Benzin. Den Filter wieder zusammensetzen und trocknen lassen.
6. Den Filter austauschen und den Deckel wieder anbringen.



Die Benutzung des Geräts ohne Luftfilter führt zum Erlöschen der Gewährleistung (Garantie).

Vergaser einstellen

- Diese Arbeit nur von einer Fachwerkstatt durchführen lassen.

Kraftstofffilter reinigen/ersetzen

- Diese Arbeit nur von einer Fachwerkstatt durchführen lassen.

Zündkerze prüfen/ersetzen

Nur originale oder vom Hersteller freigegebene Zündkerzen verwenden. Der richtige Elektrodenabstand beträgt 0,6-0,7 mm. Die Zündkerze nach je 25 Betriebsstunden herausnehmen und den Zustand prüfen.

1. Den Motor ausschalten und abkühlen lassen.
2. Entfernen Sie den Zündkerzendeckel.
3. Sämtlichen Schmutz von der Zündkerze entfernen.
4. Verwenden Sie einen Zündkerzenschlüssel, um die Zündkerze gegen den Uhrzeigersinn zu lösen.
5. Den Elektrodenabstand prüfen/einstellen.
6. Die Zündkerze mit der Hand anschrauben und mit dem Zündkerzenschlüssel auf ein Drehmoment von 12,3-13,5 Nm fixieren. Nicht überspannen.



Beschädigte, verrußte oder verschmutzte Zündkerze ersetzen.

TRANSPORTIEREN

Vor dem Transport auf oder in einem Fahrzeug:

1. Maschine abkühlen lassen.
2. Kettenbremse aktivieren.
3. Schutzgehäuse an der Kettenschiene anbringen.
4. Benzintank leeren. Benzindeckel fest anbringen.
5. Kettenöl ablaufen lassen.
6. Maschine vor Verrutschen während des Transports sichern.

Kurze Strecken

- Schutzhülle auf Schneidwerk aufstecken.
- Kettenbremse aktivieren.
- Gerät am Bügelgriff tragen.

STILLEGEN

- Lagern Sie das Gerät (mit abgekühltem Motor) nur in sauberen und trockenen Räumen. Schützen Sie das Gerät bei längerer Lagerung, z. B. im Winter, auf jeden Fall gegen Rost.

Nach der Saison oder wenn das Gerät länger als einen Monat nicht benutzt wird:

- Gerät reinigen.
- Entfernen Sie bei einer längeren Nutzungspause unbedingt das Kettenschmieröl aus dem Gerät.
- Den gesamten Treibstoff aus dem Tank auslaufen lassen und in einen Behälter mit dem gleichen Zweitaktgemisch füllen. Keinen Treibstoff benutzen, der mehr als 30 Tage gelagert wurde.
- Alle Metallteile zum Schutz vor Rost mit einem geölten Lappen (harzfreies Öl) abwischen oder mit Sprühöl einsprühen.
- Schutzhülle auf Schneidwerk aufstecken.

TECHNISCHE DATEN

Zylinderkapazität	cc	58
Bohrung	mm	45,2
Kolbenhub	mm	36
Leerlaufdrehzahl	min ⁻¹	3.200
Höchstgeschwindigkeit	min ⁻¹	10.500
Leistungsaufnahme	kW	2,15
Schwertlänge	cm	50
Kettenbremszeit	s	< 0,12
Inhalt Öltank	ml	260
Inhalt Benzintank	ml	550
Kraftstoff	bleifrei	Euro 95 (E10)
Öl		2-Takt
Mischverhältnis		40:1
Gewicht	kg	6,5
Geräusche und Vibrationen		
L _{DA} (Schalldruck) *	dB(A)	98,8
L _{WA} (Schalleistung) **	dB(A)	110,0
Vibrationsemissionswert a _n	m/s ²	7,235

Schalldruckpegel am Arbeitsplatz.

* Unsicherheitsfaktor K = 3 dB(A).

** Unsicherheitsfaktor K = 3 dB(A).

*** Unsicherheitsfaktor K = 1,5 m/s².

Änderungen vorbehalten. Spezifikationen können ohne weitere Benachrichtigung geändert werden.

Die angegebenen Schallpegel sind Emissionspegel; es sind nicht notwendigerweise sichere Arbeitspegel. Auch wenn die gemessenen Werte sich auf Belastungswerte beziehen, kann anhand dieser Information nicht bestimmt werden, ob zusätzliche Maßnahmen erforderlich sind.

Die Faktoren, die sich auf die abgegebenen Pegel auswirken können, sind die Dauer der Belastung, die Merkmale des Arbeitsbereichs und sonstige Tonquellen sowie die Anzahl der Maschinen desselben Typs oder anderer Maschinen im Arbeitsbereich.

Die akzeptablen Belastungspegel können je nach Land, in dem die Maschine benutzt wird, variieren.

Diese Information dient nur dazu, dem Benutzer mögliche Risiken bewusstzumachen.



Gehörschutz tragen.

FEHLERBEHEBUNG

Fehlfunktionen, die während der Benutzung auftreten, können in der Regel leicht behoben werden. Im Zweifelsfall immer Fachhandel konsultieren

Fehler	Ursache	Massnahme
Motor springt nicht an	Betriebsschalter steht auf "0"	Schalter auf "I" stellen
	Kraftstofftank leer	Kraftstofftank füllen
	Choke nicht betätigt	Choke betätigen
	Motor abgesoffen	Anlassvorgang ohne Chokebetätigung wiederholen
	Alter oder falsch gemischter Treibstoff	Tank leeren/mit frischem Treibstoffgemisch füllen
	Schmutzige Zündkerze	Zündkerze ersetzen oder reinigen
Motor läuft im Leerlauf nicht gleichmäßig	Luftfilter verstopft	Luftfilter reinigen oder auswechseln
	Alter oder falsch gemischter Treibstoff	Tank leeren/mit frischem Treibstoffgemisch füllen
	Vergaser falsch eingestellt	Vergaser von Fachwerkstatt einstellen lassen
	Benzinfilter verschmutzt	Benzinfilter von einer Fachwerkstatt austauschen lassen
Motor beschleunigt nicht	Alter oder falsch gemischter Treibstoff	Tank leeren/mit frischem Treibstoffgemisch füllen
	Vergaser falsch eingestellt	Vergaser von Fachwerkstatt einstellen lassen
Starke Vibrationen	Beschädigte Schneidwerkzeuge oder Antriebsteile	Gerät sofort ausschalten Defekte Teile von Fachwerkstatt austauschen lassen
Es kommt kein Kettenöl heraus	Tank leer	Kettenöl nachfüllen
	Kettenöl entspricht nicht der Spezifikation	Kettenöl austauschen
	Ölzufuhr verstopft	Ölzufuhr reinigen
Unzureichende Schnittleistung	Sägekette ist stumpf	Sägekette von einem Fachmann nachschleifen lassen
	Sägekette ist verschlissen	Sägekette austauschen

MOTORKEDJESÅG

57259

VARNING



Läs alla säkerhetsvarningar och alla anvisningar. Fel som uppstår till följd av att varningarna och anvisningarna nedan inte följts kan orsaka elchock, brand och/eller allvarliga kroppsskador. **Spara alla varningar och anvisningar för framtida referens. Om du ger denna produkt till en annan person, lämna också över denna bruksanvisning.**



SKANNA QR-KODEN



Skanna den här QR-koden för standard säkerhetsanvisningar, garantivillkor och information om hur man bortskaffar den här produkten på ett ansvarsfullt sätt.

Följande symboler används i denna bruksanvisning eller/och på maskinen:



Anger risk för person- eller maskinskada.



Viktig information om användningen av maskinen.



Läs bruksanvisning och anvisningar.



Bär hörselskydd.



Bär skyddsglasögon.



Bär skyddsskor.



Bär arbetshandskar.



Bär lämpliga arbetskläder.



Bär skyddshjälm.



Använd hårnät.



Håll åskådare på avstånd från maskinen.



Håll alltid i maskinen med båda händerna.



Startsnörets kickback (snabb återgång) kan leda till allvarlig kroppsskada. Kickbacken kommer att dra hand och arm mot motorn snabbare än du kan släppa efter.



Rök inte i närheten av maskinen.



Använd inte maskinen i omgivning där gnistor, lågor eller öppen eld kan förekomma.



Explosionsrisk.



Heta delar kan orsaka brännskador. Håll borta kroppsdelar från heta delar.



Brandfara.



Använd inte maskinen i slutna utrymmen utan ventilation. Kolmonoxid är dödlig.



Se upp för nedfallande grenar.



Håll händerna borta från sågklingan.



Risk för utflygande flisor.



Risk för kickback.



Var uppmärksam på skärbladets rotationsriktning.



Håll minst 10 meter mellan kraftledning och maskinen.



Tanka inte när apparaten är igång. Tanka inte när du röker eller när öppna lågor finns i närheten. Torka upp bränslespill.



Använd endast maskinen utomhus, i väl ventilerade omgivningar.



Använd inte maskinen i nederbörd eller i fuktiga omgivningar.

SÄKERHETSVARNINGAR

lakttag vid bruk av maskinen alltid de bifogade säkerhetsvarningarna och de tillkommande säkerhetsvarningarna.

FÖR DIN SÄKERHET

Använd apparaten på rätt sätt

- Denna apparat är endast godkänd för användning
 - i enlighet med beskrivningarna och säkerhetsinstruktionerna som anges i denna handbok.
 - med auktoriserade originalkedjor för sågning av trä i hemmet och trädgården.
- Denna apparat är inte avsett för kommersiellt bruk.
- Användaren är ansvarig för eventuell personskada på tredje part och/eller materiell skada.
- Obehöriga ändringar av apparaten utesluter eventuellt ansvar från tillverkarens sida för skador som kan uppstå under användningen.

Allmän säkerhetsinformation

- Motorsågar bör inte användas av ungdomar under 18 år eller av personer som inte är tillräckligt bekanta med maskinens användning.
- Ha på dig robusta skor eller stövlar för att skydda fötterna.
- Ha på dig långbyxor för att skydda benen.
- Använd aldrig apparaten utan skyddskåpan.
- Använd aldrig maskinen i fuktig eller våt miljö.
- Arbeta aldrig i svagt ljus eller dåligt väder.
- Stäng av motorn och aktivera kedjebromsen innan du rör dig. Bär alltid motorsågen med skyddshylsan över kedjan.
- Förvara maskinen på torr, stängd plats. Håll maskinen torr, ren och dammfri. Rengör maskinen efter varje användning. Följ instruktionerna för rengöring och förvaring av maskinen.
- Spraya aldrig vatten eller andra vätskor på maskinen.
- Inspektera enheten före varje användning. Använd inte apparaten om den är skadad. En defekt maskin eller del får endast repareras av en kvalificerad tekniker.

- Se till att det inte finns några andra personer eller djur i arbetsområdet innan du använder maskinen för att undvika skador från flygande träflisor
- Se till att arbetsområdet är fritt från hinder.
- Vidrör inte motorn! Det blir väldigt varmt under användning och förblir varmt en kort stund efter att motorn stängts av.
- Kontrollera alla skruvanslutningar regelbundet.
- Kontrollera regelbundet om oljetanklocket läcker. Sätt tillbaka ett skadat lock och tätningar.
- Förhindra att maskinen startas oavsiktligt. Var koncentrerad när du ska börja använda maskinen. Användaren och maskinen måste vara i ett stabilt läge innan maskinen startas. Sträck inte armarna för långt framåt. Var särskilt försiktig när du arbetar på sluttande mark! Följ instruktionerna för att starta och stoppa motorn.
- Var försiktig när du går bakåt. Snubblingsrisk!

Maskinspecifika anvisningar

- Se till att motorsågen är fullständigt och korrekt monterad.
- Kontrollera att stängan är ordentligt monterad, att kedjan har rätt spänning och att kedjebromsen fungerar som den ska.
- Klipp- och beskärningsarbeten får endast utföras av erfarna personer. Undvik aktiviteter som du inte har tillräcklig erfarenhet för att utföra. Slarvig hantering av maskinen kan leda till allvarliga och dödliga skador!
- Såga bara i trä. Använd endast motorsågen för det syften den har konstruerats för.
- Undvik att skära i buskar, eftersom små grenar kan fastna i kedjan och kastas ut okontrollerat.
- Håll kedjesågen ordentligt med båda händerna. Ta tag i det bakre handtaget med din högra hand och det främre handtaget med din vänstra hand, även om du är vänsterhänt. Släpp inte av handtagen!
- Håll handtagen rena, torra och fria från olja och smörj fett. Smutsiga handtag är hala, så det finns ingen bra kontroll över greppet.
- Håll kroppsdelarna borta från den roterande sågen. Se till att sågkedjan inte rör vid något innan du skär ovanför axelhöjd! Böj dig inte och luta dig inte tillbaka!
- På en hal yta eller på en stega kan du tappa balansen och därmed förlora kontrollen över motorsågen.
- Skär alltid med hög kedjehastighet.
- Klipp inte trästycken som är spända.
- Arbeta aldrig ensam! Se till att du kan ringa, träffa eller på annat sätt kommunicera med en annan person som kan ge dig första hjälpen i en nödsituation.

Säkerhetsinstruktioner för bensindrivna elverktyg.



Bensin är mycket brandfarligt och bränsleångor kan explodera vid antändning

Vidta följande försiktighetsåtgärder:

- Stäng alltid av motorn och låt den svalna innan du fyller tanken. Ta aldrig bort tanklocket eller fyll tanken när motorn fortfarande är varm. Använd aldrig verktyget utan att ha skruvat fast tanklocket ordentligt. Skruva loss tanklocket långsamt för att minska trycket i tanken långsamt.
- Blanda och tillsätt bensin i ett rent, väl ventilerat område utomhus där det inte finns gnistor eller lågor. Skruva loss tanklocket långsamt när du har stängt av motorn. Rök inte när du blandar eller fyller på bensin. Torka genast bort utspilld bensin från verktyget.
- Flytta maskinen minst 10 m från påfyllningsstationen innan du startar motorn. Rök inte och håll gnistor och lågor borta från området när du fyller på bensin eller använder verktyget.
- Byt ut ett skadat avgas-, tank- eller bränslelock.

Personlig skyddsutrustning/lämpliga kläder

Använd alltid följande skyddsutrustning vid användning av maskinen:



Huvudskydd: skyddshjälm



Ögonskydd: allround tätt passande skyddsglasögon/skyddsvisir på hjälmen.



Hörselskydd: öronproppar/hörselskydd enligt DIN 352-1.



Kläder: skyddsoveraller (snittresistenta), skyddsjacka (skärsäker).



Fotskydd: skyddsskor med halkfria sulor, tåhattar i stål och benskydd.



Handskydd: skyddshandskar av läder.

- Undvik att trassla in dig i dina kläder.
- Bär endast åtsittande kläder.
- Bär inga smycken.
- Täck långt hår med ett hårnät.

Övriga risker

Även om verktyget används på rätt sätt kommer det alltid att finnas vissa kvarvarande risker som inte kan uteslutas.

- Kontakt med den oskyddade sågkedjan (skärskada)
- Utkjutande delar ur motorsågen
- Utkjutande delar av det skurna materialet
- Hörselskada
- Inandning av partiklar av skuret material
- Kontakt med bensin/olja

Det är därför obligatoriskt att alltid använda denna motorsåg med den extra personliga skyddsutrustningen, som visas på maskinen och beskrivs i denna bruksanvisning, och att följa säkerhetsinstruktionerna. Innan du utför något arbete, t.ex. justering, rengöring, kontroll etc., stäng av verktyget och ta bort tändstiftet!



KICKBACK

Kickback är stängens uppåt- och bakåtrörelse när kedjan oväntat kommer i kontakt med ett föremål. Håll maskinen säkert med båda händerna när motorn är igång. Håll säkert i handtagen. Håll din uppmärksamhet koncentrerad på arbetet. Kickback orsakas vanligtvis av:

- oavsiktligt vidröra grenar och andra föremål med den roterande kedjan
- vidröra hårda material (t.ex. metall, murbruk) nära eller i träet
- en trubbig kedja
- en kedja som inte är rätt spänd
- sågning över axelhöjd
- bristande uppmärksamhet på arbetet
- en instabil kroppsställning
- sågning i en tidigare skärning.

RAYNAUDS SJUKDOM (BLEKA KALLA FINGRAR)

Den frekventa användningen av vibrerande elverktyg kan skada nerverna hos personer med nedsatt blodcirkulation (t.ex. rökare, diabetiker). I synnerhet kan fingrar, händer, handleder och/ eller armar uppvisa några av följande symtom: Smärta, stickningar, huggande känsla, domningar i kroppsdelar, huden blir blek. Om du märker ovanliga funktionsnedsättningar, avbryt arbetet omedelbart och kontakta läkare. Du kan minska riskerna avsevärt genom att följ dessa instruktioner:

- Håll kroppen och i synnerhet händerna varma kallt väder. Att arbeta med underkylda händer är den viktigaste bidragande faktorn!
- Ta regelbundna raster och röra på händerna. Detta kommer att stimulera din blodcirkulation.

Drifttider

Följ de nationella/kommunala föreskrifterna om tidpunkter då apparaten får användas (kontakta din lokala myndighet om det behövs).

BESKRIVNING

Denna motorsåg är konstruerad för att hugga träd och tjockt, robust trä. Maskinen är endast lämplig för högerhänta. Ej lämplig för kommersiellt bruk.

1. Sågskena
2. Sågkedja
3. Handskydd (ställdon för kedjebroms)
4. Främre handtag
5. Startsnöre
6. Täck för luftfilter
7. Låsknapp på locket för luftfilter
8. Gasreglagets lås
9. Gasreglaget
10. Bränsletanklock
11. Justerskruv för hög hastighet
12. Justerskruv för tomgångshastighet
13. Kedjans oljetanklock
14. Spets
15. Choke
16. Manöverbrytare (I = På (drift) / 0 = Av (stopp))
17. Kedjehjul
18. Justerskruv för oljetillförsel
19. Justerskruv för kedjespänningen
20. Bakre handtag

Paketets innehåll

- Motorenhet
- Sågskenans kåpa
- Sågskena
- Sågkedja (2x)
- Spika
- Bärpåse
- Blandningskopp
- Tändstiftnyckel, kkruvmejsel, Allen nyckel
- Monteringsmaterial
- Bruksanvisning

MONTERING

Risk för personskador under användningen.



Ha på dig skyddshandskar av läde.

Felaktigt fastsatta delar kan resultera i extremt allvarliga eller dödliga skador när verktyget används! Detta elverktyg får endast slås på när alla delar har monterats helt och säkert och ingen del är skadad! Läs därför hela kapitlet innan du sätter fast delarna! Fäst delarna noggrant och helt och använd ett verktyg om så anges.



Delarna ska installeras eller tas bort endast när motorn är avstängd.



Fara för skärsår! Tänderna på kedjan är väldigt vassa



En felaktigt fastsatt kedja orsakar okontrollerade rörelser. Var uppmärksam på den angivna riktningen när du fäster kedjan!

Fäst sågen och kedjan (fig. B)

1. Dra handskyddet (3) mot det främre handtaget (4) för att kontrollera att kedjebromsen är inkopplad.
2. Lossa stångskyddsmuttrarna och ta bort stångskyddet.
3. Fäst spetsen (14) med de medföljande bultarna och brickorna.
4. Placera det långsträckta hålet på sågskenan (1) på skruvarna.
5. Skjut sågskenan så långt det går på kedjehjulet (17).



Se till att den sitter rätt i styrspåret (sågskenan) vid montering av kedjan.

6. Placera sågkedjan (2) runt kedjehjulet (17). Var uppmärksam på körriktningen.
7. Placera sågskenan (2) runt sågskenan (1). Börja uppifrån sågskenan.
8. Placera stångskyddet med kedjespännaren i hålet i sågskenan.
9. Skruva fast muttern och dra åt den för hand.
10. Vrid justerskraven för kedjespänningen medurs tills kedjan är tät mot undersidan av sågskenan (1). Dra samtidigt sågskenan med spetsen uppåt.
11. Dra åt muttern.



Kedjan är korrekt spänd när den kan lyftas med 5 mm mitt på sågskenan. Kontrollera alltid kedjespänningen innan du använder verktyget!

Köra sågkedjan

- Under inkörningstiden sågkedja och skena efter max fem snitt.

Kontrollera sågkedjans spänning

- Kedjan är korrekt spänd när kedjan är tätt placerad mot undersidan av sågskenan och kan flyttas enkelt för hand.
- Justera kedjespänningen vid behov (se "Rengöring och underhåll").

Kontrollera kedjebromsen

Denna maskin är utrustad med en automatisk kedjebroms som omedelbart låser kedjan vid reky.

Manuell manövrering av kedjebromsen (i nödfall):

- Luta handskyddet (3) mot sågskenans spets.

Lossa kedjebromsen

1. Dra handskyddet (3) mot det främre handtaget tills handskyddet hakar i.



Kontrollera att kedjebromsen fungerar perfekt innan du börjar arbeta med verktyget.

2. Ställ verktyget på marken.
3. Starta verktyget (se avsnittet "Driftsäkerhet").
4. Kör motorn i tomgång och luta handskyddet (3) mot sågskenans spets.
5. Tryck kort ner gasreglaget i botten. Kedjan får inte röra sig!
6. Stäng av motorn (se avsnittet "Driftsäkerhet").
7. Om kedjebromsen inte fungerar, använd inte verktyget. Kontakta ett servicecenter.



Frigör kedjebromsen innan du sätter igång med arbetet.

Påfyllning med sågkedjeolja



Använd aldrig spillolja för att smörja sågkedjan! I annat fall kan oljepumpen, sågskenan och kedjan skadas!



Eftersom sågkedjeoljan släpps ut i miljön under driften, bör speciella biologiskt nedbrytbara, växtbaserade sågkedjeoljor användas.

1. Placera maskinen stadigt på marken med tanklocket (13) vänt uppåt.
2. Rengör bränslelocket och inloppsmunstycket innan du öppnar det.
3. Skruva sakta loss tanklocket och ta ut det.
4. Håll försiktigt i sågkedjeolja. Spill inte ut oljan!
5. Dra åt tanklocket för hand.
6. Om någon sågkedjeolja spillts: Torka alltid av olja.

Kontrollera kedjesmörjningen



Använd inte verktyget utan tillräcklig kedjesmörjning. Otillräcklig smörjning minskar verktygets livslängd.

1. Kontrollera mängden olja i tanken.
2. Starta verktyget (se avsnittet "Driftsäkerhet").
3. Håll igång sågkedjan en tid ca. 15 cm över en lämplig yta.

Om det finns tillräcklig kedjesmörjning kommer oljan som matas ut av sågskenan att fig.a ett lätt spår.



Oljetillförseln för smörjning av kedjan kan varieras med justeringsskruven (18).

OLJA OCH BENSIN

Instruktioner för att blanda bensin och olja

- Gammalt och/eller felaktigt blandat bränsle är huvudorsakerna om verktyget inte fungerar som det ska.
- Använd alltid ren, blyfri bensin (inte äldre än 30 dagar, minsta oktantal 91 ROZ).
- Använd inte bränsle med E85-specifikation.
- Följ instruktionerna i bruksanvisningen noga för rätt blandning av bensin och olja.
- Blanda tvåtaktsmotorolja enligt instruktionerna på behållaren/ tekniska data.
- Blanda inte direkt i tanken.

Olja

- Använd endast kvalitetsolja med klassificering API TC (TSC-3) som är avsedd för luftkylda tvåtaktsmotorer.

Bränsle



Rök inte nära tanken eller där bränsle lagras och släck alla antändningskällor.



Under vissa förhållanden kan bensin vara mycket brandfarligt och explosivt.



Utspillt bränsle eller bensinångor kan antändas. Om bränsle har spillts, se till att området har torkat innan du startar om motorn.



Tanka endast i en välventilerad miljö och med motorn avstängd. Undvik upprepad eller långvarig hudkontakt och inandning av ångorna.

- Fyll inte tanken för mycket (bensinen ska inte nå upp till inloppsmunstycket). Efter tankning, se till att tanklocket är stängt och säkrat.
- Se till att du inte släpper ut något bränsle vid tankning.

Påfyllning av bränsle

1. Placera verktyget säkert på marken med tanklocket (10) vänt uppåt.
2. Rengör bränslelocket och inloppsmunstycket innan du öppnar det.
3. Skruva sakta loss tanklocket och ta ut det.
4. Fyll tanken med en blandning av bensin/olja till cirka 80 %.
5. Stäng bränsletanklocket ordentligt.
6. Torka upp utspilld olja.
7. Flytta verktyget cirka 10 m från påfyllningsstationen/ bränslebehållaren innan du startar motorn.

DRIFTSÄKERHET



Maskinen kan endast sättas på om inga fel hittas. Om en del är trasig måste den bytas ut innan verktyget används igen.

Innan du startar verktyget

- Kontrollera säkerhetsanordningarna och att verktyget är i driftsäkert skick.
- Kontrollera att alla delar är täta och kontrollera om det finns synliga defekter.
- Kontrollera att verktygets kedjespänning är korrekt.
- Kontrollera kedjebromsen fungerar.
- Fyll tanken med bränsle- och oljeblandningen.
- Fyll med sågkedjeolja.
- Se till att det inte finns några läckor.

Starta motorn



När motorn har startat måste gasreglaget försiktigt aktiveras en gång så att motorn når rätt tomgång och sågkedjan inte startar med tomgångshastighet.

1. Ta bort skyddsskåpan.
2. Flytta manöverbrytaren (16) till läget On [I].
3. Aktivera kedjebromsen.

Start med kall motor

1. Dra ut choken (15) helt.
2. Ställ maskinen på marken och dra i startrepet med en kontrollerad och kontinuerlig rörelse tills motorn startar.



Dra ut startkabeln maximalt 50 cm och för den långsamt tillbaka för hand.

- Om motorn vill starta, tryck in choken (15) igen.
- Tryck på gasreglaget (8) och aktivera gasreglaget (9) försiktigt.
- Frigör kedjebromsen.

Start med varm motor

- Ställ maskinen på marken och dra i startrepet med en kontrollerad och kontinuerlig rörelse tills motorn startar.
- Tryck på gasreglagets lås (8) och aktivera gasreglaget (9).



Om motorn inte startar efter att ha dragit i startkabeln 3-4 gånger, upprepa hela startprocessen enligt beskrivningen under "Starta med kall motor".

- Frigör kedjebromsen.
- Kör motorn i 1-2 minuter för att låta den värmas upp.



Vid lägre temperaturer kan det ta längre tid att värma upp och nå maximal hastighet. Maskinen har värmts upp korrekt när motorn accelererar utan att hacka.

Stäng av motorn

- Frigör gasreglaget (9). Vänta tills motorn svalnat något på tomgångshastighet.
- Flytta manöverbrytaren (16) till läget Stop "0".



För att förhindra oavsiktlig start av motorn, ta alltid bort tändstiftsterminalen från tändstiftet om du lämnar verktyget obevakat.

ANVÄNDNING

Innan du använder verktyget

- Kontrollera verktygets säkerhet innan arbetet påbörjas (se avsnittet "Innan du startar verktyget").
- Bekanta dig grundligt med motorsågens sågteknik. Du hittar information i speciallitteraturen.

Korrekt kroppsställning



Risk för personskador!
Arbeta aldrig på instabil mark!
Arbeta aldrig över axelhöjd!
Arbeta aldrig stående på en stege!
Sträck inte armarna för långt framåt när du arbetar!
Använd verktyget endast när väderförhållandena och terrängen är gynnsamma!

- Stå stadigt med båda fötterna på marken.
- Se upp för hinder i arbetsområdet.
- Håll alltid i verktyget med båda händerna när du arbetar!
- Håll i verktyget
 - med vänster hand på det främre handtaget;
 - med höger hand på det bakre handtaget (20);
 - i balanserat läge med fötterna stadigt på marken.



Stäng alltid av motorn innan du sätter ner verktyget!

- Titta över arbetsområdet och ta bort eventuella hinder.
- Ta upp verktyget i båda händerna enligt specifikationen.
- Såga alltid med tillräckligt motorvarvtal.

Efter användning

- Stäng av motorn
- Vänta tills alla roterande delar har avstannat.

- Placera hylsan på skärmekanismen.
- Aktivera kedjebromsen.
- Låt verktyget svalna.
- Ta bort tändstiftsterminalen.

GRUNDLÄGGANDE ARBETSTEKNIK

Detta avsnitt behandlar den grundläggande arbetstekniken vid hantering av verktyget. Informationen som ges här ersätter inte specialisters omfattande utfig.ning och erfarenhet.



Undvik arbete som du inte är tillräckligt kvalificerad för!
Oseriös hantering av verktyget kan leda till extremt allvarliga till dödliga skador!

Sågteknik

Sågens dragningsomfång (fig. D)

Med denna teknik sågar undersidan av sågskenan uppifrån och ner.

- Sågkedjan skjuter bort verktyget från användaren.
- Verktygets framkant fig. ar ett stöd som absorberar de krafter som uppstår vid sågning på trädstammar.
- Vid dragslagssågning har användaren mycket mer kontroll över verktyget och bättre undvika återslag. Därför bör man helst använda denna sågteknik.

Sågens tryckomfång (fig. D)

Med denna teknik sågs ovansidan av sågskenorna från botten till toppen.

- Sågkedjan skjuter verktyget bakåt mot användaren.
- Om sågen fastnar, kan verktyget kastas tillbaka mot användaren med stor kraft.
- Om användaren inte använder sin fysiska styrka för att kompensera för kraften i sågkedjan som skjuter bakåt, finns det en risk att endast sågskenans spets kommer i kontakt med träet och orsakar ett bakslag.

Fälla ett träd (fig. E)



Avverknings- och limningsarbeten får endast utföras av utfig. ade personer! Det finns risk för livshotande personskador!

- Innan avverkningen påbörjas, se till att:
 - det finns inga obehöriga personer eller djur inom trädets fällningsområde (A).
 - det finns en hinderfri flyktväg för alla inblandade. Människor ska dra sig tillbaka (B) i en vinkel som är motsatt fallriktningen.
 - området runt stammen är fritt från hinder (risk för snubbling!).
 - nästa arbetsplats ska vara minst 2½ träd långt bort.
- Innan du fäller trädet, kontrollera i vilken riktning trädet kommer att falla och se till att det inte finns föremål eller personer eller djur inom ett avstånd av 2½ trädslängder.
- Ett träd fälls i två steg:
 - Hacka bålen med ca. en tredjedel av dess diameter på sidan av fallriktningen (1).
 - På den motsatta sidan gör du avverkningen (2) som måste vara något högre än skåran (ca 3-5 cm).



Såga aldrig igenom trädstammen hela vägen. Området (C, fig. E) används som ett "gångjärn" och ger en definierad fallriktning. Vid avverkning, stå bara vid sidan av trädet som ska fällas! Det finns risk för livshotande personskador!

Trädstammar som ligger platt på marken

- Skär halvvägs in i bagageutrymmet, vänd sedan om och såga igenom från motsatta sidan.



Se till att sågskenan inte vidrör marken vid sågning genom stammen!

Stammar som stöds (fig. F)

Vi rekommenderar att stödja stammar, som ska sågas igenom, på sågbockar. Om detta inte är möjligt bör stammen höjas och stödas med hjälp av grenarna eller stödblock.

- I område A första snitt ca. en tredjedel av stammdiametern från topp till botten, slutför sedan snittet från botten till toppen.
- I område B skärs först ca. en tredjedel av stammens diameter från botten till toppen, skär sedan igenom från toppen.



Såg inte stammar som är strömförändel! Splittrande trä eller en fastkörd sågskena kan leda till extremt allvarliga skador!

Ta bort grenar

- Arbeta alltid på sidan mot den aktuella grenen.
- Starta längst ner på stammen och arbeta uppåt.
- För alltid sågen uppifrån och ner genom träet.
- När stammarna ligger platt på marken såga alltid av grenarna som pekar uppåt.
- Skär inte igenom stödgrenar förrän stammen har sågats till längder.



Grenar som stöds eller är spända kan kila fast sågkedjan i träet!

RENGÖRING OCH UNDERHÅLL



För att skydda mot skador före allt arbete på apparaten:

- Stäng AV motorn.
- Vänta tills alla roterande delar har avstannat.
- Ta bort tändstiftsterminalen.
- Låt motorn svalna (cirka 30 minuter).



Ha på dig skyddshandskar.



Utför endast underhållsarbetet som beskrivs nedan på egen hand. Allt annat arbete, särskilt motorunderhåll och reparationer, måste utföras av en utfig.ad specialist. Felaktigt arbete kan skada verktyget och även leda till skador.

Översikt över rengöring och underhåll

Efter användning av verktyget

- Rengör apparaten.
- Rengör luftfiltret.

Beroende på apparatens tillstånd

- Spänn sågkedjan regelbundet.
- Rengör oljeledarens spår i sågskenan.
- Slipa om sågkedjan.
- Kontrollera sågkedjans oljenivå och fyll på vid behov.

Rengöring



Spruta inte vatten på verktyget. Rengör apparaten efter varje användning. Underlåtenhet att rengöra apparaten kan skada materialen och orsaka felfunktioner.

Rengöra apparaten

- Håll ventilationsöppningarna rena och dammfria.
- Rengör apparaten med en fuktig trasa och en mjuk borste.
- Använd en borste för att ta bort eventuell smuts mellan kylflänsarna på motorn.

Rengöra tanklockets tätning

- Rengöra tanklockets tätning regelbundet och byt ut den om den är skadad.

Rengöring av oljestyrningsspåret i sågskenan

- Ta bort sågskenan.
- Ta bort smuts från oljestyrningsspåret med ett lämpligt verktyg. (Använd en plastspatel, inte stålverktyg!).
- Sätt tillbaka sågskenan.

Service

Spänn sågkedjan igen

1. Lyft spetsen på sågskenan något och håll den.
2. Dra åt kedjespänningsskruven (20) tills kedjan är tät mot stångens undersida.



Kedjan är korrekt spänd när den kan lyftas med 5 mm mitt på sågskenan.

Slipa om sågkedjan

- Vi rekommenderar att låta sågkedjan omslipas av en specialist.

Rengöra luftfiltret

1. Tryck upp låsknappen (7) och ta bort locket (6).
2. Ta bort luftfiltret.
3. Knacka försiktigt på filtret.
4. Rengör vid behov mycket smutsiga filter i bensen.
5. För att göra detta, ta isär filtret och borsta gallren rena med bensen. Sätt ihop filtret igen och låt det torka.
6. Sätt tillbaka filtret och locket.



Om maskinen används utan luftfilter kan man inte göra några garantianspråk.

Justera förgasaren

- Detta arbete får endast utföras vid en specialiserad verkstad.

Rengöra/byta bränslefilter

- Detta arbete får endast utföras vid en specialiserad verkstad.

Kontroll/byte av tändstift

Använd endast originaltändstift eller sådana som godkänts av tillverkaren. Korrekt elektrodavstånd är 0,6-0,7 mm. Efter var 25:e driftimme, ta ut tändstiftet och kontrollera dess skick.

1. Stäng av motorn och låt den svalna.
2. Ta bort tändstiftslocket.
3. Ta bort eventuellt skräp som sitter runt tändstiftet.
4. Använd en tändstiftsnyckel för att lossa tändstiftet moturs.
5. Kontrollera/ställ in elektrodavståndet.
6. Skruva fast tändstiftet för hand och dra åt med tändstiftsnyckeln med ett vridmoment på 12,3-13,5 Nm. Dra inte åt för mycket.



Byt ut ett skadat, sotigt eller smutsigt tändstift

TRANSPORT

Innan du transporterar maskinen på eller i ett fordon:

1. Låt maskinen svalna.
2. Aktivera kedjebromsen.
3. Placera skyddskåpan över sågstången.
4. Töm bränsletanken. Dra åt tanklocket ordentligt.
5. Töm ut kedjeoljan.
6. Säkra maskinen mot att glida under transport.

Korta sträckor

- Placera skyddskåpan över sågstången.
- Aktivera kedjebromsen.
- Bär maskinen i handtaget.

LAGRING

- Förvara apparaten endast i rena och torra rum när motorn är kall. Vid långvarig lagring, t.ex. på vintern, se till att apparaten är skyddad mot rost.

I slutet av säsongen eller när apparaten inte ska användas under mer än en månad:

- Rengör apparaten.
- Under en längre tid utan användning ska du alltid tömma ut kedjans smörjolja.
- Töm allt bränsle ur tanken och håll det i en behållare med samma tvåtaksblandning. Använd inte bränsle som har förvarats längre än 30 dagar.
- Torka av metalledar med en oljad trasa (hartsfri) eller använd en oljespray för att skydda metalledarna mot rost.
- Placera skyddskåpan över sågstången.
- Använd verktyget på torr plats.

TEKNISKA DATA

Cylinderkapacitet	cc	58
Hål	mm	45,2
Slaglängd	mm	36
Tomgångshastighet	min ⁻¹	3.200
Max. hastighet	min ⁻¹	10.500
Effekt	kW	2,15
Stånglängd	cm	50
Kedjebromstid	s	< 0,12
Oljebehållarens volym	ml	260
Bränsletankens volym	ml	550
Bränsle	blyfritt	Euro 95 (E10)
Olja		2-takt
Blandningsförhållande		40:1
Vikt	kg	6,5
Ljud och vibrationer		
L _{PA} (ljudtryck) *	dB(A)	98,8
L _{WA} (ljudeffekt) **	dB(A)	110,0
Vibrationsemissionsvärde a _h ***	m/s ²	7,235

Ljudtrycksnivån på arbetsplatsen.

* Osäkerhet K = 3 dB(A).

** Osäkerhet K = 3 dB(A).

*** Osäkerhet K = 1,5 m/s².

Specifikationerna kan ändras utan föregående meddelande.

De angivna ljudnivåerna är utsläppsnivåer; de är inte nödvändigtvis säkra arbetsnivåer. Även om mätvärdena gäller exponeringsnivåer, räcker denna information inte för att avgöra om ytterligare åtgärder krävs.

Faktorer som kan påverka de utstrålade nivåerna är exponeringstiden, arbetsområdets egenskaper och andra ljudkällor, samt antalet maskiner av samma typ eller andra maskiner i arbetsområdet. De acceptabla exponeringsnivåerna kan variera beroende på användningsland.

Denna information är endast avsedd att hjälpa användaren att bedöma potentiella risker.



Bär hörselskydd.

FELSÖKNING

Störningar som uppstår under användning kan ofta enkelt åtgärdas.

Om du är osäker, kontakta en specialist.

Fel	Orsak	Åtgärd
Motorn startar inte	Manöverbrytaren är på Stopp [0]	Flytta omkopplaren till På [I]
	Tom bränsletank	Fyll på bränsletanken
	Choken aktiveras inte	Aktivera choken
	Motorn är översvämmad	Upprepa startprocessen utan att aktivera choken
	Gammalt eller felaktigt blandat bränsle	Töm tanken/fyll den med färsk bränsleblandning
	Smutsigt tändstift	Byt ut eller rengör tändstiftet
Motorn går inte smidigt vid tomgång	Luftfiltret är tillsatt	Rengör eller byt ut luftfiltret
	Gammalt eller felaktigt blandat bränsle	Töm tanken/fyll den med färsk bränsleblandning
	Förgasaren är felaktigt inställd	Låt ett servicecenter justera förgasaren
	Bränslefiltret är smutsigt	Låt byta ut bränslefiltret vid ett servicecenter
Motorn accelererar inte	Gammalt eller felaktigt blandat bränsle	Töm tanken/fyll på ny bränsleblandning
	Förgasaren är felaktigt inställd	Låt ett servicecenter justera förgasaren
Starka vibrationer	Skadade skärverktyg eller drivdelar	Stäng av verktyget omedelbart. Låt byta ut trasiga delar vid ett servicecenter
Ingen kedjeolja kommer ut	Behållaren är tom	Fyll på med kedjeolja
	Kedjeoljan överensstämmer inte med specifikationen	Byt ut kedjeoljan
	Oljetillförseln är blockerad	Rengör oljetillförseln
Otilräcklig skärkapacitet	Sågkedjan är trubbig	Låt sågkedjan slipas om av en specialist
	Sågkedjan är sliten	Byt ut sågkedjan

MOTORKÆDESAV 57259

ADVARSEL



Læs alle sikkerhedsadvarsler og instrukser. Såfremt advarsler og instruktioner ikke følges, kan dette medføre elektriske stød, brand og/eller alvorlige ulykker. **Gem alle advarsler og instruktioner til fremtidig brug. Hvis du giver dette værktøj til en anden person, skal du også give dem denne manual.**



SCAN QR KODEN



Du kan få standard sikkerhedsinstruktioner, garantibetingelser og oplysninger om ansvarlig bortskaffelse af dette produkt ved at scanne denne QR-kode.

Følgende symboler anvendes i denne manual eller/og på apparatet.



Angiver risiko for personskader eller skader på udstyret.



Vigtig information om brugen af maskinen.



Læs brugsanvisning og instrukser.



Bær høreværn.



Bær øjenværn.



Bær sikkerhedssko.



Bær arbejdshandsker.



Bær passende arbejdstøj.



Bær beskyttelseshjelm.



Bær et hårnet.



Hold omkringstående personer væk fra maskinen.



Hold altid maskinen med begge hænder.



Hurtig tilbagetrækning af startsnoren kan resultere i alvorlige kropsskader. Tilbageslag vil trække din hånd og arm mod motoren hurtigere, end du kan nå at give slip.



Ryg ikke i nærheden af maskinen.



Brug ikke maskinen i omgivelser hvor der kan være gnister, flammer eller åben ild.



Eksplisionsfare.



Varme dele kan give forbrændinger. Hold afstand til varme dele.



Brandfare.



Brug ikke maskinen i et lukket rum uden ventilation. Kulilte er dødbringende.



Pas på nedfaldende grene.



Hold hænderne væk fra savklingen.



Fare for flyvende spåner.



Risiko for tilbageslag.



Bemærk skærebladets rotationsretning.



Hold mindst 10 meter mellem strømledninger og maskinen.



Der må ikke påfyldes brændstof under drift. Du må ikke påfylde brændstof, mens du ryger eller er i nærheden af åben ild. Tør brændstofspild op.



Brug kun maskinen udenfor, i godt ventilerede omgivelser.



Brug ikke maskinen i nedbør eller i fugtige omgivelser.

SIKKERADVARSLER

Ved brug af dette udstyr, vær da altid opmærksom på de vedlagte sikkerhedsadvarsler såvel som de supplerende sikkerhedsadvarsler.

AF HENSYN TIL DIN SIKKERHED

Brug apparatet korrekt

- Dette apparat er udelukkende godkendt til brug
 - i overensstemmelse med beskrivelserne og sikkerhedsinstruktionerne angivet i denne brugervejledning;
 - med de autoriserede originale savkæder til savning af træ i huset og haven.
- Værktøjet er ikke designet til erhvervsbrug.
- Brugeren er ansvarlig for enhver skade på tredjepart og/eller skade på deres ejendom.
- Uautoriserede ændringer af apparatet udelukker ethvert ansvar fra producentens side for skader deraf.

Generelle sikkerhedsinstruktioner

- Kædesave bør ikke bruges af unge under 18 år eller af personer, der ikke er tilstrækkeligt fortrolige med betjeningen af maskinen.
- Brug robuste sko eller støvler for at beskytte dine fødder.
- Brug lange bukser for at beskytte dine ben.
- Brug aldrig apparatet uden beskyttelsesdækslet.
- Brug aldrig maskinen i et fugtigt eller vådt miljø.
- Arbejd aldrig i dårligt lys eller under dårlige vejrforhold.
- Sluk for motoren, og aktivér kædebremsen, før du bevæger dig. Bær altid kædesaven med beskyttelseshylsteret over kæden.
- Hold maskinen tør, ren og fri for støv. Rengør maskinen efter hver brug. Følg instruktionerne for rengøring og opbevaring af maskinen.
- Sprøjt aldrig vand eller andre væsker på maskinen.
- Kontrollér maskinen inden brug. I tilfælde af skader må apparatet ikke bruges. En defekt maskine eller del må kun repareres af en kvalificeret tekniker.
- Sørg for, at der ikke er andre personer eller dyr i arbejdsområdet, før du bruger maskinen for at undgå personskader fra flyvende dele.
- Sørg for, at arbejdsområdet er fri for forhindringer.

- Rør ikke ved motoren. Den bliver meget varm under brug og forbliver varm i kort tid, efter at motoren er slukket.
- Kontrollér regelmæssigt alle skrueforbindelser.
- Kontrollér regelmæssigt dækslet på olietanken for lækager. Udskift et beskadiget dæksel og pakninger.
- Undgå, at maskinen startes utilsigtet. Vær koncentreret, når du begynder at bruge maskinen. Brugeren og maskinen skal være i en stabil position, før maskinen startes. **Stræk ikke armene for langt frem. Vær især forsigtig, når du arbejder på skrånende underlag!** Følg instruktionerne for at starte og stoppe motoren.
- Vær forsigtig, når du går baglæns. Fare for at snuble!

Machinespecifike instruktions

- Sørg for, at kædesaven er helt og korrekt samlet.
- Kontrollér, at stangen er monteret sikkert, at kæden har den korrekte spænding, og at kædebremsen fungerer korrekt.
- Klippe- og beskærearbejde må kun udføres af erfarne personer. Undgå aktiviteter, som du ikke har tilstrækkelig erfaring med. Uforsigtig håndtering af maskinen kan føre til alvorlige og livsfarlige kvæstelser!
- Sav kun i træ. Brug kun kædesaven til arbejde, som den er beregnet til.
- Undgå at klippe i buskads, små grene kan blive fanget i kæden og blive kastet ukontrollabelt ud.
- Hold kædesaven fast med begge hænder. Tag fat i baghåndtaget med din højre hånd og det forreste håndtag med din venstre hånd, også selvom du er venstrehåndet. Slip ikke håndtagene!
- Hold håndtagene tørre, rene og fri for olie og fedt. Beskidte håndtag er glatte, så der er ingen god kontrol på grebet.
- Hold kropsdele væk fra en roterende sav. Sørg for, at savkæden ikke berører noget, før du klipper over skulderhøjde! Bøj dig ikke frem, og læn dig ikke tilbage!
- På en glat overflade eller på en stige kan du miste balancen og dermed kontrol over kædesaven.
- Klip altid ved høj kædehastighed.
- Klip ikke i træstykker, der er under spænding.
- Arbejd ikke alene! Sørg for at du kan ringe, se eller på anden måde kommunikere med en anden person, der kan give dig førstehjælp i en nødsituation.

Sikkerhedsinstruktioner for benzindrevet værktøj



Benzin er meget brandfarligt, og dampene kan eksplodere, når de antændes.

Tag følgende forholdsregler:

- Inden påfyldning af brændstof skal du altid slukke for motoren og lade den køle af. Fjern aldrig tankdækslet eller fyld tanken, mens motoren er varm. Brug aldrig værktøjet uden at skrue tankdækslet fast. Skru tankdækslet langsomt af for at reducere trykket i tanken langsomt.
- Bland og tilsæt benzin i et rent, godt ventileret område udendørs, hvor der ikke er gnister eller flammer. Skru tankdækslet langsomt af, når du har slukket motoren. Ryg ikke, mens du blander eller tanker benzin. Tør straks spildt benzin af værktøjet.
- Flyt maskinen mindst 10 m fra påfyldningsområdet, inden du starter motoren. Ryg ikke, og hold gnister og åben ild væk fra området, mens du påfylder benzin eller bruger værktøjet.
- Udskift en beskadiget udstødning, tank eller tankdæksel.

Personligt beskyttelsesudstyr/passende tøj

Når du bruger maskinen, skal du altid bære følgende beskyttelsesudstyr:



Hovedbeskyttelse: beskyttelseshjelm



Øjenbeskyttelse: allround tætsiddende beskyttelsesbriller/ beskyttelsesskjold på hjelmen.



Anvend høreværn! Ørepropper/høreværn i henhold til DIN EN 352-1.



Tøj: sikkerhedsoveralls (snitbestandige), sikkerhedsjakke (snitbestandig).



Fodbeskyttelse: sikkerhedsstøvler med skridsikre såler, tåkapper i stål og benbeskyttelse.



Håndværn: beskyttende læderhandsker.

- Undgå at blive viklet ind i dit tøj.
- Brug kun tætsiddende tøj.
- Bær ikke smykker.
- Dæk langt hår med et hårbånd.

Andre risici

Selv når værktøjet bruges korrekt, vil der altid være visse restrisici, som ikke kan undgås.

- Kontakt med den ubeskyttede savkæde (skæreskade).
- Udkastning af dele af motorsaven.
- Udkastning af dele af det udskårne materiale.
- Skader på hørelsen.
- Indånding af partikler af det udskårne materiale.
- Kontakt med benzin/olie.

Det er derfor obligatorisk altid at bruge denne motorsav med de ekstra personlige værnemidler, som er illustreret på maskinen og beskrevet i denne brugsanvisning, og følge sikkerhedsinstruktionerne.

Inden du udfører arbejde, f.eks. justering, rengøring, kontrol osv., skal du slukke for værktøjet og fjerne tændrørsterminalen!

Driftstider

Overhold de nationale/kommunale bestemmelser vedrørende tidspunktet, hvor apparatet må bruges (kontakt om nødvendigt din lokale myndighed).



TILBAGESLAG

Et tilbageslag er en opadgående og bagudgående bevægelse af stangen, når kæden uventet rører et objekt. Hold godt fast i maskinen med begge hænder, når motoren kører. Hold godt fast i håndtagene. Hold fokus på arbejdet. Tilbageslag skyldes normalt:

- utilsigtet at røre grene og andre genstande med den kørende kæde
- at røre hårde materialer (f.eks. metal, mørtel) tæt på eller i træet
- en stump kæde
- en kæde, der ikke har den korrekte spænding
- savning over skulderhøjde
- manglende fokus på arbejdet
- en ustabil holdning
- savning i et tidligere snit.

RAYNAUDS SYNDROM (HVIDE FINGRE)

Hyppig brug af vibrerende elværktøj kan beskadige nerverne hos personer, hvis blodcirkulation er nedsat (f.eks. rygere, diabetikere). Især fingre, hænder, håndled og/eller arme kan udvise nogle af følgende symptomer: Smerten, prikken, stikken, følelsesløshed i kropsdele, bleg hud. Hvis du bemærker usædvanlige funktionsnedsættelser, skal du straks stoppe med at arbejde og konsultere en læge. Du kan reducere risikoen betydeligt ved at følge disse instruktioner:

- Hold din krop og især dine hænder varme i koldt vejr. At arbejde med kolde hænder er den største medvirkende faktor!
- Hold regelmæssige pauser, og bevæg dine hænder. Dette vil stimulere din blodcirkulation.

BESKRIVELSE

Denne motorsav er designet til at klippe træer og tykt, robust træ. Maskinen er kun egnet til højrehåandede. Ikke egnet til kommerciel brug.

1. Sværd
2. Savkæde
3. Håndværn (aktuator til kædebremse)
4. Forreste håndtag
5. Rekylstarter
6. Dæksel til luftfilter
7. Låseknop på dækslet til luftfilter
8. Lås til gashåndtag
9. Gashåndtag
10. Dæksel til brændstoftank
11. Justeringsskrue til høj hastighed
12. Justeringsskrue til tomgangshastighed
13. Dæksel til kædeolietank
14. Anslagklo
15. Choker
16. Betjeningsafbryder (I = Tændt (i drift) / 0 = Slukket (stop))
17. Kædehjul
18. Justeringsskrue til olietilførsel
19. Justeringsskrue til kædespænding
20. Bageste håndtag

Pakkens indhold

- Motorenhed
- Dæksel til savskinne
- Savskinne
- Savkæde (2x)
- Sværd
- Bærepose
- Blandeskål
- Tændrørsskruenøgle, skruetrækker, unbrakonøgle
- Materiale til montering
- Brugsanvisning

MONTERING

Risiko for kvæstelser under drift.



Brug beskyttende læderhandsker.

Forkert monterede dele kan resultere i ekstremt alvorlige eller dødelige kvæstelser, når maskinen bruges! Dette værktøj må kun tændes, når alle dele er blevet fastgjort helt og sikkert, og ingen del er beskadiget! Læs derfor hele kapitlet, før delene sættes på!

Fastgør delene omhyggeligt og helt og brug et værktøj, hvis det er angivet.



Dele må kun monteres eller fjernes, når motoren er slukket.



Fare for skæreskader! Tænderne på kæden er meget skarpe!



En forkert fastgjort kæde forårsager ukontrollerede bevægelser. Vær opmærksom på den angivne retning ved fastgørelse af kæden!

Fastgør sværdet og kæden (fig. B)

1. Træk håndbeskyttelsen (3) mod det forreste håndtag (4) for at kontrollere, at kædebremsen ikke er aktiveret.
2. Løsn stangdækselmøtrikkerne og fjern stangdækslet.
3. Fastgør anslagklo (14) med de medfølgende bolte og skiver.
4. Anbring sværdets (1) aflange hul på boltene.
5. Skub sværdet så langt ned på kædehjulet (17) som muligt.



Ved fastgørelse af kæden skal det sikres, at den sidder korrekt i føringsrillen (sværdet).

6. Anbring savkæden (2) omkring kædehjulet (17). Vær opmærksom på løberetningen.
7. Anbring savkæden (2) omkring sværdet (1). Start fra toppen af sværdet.
8. Placer stangdækslet med kædestrammerstiften i hullet i sværdet.
9. Skru møtrikken på, og stram den med hånden.
10. Drej justeringsskruen for kædespændingen med uret, indtil kæden er tæt mod undersiden af sværdet (1). Mens du gør det, skal du trække sværdet med spidsen opad.
11. Stram møtrikken.



Kæden er spændt korrekt, når den kan løftes med 5 mm midt på sværdet. Kontroller altid kædespændingen, før du bruger værktøjet!

Indkøring af savkæden

- Under indkøringstiden skal du fastspænde savkæden og skinnen efter maksimalt fem snit.

Kontrol af savkædens spænding

- Kæden er korrekt spændt, når kæden er placeret tæt mod undersiden af sværdet og let kan flyttes i hånden.
- Om nødvendigt justeres kædespændingen igen (se "Rengøring og vedligeholdelse").

Kontrol af kædebremsen

Kæden er spændt korrekt, når den kan løftes med 5 mm midt på sværdet. Kontroller altid kædespændingen, før du bruger værktøjet!

Manuel aktivering af kædebremsen (i nødtilfælde):

- Vip håndværnet (3) mod savskinnespidsen.

Løsn kædebremsen

1. Træk håndskærmen (3) mod det forreste håndtag, indtil håndskærmen går i indgreb.



Inden arbejdet med værktøjet påbegyndes, skal du kontrollere, at kædebremsen fungerer perfekt.

- Læg værktøjet på jorden.
- Start værktøjet (se afsnittet "Driftssikkerhed").
- Kør motoren i tomgang og vip håndskærmen (3) mod sværdspidsen.
- Tryk gashåndtaget kort ned hele vejen. Kæden må ikke bevæge sig!
- Stop motoren (se afsnittet "Driftssikkerhed").
- Hvis kædebremserne ikke fungerer, må du ikke bruge værktøjet. Kontakt et servicecenter.



Inden arbejdet påbegyndes, skal kædebremserne slippes.

Påfyldning med savkædeolie



Brug aldrig spildolie til at smøre savkæden! Ellers kan oliepumpen, sværdet og kæden blive beskadiget!



Da savkædeolien frigives til miljøet under drift, bør der anvendes særlige biologisk nedbrydelige, plantebaserede savkædeolier.

- Læg maskinen fast på jorden med brændstofdækslet (13) opad.
- Rengør tankdækslet og indløbsdysen, hvis det er nødvendigt.
- Skrulangsomt tankdækslet af, og fjern det.
- Hæld forsigtigt olie i savkæden. Spild ikke olien!
- Spænd tankdækslet med hånden.
- Hvis der blev spildt savkædeolie: Tør altid olie op.

Kontrol af kædesmøring



Brug ikke værktøjet uden tilstrækkelig kædesmøring. Utilstrækkelig smøring reducerer værktøjets levetid.

- Kontroller mængden af olie i tanken.
- Start værktøjet (se afsnittet "Driftssikkerhed").
- Bliv ved med at køre savkæden i et stykke tid ca. 15 cm over en passende overflade.

Hvis der er tilstrækkelig smøring af kæden, vil den olie, der slynges ud af savkæden, danne et let spor.



Olietilførslen til smøring af kæden kan varieres med justeringsskruen (18).

OLIE OG BENZIN

Instruktioner til blanding af benzin og olie

- Gammelt og/eller forkert blandet brændstof er hovedårsagerne, hvis værktøjet ikke fungerer korrekt.
- Brug altid ren, frisk blyfri benzin (højest 30 dage gammelt, mindst oktan 91 ROZ).
- Brug ikke brændstof af specifikation E85.
- Følg nøjagtigt instruktionerne for den korrekte blanding af benzin/olie.
- Bland olien til totaktsmotorer i henhold til instruktionerne på beholderen/tekniske data.
- Bland ikke direkte i tanken.

Olie

- Brug kun kvalitetsolie, API-klassificering TC (TSC-3), som tilbydes til luftkølede totaktsmotorer.

Brændstof



Ryg ikke i nærheden af tanken, eller hvor der er opbevaret brændstof, og sluk alle antændelseskilder.



Under visse forhold er benzin ekstremt brandfarligt og eksplosivt.



Spildt brændstof eller benzindampe kan antændes. Hvis der er spildt brændstof, skal du sørge for, at området tørres, før motoren genstartes.



Tank kun i et godt ventileret miljø og med motoren slukket. Undgå gentagen eller langvarig hudkontakt og indånding af dampene.

- Fyld ikke for meget på brændstoftanken (der må ikke være brændstof i indløbsdysen). Efter påfyldning skal det sikres, at tankdækslet er lukket og sikret.
- Sørg for, at du ikke spilder brændstof ved tankning.

Påfyldning af brændstof

- Placer værktøjet sikkert på jorden med tankdækslet (10) opad.
- Rengør tankdækslet og indløbsdysen, hvis det er nødvendigt.
- Skrulangsomt tankdækslet af, og fjern det.
- Fyld brændstoftanken med benzin-/olieblandingen til ca. 80 %.
- Luk brændstoftanken godt.
- Tør spildt olie op.
- Før motoren startes, skal du flytte værktøjet ca. 10 m væk fra påfyldningsområdet/brændstofbeholderen.

DRIFTSSIKKERHED



Maskinen må kun tændes, hvis der ikke findes fejl. Hvis en del er defekt, skal den udskiftes, før værktøjet bruges igen.

Inden maskinen startes

- Kontroller sikkerhedsanordningerne, og at værktøjet er i sikker tilstand.
- Kontroller, at alle dele er tætte, og kontroller dem for synlige defekter.
- Kontroller, at kædespændingen på værktøjet er korrekt.
- Kontroller, at kædebremserne fungerer.
- Fyld tanken med brændstof-/olieblandingen.
- Fyld med savkædeolie.
- Kontroller, at der ikke er lækager.

Sådan startes motoren



Når motoren er startet, skal gashåndtaget forsigtigt aktiveres én gang, så motoren når den korrekte tomgangshastighed, og savkæden ikke starter ved tomgang.

- Fjern beskyttelseshætten.
- Flyt betjeningsafbryderen (16) til positionen [I].
- Aktiver kædebremserne.

Start med en kold motor (fig. D)

- Træk chokeren (15) helt ud.
- Anbring maskinen på jorden, og træk i startkablet (5) med en kontrolleret og kontinuerlig bevægelse, indtil motoren starter.



Træk startkablet maksimalt 50 cm ud og før det langsomt tilbage i hånden.

3. Hvis motoren vil starte, skal du trykke på chokeren (15) igen.
4. Tryk på gasspærren (8) og aktiver forsigtigt gashåndtaget (9).
5. Slip kædebremseren.

Start med en varm motor (fig. D)

1. Anbring maskinen på jorden, og træk i startkablet (5) med en kontrolleret og kontinuerlig bevægelse, indtil motoren starter.
2. Tryk på gasspærren (8), og aktiver gashåndtaget (9).



Hvis motoren ikke starter, efter at du har trukket i startkablet 3-4 gange, skal du gentage hele startprocessen som beskrevet under "Start med en kold motor".

3. Slip kædebremseren.
4. Lad motoren køre i 1 til 2 minutter for at varme op.



Ved lavere temperaturer kan motoren være længere om at varme op og nå den maksimale hastighed. Maskinen er varmet ordentligt op, når motoren accelererer uden at stamme.

Stop motoren

1. Slip gashåndtaget (9). Lad motoren køle af i tomgang.
2. Flyt betjeningsstationen (16) til stop "0" positionen.



For at forhindre utilsigtet start af motoren skal tændrørsterminalen altid tages ud af tændrøret, hvis værktøjet efterlades uden opsyn.

BRUG

Inden værktøjet tages i brug

- Inden arbejdet påbegyndes, skal værktøjets sikkerhed kontrolleres (se afsnittet "Inden værktøjet startes").
- Gør dig grundigt bekendt med kædesavens savteknik. Information findes i faglitteraturen.

Korrekt kropsholdning



Risiko for tilskadekomst!
Arbejd aldrig på ustabile overflader!
Arbejd aldrig over skulderhøjde!
Arbejd aldrig, mens du står på en stige!
Bøj dig ikke for langt fremad, når du arbejder!
Brug kun værktøjet, når vejforholdene og terrænet er gunstigt!

- Stå med begge ben fast på jorden.
- Pas på forhindringer i arbejdsområdet.
- Når du arbejder, skal du altid holde fast i værktøjet med begge hænder!
- Hold fast i værktøjet:
 - med din venstre hånd på det forreste håndtag;
 - med din højre hånd på det bageste håndtag;
 - i en afbalanceret position med dine fødder fast på jorden.



Sluk altid for motoren, før du sætter værktøjet fra dig!

- Gennemgå arbejdsområdet, og fjern eventuelle forhindringer.
- Tag fat i værktøjet med begge hænder som angivet.
- Sav altid med et tilstrækkeligt motoromdrejningstal.

Efter brug

- Stop motoren.
- Vent, indtil alle roterende dele er stoppet.
- Placer kappen på skæremekanismen.
- Aktiver kædebremseren.
- Lad værktøjet køle af.
- Fjern tændrørsterminalen.

GRUNDLÆGGENDE ARBEJDSTEKNIK

Dette afsnit omhandler den grundlæggende arbejdsteknik ved håndtering af værktøjet. Oplysningerne her erstatter ikke den omfattende uddannelse og erfaring fra en specialist.



Undgå arbejde, som du ikke er tilstrækkeligt kvalificeret til! Uforsigtig håndtering af værktøjet kan medføre ekstremt alvorlige eller dødelige kvæstelser!

Savteknik

Træslagssavning (fig. D)

Med denne teknik saver sværdets underside fra top til bund.

- Savkæden skubber værktøjet fremad fra brugeren.
- Værktøjets forkant danner en understøtning, der absorberer de kræfter, der opstår ved savning i træstammen.
- Ved træslagssavning har brugeren meget mere kontrol over værktøjet og kan bedre undgå tilbageslag. Derfor bør denne savteknik helst anvendes.

Skubslagssavning (fig. D)

Med denne teknik saver sværdets overside fra bund til top.

- Savkæden skubber værktøjet bagud mod brugeren.
- Hvis sværdet sidder fast, kan værktøjet med stor kraft kastes tilbage mod brugeren.
- Hvis brugeren ikke bruger sin fysiske styrke til at kompensere for savkædens kraft, der skubber baglæns, er der risiko for, at kun sværdets spids kommer i kontakt med træet, hvilket forårsager et tilbageslag.

Fældning af et træ (fig. E)



Fældningsarbejde må kun udføres af uddannede personer! Der er risiko for livstruende skader!

- Inden påbegyndelse af fældningsarbejdet skal det sikres, at:
 - Der ikke er uautoriserede personer og dyr inden for træets faldområde (A).
 - Der er en forhindringsfri flugtvej for alle involverede. Folk trækker sig tilbage (B) i en vinkel modsat faldretningen.
 - Området omkring stammen er fri for forhindringer (risiko for at snuble!).
 - Det næste arbejdsområde er mindst 2½ trælængde væk.
- Inden træet fældes, skal du kontrollere i hvilken retning træet vil falde, og sikre, at der hverken er genstande eller personer eller dyr inden for en afstand af 2½ trælængder.
- Et træ fældes i to faser:
 - Hak stammen med ca. en tredjedel af dens diameter på siden af faldretningen (1).
 - På den modsatte side foretages fældesnittedet (2), der skal være lidt højere end hakket (ca. 3-5 cm).



Sav aldrig træstammen hele vejen igennem. Området (C, fig. E) bruges som et "hængsel" og giver en defineret faldretning. Når du fælder, skal du kun stå ved siden af det træ, der skal fældes! Der er risiko for livstruende skader!

Stammer, som ligger fladt på jorden

- Skær halvvejs ind i stammen, og vend derefter stammen om og sav igennem fra den modsatte side.



Ved savning gennem stammen skal det sikres, at sværdet ikke rører jorden!

Understøttede stammer (fig. F)

Vi anbefaler at understøtte stammer, som skal saves igennem, på savhæste. Hvis dette ikke er muligt, skal stammen hæves og understøttes ved hjælp af støttegrenene eller via støtteblokke.

- I område A skal første snit være ca. en tredjedel af stammens diameter fra top til bund, og derefter færdiggøres snittet fra bund til top.
- I område B skal første snit være ca. en tredjedel af stammens diameter fra bund til top, og derefter færdiggøres snittet fra toppen.



Sav ikke i stammer, der er spændt! Splintret træ eller en fastklemt savskinné kan medføre ekstremt alvorlige kvæstelser!

Fjernelse af grene

- Arbejd altid på den modsatte side af den pågældende gren.
- Start nederst på stammen, og arbejd dig opad.
- Før altid saven fra top til bund gennem træet.
- Når du saver i stammer, der ligger fladt på jorden, skal du først save de grene af, der peger opad.
- Skær ikke gennem støttende grene, før stammen er savet til i længder.



Grene, der er understøttet eller spændt, kan fastklemme savkæden i træet!

RENGØRING OG VEDLIGEHOLDELSE

For at beskytte mod skader skal du gøre følgende, før der udføres arbejde på apparatet:

- Sluk for motoren.
- Vent, indtil alle roterende dele er stoppet.
- Fjern tændrørsterminalen.
- Lad motoren køle af (ca. 30 minutter).



Brug beskyttelseshandsker.



Udfør kun det vedligeholdelsesarbejde, der er beskrevet her. Alt andet arbejde, især motorvedligeholdelse og reparationer, skal udføres af en uddannet specialist. Forkert arbejde kan beskadige værktøjet og også resultere i kvæstelser

Oversigt over rengøring og vedligeholdelseEfter brug af værktøjet

- Rengør apparatet.
- Rengør luftfilteret.

Afhængigt af anvendelsesforholdene

- Spænd savkæden regelmæssigt.
- Rengør olieguiderillen i sværdet.
- Slib savkæden igen.
- Kontroller savkædens olieniveau, og efterfyld om nødvendigt.

Rengøring

Sprøjt ikke værktøjet med vand. Rengør apparatet efter hver brug. Manglende rengøring af apparatet kan beskadige materialerne og forårsage funktionsfejl.

Rengøring af apparatet

- Hold ventilationsspalterne rene og støvfrie.
- Rengør apparatet med en fugtig klud og en blød børste.
- Fjern eventuel snavs mellem køleribberne på motoren med en børste.

Rengøring af tankdækslet

- Rengør tankdæksselforseglingen regelmæssigt, og udskift den, hvis den er beskadiget.

Rengøring af olieguiderillen i sværdet

- Fjern sværdet.
- Fjern snavs fra olieguiderillen med et egnet værktøj (brug en plastikspatel, ikke et stålværktøj).
- Fastgør sværdet igen.

ServiceEfterspænding af savkæden

1. Løft spidsen af sværdet lidt, og hold den fast.
2. Spænd kædespændingsskruen (19), indtil kæden er tæt mod undersiden af stangen.



Kæden er spændt korrekt, når den kan løftes med 5 mm midt på sværdet.

Slibning af savkæden

Vi anbefaler at lade en specialist slibe savkæden.

Rengøring af luftfilteret

1. Skub låseknappen (7) op, og fjern dækslet (6).
2. Fjern luftfilteret.
3. Bank forsigtigt på filteret.
4. Hvis det ønskes, rengøres et stærkt snavset filter i benzin.
5. For at gøre dette skal du skille filteret ad og børste gitrene rent i benzin. Saml filteret igen, og lad det tørre.
6. Sæt filteret i, og sæt dækslet på igen.



Hvis maskinen bruges uden luftfilter, bortfalder garantien (garantien).

Justering af karburatoren

- Dette arbejde må kun udføres af et fagværksted.

Rengøring/udskiftning af brændstoffilter

- Dette arbejde må kun udføres af et fagværksted.

Kontrol/udskiftning af tændrør

Brug kun originale tændrør eller tændrør, som er anbefalet af producenten. Den korrekte elektrodeafstand er 0,6-0,7 mm. Efter hver 25 driftstimer tages tændrøret ud, og det kontrolleres.

1. Sluk for motoren, og lad den køle af.
2. Tag tændrørdsækslet af.
3. Fjern snavs fra tændrøret.
4. Brug en tændrørnsøgle til at løsne tændrøret mod uret.
5. Kontroller/indstil elektrodeafstanden.
6. Skru tændrøret i hånden, og stram det med tændrørnsøglen til et moment på 12,3–13,5 Nm. Stram det ikke for meget.



Udskift et beskadiget, sodet eller snavset tændrør.

TRANSPORT

Inden du transporterer maskinen på eller i et køretøj, skal du gøre følgende:

1. Lad maskinen køle af.
2. Aktiver kædebremseren.
3. Anbring beskyttelsesdækslet på sværdet.
4. Tøm brændstoftanken. Spænd brændstofdækslet godt fast.
5. Tøm kædeolien.
6. Fastgør maskinen, så den ikke kan bevæge sig under transport.

Korte afstande

- Anbring beskyttelsesdækslet på sværdet.
- Aktiver kædebremseren.
- Løft maskinen i håndtaget.

OPBEVARING

- Opbevar kun apparatet i rene og tørre rum, når motoren er kold. Ved langvarig opbevaring, f.eks. om vinteren, skal det sikres, at apparatet er beskyttet mod rust.

I slutningen af sæsonen eller når apparatet ikke skal bruges i mere end en måned:

- Rengør apparatet.
- Tøm altid kædesmøreolien i en længere periode uden brug.
- Tøm alt brændstof ud af tanken og hæld det i en beholder med den samme totaktsblanding. Brug ikke brændstof, der har været opbevaret i mere end 30 dage.
- For at beskytte metaldelene mod rust skal du tørre dem alle af med en olieret klud (harpiksfri olie) eller påføre en oliespray.
- Anbring beskyttelsesdækslet på sværdet.
- Opbevar værktøjet på et tørt sted.

TEKNISKE DATA

Cylinderkapacitet	cc	58
Bore	mm	45,2
Slaglængde	mm	36
Tomgangshastighed	min ⁻¹	3.200
Maks. hastighed	min ⁻¹	10.500
Udgangseffekt	kW	2,15
Stanglængde	cm	50
Kædebremsetid	s	< 0,12
Kapacitet i oliebeholder	ml	260
Brændstoftanks kapacitet	ml	550
Brændstof	blyfri	Euro 95 (E10)
Olie		2 takt
Blandingsforhold		40:1
Vægt	kg	6,5
Lyd og vibrationer		
L _{PA} (lydtryk) *	dB(A)	98,8
L _{WA} (akustisk effekt) **	dB(A)	110,0
Emissionsværdi for vibration a _h ***	m/s ²	7,235

Niveau for lydtryk på arbejdsstedet.

* Usikkerhed K = 3 dB(A).

** Usikkerhed K = 3 dB(A).

*** Usikkerhed K = 1,5 m/s².

Specifikationer kan ændres uden forudgående varsel.

De angivne lydniveauer er emissionsniveauer – de er ikke nødvendigvis sikre arbejdsniveauer. Selvom de målte værdier er relateret til eksponeringsniveauer, kan disse oplysninger ikke afgøre, om der er behov for yderligere foranstaltninger.

Faktorer, der kan påvirke strålingsniveauerne, er eksponeringens varighed, arbejdsområdets egenskaber og andre lydkilder samt antallet af maskiner af samme type eller andre maskiner i arbejdsområdet. De acceptable eksponeringsniveauer kan variere alt efter anvendelseslandet.

Disse oplysninger er kun beregnet til at hjælpe brugeren med at vurdere mulige risici.



Bær høreværn.

FEJLFINDING

Fejl, der opstår under brug, kan ofte let afhjælpes. Hvis du er i tvivl, skal du kontakte en specialist.

Fejl	Årsag	Løsning
Motoren starter ikke	Betjeningsafbryderen er på Stop"0"	Flyt kontakten til Til "1"
	Brændstoftanken er tom	Fyld brændstoftanken
	Chokeren blev ikke aktiveret	Aktiver chokeren
	Motoren er oversvømmet	Gentag startprocessen uden at aktivere chokeren
	Gammelt eller forkert blandet brændstof	Tøm tanken/fyld den med en frisk brændstofblanding
	Defekt tændrør	Udskift eller rengør tændrøret
Motoren kører ikke jævnt i tomgang	Luftfilteret er blokeret	Rengør eller udskift luftfilteret
	Gammelt eller forkert blandet brændstof	Tøm tanken/fyld den med en frisk brændstofblanding
	Karburatoren er indstillet forkert	Få karburatoren justeret af et servicecenter
	Benzinfilteret er snavset	Få udskiftet benzinfilteret hos et servicecenter
Motoren accelererer ikke	Gammelt eller forkert blandet brændstof	Tøm tanken/fyld den med en frisk brændstofblanding
	Karburatoren er indstillet forkert	Få karburatoren justeret af et servicecenter
Stærke vibrationer	Beskadigede skæreværktøjer eller drivdele	Sluk straks for værktøjet Få defekte dele udskiftet af et servicecenter
Der kommer ingen kædeolie ud	Tanken er tom	Påfyld kædeolien
	Kædeolien svarer ikke til specifikationen	Udskift kædeolien
	Olietilførslen er blokeret	Rengør olietilførslen
Utilstrækkelig skæreydelse	Savkæden er stump	Få savkæden slebet hos en specialist
	Savkæden er slidt	Udskift savklingen



HYUNDAI

HYUNDAI

HYUNDAI

HYUNDAI

HYUNDAI

NDAI

HYUNDAI

HYUNDAI

HYUNDAI



VERKLARING VAN OVEREENSTEMMING
DECLARATION OF CONFORMITY
CERTIFICAT DE CONFORMITÉ

KONFORMITÄTSEKTLÄRUNG
FÖRKLARING OM ÖVERENSSTÄMMELSE
OVERENSSTEMMELSESEKTLÄRING

ART. NR. HYUNDAI 57259
TYPE NR. LD858A

Motorkettingzaag
Motor chainsaw
Tronçonneuse à moteur

Motorkettensäge
Motorkedjesåg
Motorkædesav

Dvize bv verklaart onder uitsluitend eigen verantwoordelijkheid dat dit product in overeenstemming is met de volgende normen of standaardisatiedocumenten:

Hiermit erklart Dvize bv eigenverantwortlich, dass dieses Produkt folgenden Normen bzw. standardisierten Dokumenten entspricht:

Dvize bv declares under its sole responsibility that this product is in conformity with the following standards or standardization documents:

Dvize bv förklarar på eget ansvar att denna produkt uppfyller följande standarder eller standardiseringsdokument:

Dvize bv déclare sous son entière responsabilité que ce produit est conforme aux normes ou documents de normalisation suivants

Dvize bv erklære under ansvarlighed at produktet er i overensstemmelse med de følgende standarder eller standardiserede dokumenter:

EN ISO 11681-1:2022, AfPS GS 2019:01 PAK, EK9-BE-57(v3):2020, EK9-BE-98(v2):2020

Volgens de bepalingen van de richtlijnen:
According to the provisions of the directives:
Selon les dispositions des directives :

Nach den Bestimmungen der Richtlinien:
Enligt villkoren i direktiven:
I henhold til følgende direktiver:

2006/42/EC

Keuringsinstantie:
Testing authority:
Autorité chargée des essais:

Prüfinstanz:
Testmyndighet:
Testmyndighet:

TÜV Süd, München.

De technische documentatie is onder beheer van:
Keeper of the technical documentation:
Détenteur de la documentation technique:

Halter der technischen Dokumentation:
Bevakare av den tekniska dokumentationen:
Beholder af den tekniske dokumentation:

A.N.P van Oort
Directeur
01-01-2023

Dvize B.V.
P.O. Box 30169, 1303AC Almere, The Netherlands
service@dvize.eu, www.hyundaipowerproducts.nl

HYUNDAI
POWER PRODUCTS



GENUINE PRODUCT OF
HYUNDAI CORPORATION

Dvize B.V.
P.O. Box 30169
1303AC Almere
The Netherlands
service@dvize.eu
www.hyundaipowerproducts.nl