

# TILLBYGGNADSBOD FÖR CALUX DUBBEL CARPORT



2x4 hål ska borraras i sidoskenorna (delnr 3/4 på CALUX carport) samt 2x2 hål i bakre takbågen och 2x3 hål i carportstolparna. Det rekommenderas att måla dessa hål innan skruvarna monteras, så att ytan i hålen skyddas.

Juster-skruv i botten av stolp #2 ska justeras så att den står fast mot ett underlag (ev. kakel). Borra gärna ett hål i plattan där juster-skruven kan få fäste så att vindtrycket inte trycker på gaveln.

DEL LISTA			
DELNR	BESKRIVNING	MÅTT	ANTAL
1	Hörnstolp för montering i slutet av carport	2100*105*105	1
2	Hörnstolp för montering i slutet av carport	2100*105*105	1
3	Hörnstolp för montering i slutet av boden	2202*105*105	1
4	Hörnstolp för montering i slutet av boden	2202*105*105	1
5	Takbåga	5716*75*75	2
6	Avståndsstycke på sidobalk	1745*180*105	1
7	Avståndsstycke på sidobalk	1745*180*105	1
8	Takränna, bod	1749*80*80	1
9	Takränna, bod	1749*80*80	1
10	Stuprör	2005*Ø60	2
11	Taklista	5790*80*2	2
13	Väggstolp	2420*75*80	4
14	Dörr med handtag	1955*765*100	1
14-1	Dörr	1955*765*100	1
14-2	Överram för dörr	1610*100*55	1
15	Avståndsstycke för takbåge, del 1	842*60*60	1
16	Avståndsstycke för takbåge, del 2	751*60*60	1
17	U-lista för komposit plank för sidovägg	2000*25*40	2
17-1	Täcklista för U-lista #17	2000*40*2	2
18	U-lista för komposit plank för ändvägg	2000*40*25	12
18-1	Täcklista för U-lista #18	2000*40*2	12
19	Top-& botten U-lista för komposit plank i sidovägg	1610*40*27	2
19-1	Täcklista för U-lista #19	1610*40*2	2
20	Top-& botten U-lista för komposit plank i ändvägg	1765*40*27	6
20-1	Täcklista för U-lista #20	1765*40*2	6
20-2	Täckplåt för höger och vänster sida över komposit-vägg i gavelväggar	1765*438*470	4
20-3	Täckplåt för mitt över komposit-vägg i gavelväggar	1765*438*40	2

21	Komposit plank sidovägg	1589*200*20	10
22	Komposit plank, gavelväggar	1740*200*20	60
23	Takplåt	5787*915*12	2
24	Butyltape		2
A	Självgängande takskruv	5.5*25	130
B	Självgängande takskruv	5.5*38	50
C	Bult	8*25	45
D	Bult	8*100	12
E	Bult	8*120	6
F	Spännskiva	M8 Ø24	130
G	Muttrar	M8	65
H	Skruv	3.9*15	370
I	Bit för takskruv		1
J	M5 bult för #14-2		4

**Fundament ritning för CALUX dubbel carport med  
tillbyggnadsbod**

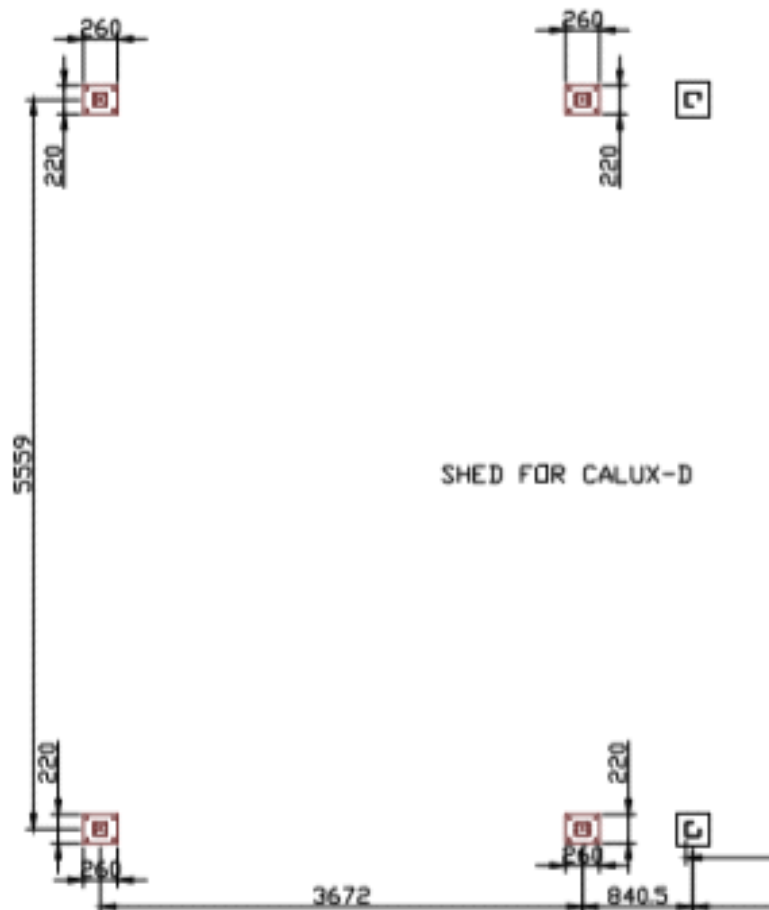

Det rekommenderas att gjuta fundament som mäter 400x400mm i ytmått så att du har en rimlig yta att fästa carportens ben på. Fundamenten ska gå ner till frostfritt djup (min. 90cm).

Fundamenten ska vara jämna för boden.

Carporten ska fixeras med lämpliga expansionsbultar. Det rekommenderas att använda expansionsbultar med min. 100 mm längd. Det är alltid kundens ansvar att se till att carportbenen sitter säkert fast i fundamenten. Kom ihåg att ta tvärmått diagonalt mellan fundamenten för att säkerställa korrekt placering.

Ovansidan på alla fundament skal ligga 10cm under marknivå. Då kommer sidoväggar i boden att passa ned mot ytan.

**OBS:** Fundament kan max. vara 10 cm under ytan på platsättningen eftersom det annars inte blir plats för väggarna.

Om du gjuter fundamenten är det viktigt att låta cementen härda, vilket vanligtvis tar 5-6 dagar. Det är viktigt att frost inte uppstår under härdningsperioden.

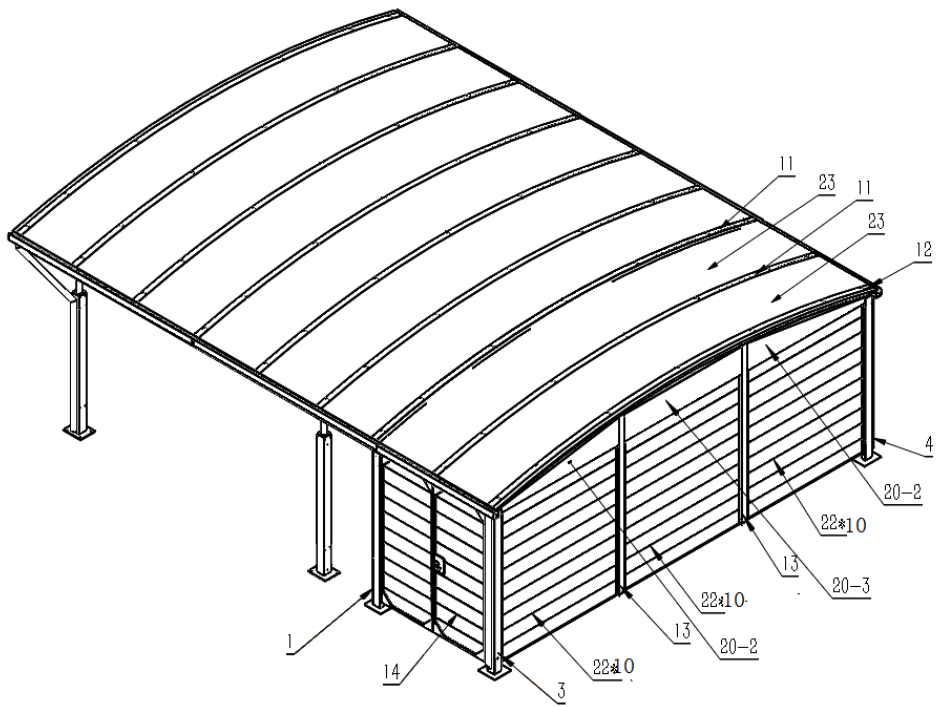

## STEP 1

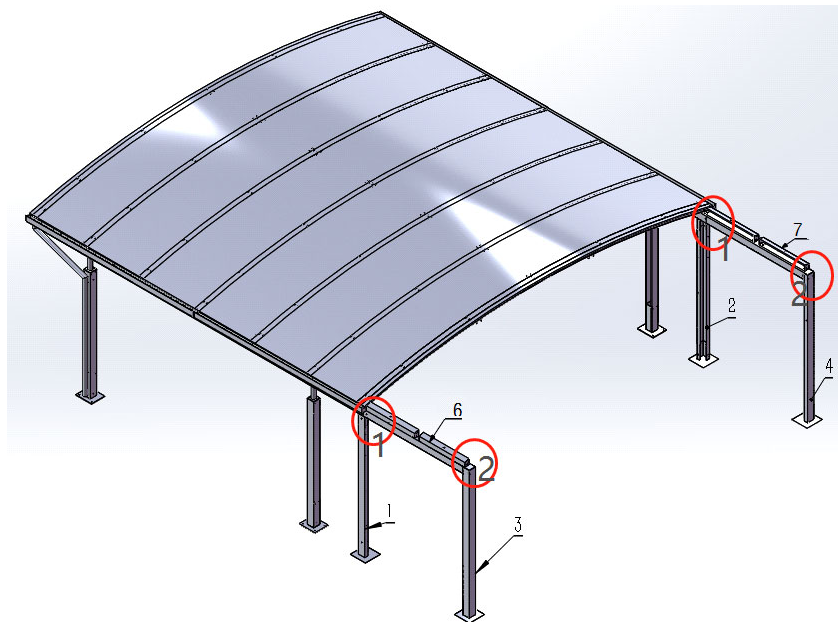

1-1\*2

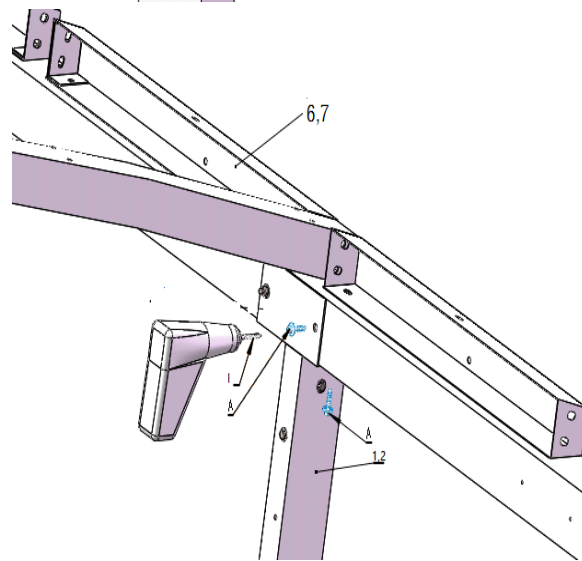
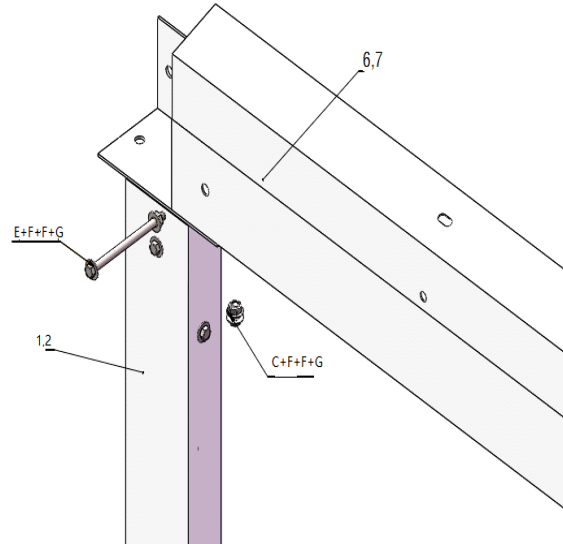

2-2\*2

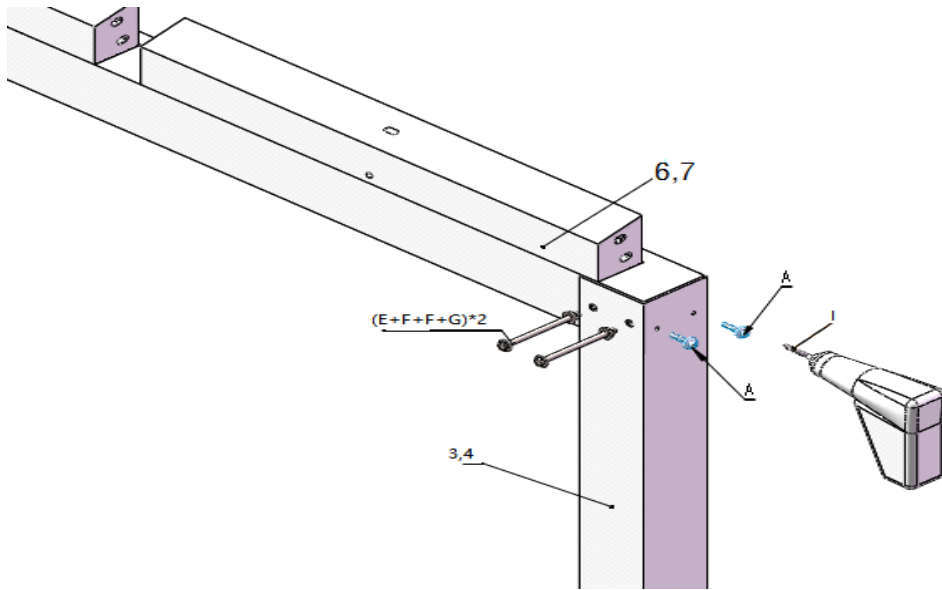

## STEG 2

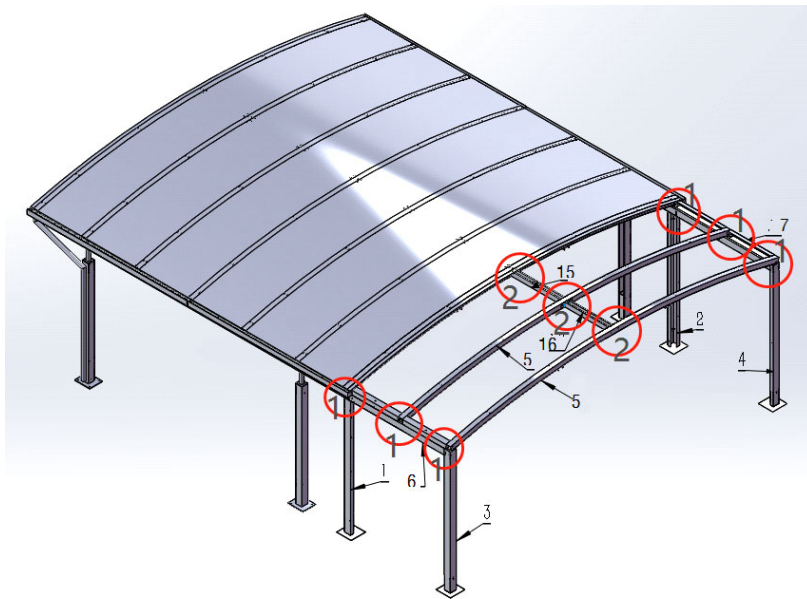

2-1\*6 2-2\*3

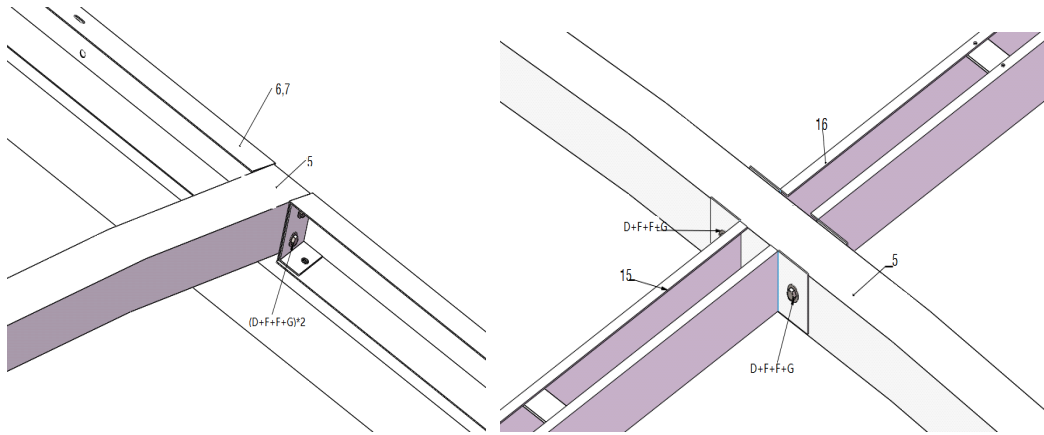

### STEG 3

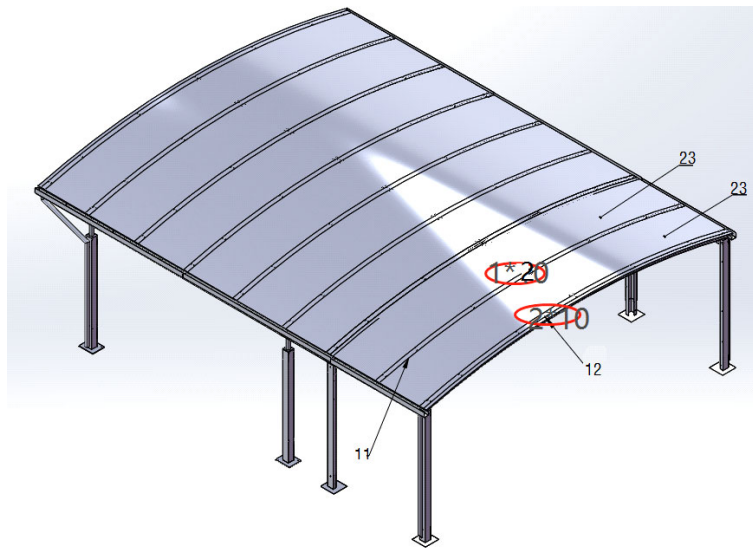



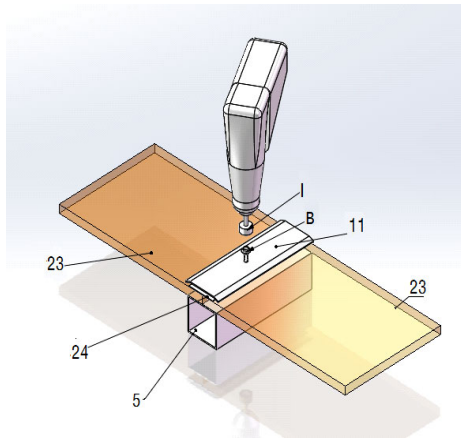
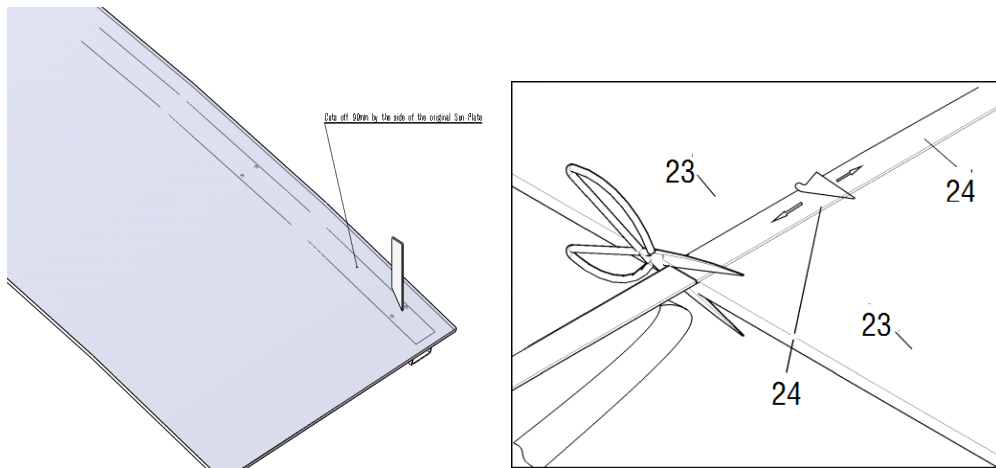

## STEP 4

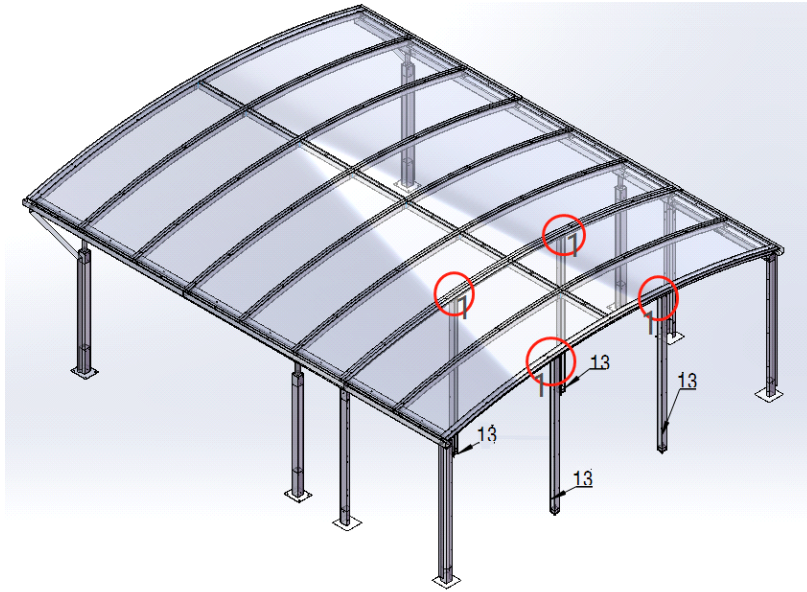

4-1\*4

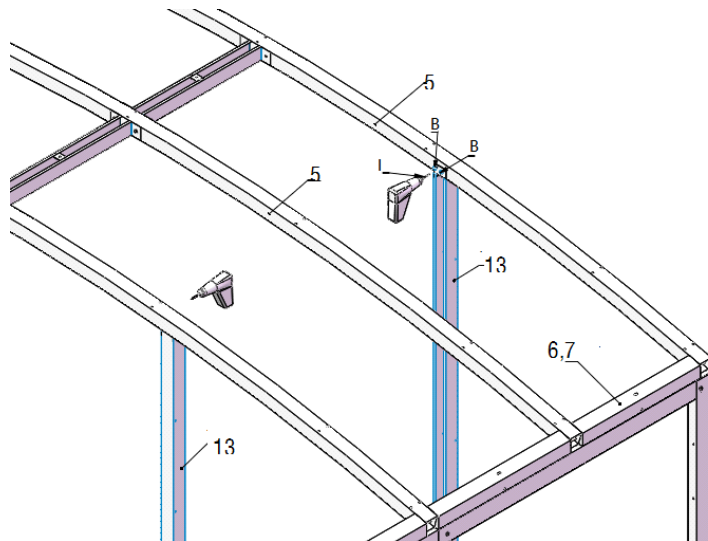
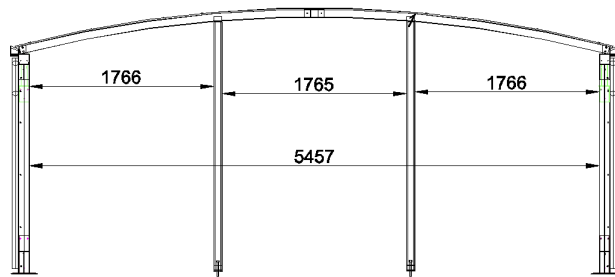

STEG 5

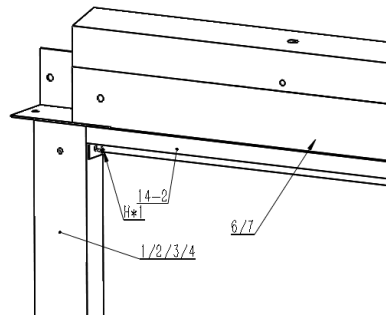
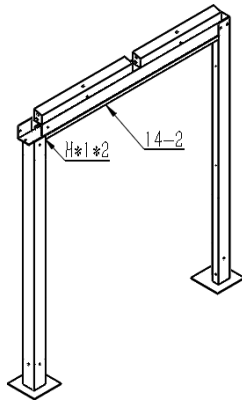
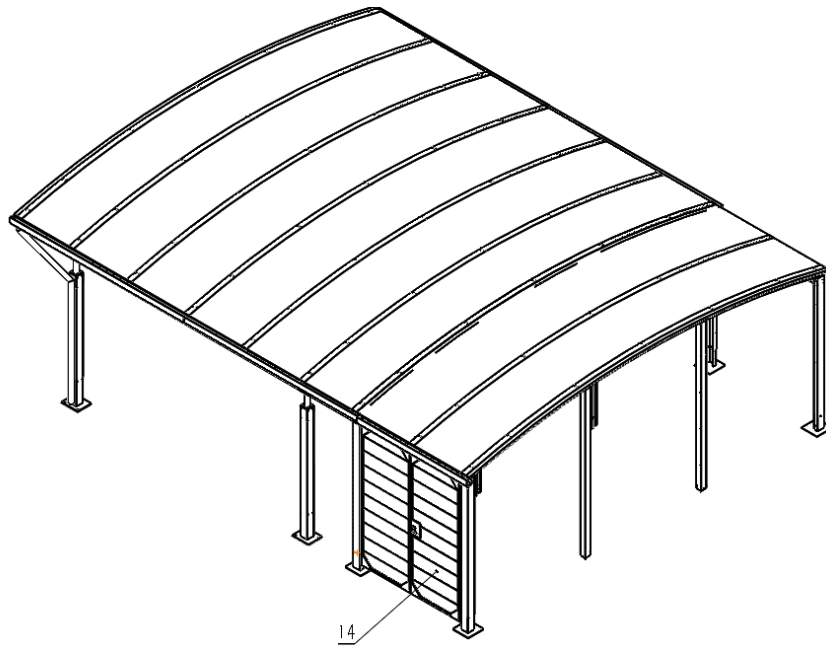

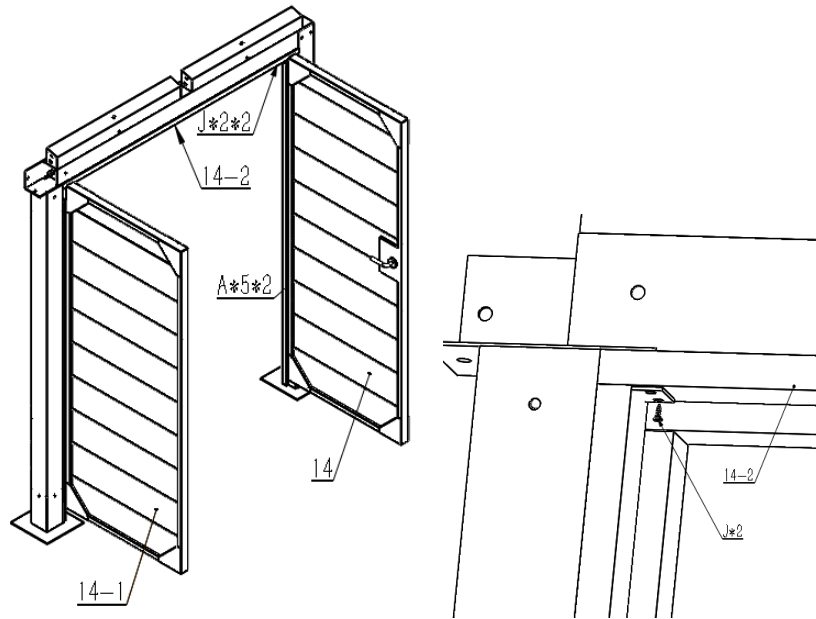

## STEG 6

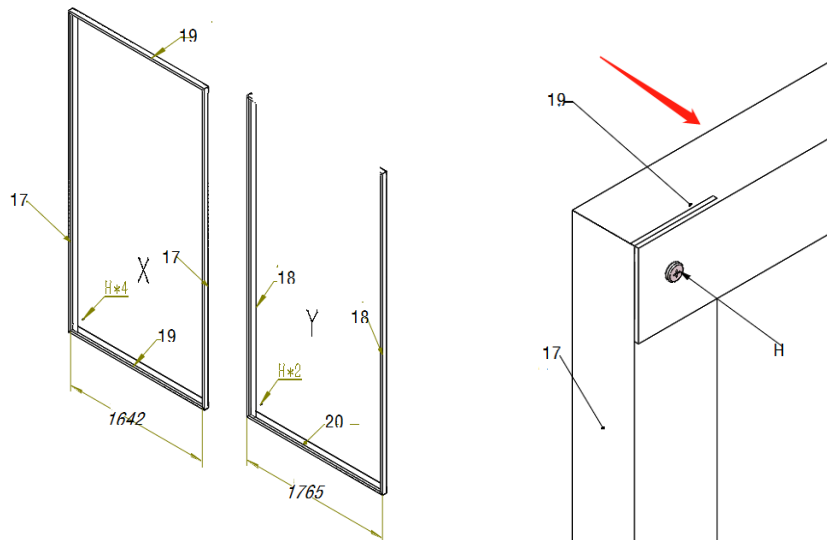

# STEG 7

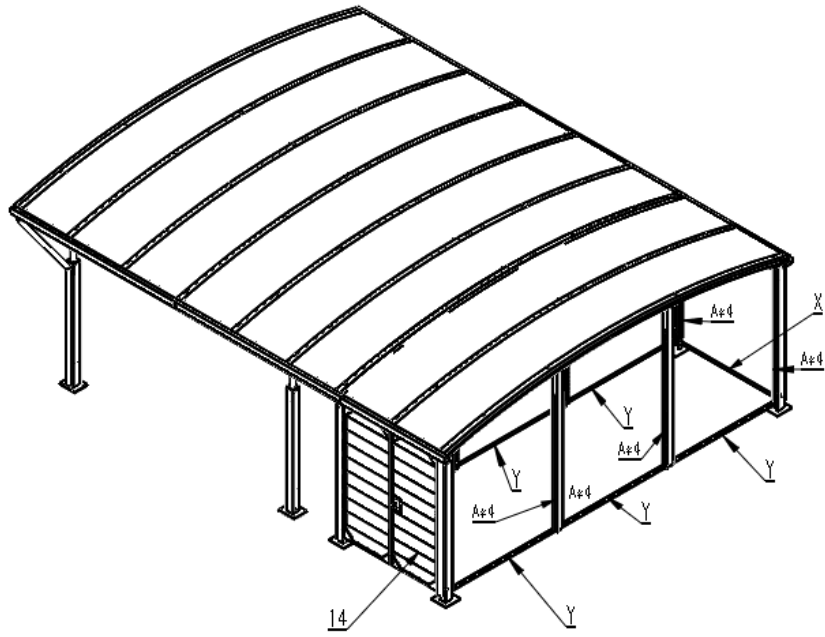

# STEG 8

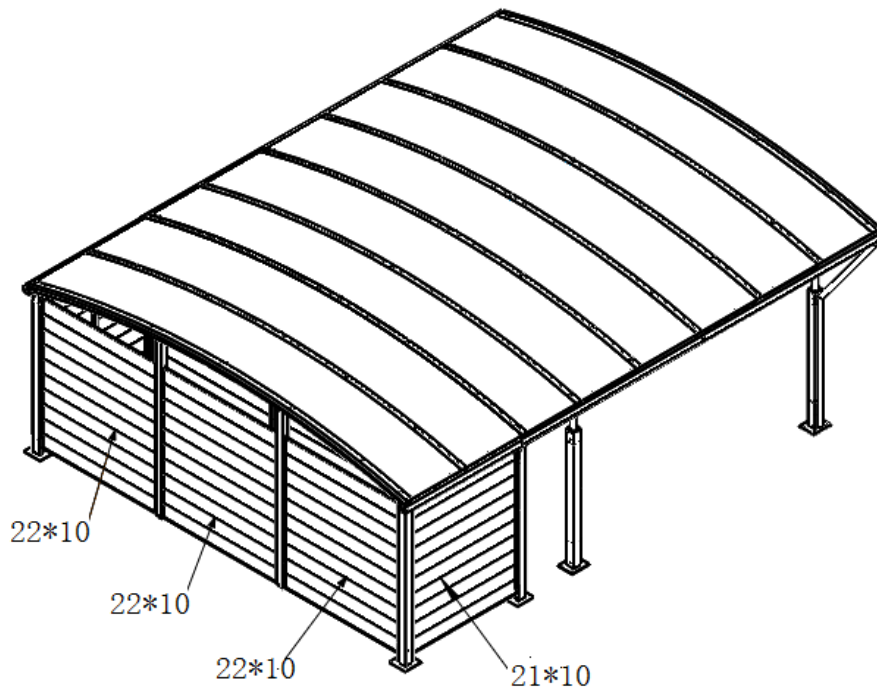

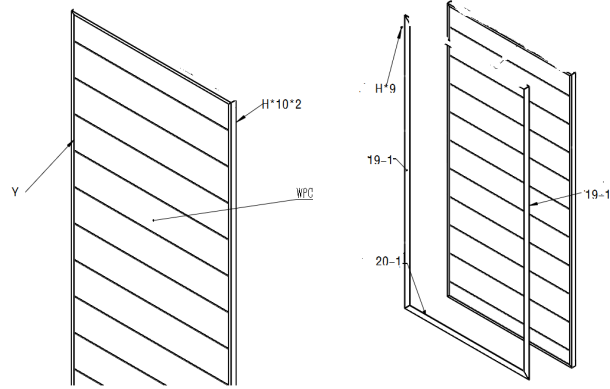
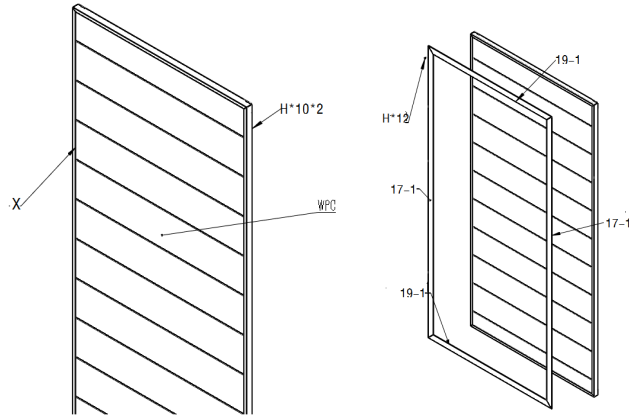

## STEG 9

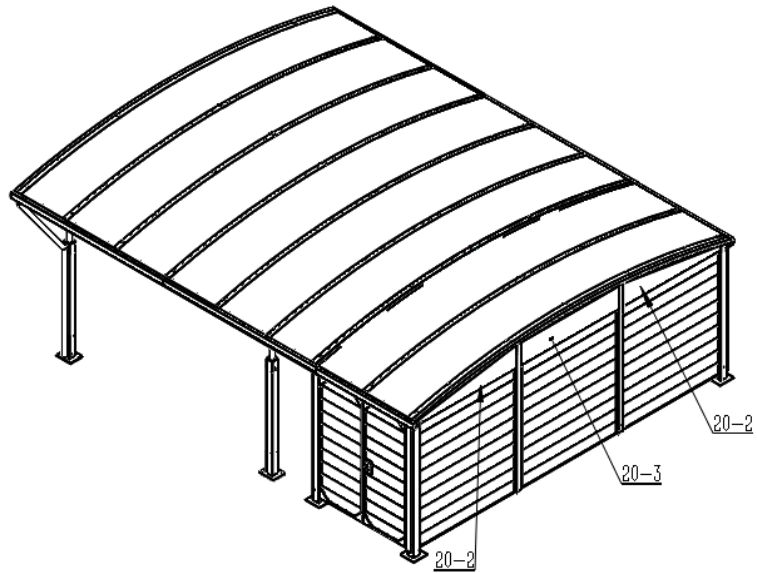

# STEG 10

