



DYBERG LARSEN

DESIGNED IN DENMARK

Produceret i/Produced in/Hergestellt in der/Produit en P.R.C. for/für/pour Dyberg Larsen

www.dyberglarsen.com



DYBERG LARSEN

DESIGNED IN DENMARK

LYSEKRONE/ CHANDELIER/ KRONLEUCHTER/ LUSTRE

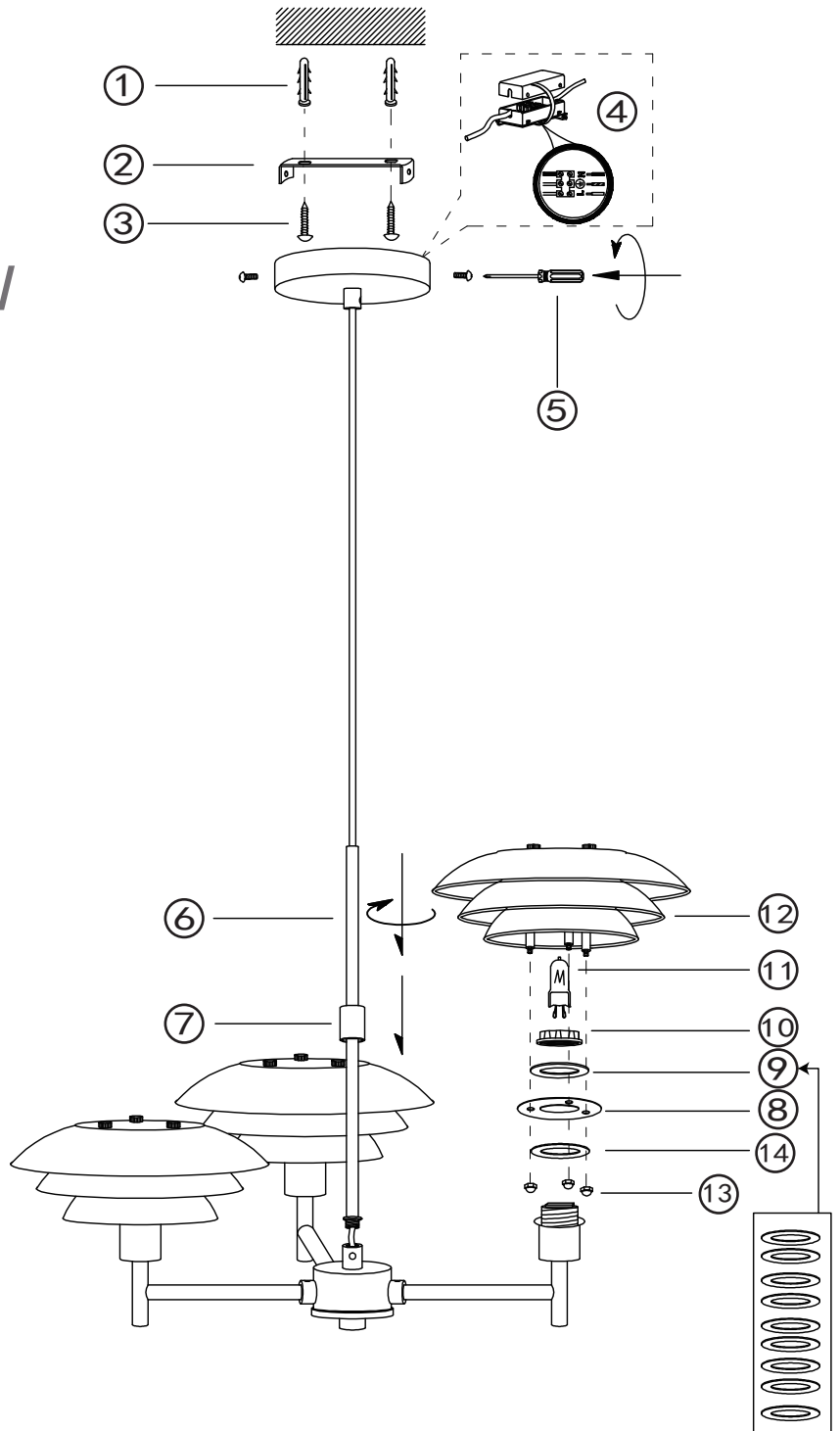
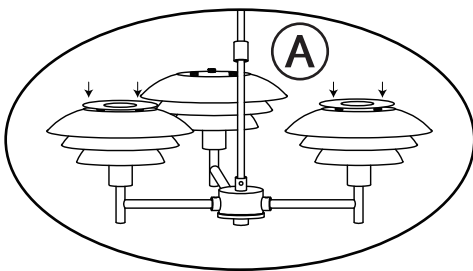
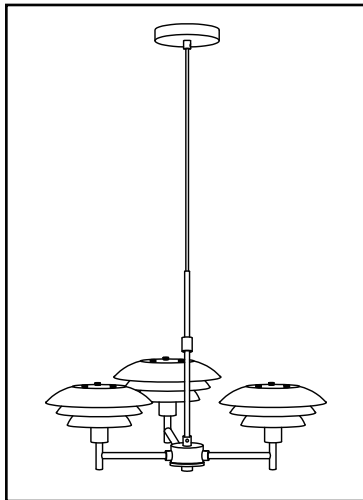

LYSEKRONE

Materiale: Metal, glas

Max: 5W G9 LED

VIGTIGT:

1. Denne lampe SKAL installeres af en autoriseret elinstallatør.
2. Advarsel: Husk at afbryde for spændingen før du arbejder på elinstallationen.
3. Lampen kan blive varm ved brug.
4. For at undgå skader på lampen må du ikke bruge alkaliske rengøringsmidler ved rengøring. Brug en blød klud og et mildt rengøringsmiddel. Sluk altid lampen inden rengøring.
5. Undladelse af at holde lampen i en ren stand kan føre til forringelse af overfladen, der kan påvirke apparatets levetid negativt og muligvis medføre en farlig situation.
6. Spænd ikke top skruerne for meget, da glasset kan flække.
7. Det anbefales, at man er 2 personer til denne montering.

Da glasset er mundblæst, kan der være forskel i glassets tykkelse og derved give højde forskel samt ujævnheder.

Hvis lysekronen ikke hænger lige, kan den afbalanceres ved hjælp af de medfølgende vægtskiver (se tegning):

- a) Placér vægtskiverne én ad gangen ovenpå lampeskærmene, indtil lampen hænger lige. Det kan måske være nødvendigt at placere 2 ringe på én skærm og ingen på de to andre skærme (se tegning A).
- b) Når lampen hænger lige, skal vægtskiverne monteres på den pågældende skærm. Her er det vigtigt, at man er to personer. Den ene person skal holde kontra i lampen, når den er hængt op og lampeskærmene afmonteres.
- c) Afmonter den første skærm, der har vægtringe på:
 - a. Skru de 3 møtrikker af under lampen (se tegning 13).
 - b. Fjern lampehovedet og skru fatningsringen af (se tegning 12,10).
 - c. Placér vægtringen(e) ned over fatningen og ovenpå ringen med de 3 huller (se tegning 9).
 - d. Skru fatningsringen på igen (se tegning 10).
 - e. Sæt lampeskærmen på plads og fastgør den igen med de 3 møtrikker (se tegning 12,13).
- d) Fortsæt til de næste lampeskærme, der skal have monteret vægtskiver og gentag punkt b og c
- e) Lampen skulle nu gerne hænge lige – ellers gå atter til pkt. a) og justér igen.

Udskiftning af pære:

1. Sluk for strømmen ved hovedsikringen.
2. Demonter lampens øverste del (se tegning).
3. Træk forsigtigt pæren ud af fatningen.
4. Indsæt den nye pære (brug kun den anbefalede type).
5. Montér lampens øverste del igen (se tegning).
6. Tænd for strømmen.

230V~50Hz

Indeholder: Komplet lampe (ekskl. lyskilde) samt 9 vægtskiver

IP20 - kun til indendørs anvendelse.



Bortskaffelse af elektrisk og elektronisk affald for brugere i private husholdninger i EU. Elektrisk og elektronisk udstyr indeholder materialer, komponenter og stoffer, der kan være skadelige for menneskers sundhed og for miljøet, hvis kasseret elektrisk og elektronisk udstyr ikke håndteres korrekt. Elektrisk og elektronisk udstyr er mærket med den overkrydsede skraldespand. Den symboliserer, at elektrisk og elektronisk udstyr ikke må bortskaffes sammen med usorteret husholdningsaffald, men skal indsamles særskilt. Alle kommuner har etableret indsamlingsordninger, hvor elektrisk og elektronisk udstyr gratis kan afleveres af borgerne på genbrugsstationer og andre indsamlingssteder eller bliver afhentet direkte fra husholdningerne. Nærmere information kan fås hos kommunens tekniske forvaltning.

CHANDELIER

Material: Metal, glass

Max: 5W G9 LED

IMPORTANT:

1. This lamp should ONLY be installed by an authorized electrician.
2. Warning: Always remember to turn off the voltage before working on the electrical installation.
3. The lamp might get warm under use.
4. To avoid injury on the lamp, please don't use alkalic detergent. Use a soft cloth and gentle detergent. Always turn the lamp off when cleaning it.
5. Omission of cleaning the lamp can have a negative effect on the lifetime. And possible can lead to a dangerous situation.
6. Be careful not to tighten the top screws too much, because the glass might break.
7. It is recommended, that two persons performs this installation.

Because the glass is mouth blown, there may be differences in the glass thickness and thereby give height difference and unevenness.

If the chandelier hangs uneven, use the included weight discs to balance the chandelier (see drawing):

- a) Place the weight discs one at a time on top of the lampshades, until the chandelier is even. It might be necessary to place 2 rings on one shade and none on the two other shades(see drawing A).
- b) When the chandelier hangs even, the weight discs must be fixed to the relevant lampshade. It is important, that two persons performs this assembly. One person must balance the chandelier once it hangs and one of the shades are removed.
- c) Dismantle the first shade, which has weight discs:
 - a. Unscrew the 3 nuts under the shade (see drawing 13)
 - b. Remove the lamp head and unscrew the socket ring (see drawing 12,10).
 - c. Place the weight disc(s) over the socket and on the ring with the 3 holes (see drawing 9).
 - d. Screw the socket ring back on (see drawing 10).
 - e. Put the lampshade in place and fixate it again with the 3 nuts (see drawing 12,13).
- d) Continue to the next lampshade, which need to be balanced and repeat point b and c
- e) The chandelier should now hang even – if not, please return to point a) and adjust again.

Changing the bulb:

1. Turn off the power at the head fuse.
2. Disassemble the upper part of the lamp (see illustration).
3. Gently pull the bulb out of the socket.
4. Change the bulb (Please only use the recommended type).
5. Assemble the upper part again (see illustration)
6. Turn on the power.

230V~50Hz

Contains: Complete lamp (excl. bulb) and 9 weight discs

IP20 - for indoor use only.



Electrical and electronic equipment (EEE) contains materials, components and substances that can be hazardous and harmful to human health and the environment when waste of electrical and electronic equipment (WEEE) is not disposed of properly.

Products marked with " the crossed-out rubbish bin " shown below are electrical and electronic equipment. The crossed-out rubbish bin symbolizes that the waste of electrical and electronic equipment may not be disposed of with unsorted household waste but must be collected separately.

KRONLEUCHTER

Material: Metall, Glas

Max: 5W G9 LED

WICHTIG:

1. Diese Leuchte MUSS von einem autorisierten Elektroinstallateur installiert werden.
2. Warnung: Denken Sie daran, die Spannungsversorgung zu unterbrechen, bevor Sie die Elektroinstallation ausführen.
3. Die Leuchte kann bei Gebrauch heiß werden.
4. Um eine Beschädigung der Leuchte zu vermeiden, dürfen Sie bei der Reinigung keine alkalischen Reinigungsmittel verwenden. Nehmen Sie ein weiches Tuch und ein mildes Reinigungsmittel. Schalten Sie die Leuchte vor der Reinigung stets aus.
5. Wird die Leuchte nicht sauber gehalten, kann die Oberfläche darunter leiden. Dies kann sich negativ auf die Lebensdauer des Geräts auswirken und unter Umständen eine gefährliche Situation herbeiführen.
6. Ziehen Sie die oberen Schrauben nicht zu stark an, da das Glas brechen kann.
7. Es wird empfohlen, die Montage mit 2 Personen auszuführen.

Da das Glas mundgeblasen ist, kann seine Dicke variieren, was sich in Höhenunterschieden sowie Unebenheiten zeigen kann.

Wenn das Kronleuchter schief hängt, kann sie mithilfe der mitgelieferten Gewichtringe ausgewuchtet werden (siehe Zeichnung):

- a) Gewichtringe nacheinander oben auf den Lampenschirmen platzieren, bis die Lampe richtig ausgerichtet ist. Eventuell ist es erforderlich, 2 Gewichtringe auf einem Schirm zu platzieren, während auf den anderen beiden Schirmen keine Ringe erforderlich sind (siehe Zeichnung A).
- b) Nachdem die Lampe korrekt ausbalanciert ist, sind die Gewichtringe am entsprechenden Schirm zu montieren. Diese Arbeit sollte von zwei Personen ausgeführt werden. Die eine Person fixiert die aufgehängte Lampe, während die andere Person die Lampenschirme demontiert.
- c) Zunächst den ersten Schirm demontieren, der mit Gewichtringen versehen ist:
 - a. Die 3 Muttern unter der Lampe lösen (siehe Zeichnung 13).
 - b. Lampenkopf entfernen und Fassungsring abschrauben (siehe Zeichnung 12,10)
 - c. Gewichtring(e) über die Fassung und auf den Ring mit den 3 Löchern legen (siehe Zeichnung 9)
 - d. Fassungsring wieder festziehen (siehe Zeichnung 10).
 - e. Lampenschirm aufsetzen und die 3 Muttern wieder festziehen (siehe Zeichnung 12,13).
- d) Punkt b) und c) für die anderen Lampenschirme wiederholen, an denen Gewichtringe anzubringen sind
- e) Nun sollte die Lampe im Gleichgewicht hängen – falls nicht, Verfahren ab Punkt a) wiederholen und erneut ausbalancieren.

Austausch des Leuchtmittels:

1. Unterbrechen Sie die Stromversorgung an der Hauptsicherung.
2. Nehmen Sie die oberen Teile der Leuchte ab (siehe Zeichnung)
3. Ziehen Sie das defekte Leuchtmittel vorsichtig aus der Fassung.
4. Setzen Sie das neue Leuchtmittel ein (Verwenden Sie ausschließlich den empfohlenen Typ).
5. Bringen Sie den Lampenschirm wieder an.
6. Schalten Sie den Strom ein.

230 V~50 Hz

Inhalt: Komplette Leuchte (ohne Leuchtmittel) und 9 Gewichtringe

IP20 - nur zur Verwendung in Innenräumen



Entsorgung von Elektrogeräten durch Benutzer in privaten Haushalten in der EU. Dieses Symbol gibt an, dass dieses Produkt einschließlich Batterien nicht zusammen mit dem übrigen Restmüll entsorgt werden darf. Batterien, Elektro- und Elektronikgeräte enthalten Substanzen, die bei nicht fachgerechter Entsorgung die menschliche Gesundheit und die Umwelt gefährden können. Die Abgabe bei einer ausgewiesenen Recycling-Sammelstelle für Batterien, Elektro- und Elektronikgeräte obliegt Ihrer Verantwortung. Durch die Abgabe zum umweltgerechten Recycling verhindern Sie, dass diese Produkte Natur und Umwelt unnötig belasten, und tragen Sie zum Schutz der menschlichen Gesundheit bei. Für weitere Informationen zur korrekten Entsorgung wenden Sie sich bitte an Ihre örtlichen Behörden, das zuständige Entsorgungsunternehmen oder an das Geschäft, in dem Sie dieses Produkt erworben haben.

LUSTRE

Matériaux: Métal, verre

Max: 5W G9 LED

IMPORTANT :

1. Cette lampe DOIT être installée par un électricien agréé.
2. Avertissement : Pensez à couper l'électricité avant de travailler sur l'installation électrique.
3. La lampe peut chauffer lors de l'utilisation.
4. Afin d'éviter d'abîmer la lampe, n'utilisez pas de produits de nettoyage alcalins lors du nettoyage. Utilisez un chiffon doux ou bien un produit nettoyant doux. Éteignez toujours la lampe avant le nettoyage.
5. Négliger l'état de propreté de la lampe risquerait d'entraîner la détérioration de la surface et réduire la durée de vie de l'appareil, et donc entraîner une situation dangereuse.
6. Ne resserrez pas trop les vis supérieures, car le verre risquerait de se fendre.
7. Il est recommandé que le montage soit réalisé par deux personnes.

Vu que le verre est soufflé à la bouche, il peut y avoir des différences d'épaisseur du verre. Cela peut entraîner des différences de hauteur ainsi que des irrégularités.

Si la lampe suspendue n'est pas correctement alignée, on peut l'équilibrer à l'aide des disques de contrepoids joints (cf. illustration) :

- a) Placer les disques de contrepoids un par un sur les abat-jour jusqu'à ce que la lampe suspendue soit bien alignée. Il peut être nécessaire de disposer deux disques sur un même abat-jour et aucun sur l'autre (cf. illustration A).
- b) Lorsque la lampe suspendue est alignée, il est nécessaire de monter les disques de contrepoids sur l'abat-jour correspondant. Il est ici important qu'il y ait deux personnes. L'une d'entre elles doit tenir la lampe lorsqu'elle est suspendue et que l'on dépose les abat-jour.
- c) Déposer le premier abat-jour avec des disques de contrepoids :
 - a. Dévisser les trois boulons au-dessus de la suspension (cf. illustration 13)
 - b. Déposer le haut de la suspension et dévisser la douille (cf. illustration 12,10).
 - c. Placer les disques de contrepoids sur la douille et au-dessus de la bague à trois trous (cf. illustration 9).
 - d. Revisser la douille (cf. illustration 10).
 - e. Remonter l'abat-jour et le fixer à nouveau à l'aide des trois boulons (cf. illustration 12,13).
- d) Passer aux abat-jour suivants nécessitant des disques de contrepoids et répéter l'étape b) et c)
- e) À ce stade, la lampe suspendue devrait être correctement alignée ; si ce n'est pas le cas, revenir au point a) et équilibrer à nouveau.

Remplacement de l'ampoule :

1. Coupez le courant au niveau du fusible principal.
2. Démontez la partie supérieure de la lampe (voir le schéma)
3. Retirez doucement l'ampoule défectueuse de sa douille.
4. Insérez la nouvelle ampoule (utilisez uniquement le type recommandé).
5. Replacez l'abat-jour.
6. Allumez le courant.

230V~50Hz

Contient : Lampe complète (sauf source lumineuse) et 9 disques de contrepoids
IP20 - pour une utilisation à l'intérieur uniquement



Un équipement électrique et électronique (EEE) contient des matériaux, des composants et des substances qui peuvent être dangereuses et nuisibles à l'environnement lorsque le déchet d'équipement électrique et électronique (DEEE) n'est pas mis au rebut de façon adéquate.

Les produits portant la << benne à ordure barrée >> présentée ci-dessous sont des produits électroniques. Cette illustration signifie que le déchet d'équipement électrique et électronique ne peut être jeté avec les détritrus classiques mais doit être collecté séparément.