

FunSicle®

Filterpatron Till

Pump

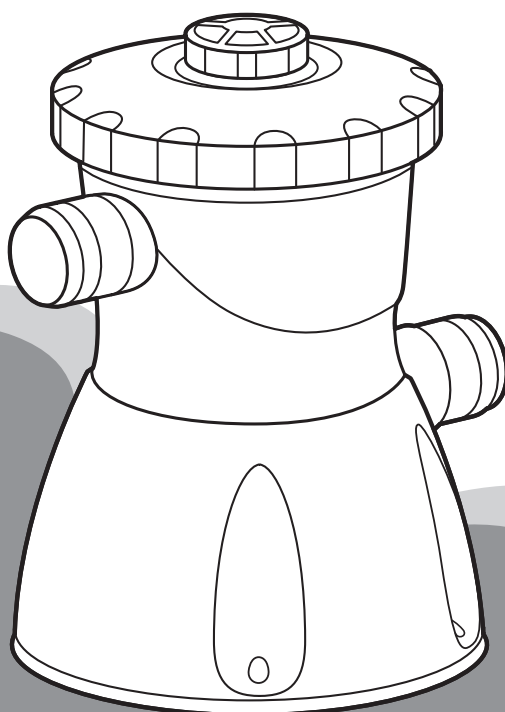

Bruksanvisning

Enkla steg för att ställa upp och få glädje av poolpumpen

Innehåll

Välkommen!	3
Garantiinformation	3
Säkerhetsföreskrifter	4
Varningar	4
Innan du börjar	11
Förberedande steg	11
Filterpump, specifikationer	11
Dellista	12
Uppställning av filterpumpen	14
STEG 1: Montera sug- och returbeslagen	14
STEG 2: Installera pumpen	15
STEG 3: Fyll poolen med vatten upp till markeringen "Fill Line"	15
Använda pumpen	16
Underhåll av pumpen	17
Bästa förfarande vid användning av filterkassett	17
Skötsel av poolen	18
Demontering och förvaring av pumpen	19
Serva pumpen	20
Felsökningsguide	23

Välkommen!

Gratulerar till din nya Funsicle Kassetfilterpump – det enklaste sättet att alltid ha rent poolvatten. Den här vägledningen hjälper dig med allt från uppställning till underhåll och mycket glädje med din filterpump.

Garantiinformation

Denna Funsicle Kassetfilterpump omfattas av följande garanti, där garantiservice tillhandahålls av Polygroup Pacific Limited (härefter Polygroup).

Begränsad Garanti

Polygroup lämnar reparationsgaranti eller utbytesgaranti för denna elektriska filterpump under ett (1) år, räknat från inköpsdatum. Omfattningen för denna begränsade garanti gäller endast för ursprungskunden, som har köpt produkten från en auktoriserad Polygroup-återförsäljare. Spara ditt originalkvitto. Detta köpebevis krävs och ska bifogas eventuella garantianspråk till Polygroup eller vår auktoriserade representant. Denna begränsade garanti gäller inte för produkter som har modifierats eller reparerats, såvida detta inte skriftligen har godkänts av Polygroup; eller för produkter som har utrustats med andra delar än Polygroup originaldelar eller tillbehör; eller om produkten har använts på annat sätt än vad som anges i bruksanvisningen; eller om man har använt felaktig el-spänning; eller om produkten har missbrukats eller skadats genom olycka eller försummelse. Denna begränsade garanti omfattar inte följdskador, inkluderat men inte begränsat till, anspråk rörande vattenförluster, poolkemikalier, eller arbetstid/-kostnader, normalt slitage; eller oförutsedda händelser, eller skador på andra produkter eller egendom.

Under inga omständigheter ska Polygroup, dess auktoriserade representanter, relaterade organ, eller anställda hållas ansvariga gentemot köparen eller någon annan part för direkta eller indirekta skador. Denna begränsning, delvis eller till fullo, kanske inte gäller för dig om anspråket har inträffat i en jurisdiktion som inte godkänner detta undantag.

Denna begränsade garanti omfattar inte avslutade produktserier, andrasorteringar eller återsålda produkter, exempelvis vid garageförsäljningar eller auktioner, eller vid köp från en handlare som inte är auktoriserad av Polygroup. Denna garanti gäller ej heller vid köp från online-butiker eller andra butiker som inte har köpt produkten från ett Polygroup-företag, oavsett om produkten har använts eller ej innan den såldes till dig. Eventuella problem med artiklar som köpts från denna typ av handlare/säljare ska ställas direkt till den säljande parten.

Säkerhetsföreskrifter







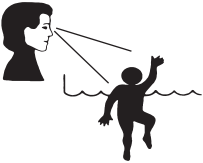

VIKTIGA SÄKERHETSINSTRUKTIONER

Vid montering och användning av denna produkt ska de grundläggande säkerhetsföreskrifterna alltid följas, däribland följande:

LÄS OCH FÖLJ ALLA INSTRUKTIONER

Behåll för framtida konsultation. Underlåtenhet att följa dessa varningar och instruktioner kan leda till allvarliga skador eller dödsfall för användare, särskilt barn.

Varning

⚠ VARNING				
FÖRHINDRA DRUNKNING! Ha alltid barn under uppsikt. Följ alla säkerhetsregler. 	DYK INTE! HOPPA INTE! Grunt vatten – Du kan bli permanent skadad. 	SITT INTE PÅ OCH LIGG INTE ÖVER POOLVÄGGEN Du kan bli permanent skadad. 	UNDBIK ATT FASTNA! Håll dig på avstånd från sugkopplingarna. Du kan drunkna. 	
				
Läs nogga och spara för framtida bruk				

ANMÄRKNING: Kunder som köper pooler kan enligt lokal eller nationell lag tvingas betala ytterligare kostnader för installation av poolen för att uppfylla statliga eller lokala lagar gällande staket och annan säkerhetsutrustning. Kunder ska kontakta det lokala bygglagskontoret för mer information. Har inget ansvar för ytterligare kostnader som kan tillkomma.

SÄKERHETSVÅRD FÖR BARN

- Barn, särskilt barn yngre än fem år, har en hög risk för att drunkna. Drunkning sker tyst och snabbt och kan ske i så lite som 5 cm (2 tum) vatten.
- Håll barn inom synhåll, håll dig nära dem och övervaka dem aktivt när de befinner sig i eller nära poolen och när du fyller på och tömmer poolen.
- När du letar efter ett saknat barn ska du först kolla i poolen, även om barnet tros vara i huset.
- Placera pumpar och filter på platser där barn inte kan klättra upp på dem och komma åt poolen.

- **WARNING:** För att minska risken för personskador, låt inte barn använda denna produkt om de inte alltid övervakas ordentligt.

POOLBARRIÄRER

Viktigt:

Poolbarriärer, som begränsar åtkomsten till poolen för små barn, kan krävas enligt lag. En barriär är nödvändig för att ge skydd mot potentiell drunkning. Barriärer ersätter inte ständig tillsyn över barn. Kontrollera statliga eller lokala lagar och koder innan du installerar en pool.

POOLUTRUSTNING

- Håll alla elektriska ledningar, radioapparater, högtalare och andra elektriska apparater borta från poolen.
- Placera inte poolen nära eller under elektriska ledningar.
- Filterpumpen är endast avsedd för hushållsbruk, inte för kommersiellt bruk.
- Koppla alltid ur filterpumpen:
 - a. på regniga dagar.
 - b. före rengöring eller annat underhåll.
 - c. när du lämnar den obevakad när du är på semester.
- Koppla inte in eller koppla ur filterpumpen med våta händer.
- När filterpumpen inte kommer att användas under en lång tid, till exempel på vintern, ska spa- eller pooluppsättningen tas isär och förvaras inomhus.
- Läs instruktionerna innan du använder filterpumpen och varje gång du monterar/demonterar den. Rengöring och användarunderhåll måste utföras av en vuxen person som är över 18 år gammal och som känner till risken för elektriska stötar.

MEDVETENHET OM FILTERPUMP

- Följ pooltillverkarens anvisningar och installera din pool ordentligt innan du installerar filterpumpen.
- Monteringen ska utföras av en vuxen person.
- Kontrollera att alla rör och tillbehör har korrekt installation och pålitlig koppling innan du börjar.
- Gräv inte ner elkablarna. Placera kablarna där gräsklippare, häcksaxar och annan utrustning inte kommer att skada dem.
- Använd inte en förlängningssladd för att ansluta enheten till elnätet.
- Förhindra att barn använder filterpumpen utan vuxentillsyn.
- Använd inte filterpumpen när poolen är tom. Denna pump är endast avsedd för pooler ovan mark som kan demonteras, inte för permanent installerade pooler. Felaktig användning kan leda till överhettning och permanent skada på produkten.
- Var alltid medveten om skadade kablar för att undvika risk för elektriska stötar.
- Strömkabeln till transformatorn och filterpumpen kan inte bytas ut. Om kabeln är skadad ska transformatorn och filterpumpen kasseras.

- För att undvika risk för elektriska stötar, anslut endast filterpumpen till ett uttag som skyddas av en jordfelsbrytare (GFCI eller RCD). Pumpen måste matas via en jordfelsbrytare (GFCI eller RCD) med en nominell restström som inte överstiger 30 mA. Kontakta en kvalificerad elektriker om du inte kan verifiera att uttaget är GFCI-/RCD-skyddat. Ta hjälp av en kvalificerad elektriker för att installera GFCI/RCD.
- Denna apparat kan användas av barn från 8 år och uppåt, och av personer med nedsatt fysisk, sensorisk eller mental förmåga eller brist på erfarenhet och kunskap, om de är under tillsyn eller har fått instruktioner om säker användning av enheten och förstår de förknippade farorna. Barn får inte leka med apparaten. Rengöring och användarunderhåll ska inte genomföras av barn utan tillsyn.
- Barn ska övervakas för att säkerställa att de inte leker med apparaten.
- Filtersystem kan användas så många timmar som önskas, men ALDRIG när poolen används. Pumpen får inte användas när det finns personer i vattnet.
- Förorening av vätskan kan uppstå på grund av läckage av smörjmedel.
- Denna pump är endast avsedd att användas i pooler som kan placeras i förvaring. Använd inte den till permanent installerade pooler. En pool som kan placeras i förvaring är konstruerad så att den enkelt kan demonteras för förvaring och monteras på nytt och behålla sin ursprungliga kvalitet. En permanent installerad pool är konstruerad i eller på marken eller i en byggnad på ett sådant sätt att den inte enkelt kan tas isär för att placeras i förvaring.
- För fortsatt skydd mot eventuella elektriska stötar ska denna enhet monteras på basen i enlighet med installationsanvisningarna.
- Filterpumpen ska monteras av en vuxen; försiktighet bör iakttagas vid upppackning och montering av filterpumpen, denna pool kan innehålla åtkomliga potentiellt farliga vassa kanter eller vassa punkter som är en nödvändig del av filterpumpens funktion.
- Om skyddet till ett avlopp eller sugutlopp saknas eller är trasigt ska poolen inte användas. Suget kan leda urtagning, drunkning eller till att kroppsdelar, hår och smycken fastnar. Reparera eller byt ut avlopps- eller sugutloppets skydd innan du låter poolen användas. När poolen används nattetid ska konstgjord belysning användas för att belysa alla säkerhetsskyltar, stegar, trappsteg, däcktytor och gångtytor.
- Poolens golv ska alltid kunna ses från poolområdet.
- Häng upp en lista med nödtelefonnummer så som närmaste tillgängliga polis-, brandräddnings-, ambulans- och/eller räddningsenhet. Dessa nummer ska förvaras nära den telefon som ligger närmast poolen.
- Grundläggande livräddningsutrustning, inklusive en av följande, ska alltid finnas till hands:
 - En lätt, stark, styv stolpe (herdestav) som är minst 366 cm (12 fot) lång.
 - Ett rep som är minst 6,35 mm (0,25 ") i diameter och minst 1,5 gånger så långt som poolens maximala bredd eller 15,2 m (50 ft), beroende på vilket som är minst, som har fästs ordentligt i en livboj godkänd av kustbevakningen med en yttre diameter på cirka 38,1 cm (15 tum) eller en liknande godkänd flytanordning.
- Endast för hemmabruk.
- Lämna aldrig ditt barn utan uppsikt – risk för drunkning.
- Barn kan drunkna i mycket små mängder vatten. Töm poolen när den inte används.
- Placera produkten på en plan yta minst 2 m (6,6 ft) från alla strukturer eller hinder så som staket, garage, hus, överhängande grenar, tvättlinor eller elektriska ledningar.
- Risk för kvävning – små delar.
- Kontrollera sömmarna regelbundet.
- Får endast användas under behörig tillsyn.
- Produkten måste monteras/demonteras av en vuxen.

- Det är viktigt att byta ut alla skadade element eller uppsättningar av element så snart som möjligt. Använd endast delar som är godkända av den person som ansvarar för att produkten släpps på marknaden.
- Koppla från pumpen från strömförsörjningen innan underhåll, som exempel rengöring av filter, utförs.
- Matarkabeln kan inte bytas ut. Om kabeln skadas ska apparaten kastas.
- Denna produkt ska inte användas av barn. Rengöring och underhåll ska inte utföras av barn. (Sänkbar pump)
- Koppla alltid bort produkten från strömförsörjningen före montering, demontering eller rengöring.
- Pumpar som saknar indikering på att vara frostbeständiga får inte lämnas utomhus när det är minusgrader.

CIRKULATIONSSYSTEM

- Installatörer ska följa skriftliga instruktioner om placering av all utrustning som är ansluten till cirkulationssystemet.
- Installatören ska följa skriftliga instruktioner för användning av cirkulationssystemets komponenter.
- Alla cirkulationssystemkomponenter och pumpar som kräver utbyte eller service ska installeras enligt pumpens bruksanvisning.
- Cirkulationsutrustning ska installeras enligt tillverkarens instruktioner för att garantera korrekt montering och stöd, för att förhindra skador från feljustering, sättning och vibrationer och för att minimera risken för ansamling av skräp och fukt. Vänligen se pumpens bruksanvisning.

KEMIKALIER

För säkerhets skull ska du se till att den djupaste delen av poolen alltid är synlig. Användaren måste alltid bibehålla poolvattnets klarhet. Kontrollera pH-värdet och klorhalten regelbundet och se till att de ligger inom det rekommenderade intervallet. Ytterligare vattenbehandlingskemikalier kan behövas då och då. Låt en lokal poolbutik testa vattnet för att avgöra om ytterligare kemikalier behövs. OBSERVERA: Låt filterpumpen vara igång den rekommenderade tiden på 8-10 timmar per dag. Antalet timmar kan behöva ökas beroende på hur klart vattnet är. Rengör och byt ut filterpatronen ofta. Byt endast ut med en äkta Polygroup™ filterpatron. Se filterpumpens handbok för ytterligare information om vattenvård.

RISK FÖR ATT FASTNA

- Undvika risk för att fastna: Det får inte finnas några framskjutande delar eller andra hinder i simområdet som kan leda till att användaren fastnar eller trasslar in sig. Om skyddet till ett sugutlopp saknas eller är trasigt ska poolen inte användas. Suget kan leda urtagning, drunkning eller till att kroppsdelar, hår och smycken fastnar. Reparera eller byt ut sugutloppets skydd innan du låter poolen användas.
- Fara! För att undvika allvarlig personskada eller död, stäng poolen eller spaet för badare om något sugutlopp/galler saknas, är sönder eller inte fungerar.
- Lek eller simma aldrig nära avlopps- eller sugbeslag. Din kropp eller ditt hår kan fastna, vilket kan orsaka permanent skada eller drunkning.
- Gå aldrig i poolen eller spaet om ett segbeslags- eller avloppsskydd är löst, trasigt eller saknas.
- Meddela genast pool-/spaägaren eller operatören om du upptäcker att ett avloppsskydd är löst, trasigt eller saknas.

DRUNKNINGSRISK

- Förhindra barn utan tillsyn från att komma åt poolen genom att installera stängsel eller andra godkända barriärer runt poolens alla sidor. Statliga eller lokala lagar eller koder kan kräva stängsel eller andra godkända barriärer. Kontrollera statliga eller lokala lagar och koder innan du installerar en pool.
- Leksaker, stolar, bord eller liknande föremål som ett litet barn kan klättra upp på ska vara minst 122 cm (4 fot) från poolen. Pumpfiltersystemet ska placeras så att det inte kan användas som ett medel för småbarn att komma åt poolen. Lämna inte leksaker i poolen när den inte används, eftersom leksaker och liknande föremål kan locka ett barn till poolen.
- Placera möbler (t.ex. bord, stolar) borta från poolen så att barn inte kan klättra upp på dem för att komma åt poolen.

RISK FÖR ELEKTRISK STÖT

- Håll alla elektriska ledningar, radioapparater, högtalare och andra elektriska apparater borta från poolen.
- Placera inte poolen nära eller under elektriska ledningar.

FÖRSTA HJÄLPEN

- Förvara en fungerande telefon och en lista över nödnummer nära poolen.
- Bli certifierad i hjärt-lungräddning (HLR). I en nödsituation kan omedelbar användning av HLR göra en livsviktig skillnad.

SÄRSKILD VARNING

- Lokala byggföreskrifter kan kräva att byggnads- eller eltillstånd erhålls. Installatören ska följa bestämmelserna om bakslag, barriärer, enheter och andra förhållanden.
- Försök INTE montera denna pool under ogynnsamma väderförhållanden, blåsiga förhållanden eller när temperaturen är under 16 °C (60 °F).
- Detta är en förvaringsbar filterpump som ska tas isär och placeras i förvaring när temperaturen förväntas sjunka under 0 °C (32 °F).

EXTRA SÄKERHETSVARNING

- Vuxentillsyn krävs alltid.
- Föräldrar bör lära sig HLR.
- Håll alla elektriska radioapparater, högtalare och andra apparater borta från poolen.
- När du rör vid filtret, pumpen eller de elektriska delarna måste du se till att marken under dina fötter är helt torr.
- Förvara alla bräckliga föremål utanför poolområdet.
- Alkoholkonsumtion och poolaktiviteter ska inte blandas. Låt aldrig någon simma, dyka eller åka rutschkana när de är alkohol- eller drogpåverkade.
- Allvarliga elektriska stötar kan uppstå om du installerar din pump eller ditt filter på ett däck. Pumpen eller filtret kan falla ner i vattnet och orsaka allvarliga elstötar.

- Installera inte på ett däck eller annan yta vid, ovanför eller något under bassängens översta skena.
- Använd inte filterpumpen under svåra väderförhållanden, t.ex. åskväder, tornados o.s.v.
- Var uppmärksam på högspänningsledningarna när du dammsuger din pool eller använder en teleskopstång.
- Kontrollera regelbundet om det finns tecken på slitage eller lösa bultar som kan göra poolen osäker.
- Kontakta poolförsäljaren eller pooltillverkaren för ytterligare säkerhetsskyltar om det anses nödvändigt.
- Välj ett certifierat poolproffs för att utföra pooltjänster. ALLT UNDERHÅLL FÖR ATT UNDVIKA RISK FÖR ALLVARLIGA SKADOR ELLER DÖD.
- ALLMÄN INFORMATION: Poolen måste placeras i förvaring om temperaturen förväntas sjunka under 4 °C (39 °F).
- Alla delar får endast rengöras med mild tvål och ljummet vatten. Använd INTE rengöringsmedel eller varmt vatten.
- Se till att alla delar är torra innan du placerar dem i förvaring för att förhindra att mögel bildas.
- Förvara alla delar på ett torrt, uppvärmt ställe där temperaturen inte understiger 4 °C (39 °F) eller överstiger 51 °C (125 °F).
- Underlåtenhet att följa förvaringsanvisningarna kan orsaka skada på poolen och upphäva garantin.
- DU MÅSTE FÖLJA MONTERINGSANVISNINGARNA NÄR DU MONTERAR DIN POOL PÅ NYTT FÖR FRAMTIDA BRUK.
- Platsen där poolen ska stå måste rensas och planas ut.
- Lämna inte en pool ovan mark när den är tom. Täck över poolen eller ta isär och placera poolen i förvaring när den inte används.

INSTALLATIONSREKOMMENDATIONER

- Filtret kan vara permanent tillgängligt, kontrollera typen av filtermedia på filterförpackningen.
- En veckokontroll rekommenderas för backvätt eller rengöring.
- Det är viktigt att kontrollera att sugöppningarna inte är blockerade.
- Du bör stoppa filtreringen vid underhåll av filtreringssystemet.
- Övervaka regelbundet filtrets tilltäppningsnivå.
- Minsta dagliga filtrering är 8 timmar.



Denna märkning indikerar att produkten inte ska slängas med annat hushållsavfall inom EU. För att förhindra eventuella skador på miljön eller människors hälsa från okontrollerad avfallshantering ska du återvinna produkten på ett ansvarsfullt sätt för att främja hållbar återanvändning av materialresurser. För att returnera din begagnade enhet använder du retur- och insamlingssystemen eller kontaktar återförsäljaren där produkten köptes. De kan hantera denna produkt för miljösäker återvinning.

Elektriskt avfall ska inte slängas med hushållsavfall, använd separata insamlingsanläggningar istället.

Kontakta din kommun för information om tillgängliga insamlingsystem.

Maximal vattentemperatur: 35 °C (95 °F).

Maximal totalhöjd (GS): 1,5 m (4,9 fot) / (S/BS/NF): 0,4 m (1,3 fot) (Gäller inte SFX330 & RX330 filterpumpmodeller).

VIKTIG INFORMATION:

- Håll den här produkten mer än 2 m (6,6 fot) från poolen. (Gäller inte SFX filterpumpmodeller).
- Håll den här produktens kontakt mer än 3,5 m (11,5 fot) från poolen.
- Om produkten är försedd med en transformator. Pumpen är endast avsedd att användas med strömförsörjningen som levererades med pumpen. Pumpen får endast försörjas av extra låg spänning som motsvarar märkningen på enheten.

Brittisk kontakt och australiensk kontakt får inte användas utomhus, endast tillåten att sätta i inomhusuttag eller uttag som är vattenskyddat.

Enligt den internationella standarden, IEC 60364-7-702, om elektrisk installation av pooler och annan bassängutrustning måste följande installationsavstånd respekteras:

- Filterpumpen måste placeras mer än 2 m (6,6 fot) från poolväggarna. (Gäller inte SFX filterpumpmodeller).
- Elkabeln som är ansluten till filterpumpens elektriska strömkälla med 220–240 V måste placeras mer än 3,5 m (11,5 fot) från poolväggarna.

Hör med dina lokala myndigheter för att fastställa lämplig standard och krav för "elektrisk installation av simbassänger och bassängutrustning". Följande tabell är endast för referens.

Land/region	Standardnummer	Land/region	Standardnummer
Internationell	IEC 60364-7-702	Tyskland	DIN VDE 0100-702
Frankrike	NF C 15-100	Nederland	NEN 1010-702



BEHÅLL DESSA ANVISNINGAR

Innan du Börjar

Innan du monterar samman din filterpump ska du kontrollera innehåller och bekanta dig med alla delar. Läs noga genom följande varningar, riktlinjer och tips innan du fortsätter med uppställningen:

Förberedande Steg

- LÄS ALLA ANVISNINGAR NOGGRANT och få en grundlig förståelse för vad som krävs för att montera din filterpump.
- Vi rekommenderar att du har lite vaselin tillgängligt (medföljer ej) för att smörja packningar och O-ringar.

VIKTIGT:

- Installatören ska följa de medföljande, skriftliga anvisningarna rörande drift/ användning av filterpumpsystemet.
- Använd INTE denna produkt för spridning av klorpulver, chock-behandling eller andra typer av kemikalier eftersom det kan skada pumpen filterkassetten och poolen.

Filterpump, Specifikationer

Modell	Spänning (V)	Effekt (W)	Nivå av vattentätthet	
RX330	S/BS	220-240V~, 50Hz	23W	IPX5/IPX7
	NF	220-240V~, 50Hz	23W	IPX5/IPX7
	GS	12V~, 50Hz	30W	IPX5/IPX7
	AR	220-240V~, 50Hz	23W	IPX5/IPX7

Dellista

Objekt	Delarnas namn	Antal	Objekt	Delarnas namn	Antal									
1	Beslagets Bas	2	13	Pumpbehållare	1									
2	Sugbeslagsskärm	1	14	Gummimunestycke (förinstallerad med pumphotorenheten)	1									
3	Flödesavledare	1	15	Pumphotorenhet (förinstallerad, placerad inne i pumpbehållaren)	1									
4	Servicepropp	2	16	Filterpatron typ I	1									
5	Slang	2	17	Skruv till behållare (förinstallerad)	6									
6	Slangklämma	4	18	Pumpmotorhus	1									
7	Filterpumpmontering	1				19	Rotorenhet	1						
8	Ventilationsskruv	1							20	Volutkåpa	1			
9	Ventilationsskruv O-ring	1										21	Skruv till volutkåpa	2
10	Tätningpropp	1												
11	Packningspropp	1	23	Transformator (endast för GS-standardpump)	1									
12	Tätningring/motortätning (förinstallerad inne i pumpbehållaren)	1												

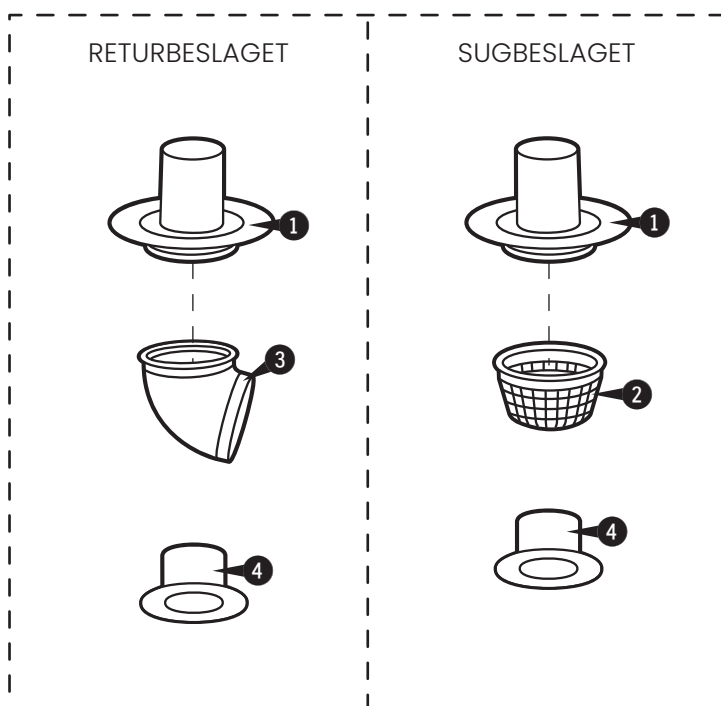
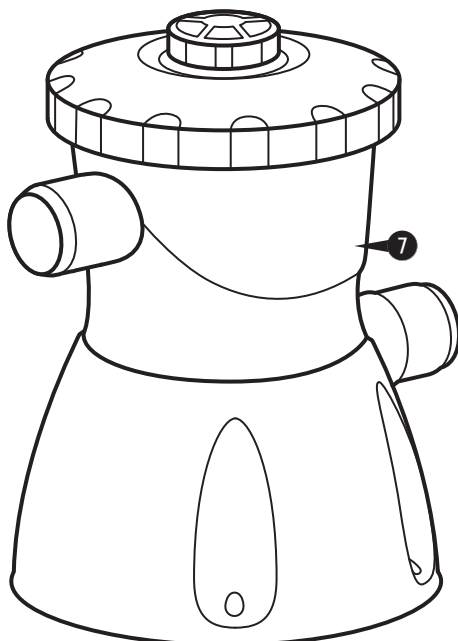

* Kontaktbilden är endast som referens.
Kontakttypen varierar mellan olika
länder på grund av varierande krav.

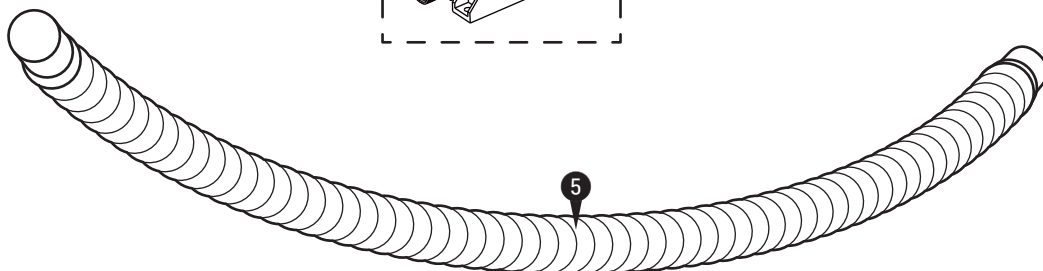
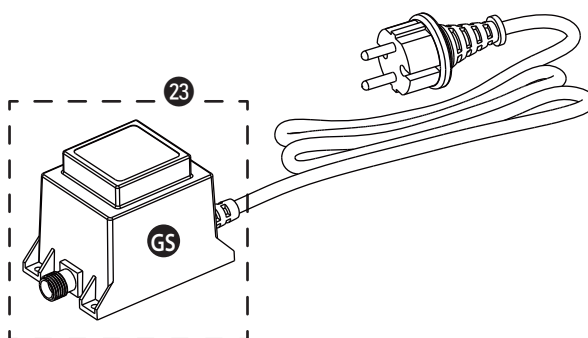

Uppställning av filterpumpen

VARNING: klättringsrisk! Förhindra barn från att klättra upp på filterbehållaren för att komma åt poolen.

STEG 1: Montera sug- och returbeslagen

1. Ställ upp poolen enligt beskrivningen i poolens bruksanvisning. Fyll INTE på vatten förrän filterpumpen är korrekt installerad. Leta upp utlopps- och inloppsöppningarna på poolväggen.
2. Montera sugbeslagets komponenter i utloppsöppningen från insidan av poolen.

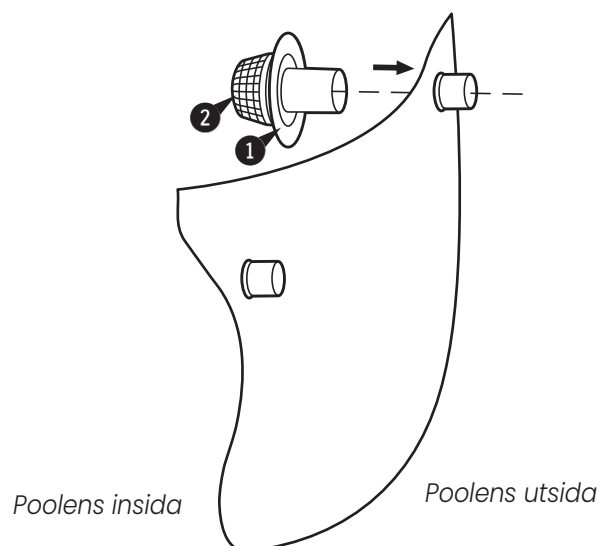
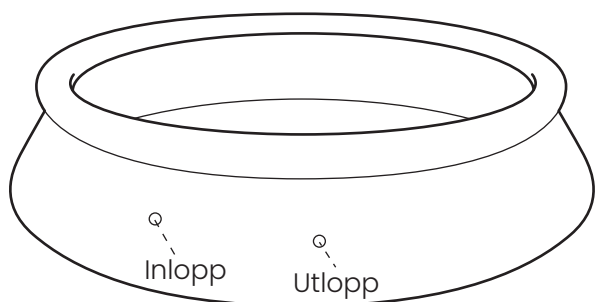

3. Montera returbeslagets komponenter i inloppsöppningen från insidan av poolen.

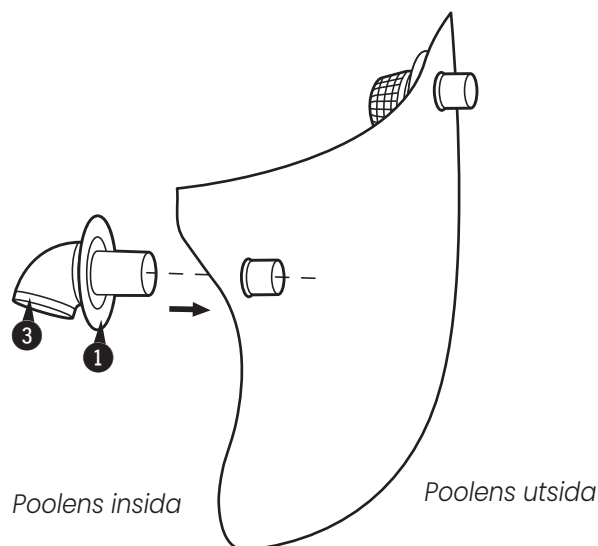

STEG 2: Installera pumpen

1. Ta ut filterpumpenheten **7**, två slangar **5** och fyra slangklämmor **6**.

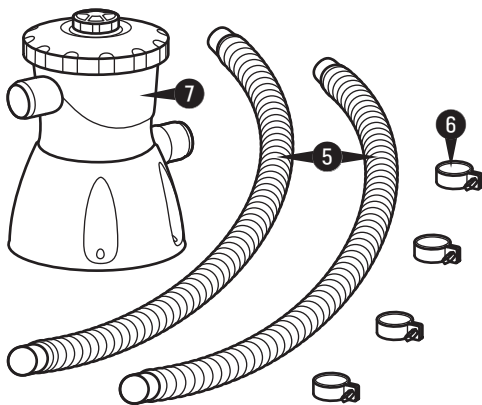

2. Anslut beslagets bas **1** till pumpens inlopp med en slang och en klämma i respektive ände. Se till att slangklämmorna **6** sluter tätt över båda slangarna **5** och O-ringar **22**.

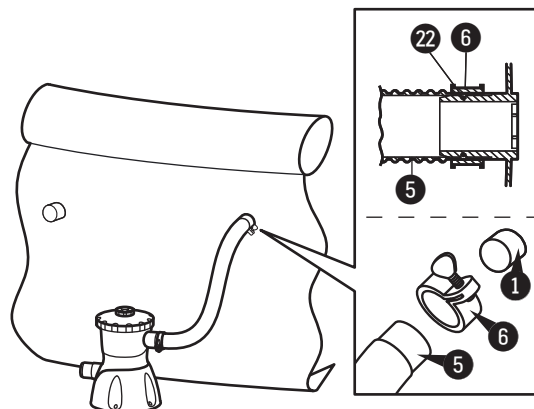

3. Anslut beslagets bas **1** till pump-utloppet med en annan slang och en klämma i respektive ände.

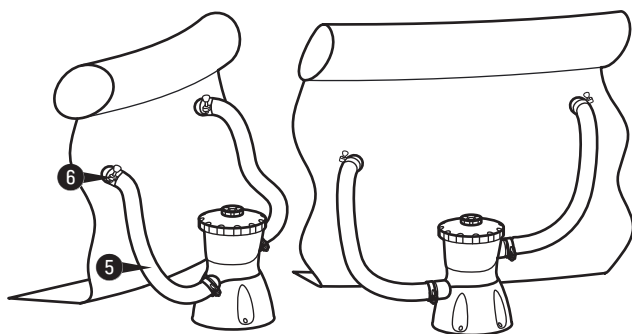

4. Spänn åt alla klämmor **6** för att förhindra vatten-läckage.

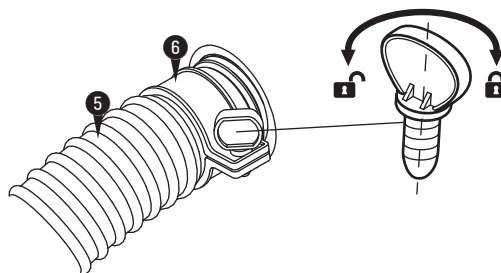

STEG 3: Fyll poolen med vatten upp till markeringen "Fill Line"

1. Nu kan du fylla poolen med vatten upp till markeringen "FILL LINE". Anslut INTE pumpens kontakt i detta läget.

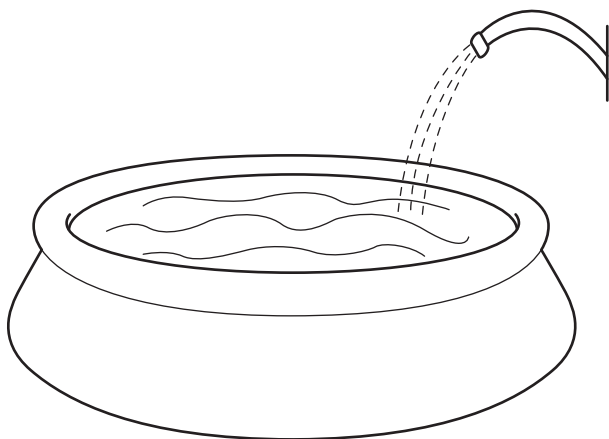

2. **Lufta pumpen:** För att släppa ut luft från pumpen och säkerställa jämnt vattenflöde är det viktigt att lufta eller tryckfrigöra pumpen innan den används. Vrid moturs för att lossa luftningskruven **8** så kommer vattentrycket att tvinga ut all innesluten luft. Dra åt skruven när det bara kommer ut vatten.

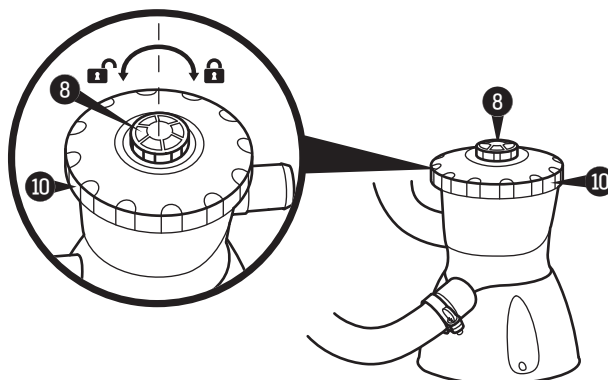

Använda pumpen

Följ poolens nödvändiga säkerhetsavstånd från eluttag och filterpump. (Se följande bild).

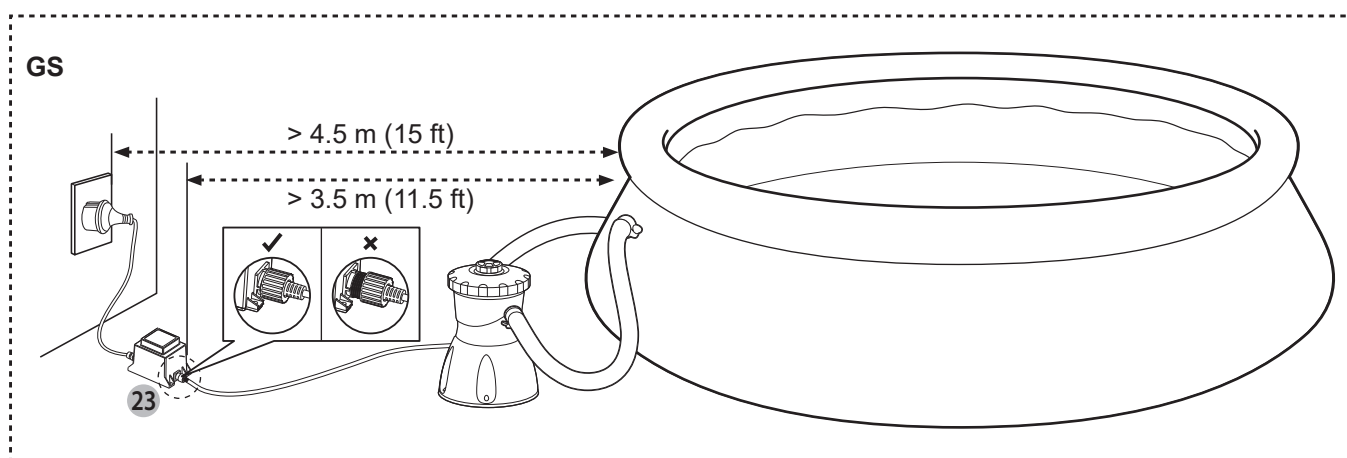
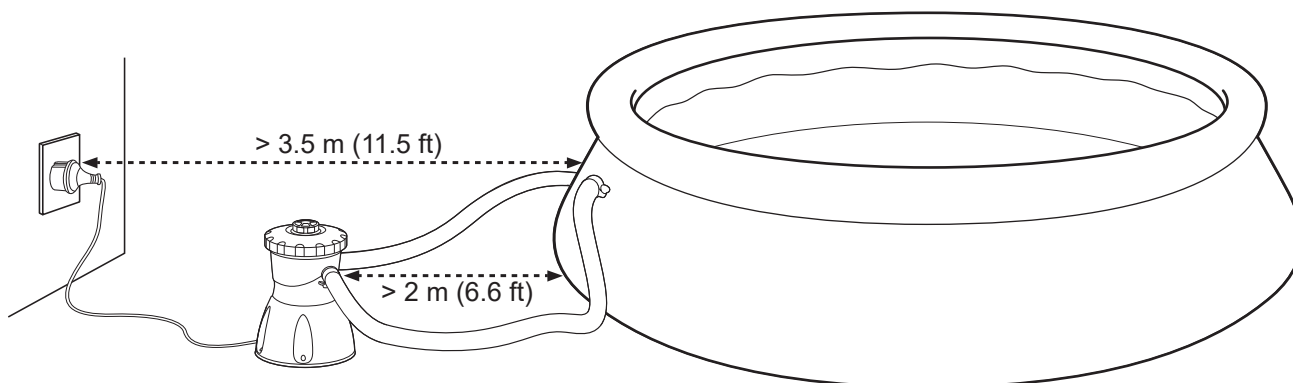

1. Kontrollera, från poolens insida, att vattenflödet från flödesavgreningen ③ är korrekt. Det ska kännas som ett konstant vattenflöde in i poolen. Om inte, eller om du känner ett reducerat flöde, se Problem 2 i **felsökningsguiden (S. 23)** för möjliga lösningar.
2. **VIKTIGT:** Kontrollera och justera värden för pH och klor dagligen. FILTERPUMPEN KAN INTE PÅ EGEN HAND FÖRHINDRA ATT DET BILDAS ALGER I POOLVATTNET, DETTA KAN BARA FÖREBYGGAS GENOM ATT MAN ALLTID HAR RÄTT VÄRDEN FÖR KLOR OCH pH. För mer information, se **Skötsel av poolen (S. 18)**.

OBSERVERA: Låt filterpumpen vara igång den rekommenderade tiden på 8-10 timmar per dag. Antalet timmar kan behöva ökas beroende på hur klart vattnet är.

Skötsel av pumprotorn

VIKTIGT! Denna patronfilterpump är skyddad av en termisk brytare, en säkerhetsanordning som stoppar pumpen när den blir överhettad för att förhindra pumpsador och förlänga dess livslängd. Om din pump stängs av automatiskt är det troligt att temperaturen i poolvattnet är för hög eller att vattenflödet genom pumpen är otillräckligt för att kyla ner pumpen. Kontrollera och korriger vattenflödet, se till att motorn vilar minst 15 minuter och starta sedan om pumpen eller kör pumpen på natten när temperaturen är lägre. Om pumpen stängs av automatiskt igen, inspektera din pump för att ta bort smuts som blockerar rotorn.

Underhåll av pumpen

- Kontrollera pumpens flöde dagligen. Om vattenflödet sjunker, se Problem 2 i **felsökningsguiden (s. 23)**.
- Kontrollera pumpen, slangar och beslag rörande läckage. Om det finns läckage, se Problem 4 i **felsökningsguiden (s. 25)**.
- Det är viktigt att byta ut skadade delar så snart som möjligt. Använd endast reservdelar från godkända, pålitliga återförsäljare eller från **funcsicle.com**
- Inspektera filtret och alla filtermedier regelbundet för att säkerställa att det inte finns någon ansamling av smuts som förhindrar god filtrering. Se **Bästa förfarande vid användning av filterkassett** nedan.

Bästa förfarande vid användning av filterkassett

1. Så här rengör du filterpatron ⑬ :

Koppla bort pumpen från eluttaget.
För sugbeslag: Ta bort sugbeslagets komponenter och täta med servicepluggar ④.

För returbeslag: Ta bort returbeslagets komponenter och täta med servicepluggar ④.

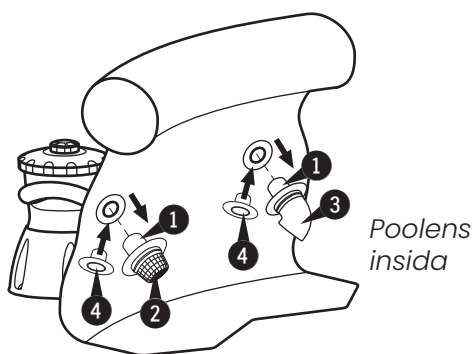

b. Lufta pumpen genom att långsamt lossa på luftningsskruven ⑧ moturs. (Se STEG 3 i "Uppställning av filterpumpen", s. 14)

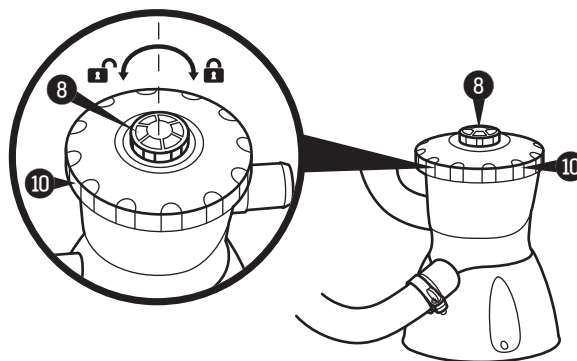

c. Vrid moturs med båda händerna för att ta bort tätningspropp ⑩.

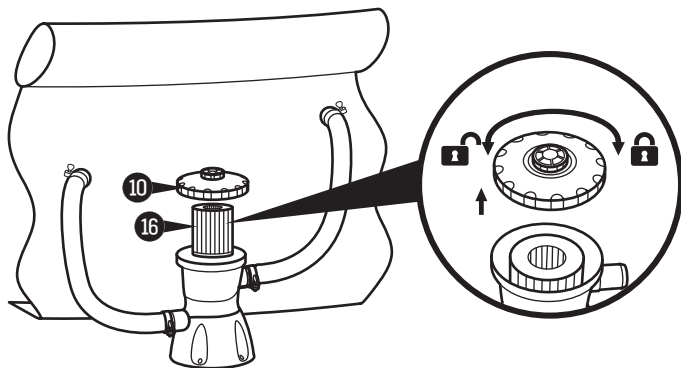

d. Ta ut patronen, tvätta den noggrant (inklusive mellan vecken) med en trädgårdsslang för att ta bort större bitar av skräp. Låt torka och borsta sedan bort mindre smutspartiklar. Skrubba INTE vecken, då slits patronen snabbare än den borde. För att säkerställa att poolvattnet förblir rent ska du rengöra filterpatronen varje dag och byta ut den vid behov.

e. Ta ut tätningring  och smörj den rikligt med vaselin.

f. Sätt ihop delarna på nytt i omvänd ordning. Innan du startar om pumpen, se till att du har tagit bort serviceplugg .

2. En extra reservpatron är en utmärkt investering. Du kan behöva rengöra eller byta ut filterpatronen när den är smutsig eller innan rätt klor- och pH-nivå kan uppnås. En ren, väl underhållen patron garanterar också att din pump alltid är redo att arbeta med maximal effektivitet.

3. Sololjor, kroppsoljor och alger kan snabbt byggas upp och täppa till patronens veck, vilket minskar filtreringseffektiviteten. Därför är det mycket viktigt att ta bort sådana hinnor av oljor och/eller alger.

För att ta bort oljor: blanda 450 gram trinitriumfosfat (TSP) eller annat starkt rengöringsmedel med 20 liter vatten och låt kassetten ligga i blandningen i 12 timmar.

För att avlägsna oljor OCH alger: samma som ovan, och tillsätt 2,8 dl poolklor eller 1,4 dl flytande hushållsklorin i lösningen EN TIMME INNAN kassetten tas upp från blandningen. Skölj kassetten noga innan den ska användas.

4. För mycket kalcium- och/eller mineralavlagringar kan också byggas upp i patronen och måste hanteras annorlunda. Kontakta och konsultera din lokala poolbutik för lösningar/behandlingsmedel och bibehåll en tillräcklig pH-halt i poolvattnet (se Skötsel av poolen nedan).

5. Kassera alla använda filtermedier i enlighet med tillämpliga regler/lagar.

6. Använd alltid äkta Funsicle-filterpatroner; de finns där du köpte din pool eller på **funsicle.com**.

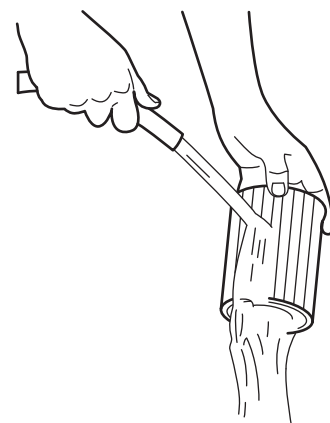

Skötsel av poolen

- Följande produkter krävs för att göra din pool redo att användas. De finns på polygroupstore.com eller i din lokala poolbutik:
 - Testkit** – för att kontrollera klorhalten och pH-värdet i poolvattnet
 - Flytande klordispenser (ingår ej) och klortabletter** – för desinfektion av vattnet och förebyggande av algutväxt
 - pH-kontrollkemikalier** – för att justera pH-värdet uppåt (natriumkarbonat) eller nedåt (syra)
 - Algicider** – för att eliminera alger
 - Superklor** – för att förstöra ("chocka") den kombinerade föroreningen av klor, ammoniak, kväve och organiska material som byggs upp i poolvatten över tid och med utökad användning
 - Lövnät med handtag** – för att ta bort löv, skräp, insekter o.s.v. från poolen
- VIKTIGT: Klorhalten och pH** – värdet måste hela tiden bibehållas:
 - Kontrollera och justera pH-värdet och klorhalten dagligen. FILTERPUMPEN FÖRHINDRAR INTE PÅ EGEN HAND TILLVÄXTEN AV ALGER I POOLVATTNET; DETTA KAN ENDAST GÖRAS GENOM ATT ALLTID BIBEHÅLLA LÄMPLIG KLORHALT OCH PH-VÄRDE.
 - Rekommenderat pH-värde:** mellan 7,3 och 7,8
 - Rekommenderad klorhalt:** mellan 1,0 ppm och 1,6 ppm
 - Använd superklor i din pool minst varannan vecka.
 - Varmt väder och mycket användning kan kräva att pH-värdet och klorhalten hålls i den högre änden av intervallet såväl som användning av superklor varje vecka.
 - Att använda ett pool- och/eller solskydd hjälper till att bibehålla pH-värdet och klorhalten genom att minska avdunstningen av poolvattnet.

g. **OBS:** Hög klorhalt och lågt pH-värde skadar poolen/poolens liner. Du måste följa instruktionerna om kvantitet och säker användning av poolkemikalier du använder dem. Släpp **ALDRIG** klumpar eller kulor med kemikalier i poolen – detta kan utgöra en fara för simmare och/eller skada din pools liner.

- Rengör poolen regelbundet med en dammsugare driven av trädgårdsslang från Polygroup™ eller någon butik med pooltillbehör.
- Att tvätta fötterna innan du går i poolen hjälper till att hålla poolen ren.
- Undvik att använda brunnsvatten. Om du måste använda brunnsvatten ska du alltid se till att få professionell rådgivning från dina lokala leverantör av poolkemikalier innan du lägger till NÅGRA kemikalier i brunnsvattnet.
- Ta reda på vattenkapaciteten (i gallon) för din pool i poolens bruksanvisning. Du kommer att behöva den för att avgöra vilken mängd kemikalier som krävs eller när du kontaktar en expert på pooltillbehör för vattentestning och råd om säker användning av kemikalier.

OBS! Följ alltid tillverkarens etikettanvisningar för de kemikalier du väljer att använda.

Demontering och förvaring av pumpen

1. Koppla bort pumpen från eluttaget.
För sugbeslag: Ta bort sugbeslagets komponenter och täta med servicepluggar ④.
För returbeslag: Ta bort returbeslagets komponenter och täta med servicepluggar ④.
3. Lufta pumpen genom att långsamt lossa luftningskruven ⑧.
4. Lossa alla fyra slangklämmor ⑥, ta bort båda slangarna ⑤ och töm av kvarvarande vatten.
5. Rengör och torka alla delar, inklusive kassetten.
6. Smörj luftningskruvens O-ring ⑨ och toppackning ⑪ rikligt med vaselin.
Montera därefter ihop med luftningskruv, toppackning och behållare.
7. Placera alla delarna i en lufttät plastpåse och förvara på en torr plats, där temperaturen aldrig sjunker under 0 °C.

Serva pumpen

Det effektivaste sättet att felsöka eller byta pumpen är att man tar bort hela pumpmotorenheten **15**. Motorn består av en rotorenhet **19** och tillhörande delar. Om någon av dess delar är trasiga eller om den inte är placerad på plats mellan snäckkåpan **20** och pumpmotorkroppen **13** kommer inte rotorn att fungera som den ska, ens under optimala förhållanden.

STEG 1: Ta bort motorenheten

1. Koppla bort pumpen från eluttaget.
För sugbeslag: Ta bort sugbeslagets komponenter och täta med servicepluggar **4**.
För returbeslag: Ta bort returbeslagets komponenter och täta med servicepluggar **4**.
2. Lufta pumpen genom att långsamt lossa luftningskruven **8**.
3. Koppla bort slangklämmorna **6** och slangar **5** som sitter på pumpens in- och utlopp.
4. Vänd pumpen upp och ner, ta bort behållarskruvarna **17**.
5. Ta ut motorenhet **15**.

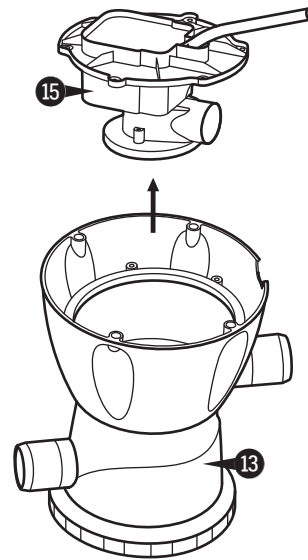
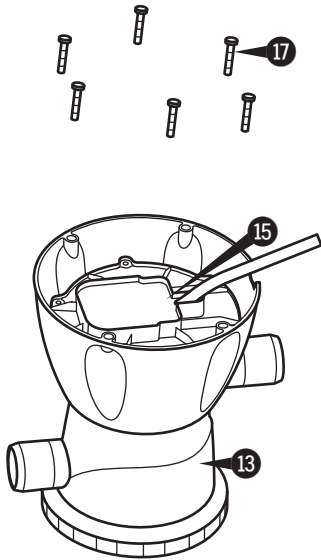

6. Ta bort gummimunestycke **14**. Var försiktig så att du inte tappar bort det.

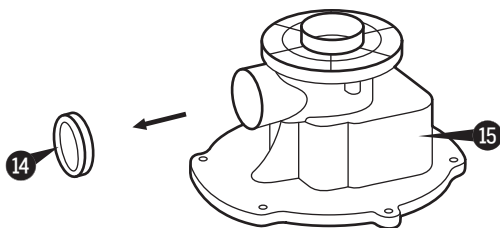

STEG 2: Inspektera eller byt ut rotorn

1. För att ta ut rotorenhet **19** tar du helt enkelt bort volutkåpans skruvar **21** och dra ut den från pumppmotorkroppen **18**.
2. Inspektera rotorn (se bild nedan) för att säkerställa att rotoraxel, magnetaxel, skovelhjul och andra delar är intakta. Om någon av dessa är trasiga kan du köpa en ny rotorenhet från **funcsicle.com** och slipper på så sätt att byta ut hela pumpen.

Rotorenhetens delar

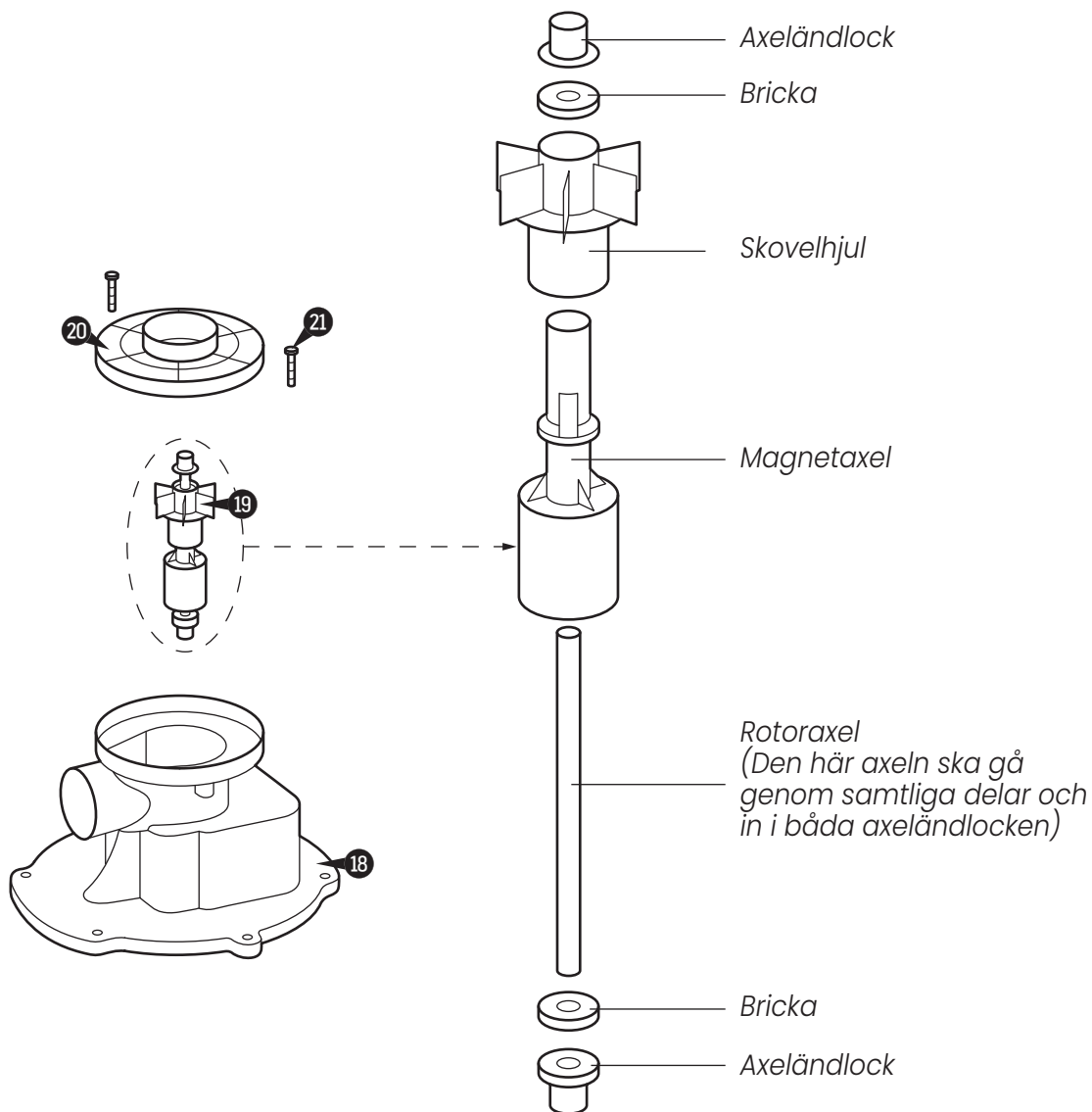

3. Efter utförd inspektion eller byte ska rotorenheten försiktigt sättas tillbaka i pumppmotorkroppen. Magnetens kraft drar rotorn på plats.
4. Rikta in volutkåpan mot den övre axeländens kåpa och dra åt volutkåpans skruvar.

STEG 3: Byt ut eller montera samman pumpen

1. Smörj tätningarring **12** och sätt sedan tillbaka den i spåret längst ner på behållare **13**.
2. Fäst gummimunstycke **14** på utloppet på motorenhet **15**.

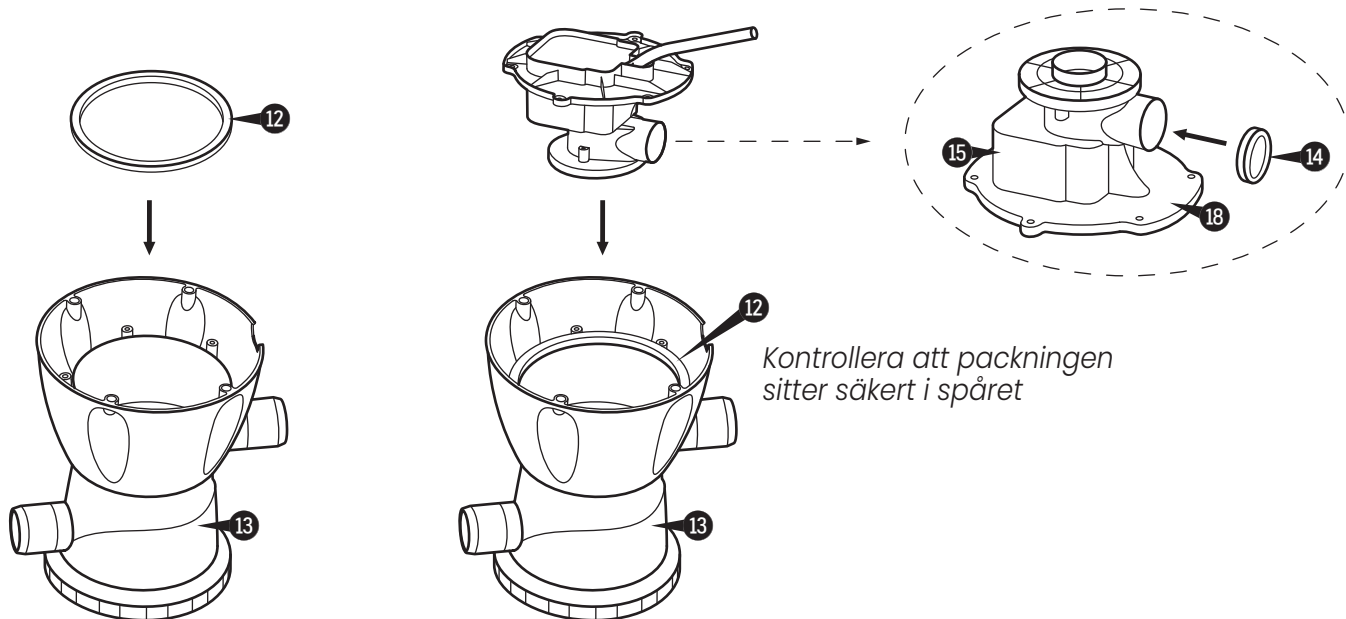

3. Slowly insert the Motor back into the Canister.
4. Tighten the Canister Screws **17**.

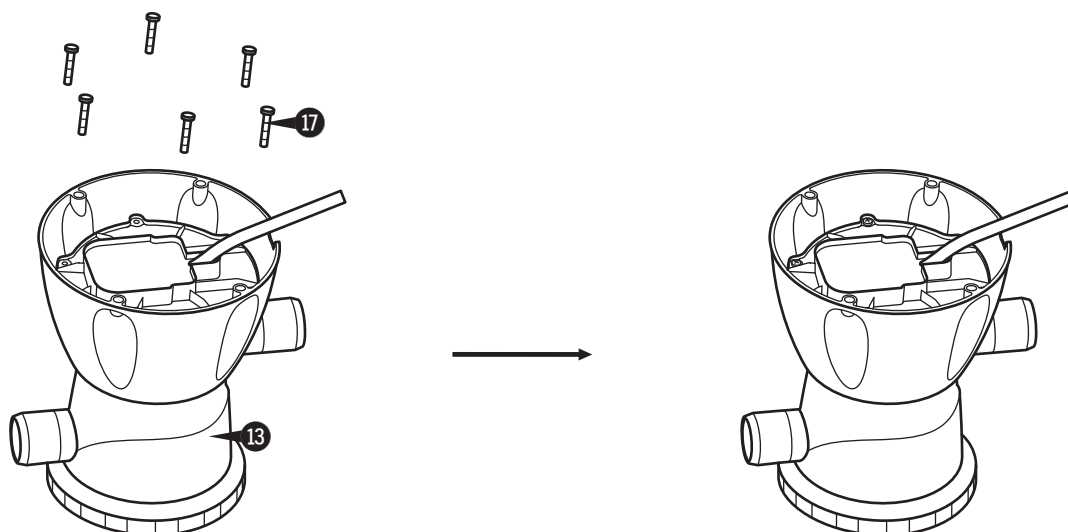

Felsökningsguide

Symtom		Orsak	Lösning
1	Motorn startar inte eller hoppar mellan av och på	A. Inte inkopplad	A. Anslut elkabeln till ett jordat 3-fasuttag.
		B. Elkabel och/eller kretsbrytare utlöst	B. Återställ kretsbrytaren på elpanelen. Om problemet kvarstår, ta hjälp av en kvalificerad elektriker för att kontrollera kretsen.
		C. Låg spänning	C. Kontrollera och se till att nätspänningen ligger mellan 215 V och 245 V.
2	Inget eller långsamt vattenflöde genom flödesavledare ③	A. Låg poolvattennivå	A. Fyll poolen till Fyllnadsmarkeringen. Sugbeslagsskärm ② måste vara minst 4 tum under vatten.
		B. Tilltäppt inlopp /utlopp	B. Kontrollera om det finns hinder i filterpatron ⑬, sugbeslagsskärm ② eller flödesavledare ③.
		C. Filterpatron ⑬ är för smutsig	C. Rengör eller byt ut patronen enligt stegen i Bästa förfarande vid användning av filterkassett (S. 17) .
3	Filterpumpen rengör inte poolen ordentligt (t.ex. grumligt/grönt vatten)	A. Otillräcklig klorhalt	A. Håll klorhalten mellan 1,0 och 1,6 ppm.
		B. Otillräckligt pH-värde	B. Håll pH-värdet mellan 7,3 och 7,8.
		C. Filterpatron ⑬ är för smutsig	C. Rengör eller byt ut patronen enligt stegen i Bästa förfarande vid användning av filterkassett (S. 17) .
		D. Filterpatron ⑬ är skadad	D. Kontrollera om det finns hål eller revor på patronen. Om den är synligt skadad ska den bytas ut mot en ny.
		E. Vattenflödet är långsamt	E. Kontrollera om det finns hinder i filterpatron ⑬, sugbeslagsskärm ② eller flödesavgrening ④.
		F. Andra kemikalier krävs	F. Låt en poolbutik testa ditt poolvatten. Du kan behöva lägga till andra kemikalier eftersom vattenkvaliteten varierar på olika orter.
		G. Poolvattnet är för smutsigt	G. Les produits chimiques sont essentiels pour garder l'eau de la piscine propre. Nettoyez la piscine et prenez l'habitude de filtrer son eau.
4	Vattenläckage vid	A. Kopplingspunkter för sug- eller returbeslag ① eller slang ⑤	A. Kontrollera att slangklämmor ⑥ är ordentligt fastsatta över båda slangar ⑤ och deras O-ringar ⑦; justera och dra åt vid behov. Kontrollera även slangarna för sprickor eller hål och byt ut dem vid behov.
		B. Ventilationsskruv ⑧	B. Kontrollera ventilationsskruvens O-ring ⑨ för skador och byt ut efter behov. Dra också åt skruven igen.
		C. Tätningspropp ⑩	C. Kontrollera tätningsring ⑫ för skador och byt ut vid behov. Dra också åt tätningsproppen.
		D. pumphotorkroppen ⑭	D1. Kontrollera tätningsring ⑫ för skador och byt ut vid behov. D2. Kontrollera att packningen är rätt placerad i spåret i botten av pumpbehållaren ⑬.

Kära Funtastic-kund,

Tack för att DU har valt en av våra Funsicle-produkter. Vi arbetar för att inspirera världen till mer utomhuslekar, därför designar vi produkter som kittlar sommarkänslan, gemenskapen och glädjen.

Det är viktigt för oss att du ska få den BÄSTA upplevelsen med den här produkten och vi hoppas att du ska få glädjrika utomhusstunder.

Vi vill passa på att tacka för ditt förtroende. Vi önskar dig trevliga badstunder och vattenlekar!

- Dina vänner i Funsicle-teamet

KONTAKTA OSS

Vi finns här för att hjälpa dig! För vanligt förekommenade frågor (FAQ), tips om felsökning, garanti eller reservdelar, kontakta oss via telefonnumret eller e-postadressen som gäller för din region.

KUNDSERVICE

Storbritannien

Telefon: +44 (0) 330 090 4414

E-post: support@poly-group.co.uk

Frankrike

Webbplats: www.polypool.fr

E-post: aide@polypool.fr

Spanien

Webbplats: www.polypool.es

E-post: apoyo@polypool.es

Italien

Telefon: +39 (0) 332 730 083

E-post: info@globalfar.com

Tyskland

Telefon: +49 (0) 621 845 5210

E-post: service@rms-gruppe.de

Nederländerna

Telefon: +31 (0) 88 002 06 55

E-post: service@poly-group.nl

Bulgarien

E-post: service.polygroupbg@gmail.com

Grekland

Telefon: +30 210 6831030

E-post: info@homeandcamp.gr

Ungern

E-post: sales@globalbrandscee.com

Rumänien

Telefon: +40 726 473955

E-post: polygroupservice.ro@gmail.com

Serbien

Telefon: +381 (0) 637 137 822

E-post: polygroupsrbija@gmail.com

Danmark

E-post: polygroup@maxtoys.dk

Funsicle®

Polygroup Pacific Limited
Unit 606, 6th Floor, Fairmont House,
8 Cotton Tree Drive, Central, Hong Kong.