

Ändra dörrläge

Steg 1:

Lägg ner kylan på vänster sida (Fig. 1).

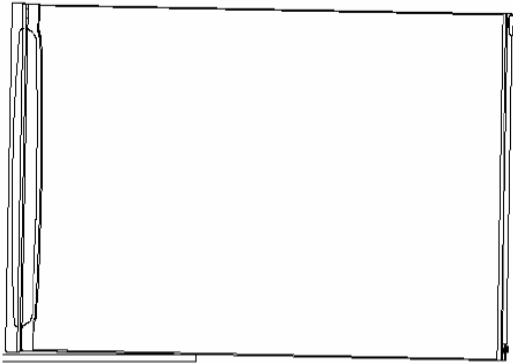

Fig. 1

Steg 2:

Ta bort båda utjämningsfötterna (Fig. 2).

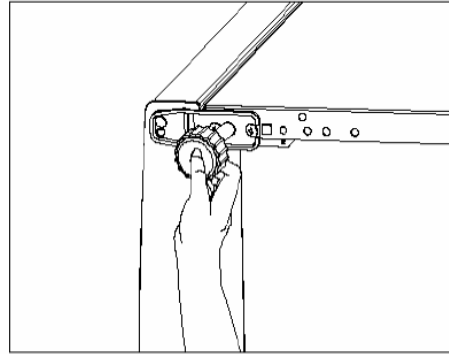

Fig. 2

Steg 3:

Skruva loss de nedre gångjärnsskruvarna och ta bort dem (Fig. 3.1).

Skruva loss det nedre gångjärnsstiftet och skruva in det i nästa hål (Fig. 3.2)

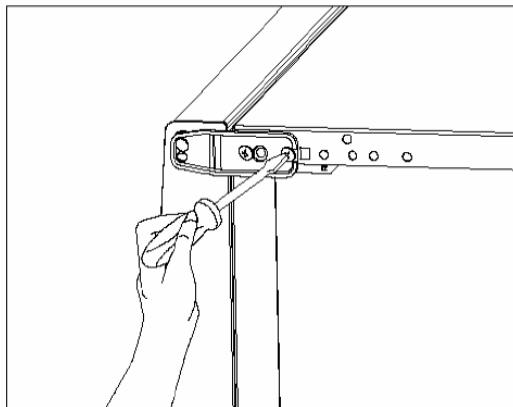

Fig. 3.1

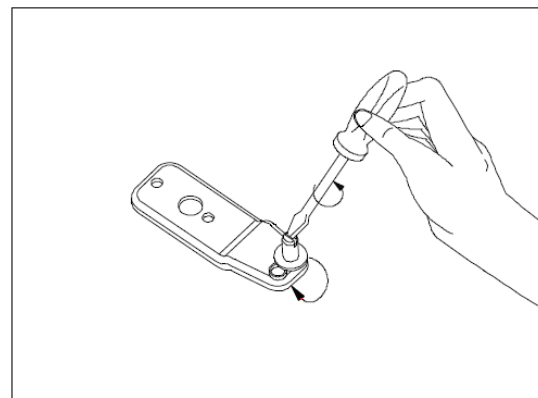

Fig. 3.2

Steg 4:

Ta bort dörren (Fig. 4).

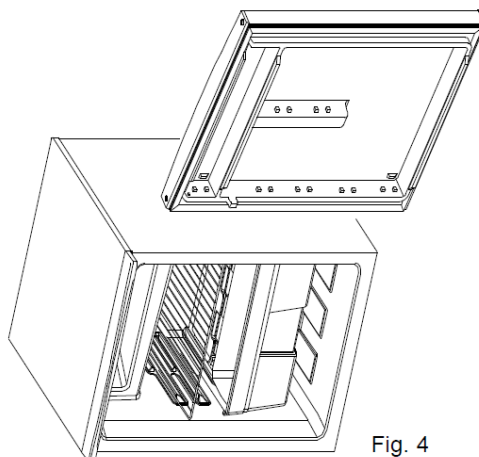

Fig. 4

Steg 5:

Skruva bort det högra stiftet i det övre gångjärnet (Fig. 5.1).

Skruva in stiftet i det vänstra hålet i det övre gångjärnet (Fig. 5.2).

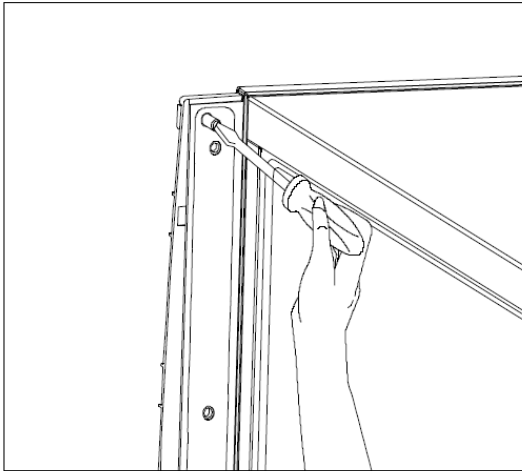

Fig. 5.1

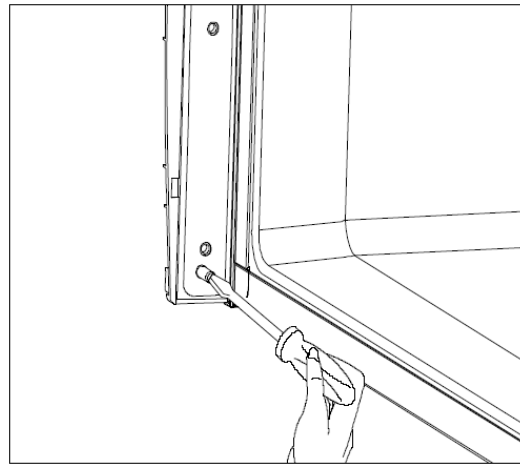

Fig. 5.2

Steg 6:

Byt plats på de övre bussningarna (Fig. 6).

Ta bort den nedre bussningen och sätt den på vänster sida (Fig. 6).

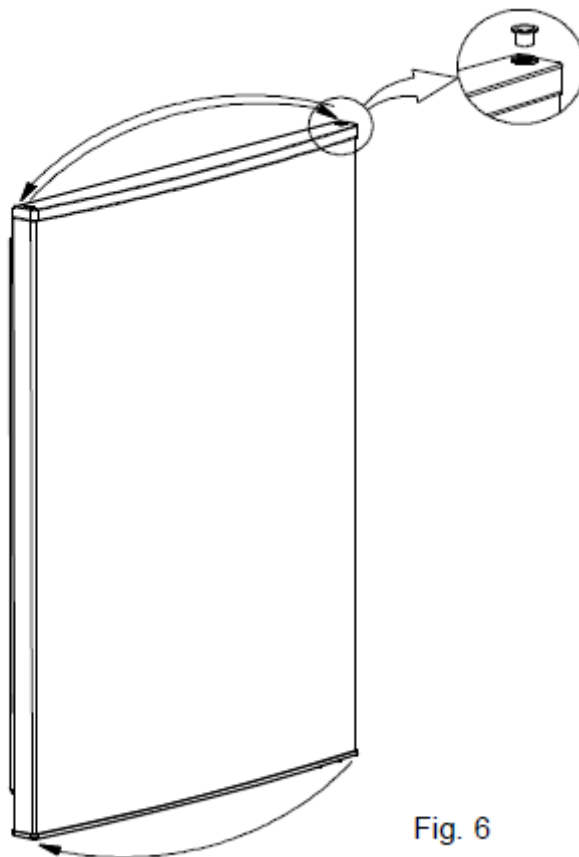

Fig. 6

Ändra frysdörrens riktning

Steg 1:

Ta bort gångjärnsskyddet på frysdörren (Fig. 1)

Skruva loss de två gångjärnsskruvarna och ta bort frysdörren (Fig. 2).

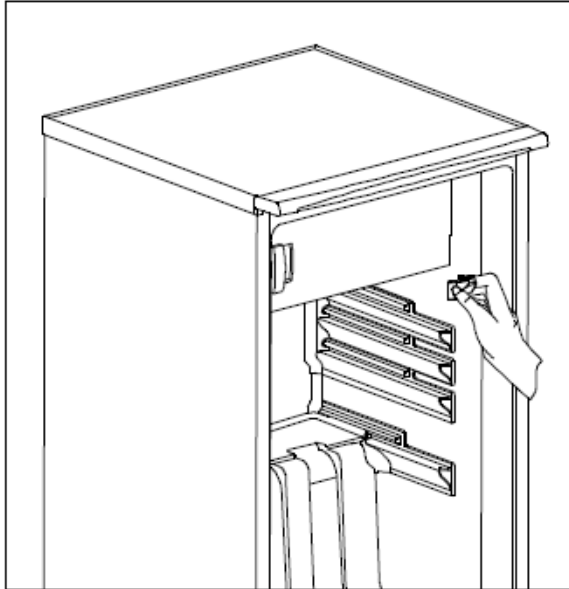

Fig. 1

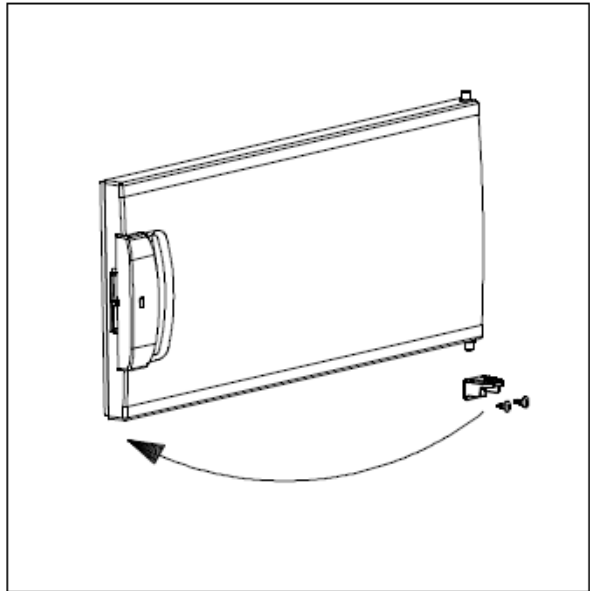

Fig. 2

Steg 2:

Skruva bort den skruv som justerar frysdörreshållaren och skruva in den på den högra sidan.

Ta bort de två små stiften på den vänstra sidan och sätt in dem på den högra sidan, som visas på bilden (Fig. 3).

Montera frysdörren och justera gångjärnen genom att skruva åt skruvarna (Fig. 4).

Avsluta med att sätta på gångjärnsskyddet.

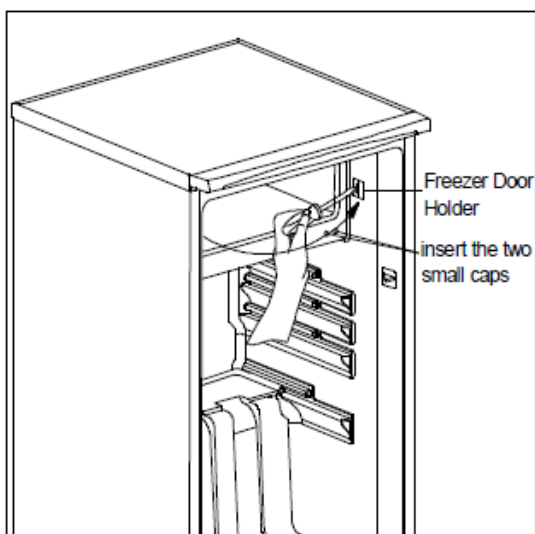

Fig. 3

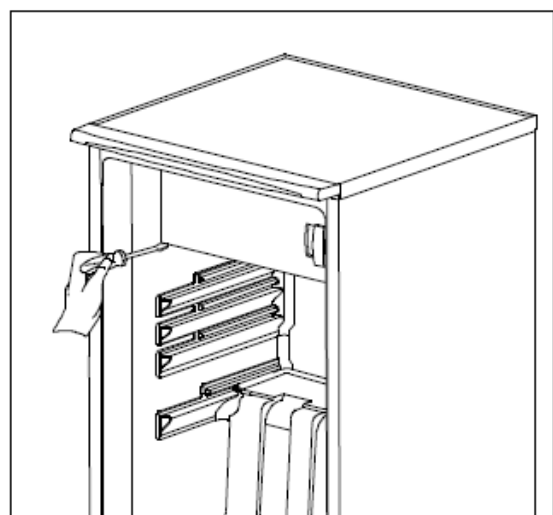

Fig. 4