

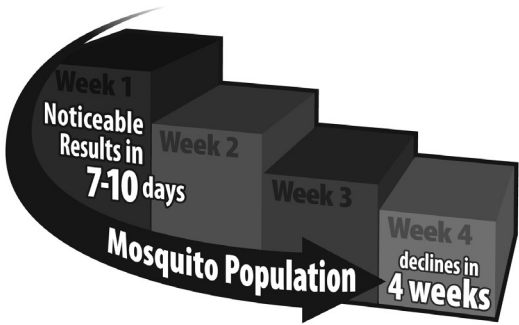

MOSQUITO MAGNET®

Advanced Mosquito Defense Systems

Attracts and Kills Mosquitoes



Smart Technology



Cordless



EXECUTIVE

For Outdoor Use Only
1440-652 Rev 09/18

Operation Manual



CAUTION / WARNUNG / MERK / HUOMIO / VAR FÖRSIKTIG! / ATTENZIONE



CAUTION - The appliance is not to be used by persons (including children) with reduced physical, sensory or mental capabilities, or lack of experience and knowledge, unless they have been given supervision or instruction - children being supervised not to play with the appliance.



This symbol on the product or its packaging indicates that this product must not be disposed of with your other household waste. Instead, it is your responsibility to dispose of your waste equipment by handing it over to a designated collection point for the recycling of waste electrical and electronic equipment. The separate collection and recycling of your waste equipment at the time of disposal will help conserve natural resources and ensure that it is recycled in a manner that protects human health and the environment. For more information about where you can drop off your waste for recycling, please contact your local authority, or where you purchased your product.



WARNUNG - Das Gerät darf nicht von Personen (einschließlich Kindern) mit eingeschränkten physischen, sensorischen oder geistigen Fähigkeiten oder mangelnder Erfahrung und mangelndem Wissen verwendet werden, es sei denn, sie werden beaufsichtigt oder wurden unterwiesen - Kinder sollten beaufsichtigt werden, um sicherzustellen, dass sie nicht mit dem Gerät spielen.



Das Symbol auf dem Produkt oder seiner Verpackung weist darauf hin, dass dieses Produkt nicht als Restmüll entsorgt werden darf. Es ist Ihre Verantwortung, Ihre Altgeräte ordnungsgemäß zu entsorgen, indem Sie sie an eine dafür vorgesehene Sammelstelle für das Recycling von Elektro- und Elektronik-Altgeräten abgeben. Die getrennte Sammlung und Wiederverwertung Ihrer Altgeräte zum Zeitpunkt der Entsorgung trägt dazu bei, natürliche Ressourcen zu schonen und sicherzustellen, dass sie in einer Weise recycelt werden, die die menschliche Gesundheit und die Umwelt schützt. Weitere Informationen darüber, wo Sie Ihre Abfälle zum Recycling abgeben können, erhalten Sie bei Ihrer örtlichen Abfall- und/oder Umweltbehörde oder beim Kauf Ihres Produkts.



MERK - Apparatet skal ikke brukes av personer (inkludert barn) med reduserte fysiske, sensoriske eller mentale evner, eller mangel på erfaring og kunnskap, med mindre de er under tilsyn eller blir instruert. Barn under tilsyn skal ikke leke med apparatet.



Symbolet på produktet eller emballasjen indikerer at produktet ikke må kastes sammen med annet husholdningsavfall. Det er ditt ansvar å avhende utstyret ved å levere det til et egnet innsamlingssted for resirkulering av elektrisk og elektronisk utstyr. Separat innsamling og gjenvinning av kassert utstyr på tidspunktet for avhending vil bidra til å bevare naturressursene og sikre at det resirkuleres på en måte som ivaretar helse og miljø. For mer informasjon om hvor du kan levere avfall til gjenvinning, kan du kontakte lokale myndigheter eller der du kjøpte produktet.



HUOMIO – Henkilöiden (mukaan lukien lapset), joiden fyysinen, henkinen tai aistikapaseetti on heikentynyt tai joilla ei ole tarvittavaa kokemusta tai tarvittavia tietoja, ei tule käyttää tätä laitetta, ellei heitä valvota tai ellei heitä ole opastettu sen käytössä. Lapsia tulee vahtia, etteivät he leiki laitteen kanssa.



Tuotteessa tai sen pakkauksessa oleva merkintä tarkoittaa, ettei tätä tuotetta saa hävittää kotitalousjätteen mukana. Sen sijaan on sinun vastuullasi, että hävität käytetyn laitteen viemällä sen elektronisille ja sähkölaitteille tarkoitettuun keräyspisteeseen kierrätystä varten. Käytetyn laitteen hävittäminen erikseen kierrättämällä auttaa säilyttämään luonnonvaroja ja varmistamaan, että laite kierrätetään ihmisten terveyttä ja ympäristöä suojelevalla tavalla. Lisätietoja siitä, mihin voit viedä kierrätysjätteet, saat ottamalla yhteyttä paikallisiin viranomaisiin tai tuotteen myyntipaikkaan.



VAR FÖRSIKTIG! Anordningen får inte användas av personer (inklusive barn) med nedsatt fysisk, sensorisk eller mental förmåga eller som saknar erfarenhet eller kunskap, förutom när de övervakas eller instrueras. Man måste även säkerställa att barn inte leker med anordningen.



Symbolen på produkten eller på dess förpackning anger att produkten inte får slängas med hushållsavfall. Det åligger dig istället att kassera anordningen genom att ta den till en designerad insamlingspunkt för återvinning av kasserad elektrisk och elektronisk utrustning. Den separata insamlingen och återvinningen av din kasserade utrustning bidrar till att skydda naturresurser och säkerställa att den återvinns på ett sätt som skyddar människors hälsa och miljön. För mer information om vart du kan ta ditt avfall för återvinning ska du kontakta lokala myndigheter eller platsen där du köpte produkten.



ATTENZIONE - Questo apparecchio non deve essere utilizzato da persone (bambini inclusi) con ridotte capacità fisiche, sensoriali o mentali, o persone che non abbiano adeguata esperienza o conoscenza, a meno che non siano sotto stretta sorveglianza o siano state adeguatamente istruite circa l'uso dell'apparecchio stesso. I bambini sotto la supervisione di un adulto non devono giocare con questo apparecchio.



Il simbolo sul prodotto o sull'imballaggio indica che questo apparecchio non può e non deve essere smaltito con altri rifiuti domestici. Pertanto, è vostra responsabilità consegnare questo prodotto da smaltire ad un ente specializzato nel riciclaggio di materiale elettrico ed elettronico. La raccolta differenziata e il riciclaggio di tali rifiuti nel momento dello smaltimento aiuteranno a preservare le risorse naturali e garantiranno un riciclaggio adatto a proteggere il benessere dell'uomo e dell'ambiente. Per ulteriori informazioni su dove poter smaltire i rifiuti riciclabili, si prega di contattare l'autorità locale pertinente, o il punto vendita dove si è acquistato il prodotto.



MOSQUITO MAGNET®

MISE EN GARDE / PRECAUCIÓN / CUIDADO / ADVARSEL / ВНИМАНИЕ



MISE EN GARDE – Cet appareil ne doit pas être utilisé par des personnes (y compris des enfants) dont les capacités physiques, sensorielles ou mentales sont réduites ou qui ne possèdent pas l'expérience et les connaissances requises, sauf s'ils sont supervisés ou reçoivent les instructions; les enfants, même supervisés, ne doivent pas jouer avec l'appareil.



Le symbole apposé sur le produit ou son emballage indique qu'il ne doit pas être mis au rebut avec les déchets ménagers. Il vous incombe de mettre au rebut votre équipement usagé en l'apportant à un point de collecte désigné pour le recyclage de l'équipement électrique et électronique. La collecte et le recyclage séparés de votre équipement usagé au moment de la mise au rebut permettra de préserver les ressources naturelles et de s'assurer qu'il est recyclé d'une manière qui protège la santé humaine et l'environnement. Pour de plus amples renseignements sur l'endroit où vous pouvez déposer les déchets à recycler, veuillez vous adresser aux autorités locales ou au magasin où vous avez acheté le produit.



PRECAUCIÓN: el aparato no debe ser utilizado por personas (incluidos niños) que tengan su capacidad física, sensorial o mental disminuida, o falta de experiencia y conocimientos, a menos que cuenten con supervisión o instrucciones (los niños deben ser supervisados para que no jueguen con el electrodoméstico).



El símbolo que aparece en el producto o el embalaje indica que este producto no debe desecharse como si fuese cualquier otro producto desechable de su hogar. En su lugar, usted es responsable de desechar el aparato depositándolo en uno de los puntos de recogida designados para reciclaje de productos eléctricos o electrónicos. Al separar y reciclar su equipo desechable de esta manera, ayudará a conservar los recursos naturales y a asegurarse de que el reciclaje se realice de tal modo que proteja la salud humana y el medioambiente. Para más información sobre dónde depositar el producto desechable para su reciclaje, póngase en contacto con las autoridades de su localidad, o con el establecimiento donde adquirió el producto.



CUIDADO - O aparelho não deverá ser usado por pessoas (incluindo crianças) com reduzidas capacidades físicas, sensoriais nem mentais, nem com falta de experiência ou de conhecimentos, a não ser que lhes tenham sido dada instrução ou supervisão - deverá haver vigilância para que as crianças não brinquem com o aparelho.



O símbolo no produto ou na sua embalagem indica que este produto não deverá ser eliminado com outros lixos domésticos. Em vez disso, será da sua responsabilidade eliminar o seu equipamento adequadamente entregando-o num local de recolha de equipamentos eléctricos e electrónicos para serem reciclados. A recolha separada e a reciclagem dos seus equipamentos usados ajudarão a conservar os recursos naturais e a assegurar que eles sejam reciclados de uma maneira que proteja a saúde humana e o ambiente. Para obter mais informações sobre onde poderá entregar os seus lixos para reciclagem, por favor contacte as suas autoridades locais ou o local onde comprou o seu produto.



ADVARSEL - Apparatet må ikke anvendes af personer (herunder børn) med nedsatte fysiske, sensoriske eller mentale evner eller manglende erfaring og viden, medmindre de er blevet vejledt eller instrueret – børn, også dem, der er under opsyn, må ikke lege med apparatet.



Symbolet på produktet eller emballagen angiver, at dette produkt ikke må bortskaffes sammen med andet husholdningsaffald. I stedet er det dit ansvar at bortskaffe det brugte udstyr ved at aflevere det på et angivet indsamlingssted for genbrug af kasseret elektrisk og elektronisk udstyr. Denne særskilte indsamling og genbrug af dit kasserede udstyr på tidspunktet for bortskaffelsen hjælper med at bevare naturens ressourcer og sikrer, at udstyret genbruges på en måde, der beskytter menneskers helbred og miljøet. For mere information om, hvor du kan aflevere dit affald til genbrug, bedes du kontakte din kommune eller det sted, hvor du købte produktet.



ВНИМАНИЕ – Настоящим прибором нельзя пользоваться лицам (включая детей) с ограниченными физическими возможностями, характеристиками сенсорной системы и умственными способностями; лицам, не обладающим достаточным опытом или знаниями, или не получившим необходимых инструкций или подготовки; необходимо следить за тем, чтобы дети не играли с настоящим прибором.



Знак на этом приборе или на его упаковке указывает на то, что настоящий прибор нельзя выбрасывать с бытовым мусором. Вместо этого, Вы обязаны утилизировать использованный прибор, оставив его в соответствующем пункте сбора утильсырья и отходов производства электрического и электронного оборудования. Сбор и утилизация Вашего использованного оборудования поможет в сохранении природных ресурсов, в защите здоровья людей и окружающей среды. За дополнительной информацией о том, куда можно принести использованный прибор для утилизации, обращайтесь в местные органы власти или в место приобретения прибора.



MOSQUITO MAGNET®

Welcome

Congratulations on your purchase of Mosquito Magnet®. Now you can begin to enjoy your outdoor living space again.

Mosquito Magnet® is the #1 mosquito trap in North America. Backed by 18 years of research and independent testing, Mosquito Magnet® is scientifically proven to effectively reduce mosquitoes & other biting insects from your yard.

Mosquito Magnet® is easy to use. In this manual, you'll learn everything you need to know about how it works, optimal trap placement, maintenance, storage and warranty information. The keys to success are trap placement, utilization of the correct co-formulant for your area and routine maintenance. For optimal catch rate, you'll need to change the propane tank and co-formulant every 21 days.

Visit us online at www.mosquitomagnet.com for additional information regarding Mosquito Magnet® tips, testimonials, and additional product offerings.

Woodstream™ Corporation

69 North Locust Street
Lititz, PA 17543
1-800-953-5737
www.mosquitomagnet.com

The Mosquito Magnet® traps are covered by one or more of the following patents:

US & Canada

US Patents: Nos. 5,813,166; 6,655,080; 6,662,489; 6,817,140; 6,840,005; 6,848,466; 6,892,492; 7,074,830; 7,181,885; 7,281,351; 7,293,387; 7,536,824; 7,614,180; 7,910,091; 7,987,631; 8,006,432; 8,067,469; 8,141,291; 8,347,549; 8,470,881; 8,753,110; 8,973,299; 9,949,471
Canada Patents: Nos. 2322038; 2460876; 2558775; 2569737; 266346

All Other Countries

Australia: 735984; 2002356537; 2005226680; 2005251813; 2007258277; 2008246208; 2012202864 Brazil: 9908104-0; PI0213059-9; PI0508967-0
China: ZL0281957.X; ZL20058000881.0; ZL200580025316.5; ZL200580046646.2; ZL200780029874.8; ZL200910254151.9
Denmark: 1432304
Europe: 1049373; 1432304; 1537780; 1827093; EP1725094B; EP1765068B
Finland: 1432304; 1827093; EP1725094B
France: 1049373; 1432304; 1537780; 1765068; 1827093; EP1725094B
Germany: 1049373; 1725094; 60211538.8
Hong Kong: HK1107743; HK1112810; HK1148207 Italy: 1049373; 1432304; 1537780; 1725094; 1765068; 1827093
Japan: 4317748; 4741578; 5444525
Mexico: 314022
New Zealand: 506403; 542745
Portugal: 1765068
Sweden: 1432304; 1537780; 1765068; 1827093; EP1725094B
United Kingdom: 1049373; 1432304; 1537780; 1725094; 1765068; 1827093

Made in China

FOR YOUR SAFETY

If you smell gas:

1. Shut off the gas to the appliance.
2. Extinguish any open flame.
3. Open lid.
4. If odor continues, immediately call your gas supplier or your fire department.

FOR YOUR SAFETY

1. Do not store or use gasoline or other flammable vapors and liquids in the vicinity of this or any other appliance.
2. An LP cylinder not connected for use shall not be stored in the vicinity of this or any other appliance.



MOSQUITO MAGNET®

Contents

Safety Instructions

Principal Parts

Assembly Instructions

Set-Up

- Charging Instructions
- Trap Placement
- Propane Tank Installation

Instructions

- Starting Instructions
- Shut Down Instructions
- When Not In Use
- End of Season Storage
- For Best Results

Smart Technology

Maintenance

- Maintenance
- Propane Tank Changing Tips
- Maintenance Schedule

Troubleshooting

E6-7

E8

E9

E10-11

E12

E13

E14

E15



How the Mosquito Magnet® Works

Mosquitoes and other biting insects use the attractant carbon dioxide (CO₂) to locate people. The Mosquito Magnet® mimics a human by converting propane to CO₂, with its patented catalytic conversion technology.

Attracted by the CO₂ mosquitoes and other biting insects are drawn to the Mosquito Magnet®. When they reach the trap, the insects are vacuumed into a bug bag by our patented Counterflow Technology™, where they dehydrate and die within 24 hours.

The Mosquito Magnet® is silent, odorless and runs 24/7. When properly placed in your yard, the **trap begins working immediately. Noticeable results can be achieved in 7 to 10 days**, to greatly reduce your biting insect population, allow 4 weeks. To increase the effectiveness of CO₂ a co-formulant can be added such as R-Octenol or Lurex3. Leave the Mosquito Magnet® out all summer long, to control the mosquito population in your yard.

Only biting insects are targeted including mosquitoes, no-see-ums, black flies and midges. Beneficial insects such as butterflies, bees or moths are not targeted.

Woodstream™ Corporation
69 North Locust Street
Lititz, PA 17543
www.mosquitomagnet.com

Model No.:	Executive
Serial No.:	
Type of Gas:	Propane
Manifold Pressure:	100 – 110 psi
Minimum Gas Supply Pressure:	11.0 in. WC
Input Rating:	759 Btu/Hr.
Minimum Clearances:	50-60cm



MOSQUITO MAGNET®

Safety Instructions

Please read and follow all safety instructions and warnings.

Children and adults should be alerted to the hazards of high surface temperatures and should stay away to avoid burns or clothing ignition.

Young children should be carefully supervised when they are in the area of the heater. Keep out of reach of children.

Clothing or other flammable materials should not be hung from the heater, or placed on or near the heater.

Note: Some or all of the following required safety instructions for propane powered devices may apply to your trap. Allow trap to cool for 5 minutes before re-starting.

Warning: Improper installation, adjustment, alteration, service or maintenance can cause injury or property damage. Read the installation, operating and maintenance instructions thoroughly before installing or servicing the trap.

Caution: The gas pressure regulator provided with this appliance must be used. This regulator is set for an outlet pressure of 11.0 in. Water Column. The minimum inlet gas supply pressure is 11.0 in. Water Column from regulator.

- This unit is not intended to be installed in or on recreational vehicles and/or boats.
- The gas supply must be turned off at the LP-Gas supply cylinder when this appliance is not in use.
- The installation must conform with local codes.
- To test for a gas leak, place soapy water around the connector, regulator, and gas hose assembly. If bubbles appear, there is a gas leak.
- Inspect the hose before each use of the unit. If it is evident there is excessive abrasion or wear, or the hose is cut, it must be replaced prior to the unit being put into operation. The replacement hose shall be that specified by the manufacturer.
- The trap is equipped with an internal spark ignition device. Failure to follow starting procedure will result in the trap not starting.
- Installation and repair should be done by a qualified service person (find service centers on www.mosquitomagnet.com). The heater should be inspected before use and at least annually by a qualified service person. More frequent cleaning may be required as necessary. It is imperative that the control compartment, burners, and circulating air passageways of the heater be kept clean.



MOSQUITO MAGNET®

Safety Instructions

- Maintain adequate clearances of 50-60cm around air openings into the combustion chamber, clearances from combustible material, provisions for accessibility and for combustion and ventilating air supply. Keep the trap area clear and free from combustible materials, gasoline, and other flammable vapors and liquids. The appliance is not to be used in locations where flammable vapor or explosive dust is likely to exist.
- Do not obstruct the flow of combustion and ventilation air.
- Keep the ventilating openings of the cylinder enclosure free and clear from debris.
- Clean the trap with a water damp cloth, if necessary.
- A maximum of a 20 lb. LP-Gas cylinder shall be used.
- The LP-Gas cylinder supply system must be arranged for vapor withdrawal and the cylinder must include a collar to protect the cylinder valve.
- The trap shall be used outdoors only in a well ventilated space and shall not be used in a building, garage, or any other enclosed area.
- The LP-Gas cylinder must be disconnected and removed from the appliance, if the appliance is stored indoors.
- LP-Gas cylinders must be stored outdoors in a well-ventilated area out of reach of children.
- Disconnected cylinders must have threaded valve plugs tightly installed and must not be stored in a building, garage, or any other enclosed area.
- The pressure regulator and hose assembly supplied with this appliance must be used for connection to the LP-Gas cylinder. Replacement pressure regulators and hose assemblies must be specified by the manufacturer.
- Avoid improper use of extension cords. Keep connections away from moisture and avoid damage to the cord.
- If the supply cord is damaged, it must be replaced by the manufacturer or its service agent or a similarly qualified person in order to avoid hazard.
- Do not store near heat or fire or where temperature may exceed 60°C.
- PPG Regulator and Hose Assembly Class A
- Rated Working Pressure: 2.74 kPa
Outlet Pressures: 2.50 kPa to 3.5 kPa
Velocity: 165 ft/min to 275 ft/min

Visit www.mosquitomagnet.com



MOSQUITO MAGNET®

Principle Parts

Self-Contained
Executive

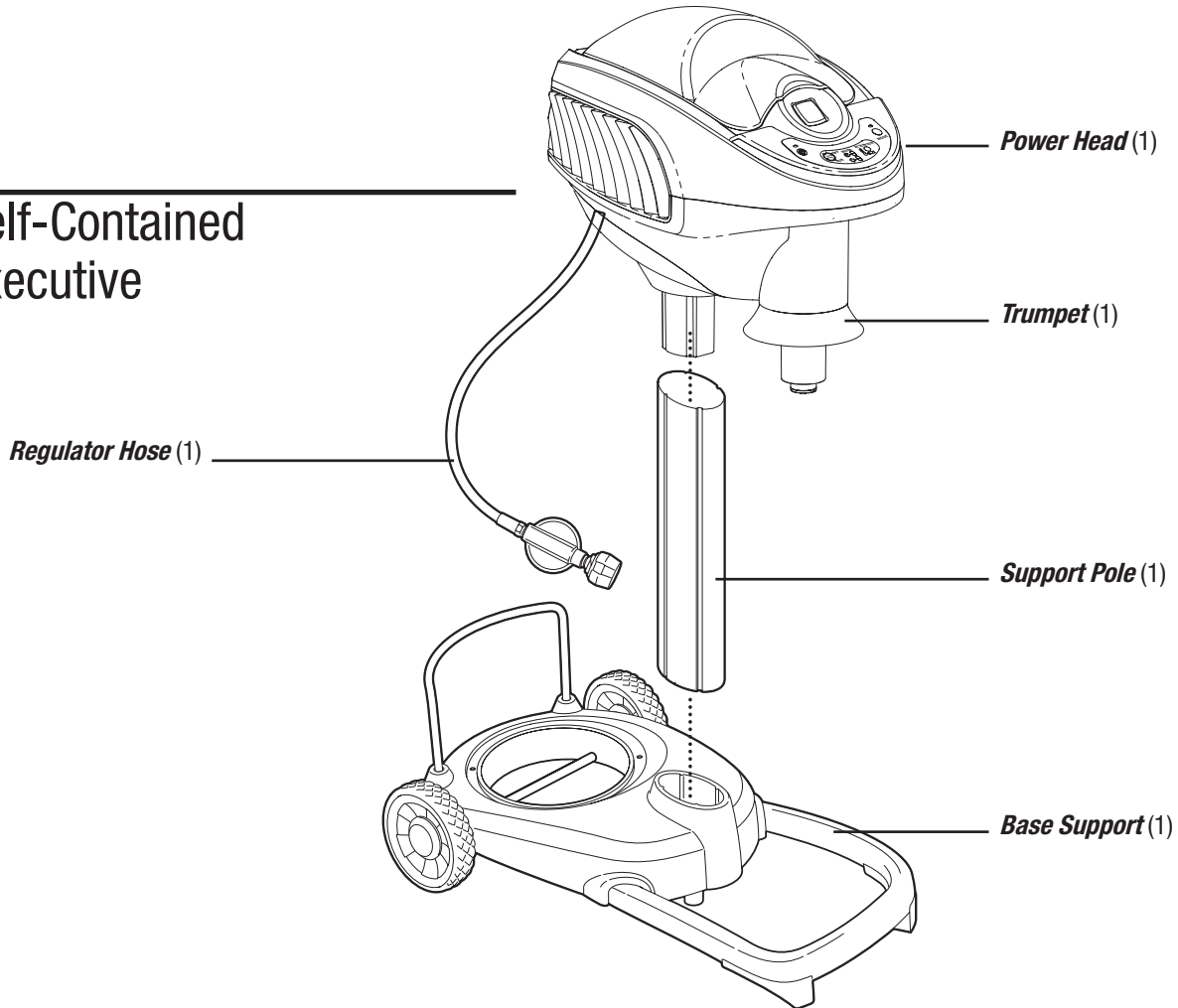

Parts Included

Bug Bag

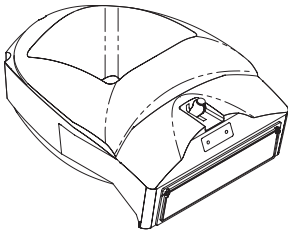

Remote Battery Charger

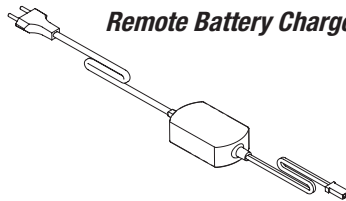

Rechargeable Battery

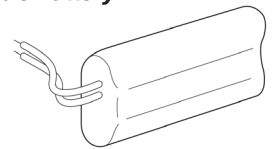

Assembly Instructions

Trap Assembly:

Step 1

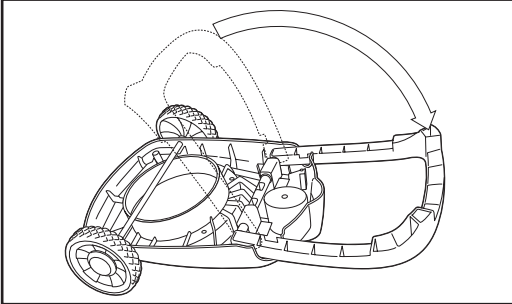

Place base upside down on a flat surface, unfold U-shaped support leg until it locks in place.

Step 2

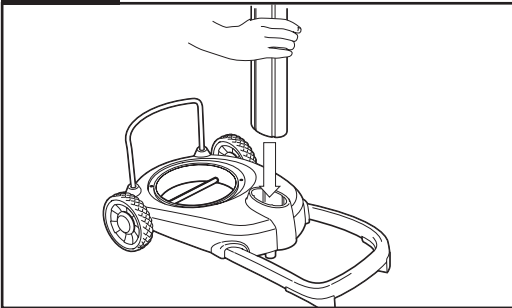

Turn base and leg assembly right-side-up and place support pole into cavity on base.

Step 3

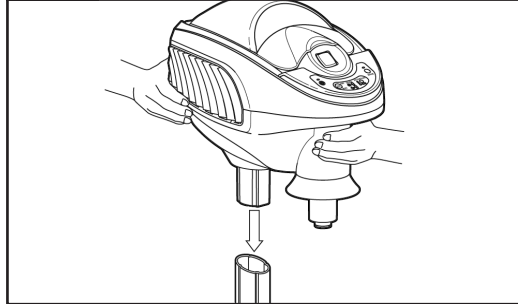

Place trap power head onto pole. Press down firmly with two hands to secure.

Assembled trap should have the front of power head/trumpet placed farthest from the wheels in the same direction as base U-shaped legs.

Step 4

The battery is not fully charged at the factory; charge the battery before the first use. Under proper usage, one charge lasts all season. See page 10 for further details.

Bug Bag Installation:

To insert Bug Bag, first engage front/open section then gently push the back end down into place.

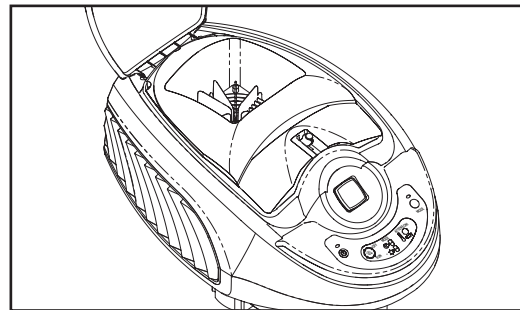
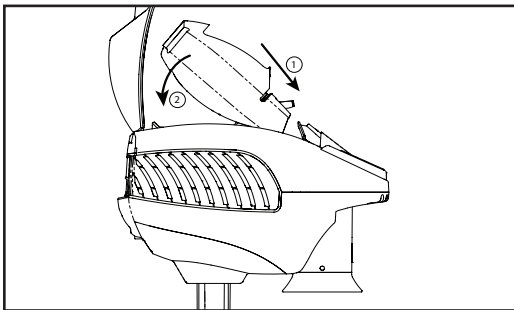

MOSQUITO MAGNET®

Set-Up

Charging Instructions

1. Remove cover panel from rear of Power Head Unit (panel snaps off). Press the battery latch & pull out of the trap to disconnect. Remove the battery by pulling up on the bottom and rotating the battery out of position.
2. The Battery Charger is not rated for Outdoor use. The battery must be charged indoors.
3. Plug the Battery Charger into a suitable indoor outlet.
4. Connect the re-chargeable battery to the battery charger.
5. The LED on the Battery Charger will indicate Red when the battery is charging, when the battery is fully charged the LED will indicate Green. The typical charge time is less than two hours.
6. The battery charger is automatic, it will shut down to a safe maintenance charge current when the battery is fully charged. It will not over charge the battery. For maximum life, do not leave the battery on the charger for extended periods.
7. When the battery is fully charged, disconnect the battery from the battery charger and return it in the Mosquito Magnet Executive.
8. Insert and connect the re-chargeable battery.
9. Replace the cover panel on the rear of Power Head Unit.

Trap Placement

1. Determine the direction of the prevailing wind. Check local weather patterns if you are unsure.
2. Stand in the center of the area you are trying to protect and look toward the prevailing wind.
3. Proper placement of the trap will be approximately 10m in front of you, within 1.5-2m of ground cover (i.e. bushes, flowerbeds, tree line, marshbed). Ensure that trap is not directly against any blockades such as buildings, fences, etc.
4. It is recommended that the trap be placed in the shade.
5. Do not place trap directly above a water source (sprinklers, hose, etc.).
6. Trap must be placed on level ground to avoid tipping or uneven propane distribution.
7. For optimal trap placement in your yard, refer to the instructional video at www.mosquitomagnet.com/videos to build your own yard diagram for correct trap placement.

Remove Back Panel

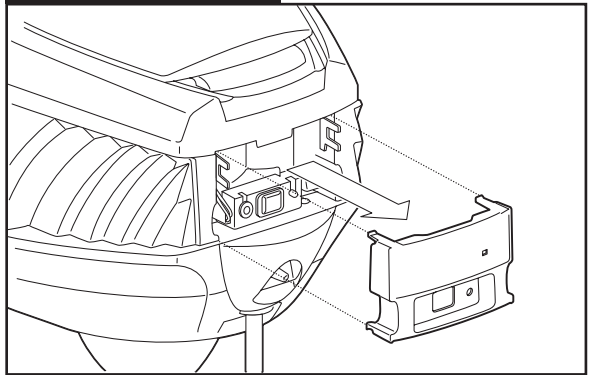

Insert & Connect Battery

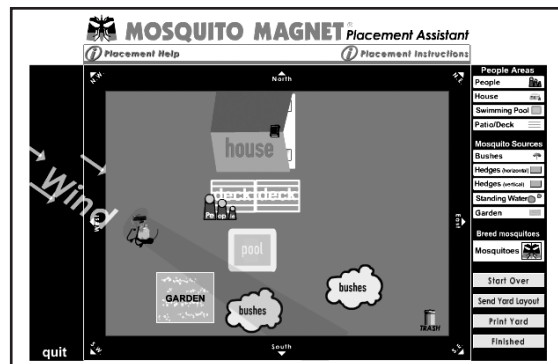
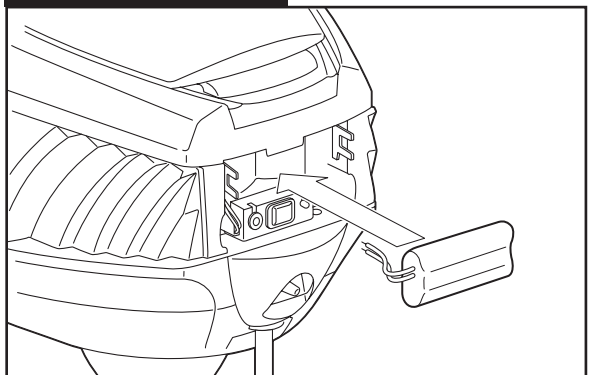

Set-Up

Propane Tank Installation

1. After trap is placed in its ideal location, place propane tank onto the molded cradle.
2. Make sure propane tank is fully closed. Attach propane regulator hose to propane tank. Secure tightly by hand. ***Do not use tools.***
3. Turn propane on by slowly turning valve counter-clockwise. Take care not to turn too quickly to avoid engagement of safety valve.

⚠ DO NOT MOVE TRAP WITH TANK ATTACHED!
TANK MUST BE DISCONNECTED FROM REGULATOR BEFORE TRAP IS RELOCATED TO AVOID DAMAGE TO REGULATOR AND/OR TRAP. BE ADVISED, DAMAGE CAUSED FROM FAILURE TO COMPLY WITH THIS INSTRUCTION IS NOT COVERED UNDER WARRANTY.

Step 1 - Propane Tank Placement

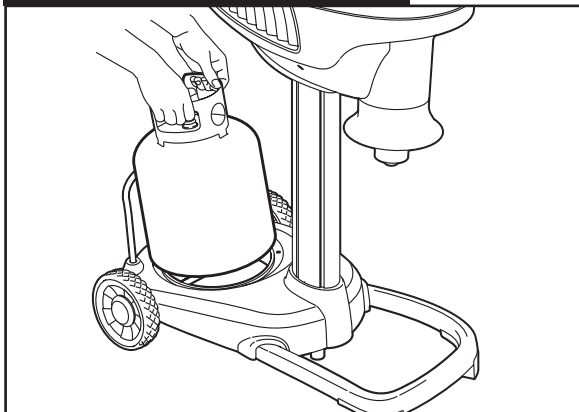

Step 2 - Attach Regulator

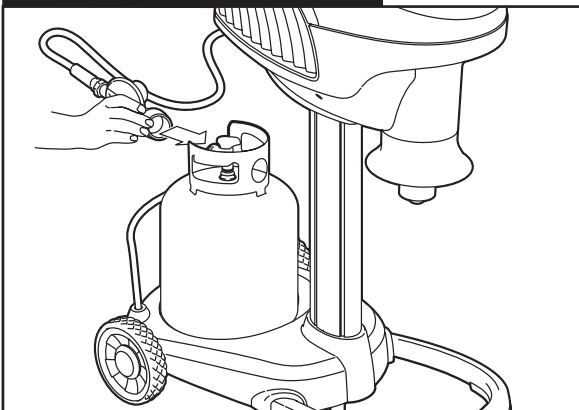

Step 3 - Slowly Open Valve

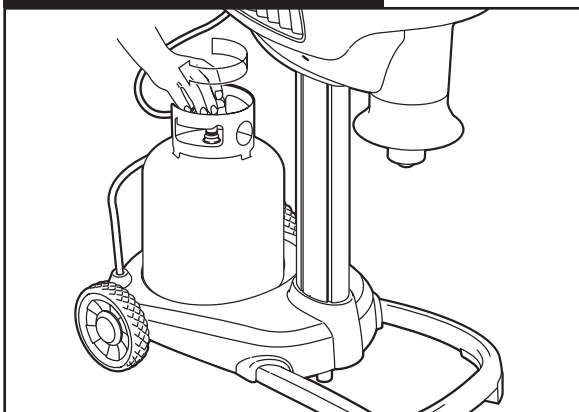

MOSQUITO MAGNET[®]

Instructions

****READ MANUAL BEFORE STARTING****

Charge your battery per instructions. Under proper usage, battery will last all season.

Starting Instructions

It is recommended that you read the entire manual before starting the Mosquito Magnet® trap.

1. To start the trap, press and hold the ON/OFF button for three seconds until the orange LED illuminates.
2. RUN will show on the display. WARM and the indicator arrows will also flash on the display. The LED (indicator above ON/OFF button) will be orange.
3. The fan will ramp from low speed to high speed after approximately 3 minutes.
4. The display will flash WARM and the LED will be orange for approximately 15-25 minutes while the trap is warming up.
5. After the trap reaches operating temperature, the LED will be green and WARM will disappear from the display.

Shut Down Instructions

To turn off the trap, press the ON/OFF button. RUN will show on the display. COOL and the indicator arrows will flash on the display. The LED will be green. After a two minute cool down, the fan will stop, the LED will turn off and OFF will show on the display.

When Not In Use

If the unit is not in use, the gas must be turned off at the supply cylinder. Storage of this unit indoors is permissible only if the cylinder is disconnected and removed. Cylinders must be stored outdoors, out of reach of children and must not be stored in a building, garage or any other enclosed area.

End of Season Storage

Push ON/OFF switch to OFF position to shut down the trap. The LED light will go out and the fan will continue running until trap is cool. Close the propane tank valve and disconnect regulator.

Any open Mosquito Magnet® cartridge should be removed and discarded. See co-formulant label for disposal instructions. The bug bag should also be discarded prior to storing the trap.

STORAGE: The trap should be stored indoors in a garage or shed in the off-season. Cover trumpet to prohibit insects from nesting. Cover unit with a tarp and secure tightly at the bottom to keep out dust, spider webs and other debris.

For Best Results (unit must run for 24 hours/day)

- Your trap will begin capturing immediately with significant reduction in the mosquito population in 7-10 days. Allow 4 weeks to significantly reduce the mosquito population in your yard.

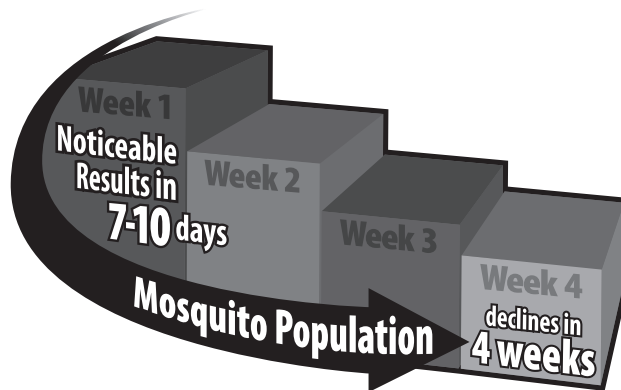

- Allow trap to cool for 5 minutes before re-start.
- Never spray insecticide in or around trap.
- Trap can be left running in the rain.
- If using lime or fertilizer compounds, be sure to shut down the trap first to prevent dust or fine mist from being drawn into trap and clogging bug bag.

Warning: Improper installation, adjustment, alteration, service or maintenance can cause injury or property damage. Read the installation, operating and maintenance instructions thoroughly before installing or servicing this equipment.

Caution: The gas pressure regulator provided with this appliance must be used. This regulator is set for an outlet pressure 11.0 in. water column.

The gas supply must be turned off at the LP-Gas supply cylinder when this appliance is not in use.



MOSQUITO MAGNET®

Smart Technology

Setting Fuel-Saving Modes

The trap has the option to run 24/7 or in one of 4 Fuel-saving Modes which can extend the life of your propane tank. The propane tank will last 21 days by operating your trap 24/7, which is recommended for the corresponding propane usage expended based on the mode of operation.



Operation Fuel-Saving	Tank Life*	Shut Down Day Time	Shut Down Night Time
Mode 1	22 days	1 Hr	1 Hr
Mode 2	24 days	2 Hr	2 Hr
Mode 3	27 days	3 Hr	3 Hr
Mode 4	30 days	4 Hr	4 Hr

*Based on a 20lb. (9.07kg.) propane tank

The Fuel-Saving Mode of operation will stop the propane use in the middle of the day & during the middle of the night. Research has shown mosquito activity is typically lowest during these time frames.

NOTE: The “Smart Technology” system automatically learns the cycles of day and night within a 24 hour period while in the Fuel-Saving Mode. This system uses a photo sensor to allow the trap to learn and adjust shut downs based on the shift in sunrise and sunset as seasons change.

Fuel-Saving Modes

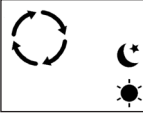
- Press the MODE button to select the Gas Saver Mode Setting. 
-  Every time the MODE button is pressed the Mode will cycle through 1, 2, 3, 4, Off, 1, etc.
- Mode 1 will shut down the trap 1 hour during the middle of the day and 1 hour during the middle of the night Modes 2, 3, and 4 correspond to 2, 3, and 4 hours of shut down time respectively.
-  To indicate the trap is in Fuel-Saver Mode, the arrows will flash and the green LED light will be off. Additionally, the Sun element will flash during the day and the Moon element will flash during the night when the trap is in Fuel-Saving Mode. The fan will continue to operate in the trap, at a reduced speed, to prevent any escape of mosquitoes but will not capture any additional mosquitoes during this time frame.

- If the trap is set in the fuel-saving mode, the battery must be disconnected and then reconnected every time the propane tank is refilled. The battery disconnect is required to reset the Fuel Saving timer.



Cold Temperature Shutdown

The trap has a temperature sensor that can be used to automatically put the trap in a standby mode when the outdoor air temperature and the trap temperature are both below a **user selectable** set point. Research has shown that there is very little mosquito activity when the air temperature drops below 50°F (10°C). However, in some locations and with some mosquito species, activity can continue at temperature shutdown point starting at 50°F (10°C). The trap has a **user selectable** cold temperature shutdown point starting at 50°F (10°C) and incrementing down in increments of 5°F (2.8°C) to a minimum temperature of 30°F (-1°C). **The default setting on the trap is no cold temperature shutdown.**

To access the Cold Temperature Shutdown parameters, press and hold the Mode button for at least 3 seconds until the Cold Temperature Shutdown menu appears. Toggle through the temperature choices by pressing the Mode button, beginning with Off (blank) and then to 30, 35, 40, 45, and 50 (°F). Continue to toggle the Mode button after 50 will return to Off (blank) and then repeat the cycle. Once a temperature choice has been made, stop pressing the Mode button; wait approximately 3 seconds; and your temperature choice will be automatically saved.

If the trap is running (the word RUN is visible and the green LED light is on), and a cold temperature shutdown value has been selected, the trap will shut down when the air temperature and the trap temperature has dropped below that set point. When the trap is in the Cold Temperature Shutdown Mode the word COOL and the Thermometer icon will flash. The trap will restart when the temperature sensor indicates that the air temperature and the trap temperature are **approximately 5°F (2.8°C) above the selected cold temperature shutdown value.**

If the trap is in warm up mode when the temperature drops below the selected set point, it will shut down, **but it will not restart automatically.**

Low Battery Warning



The battery icon and attention will flash if the battery needs to be recharged.

Child Safety Lock

The ON/OFF button needs to be held for 3 full seconds to turn-on the trap.



MOSQUITO MAGNET®

Maintenance

Maintenance

If using one of our Fuel-Saving Modes, be sure to adjust the dates accordingly.

- **21 Day Maintenance Cycle**
 - Refill propane. (Propane lasts approximately 21 days with 24-hour/7-days operation.)
 - Replace co-formulant cartridge.
See Mosquito Magnet® co-formulant label for instructions.
 - Empty or replace bug bag.
- Periodically wipe down the outside of the trap with a clean, water damp cloth.
- Charge your battery for 24 hours at the beginning of the season.

Propane Tank Changing Time





When attaching the regulator knob to a tank after a tank change, be sure to fully tighten the regulator knob onto the tank. No need to use tools, but do turn the knob as far as possible by hand. When this is done, loosen the knob 1/4 turn, then re-tighten to maximize seal.

The purpose for this is to fully engage the regulator onto the tank. If the regulator is not fully engaged, the flow of gas may be restricted to the point where the trap will show a gas empty code. If this occurs, press the off button, close the tank valve, and remove the regulator from the tank. Re-attach the regulator and try again.



MOSQUITO MAGNET®

Troubleshooting

Problem	Possible Cause	Solutions
<p>Unit won't start Unit won't stay running</p> <p>LCD</p>  <p>LED - Red LED Flashing at 7 second intervals</p>	<ol style="list-style-type: none"> 1. Propane tank may be empty. 2. If propane tank is new and has been newly filled it must be purged. 3. There could be a loose connection. 4. Fuel line may be blocked by propane contaminants. 5. Regulator is not fully engaged. 6. Bug bag may be full or clogged. 	<ol style="list-style-type: none"> 1. Weigh tank and check against "empty" weight. 2. Bring tank to filling location. Air may be in fuel line. Ask for tank to be purged. <i>Hint: If you have another propane powered device operating on a standard, 20 lb propane tank, try hooking that tank up to the trap to verify that the issue is with your tank.</i> 3. Verify all connections. Make sure propane tank valve is fully open. 4. Replace the bug bag.
<p>Unit won't stay Running</p> <p>LCD</p>  <p>LED - Flashing Red/Orange at 7 second intervals</p>	<ol style="list-style-type: none"> 1. Low Battery Voltage. 	<ol style="list-style-type: none"> 1. Charge the battery before the first use and at the beginning of each season. The Charger LED will be Green when the battery is fully charged. 2. Check battery connection, making sure it is fully inserted and locked. 3. If a fully charge battery indicates Low Battery Voltage during the cycle, recharge or replace the battery.
<p>Unit shut down</p> <p>LCD</p>  <p>LED - Flashing Red/Green at 7 second intervals</p>	<ol style="list-style-type: none"> 1. High Temperature. 	<ol style="list-style-type: none"> 1. Turn off trap and allow to cool for one hour, then restart. If the code continues contact your Local Service Provider or call Customer Care on:- +001-800-953-5737 (USA) or +44 (0) 1572 722558 (UK).
<p>Unit shut down</p> <p>LCD</p>  <p>LED - Double Flashing Red LED at 7 second intervals</p>	<ol style="list-style-type: none"> 1. Thermistor Fault. 	<ol style="list-style-type: none"> 1. Contact your Local Service Provider or call Customer Care on:- +001-800-953-5737 (USA) or +44 (0) 1572 722558 (UK).
<p>Unit shut down LED - Solid Red</p>	<ol style="list-style-type: none"> 1. Electrical Fault. 	<ol style="list-style-type: none"> 1. Contact your Local Service Provider or call Customer Care on:- +001-800-953-5737 (USA) or +44 (0) 1572 722558 (UK).
<p>Low or no catch</p>	<ol style="list-style-type: none"> 1. Insects may not be out yet. 2. Trap placement issue. 3. Biting insect reproductive cycles have not yet been broken. 4. Counterflow may be disrupted. 	<ol style="list-style-type: none"> 1. Verify temperature is consistently over 50° F (10°C). 2. Follow steps in the "Trap Placement" section of your owner's manual. 3. Keep trap in constant operation 24 hours/day, 7 days per week for at least 4 weeks to reduce the mosquito population. 4. Air flow may be restricted. Contact your Local Service Provider.





MOSQUITO MAGNET®

NO

Brukerhåndbok



MOSQUITO MAGNET®

Hurtigmanual

1. Plassering av fellen

Plasser fellen på et flatt underlag så nærme det utsatte området som mulig, men minimum 15-20m fra der mennesker oppholder seg. Pass på å plassere fellen i motvind da mygg flyr i motvind når de leter etter mat. Etter myggen har stukket, fordobles vekten og den vil drifte i medvind tilbake til klekkeområdet. Fellen må plasseres i et åpent område ettersom CO2 er tyngre enn luft og eksponeres kun langs bakken. Plasseres den i høyt gress, kan flyten av CO2 forhindres fra spredning og myggen vil ikke oppdage den. Mygg liker ikke varme eller direkte sollys og kommer derfor ofte frem når solen går ned. Fellen er mest effektiv om den plasseres et sted der det er skygge.

2. Koble til gassen

Plasser gassflasken på den grønne sokkelen til fellen. Sett gassregulatoren over gassflasken. Press så låseringen opp og sett regulatoren ned på flaskeventilen. Trykk låseringen ned med begge hender til den går i lås (et lite klikk). Åpne regulatorbryteren (rød flamme).

3. Luktstoff

Plasser en stk R-Octenol i luktstoff-rommet ytterst på trumpeten (Se tegning side 5n). Husk å fjerne folien på luktstoff-tabletten. Sett tilbake lokket som holder R-Octenol-tabletten på plass.

4. Oppstart av fellen

For å starte myggfellen må du trykke og holde inne ON/OFF knappen i tre sekunder helt til LED-lyset lyser oransje. Du vil se RUN på skjermen. Du vil også se WARM og indikatorpilene blinke på skjermen. LED-lyset (over ON/OFF-knappen) vil lyse oransje. Viften vil skifte fra lav hastighet til høy hastighet etter ca. 3 minutter. Skjermen vil blinke WARM, og LED-lyset vil lyse oransje i ca. 15-25 minutter når myggfellen varmer seg opp. Når myggfellen har fått riktig brukstemperatur, vil LED-lyset skifte til grønt, og WARM vil bli borte fra skjermen. Mosquito Magnet® er klar til bruk.

5. Vedlikehold gjennom sesongen

11 kg gassflaske varer ca 21 dager før den må byttes. R-Octenol skal byttes hver 30 dag. Støvsug under insektposen, sidefilteret og trumpeten for myggrester, støv, spindelvev og annet smuss. Rengjør utsiden av fellen med en fuktig klut med jevne mellomrom. Ikke benytt noen form for såpe/kjemikalier. Insektposen/nettet renses med rent vann og en myk børste etter hver gang det tømmes. Det anbefales å ha 2 insektposer/nett, slik at du ikke behøver å vente på at levende mygg må dø før nettet kan tømmes.



MOSQUITO MAGNET®

Nedstengning ved lav temperatur

Fellen har en temperaturføler som kan brukes til å sette fellen i ventemodus automatisk når både utelufttemperaturen og felletemperaturen er under et settpunkt **valgt av brukeren**. Forskning har vist at det er svært liten myggaktivitet når lufttemperaturen faller under 10 °C (50 °F). Enkelte steder og for noen myggarter kan imidlertid aktiviteten fortsette ved temperaturer under 10 °C (50 °F). Fellen har et nedstengningspunkt for lav temperatur, som kan **velges av brukeren** fra 10 °C (50 °F) og nedover, i trinn på 2,8 °C (5 °F) til en minimumstemperatur på -1 °C (30 °F). **Standardinnstillingen på fellen er ingen nedstengning ved lav temperatur.**

For å få tilgang til parameterne for nedstengning ved lav temperatur trykker og holder du inne modusknappen i minst 3 sekunder til menyen for nedstengning ved lav temperatur vises. Bla gjennom temperaturvalgene ved å trykke på modusknappen, fra Av (blank) og deretter til 30, 35, 40, 45 og 50 (°F). Hvis du fortsetter å trykke på modusknappen etter 50, kommer du tilbake til Av (blank) og gjentar deretter syklusen. Når en temperatur er valgt, slutter du å trykke på modusknappen, venter i ca. 3 sekunder, og så blir temperaturvalget automatisk lagret.

Hvis fellen kjører (ordet RUN (Kjør) vises og den grønne LED-lampen er på) og verdien for nedstengning ved lav temperatur er valgt, vil fellen slås av når lufttemperaturen og felletemperaturen har falt under settpunktet. Når fellen er i modus for nedstengning ved lav temperatur, vil ordet COOL (Kald) og termometerikonet blinke. Fellen vil starte på nytt når temperaturføleren indikerer at lufttemperaturen og felletemperaturen er **ca. 2,8 °C (5 °F) over den valgte verdien for nedstengning ved lav temperatur.**

Hvis fellen er i oppvarmingsmodus når temperaturen faller under det valgte settpunktet, vil den slås av, **men den vil ikke startes igjen automatisk.**

Besøk oss på nettadressen mosquitomagnet.com for mer informasjon om tips og anbefalinger for Mosquito Magnet.

Noragent AS
Rosenholmveien 20
1252 Oslo
www.noragent.no



MOSQUITO MAGNET®

Velkommen

Gratulerer med ny Mosquito Magnet®. Nå kan du nyte det å være utendørs igjen.

Mosquito Magnet® er den mest populære myggfellen i Nord-Amerika. Den er blitt teset og forsket på i atten år, og den reduserer betraktelig antall mygg og andre stikkende insekter i hagen din. Dette er vitenskapelig bevist.

Mosquito Magnet er enkel å bruke. I denne brukerhåndboken vil du finne informasjon om hvordan den fungerer, beste plassering av myggfellen, vedlikehold, oppbevaring og garanti. For å få fellen til å virke på best mulig måte må du plassere den på riktig sted, bruk R-Octenol luktstoff, og ha gode vedlikeholdsrutiner. For å oppnå best mulig resultat må du bytte propanflaske hver 21 dag, og R-Octenol hver 30 dag.

Se vår webside www.noragent.no hvis du ønsker mer informasjon om Mosquito Magnet, få gode råd og forbrukeranbefalinger.

Produsent:	Leverander:
Woodstream™ Corporation	Noragent AS
69 North Locust Street	Rosenholmveien 20
Lititz, PA 17543	1252 Oslo
USA	Norway
www.mosquitomagnet.com	www.noragent.no

Patenter:

US & Canada

US Patents: Nos. 5,813,166; 6,655,080; 6,662,489; 6,817,140; 6,840,005; 6,848,466; 6,892,492; 7,074,830; 7,181,885; 7,281,351; 7,293,387; 7,536,824; 7,614,180; 7,910,091; 7,987,631; 8,006,432; 8,067,469; 8,141,291; 8,347,549; 8,470,881; 8,753,110; 8,973,299; 9,949,471

Canada Patents: Nos. 2322038; 2460876; 2558775; 2569737; 266346

All Other Countries

Australia: 735984; 2002356537; 2005226680; 2005251813; 2007258277;

2008246208; 2012202864 Brazil: 9908104-0; PI0213059-9; PI0508967-0

China: ZL0281957.X; ZL20058000881.0; ZL200580025316.5; ZL200580046646.2; ZL200780029874.8; ZL200910254151.9

Denmark: 1432304

Europe: 1049373; 1432304; 1537780; 1827093; EP1725094B; EP1765068B

Finland: 1432304; 1827093; EP1725094B

France: 1049373; 1432304; 1537780; 1765068; 1827093; EP1725094B

Germany: 1049373; 1725094; 60211538.8

Hong Kong: HK1107743; HK1112810; HK1148207 Italy: 1049373; 1432304;

1537780; 1725094; 1765068; 1827093

Japan: 4317748; 4741578; 5444525

Mexico: 314022

New Zealand: 506403; 542745

Portugal: 1765068

Sweden: 1432304; 1537780; 1765068; 1827093; EP1725094B

United Kingdom: 1049373; 1432304; 1537780; 1725094; 1765068; 1827093

Produsert i China

AV SIKKERHETSMESSIGE GRUNNER

Hvis du lukter gass:

1. steng gassen på flasken.
2. slokk eventuelle flammer.
3. Åpne lokket.
4. Hvis lukten fortsetter, må du umiddelbart ta kontakt med gassforhandler eller brannvesenet.

AV SIKKERHETSMESSIGE GRUNNER

1. Bensin og andre typer brennfarlig gasser og væske skal ikke brukes eller oppbevares i nærheten av denne myggfellen eller andre typer apparater.
2. En propanflaske som ikke er tilkoblet må ikke oppbevares i nærheten av denne fellen eller andre typer apparater



MOSQUITO MAGNET®

Innhold

Sikkerhetsinstrukser	N6-7
Apparatets ulike deler	N8
Bruksanvisning for montering	N9
Monte ring av felle	
Montering av insektpose	
Oppsett	N10
Hvordan man lader	
Plassere fellen	
Bruksanvisninger	N11
Hvordan starte maskinen	
Hvordan stenge maskinen	
Når den ikke brukes	
Oppbevaring ved sesongslutt	
For best resultat	
Smart teknologi	N12
Hvordan stille inn drivstoffsparende innstillinger	
Drivstoffsparende innstillinger	
Kald temperaturindikator	
Advarsel om lite batteri	
Barnesikring	
Vedlikehold	N13
Vedlikehold	
Tips angående bytting av propanflaske	
Vedlikeholdsrutiner	
Feilsøking	N14
LED-feilkoder	

Spørsmål og svar

Noragent AS
Rosenholmveien 20
1252 Oslo
web@noragent.no
Tlf: 815 00 133
<https://noragent.no/brukerstotte-mosquito-magnet-myggefeller/>

Modellnummer:	Executive
Serienummer:	
Type gass:	propan
Manifoldtrykk:	100 – 110 psi (6,90-7,58 bar)
Minimum inngående gasstrykk:	0,39 bar
Inntak:	759 Btu per time
Minimum avstand:	51 - 61 cm



Hvordan Mosquito Magnet® virker

Mygg og andre stikkende insekter merker karbondioksid (CO₂) på lang avstand, og kan på denne måten finne mennesker. Når myggen mærmer seg vil den søke etter lukten på huden din, og bestemmer seg deretter for hvilken person den skal stikke. Mosquito Magnet etterligner mennesker ved å omdanne propan til CO₂. Den gjør dette ved bruk av katalytisk rensing som er en patentert teknologi, i kombinasjon med et lokkemiddel (luktestoff).

Mosquito Magnet tiltrekker seg mygg og andre stikkende insekter pga. CO₂ og et lokkemiddel (R-Octenol luktestoff). Når de når frem til myggfellen vil insektene bli sugd inn i en insektpose/nett ved hjelp av vår patenterte CounterFlow Technology™. Her vil de dehydrere og dø innen 24 timer.

Mosquito Magnet er stille og luktfri. Når fellen er plassert riktig i hagen din, vil den umiddelbart begynne å virke. Du vil få merkbare resultater innen 7 til 10 dager. Etter 4 uker vil du merke at antall stikkende insekter er drastisk redusert. La Mosquito Magnet stå ute hele sommeren slik at den effektivt kan bekjempe myggbestanden i hagen din .

Det er kun stikkende insekter som blir berørt av denne myggfellen, som f.eks. mygg, knott, sandflue og tuneflue. Nytteinsekter som sommerfugler, bier og møll blir ikke berørt.



MOSQUITO MAGNET®

Sikkerhetsinstruksjoner

Vennligst les og følg alle disse sikkerhetsinstruksene og advarslene.

Barn og voksne må være obs på farlige høye overflatetemperaturer. Hold avstand slik at man unngår å bli brent eller at klærne tar fyr.

Pass godt på små barn når de er i nærheten av apparatet. Fellen skal plasseres utilgjengelig for barn.

Klær og andre brannfarlige gjenstander må ikke henge over apparatet eller bli plassert på eller i nærheten av apparatet.

Merk: Noen, eller alle, av de følgende sikkerhetsinstruksene for propandrevne enheter, gjelder for din myggfelle. Du må la myggfellen avkjøle seg i 5 minutter før du starter den på nytt.

⚠ Advarsel: Feil montering, justering, forandring, service og vedlikehold kan forårsake personskader eller materielle skader. Du må lese bruksanvisningen nøye om hvordan du skal installere, bruke og vedlikeholde myggfellen før du installerer eller vedlikeholder apparatet.

⚠ Forsiktig: Gassregulatoren som er levert med apparatet må brukes. Regulatorens utgående trykk er satt til 0,39 bar. Minimum inngående gasstrykk er satt til 0,39 bar fra regulatoren.

- Dette apparatet egner seg ikke til å bli brukt i campingbiler og/eller båter.
- Du må slå av gassen til propanflasken når apparatet ikke er i bruk.
- Installasjonen skal utføres i henhold til lokale forskrifter.
- For å teste om gassen lekker kan du ha på såpevann rundt koblingsstykket, regulatoren og gasslangen. Hvis det oppstår såpebobler lekker det gass.
- Du må alltid kontrollere slangen før du tar den i bruk. Hvis det er tydelige tegn på slitasje, eller sprekker, må du bytte slangen før du begynner å bruke den. Den nye slangen må være anbefalt av fabrikanten.
- Myggfellen er utstyrt med en innvendig gnisttenner. Hvis du ikke følger startprosedyren kan det resultere i at myggfellen ikke vil starte.
- Installasjon og reparasjon bør utføres av en montør med dokumentert kompetanse (du kan finne serviceforhandlere ved å gå til websiden www.noragent.no).
- Apparatet bør alltid kontrolleres før det tas i bruk, og en montør med dokumentert kompetanse bør inspisere apparatet minst en gang per år. Det kan være nødvendig at du rengjør apparatet oftere. Det er ytterst viktig at du holder regulator, brennere og viftekammer på fellen rene.



MOSQUITO MAGNET®

Sikkerhetsinstruks

- Sørg for at det er tilstrekkelig klaring på 50- 60 cm rundt luftåpningene som fører til brennkammeret, klaring til brennbar materiale, tilgjengelighet til enheten og for lufttilførsel for forbrenning og ventilasjon. Hold området rundt fellen fri for brennbar materiale, bensin og andre typer brennbar damp og væske. Apparatet skal ikke brukes på steder der det med stor sannsynlighet kan utvikles brennbar damp eller eksplosive stoffer.
- Pass på at forbrenningsluft og ventilasjonsluft ikke blir blokkert.
- Pass på at det ikke forekommer smuss rundt ventilasjonsåpningene på flasken.
- Rengjør fellen med en fuktig klut, hvis det blir nødvendig.
- Bruk kun godkjente norske propanflasker.
- Fellen skal bare brukes utendørs på et godt ventilert område, og den skal ikke brukes innendørs, i en garasje, eller på andre innestengte områder.
- Steng av gassen og koble propanflasken fra apparatet hvis det skal oppbevares innendørs. Propanflasken skal oppbevares utendørs på et godt ventilert område og utilgjengelig for barn.
- Propanflasker, som er koblet fra, skal ha gjengede ventilplugger som sitter godt. Flaskene skal ikke oppbevares innendørs, i en garasje, eller på andre innestengte områder.
- Fellen leveres med en trykkregulator og en slangeforbindelse som må brukes ved tilkobling til propanflasken. Bruk bare trykkregulatorer og slangeforbindelser som er anbefalt av produsenten.
- Hvis drivstoffledningen er ødelagt må den byttes av fabrikanten, et serviceverksted, eller en montør med dokumentert kompetanse, for å unngå farer.

For mer informasjon, gå til webside www.noragent.no



MOSQUITO MAGNET®

Apparatets ulike deler

Komplett Executive

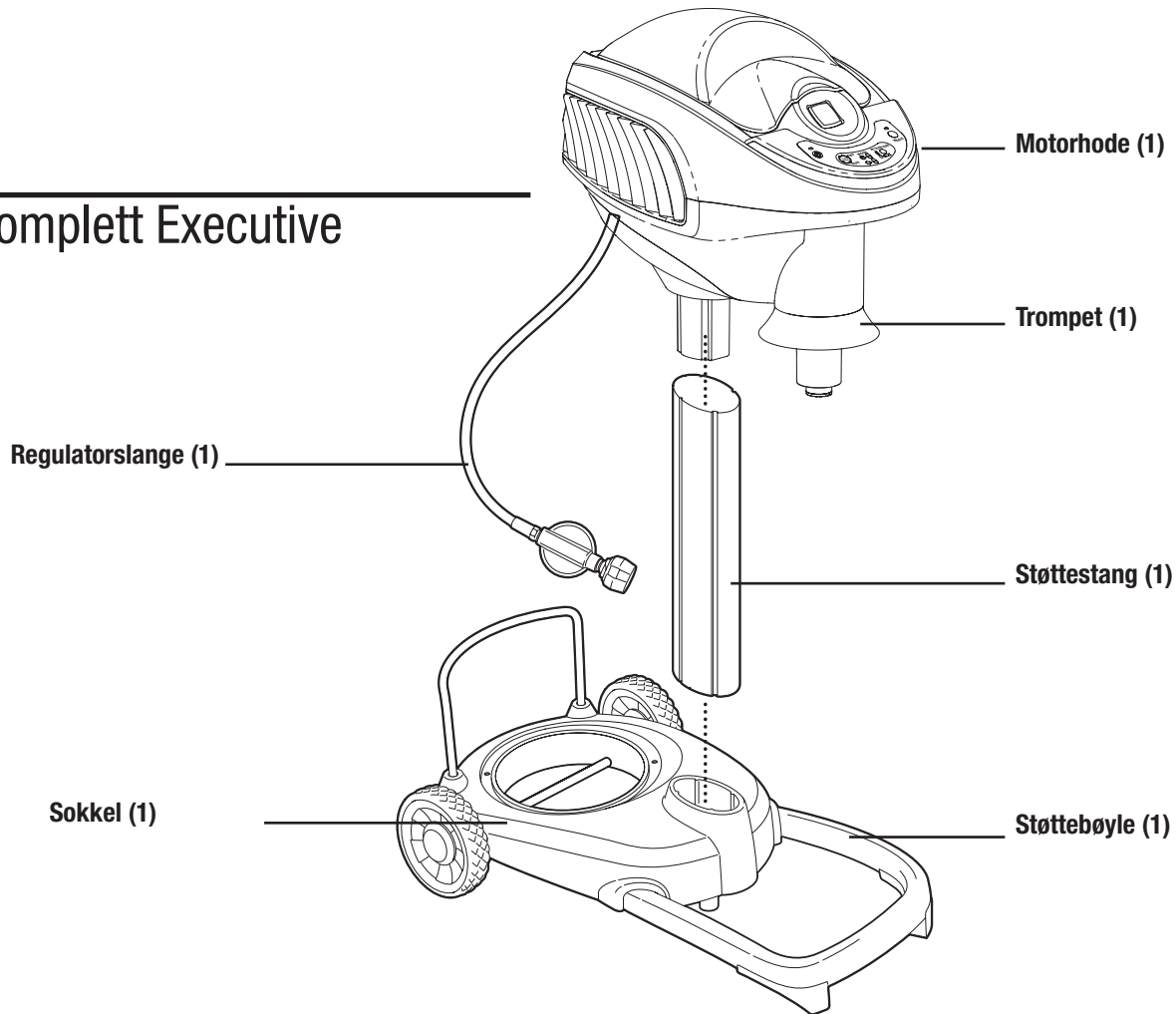

Inkluderte deler

Insektpose

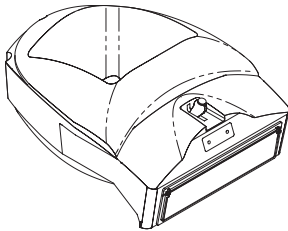

Batterilader

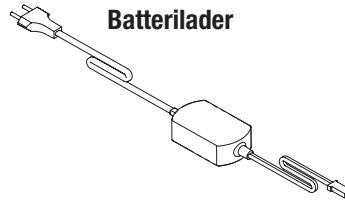

Oppladbart batteri

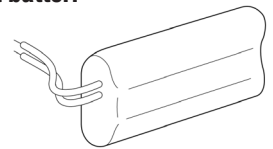

Bruksanvisning for montering

Montering av felle:

Punkt 1

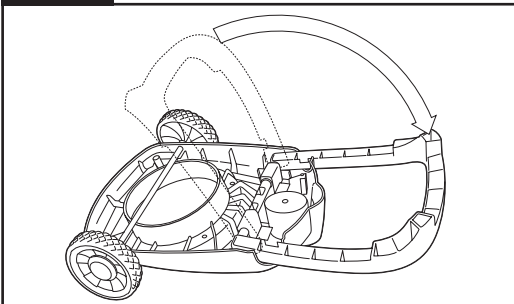

Legg sokkelen opp ned på flat bakke. Bøy ut støttebenet som er U-formet. Du vil høre at det smetter på plass.

Punkt 2

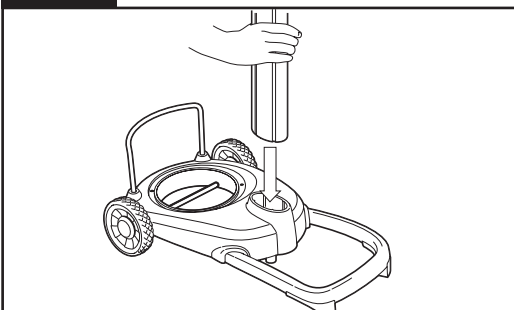

Snu sokkelen og støttebenet tilbake. Sett støttestangen i hullet på sokkelen.

Punkt 3

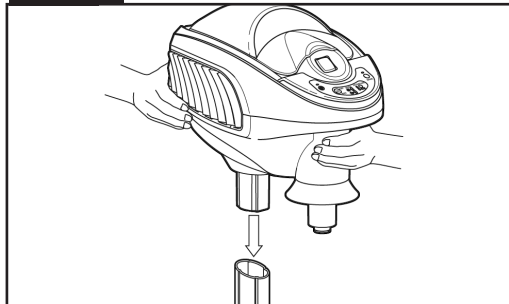

Plasser myggfellens motorhode på støttestangen. Bruk to hender for å trykke det hardt ned, slik at det sitter trygt.

En montert myggfelle ska I ha fremsiden av motorhodet/trompeten lengst unna hjulene, og peker samme veg som støttebenet med U-form.

Punkt 4

Batteriet kommer ikke fulladet fra fabrikk. Lad batteriet før første bruk. Ved normal bruk vil batteriet vare ut hele sesongen. Se side N10 for ytterligere informasjon.

Montering av insektpose:

For å installere insektposen må du først feste foran/åpning, deretter dytter du forsiktig ned bakkdelen til den sitter på plass.

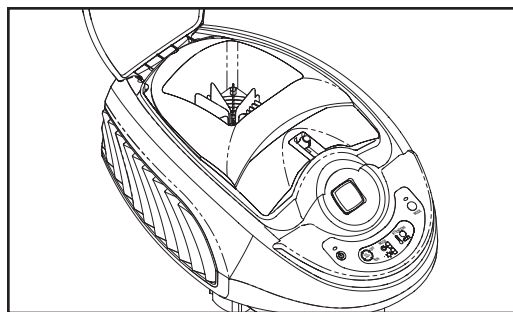
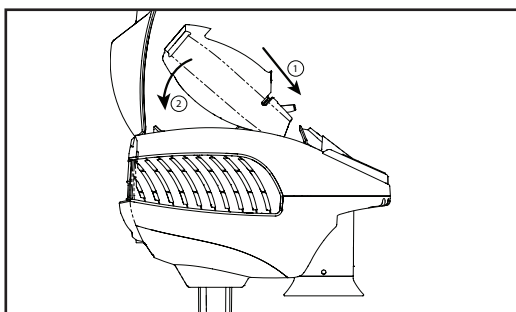

MOSQUITO MAGNET®

Oppsett

Hvordan lade

1. Ta av dekslet som sitter på baksiden av motorhodet (dekslet åpnes med et klikk).
2. Batteriladeren kan ikke brukes utendørs. Batteriet må lades inne.
3. Koble batteriladeren til en egnet kontakt innendørs
4. Koble det oppladbare batteriet til batteriladeren.
5. LED-lyset på batteriladeren vil lyse rødt når batteriet blir ladet. Når batteriet er fulladet vil LED-lyset lyse grønt. Det tar vanligvis under to timer å lade batteriet.
6. Dette er en automatisk batterilader. Når batteriet er fulladet vil laderen bruke en trygg ladestrøm som vedlikeholder batteriet. Batteriet vil derfor ikke bli overladet. For å bevare batteriet lengst mulig må du unngå å la batteriet sitte i laderen i lange perioder.
7. Når batteriet er fulladet må du koble batteriet fra batteriladeren, og sett batteriet tilbake i Mosquito Magnet Executive.
8. Sett inn og koble til det oppladbare batteriet.
9. Sett tilbake dekslet på baksiden av motorhodet.

Plassering av fellen

1. Du må fastslå hvilken retning vinden vanligvis blåser. Dersom du er usikker, undersøk det lokale værmønsteret først.
2. Stå midt i det området som du ønsker å beskytte, se mot vinden.
3. Riktig plassering av myggfellen er 10 m foran deg, og 1,5 m unna vegetasjon (f.eks. busker, blomsterbed, tregrense, moseområder). Pass på at myggfellen ikke står rett ved siden av en sperring som f.eks. en bygning, et gjerde, osv.
4. Vi anbefaler at du setter myggfellen i skyggen.
5. Du må ikke plassere myggfellen direkte over en vannkilde (sprinkler, slange, osv).
6. Myggfellen må stå på flat bakke, ellers kan den velte, og prop a nen blir ujevnt fordelt.
7. For ideelle felle plassering i hagen din, kan du se instruksjonsvideo på <https://noragent.no/brukerstotte-mosquito-magnet-myggefeller/>

Ta av bakre deksel

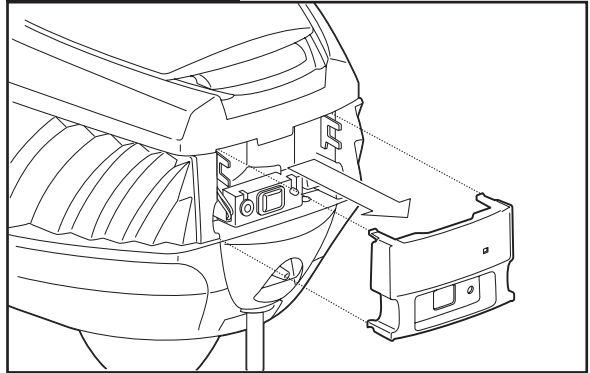

Sett inn og koble til batteriet

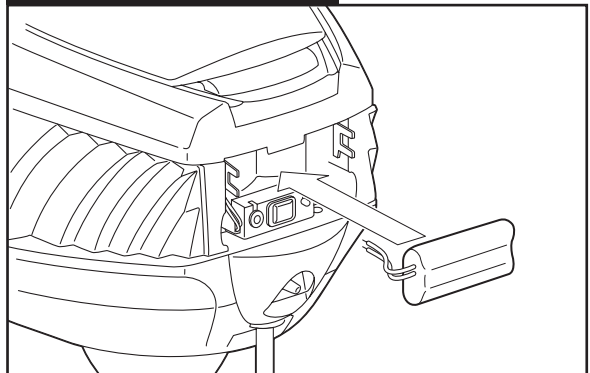

MERK: Du må forsikre deg om at dekslet er satt tilbake; myggfellen er ikke væbestandig uten dekslet på plass.

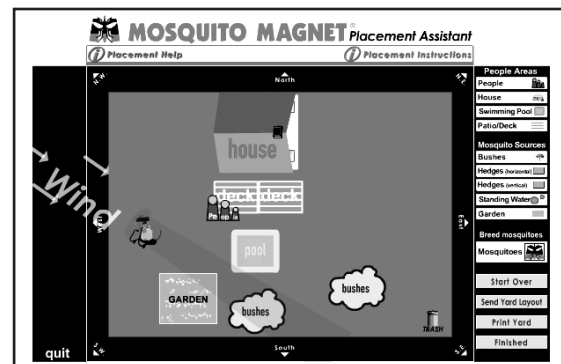

Bruksanvisninger

****LES DENNE BRUKERHÅNDBOKEN FØR DU STARTER****

Lad batteriet som forklart på side 7n. Ved riktig bruk vil batteriet vare ut hele sesongen.

Hvordan starte maskinen

1. Plasser fellen på et flatt underlag i skyggen og i et åpent område, ca 15-20 meter unna der mennesker oppholder seg.
2. Sett gassregulatoren over gassflasken.
3. Press så låseringen opp og sett regulatoren ned på flaskeventilen. Trykk låseringen ned med begge hender til den går i lås (et lite klikk).
4. Åpne regulatorbryteren (rød flamme opp)
5. Plasser en R-Octenol i luktestoff-rommet.
6. For å starte myggfellen må du trykke og holde inne ON/OFF knappen i tre sekunder helt til LED-lyset lyser oransje.
7. Du vil se RUN på skjermen. Du vil også se WARM og indikatorpilene blinke på skjermen. LED-lyset (over ON/OFF-knappen) vil lyse oransje.
8. Viften vil skifte fra lav hastighet til høy hastighet etter ca. 3 minutter.
9. Skjermen vil blinke WARM, og LED-lyset vil lyse oransje i ca. 15-25 minutter når myggfellen varmer seg opp.
10. Når myggfellen har fått riktig brukstemperatur, vil LED-lyset skifte til grønt, og WARM vil bli borte fra skjermen.

Hvordan stenge maskinen

For å slå av myggfellen må du trykke på ON/OFF-knappen (AV/PA). RUN (KJØR) vil vise seg på skjermen. COOL (AVKJØL) og indikatorpilene vil blinke på skjermen. LED-lyset vil lyse grønt. Etter at myggfellen har avkjølt seg i to minutter vil viften stoppe, LED-lyset slår seg av, og du vil se OFF (AV) på skjermen.

Når den ikke brukes

Hvis du ikke bruker apparatet, må du slå av gassen. Du kan oppbevare dette apparatet innendørs hvis du har koblet fra og fjernet flasken fra apparatet. Propanflasken må oppbevares utendørs, og utilgjengelig for barn. Den må ikke oppbevares i en bygning, garasje eller an net innestengt område.

Oppbevaring ved sesongslutt

Det står forklart over hvordan du slår av myggfellen. Følg disse instruksene før du stenger ventilen på propanflasken, eller kobler fra regulatoren. Steng så ventilen på propanflasken og koble fra regulatoren. Du må også koble fra batteriet, men du må passe på at du ikke fjerner batteriet fra myggfellen.

Brukte Mosquito Magnet R-Octenol luktestoff som er åpnet må fjernes og kastes. Se etiketten på luktestoffet for instruksjoner om kasting. Rengjør insektposen med rent vann og en myk børste. Skadede insektposer må kastes.

OPPBEVARING: Dekk myggfellen med et cover eller en plastduk. Fest det godt på undersiden slik at ikke støv, spindelvev og annet smuss trenger inn. Plasseres tørt, innendørs.

For å oppnå best resultat må du la myggfellen gå 24 timer i døgnet

- Myggfellen din vil begynne å virke umiddelbart, og du vil få merkbare resultater innen 7 -10 dager.
- Etter 4 uker vil du merke at myggbestanden i din hage er drastisk redusert.

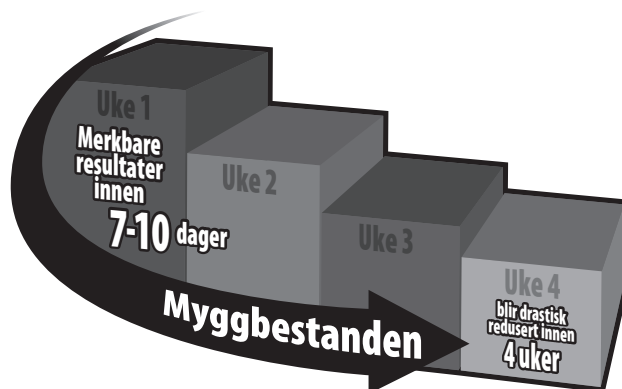

- Du må la myggfellen avkjøle seg i 5 minutter før du starter den på nytt.
- Du må aldri spraye insektspray på eller rundt fellen.
- Myggfellen tåler regn, men ikke plasser fellen direkte over en vannkilde (sprinkler, slange osv.).
- Hvis du ska l gjødsle med kalk eller andre typer gjødsel må du først slå av myggfellen. Dette forhindrer at insektposen blir tilstoppet med fint støv.

Advarsel: Feil montering, justering, forandring, service og vedlikehold kan forårsake personskader eller materielle skader. Du må lese bruksanvisningen nøye om hvordan du skal installere, bruke og vedlikeholde myggfellen før du installerer eller vedlikeholder fellen.

Forsiktig: Gassregulatoren som er levert med apparatet må brukes. Regulatorens utgående trykk er satt til 0,39 bar. Du må slå av gassen på propanflasken når du apparatet ikke er i bruk.



MOSQUITO MAGNET®

Smart teknologi

Hvordan stille inn drivstoffsparende innstillinger

Myggfellen kan gå hele døgnet, eller du kan velge å bruke en av de 4 drivstoffsparende innstillingene. Med disse innstillingene vil propanflasken vare lenger. For å oppnå best mulig resultat må propanflasken stå på hele tiden, og den vil da vare i 21 dager. I diagrammet under står det oppført hvor mye propan som brukes i henhold til de enkelte innstillingene.

Drivstoffsparende innstillinger	Flaskens varighet*	Timer stengt på dagtid	Timer stengt på kveldstid
Innstilling 1	22 dager	1 t.	1 t.
Innstilling 2	24 dager	2 t.	2 t.
Innstilling 3	27 dager	3 t.	3 t.
Innstilling 4	30 dager	4 t.	4 t.

* Gjelder for propanflaske på 9,07 kg. (20lb)

Når myggfellen brukes med drivstoffsparende innstillinger vil det ikke bli brukt noe propan midt på dagen eller midt på natten. Forskning viser at myggen er minst aktiv i løpet av disse periodene.

Merk: Før du begynner å bruke de drivstoffsparende innstillingene må du la myggfellen gå i 3 hele døgn fordi systemet "Smart Teknologi" må lære å kjenne igjen dag og nattperiodene. Dette systemet bruker en fotosensor som signaliserer til myggfellen når den skal slå seg av ved å kjenne igjen soloppgang og solnedgang ettersom sesongene forandrer seg.

Drivstoffsparende innstillinger

1. Trykk på MODE-knappen for å velge drivstoffsparende innstillinger.

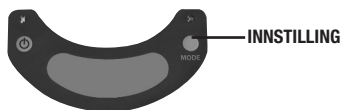

2.  Hver gang du trykker på MODE-knappen vil systemet veksle mellom de forskjellige g innstillingene 1, 2, 3, 4, Off (Av), 1, osv.
3. I innstilling 1 vil myggfellen slå seg av i 1 time midt på dagen, og i 1 time midt på natten. Innstillingene 2, 3 og 4 slår seg av som forklart over, men i 2, 3 og 4 timer.

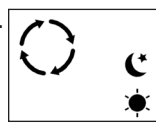
4.  For å vise at myggfellen står i en drivstoffsparende innstilling vil pilene blinke, og det grønne LED-lyset vil være av. I tillegg vil også sol-ikonet på myggfellen blinke om dagen og måne-ikonet på myggfellen vil blinke om natten. Viften i myggfellen vil fortsatt å gå, men med redusert hastighet. Ingen mygg vil derfor kunne flykte, men fellen vil heller ikke kunne fange flere mygg i løpet av denne tidsperioden.

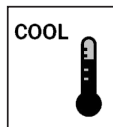

Kald temperaturindikator

Fellen har en temperaturføler som kan brukes til å sette fellen i ventemodus automatisk når både utelufttemperaturen og felletemperaturen er under et settpunkt valgt av brukeren. Forskning har vist at det er svært liten myggaktivitet når lufttemperaturen faller under 10 °C (50 °F). Enkelte steder og for noen myggarter kan imidlertid aktiviteten fortsette ved temperaturer under 10 °C (50 °F). Fellen har et nedstengningspunkt for lav temperatur, som kan velges av brukeren fra 10 °C (50 °F) og nedover, i trinn på 2,8 °C (5 °F) til en minimumstemperatur på -1 °C (30 °F). Standardinnstillingen på fellen er ingen nedstengning ved lav temperatur. For å få tilgang til parameterne for nedstengning ved lav temperatur trykker og holder du inne modusknappen i minst 3 sekunder til menyen for nedstengning ved lav temperatur vises. Bla gjennom temperaturvalgene ved å trykke på modusknappen, fra Av (blank) og deretter til 30, 35, 40, 45 og 50 (°F). Hvis du fortsetter å trykke på modusknappen etter 50, kommer du tilbake til Av (blank) og gjentar deretter syklusen. Når en temperatur er valgt, slutter du å trykke på modusknappen, venter i ca. 3 sekunder, og så blir temperaturvalget automatisk lagret.

Hvis fellen kjører (ordet RUN (Kjør) vises og den grønne LED-lampen er på) og verdien for nedstengning ved lav temperatur er valgt, vil fellen slås av når lufttemperaturen og felletemperaturen har falt under settpunktet. Når fellen er i modus for nedstengning ved lav temperatur, vil ordet COOL (kald) og termometerikonet blinke. Fellen vil starte på nytt når temperaturføleren indikerer at lufttemperaturen og felletemperaturen er ca. 2,8 °C (5 °F) over den valgte verdien for nedstengning ved lav temperatur. Hvis fellen er i oppvarmingsmodus når temperaturen faller under det valgte settpunktet, vil den slås av, men den vil ikke startes igjen automatisk.



Advarsel om lite batteri

Batteri-ikonet og ATTENTION vil blinke hvis det blir nødvendig å lade opp batteriet.

Barnesikring

For å aktivere barnesikringen må du holde ON/OFF-knappen (AV/PÅ) inne i 3 hele sekunder.



Vedlikehold

Vedlikehold





Hvis du bruker en av de drivstoffsparende innstillingene må du huske å justere datoene i diagrammet under (se diagram på side N12 for å koordinere vedlikeholdsrutine med bruksinnstilling).

- **21 dagers vedlikeholdsplan - gir best resultat**
- Fyll på propan. Propanflaske på 20 lb (9,07 kg) varer i ca 21 dager hvis apparatet står på hele tiden.
- Skift luktestoff hver gang du bytter gasstank, ca hver 21 dag.
Les bruksanvisningen på pakken.
- Tøm eller skift insektposen.
- Rengjør utsiden av myggfelle en gang imellom med en ren og fuktig klut.
- Pass på at batteriet er oppladet.



MOSQUITO MAGNET®

Feilsøking

Problem	Mulig årsak	Løsninger
<p>Fellen starter ikke Fellen går ikke kontinuerlig</p> <p>LCD </p> <p>LED-- Det røde LED-lyset blinker av og på i syv sekunder</p>	<ol style="list-style-type: none"> 1. Propanflasken kan være tom. 2. Hvis propanflasken er helt ny, og den nettopp har blitt fylt med propan, må den luftes. 3. En kobling kan være løs. 4. Drivstoffslangen kan være tilstoppet med smuss fra propanen. 5. Regulatoren sitter ikke godt nok på. 6. Insektposen kan være full eller tilstoppet. 	<ol style="list-style-type: none"> 1. Se hvor mye flasken veier og sammenlign den vekten med vekten på en tom flaske. 2. Ta flasken med til en fyllestasjon. Det kan hende at det er luft i drivstoffslangen, så be om at flasken blir luftet. 3. Kontroller alle koblinger. Se til at ventilen på propanflasken er helt åpen. 4. Skift insektposen
<p>Fellen går ikke kontinuerlig</p> <p>LCD </p> <p>LED- Det røde/oransje LED-lyset blinker av og på i 7 sekunder</p>	<ol style="list-style-type: none"> 1. Lite batteri. 	<ol style="list-style-type: none"> 1. Lad opp batteriet før du bruker det for første gang, og ved hver sesongstart. LED-lyset for lading vil lyse grønt når batteriet er fulladet. 2. Kontroller batterikoblinger; se til at det sitter godt på plass og at det er låst. 3. Hvis et fulladet batteri indikerer lite batteristrøm, må du lade opp eller bytte batteri.
<p>Fellen slår seg av</p> <p>LCD </p> <p>LED- Det røde/oransje LED-lyset blinker av og på i 7 sekunder</p>	<ol style="list-style-type: none"> 1. Høy temperatur. 	<ol style="list-style-type: none"> 1. Slå av fellen og la den kjøle seg ned i en time, deretter starter du den på nytt.
<p>Fellen slår seg av</p> <p>LCD  </p> <p>LED- Det røde LED-lyset dobbeltblinker av og på i 7 sekunder</p>	<ol style="list-style-type: none"> 1. Termistorfeil. 	<ol style="list-style-type: none"> 1. Ta kontakt med din serviceforhandler.
<p>Fellen slår seg av LED- Det røde LED-lyset lyser kontinuerlig</p>	<ol style="list-style-type: none"> 1. Elektrisk feil. 	<ol style="list-style-type: none"> 1. Ta kontakt med din serviceforhandler.
<p>Lite eller ingen mygg i fellen</p>	<ol style="list-style-type: none"> 1. Kanskje det er for tidlig for insektene. 2. Myggfellen er plassert feil. 3. Myggens formeringssyklus har ikke blitt forstyrret/avbrutt enda. 4. Motstrømmen kan være blokkert. 	<ol style="list-style-type: none"> 1. Pass på at temperaturen er over 10 °C hele tiden. 2. Følg punktene i brukerhåndboken for "plassering av myggfellen". 3. Myggfellen må gå 24 timer hver dag hele uken i minst 4 uker for at myggbestanden skal bli redusert. 4. Lufstrømmen kan være blokkert. Ta kontakt med din serviceforhandler.



DK

Brugsanvisning



MOSQUITO MAGNET®

Nedlukning ved kølige temperaturer

Fælden har en temperatursensor, der kan anvendes til automatisk at sætte fælden i standbytilstand, når udetemperaturen og fældetemperaturen begge er under en indstillingsværdi, som kan **vælges af brugeren**. Forskning har vist, at der er meget lidt myggeaktivitet, når lufttemperaturen falder til under 10 °C (50 °F). Men nogle steder og med nogle myggearter kan aktiviteten fortsætte ved temperaturer under 10 °C (50 °F). Fælden har en nedlukningsværdi for kølige temperaturer, der kan **vælges af brugeren**, som starter ved 10 °C (50 °F) og går nedad i trin på 2,8 °C (5 °F) til **en minimumstemperatur på -1 °C (30 °F)**. Standardindstillingen for fælden er ingen nedlukning ved kølige temperaturer.

For at gå ind i parametrene for nedlukning ved kølige temperaturer skal man trykke vedvarende på knappen Mode (tilstand) i mindst 3 sekunder, indtil menuen for nedlukning ved kølige temperaturer kommer frem. Løb gennem temperaturvalgene ved at trykke på knappen Mode (tilstand) fra og med slukket tilstand (tomt display) og derefter til -1, 1,7, 4,4, 7,2 og 10 °C (30, 35, 40, 45 og 50 °F). Hvis man bliver ved med at løbe gennem valgene efter 10 °C (50 °F), vil man vende tilbage til slukket tilstand (tomt display) og derefter gentage cyklussen. Når temperaturen er valgt, skal man stoppe med at trykke på knappen Mode (tilstand) og vente i 3 sekunder; derefter vil temperaturvalget automatisk blive gemt.

Hvis fælden kører (ordet RUN (KØR) ses, og den grønne lysdiode er tændt), og en nedlukningsværdi ved kølige temperaturer er valgt, vil fælden lukke ned, når lufttemperaturen og fældetemperaturen er faldet til under indstillingsværdien. Når fælden er i tilstanden for nedlukning ved kølige temperaturer, vil ordet COOL (KØLIG) og termometerikonet blinke. Fælden genstarter, når temperatursensoren angiver, at lufttemperaturen og fældetemperaturen er **cirka 2,8 °C (5 °F) over den valgte nedlukningsværdi for kølige temperaturer**.

Hvis fælden er i opvarmningstilstand, når temperaturen falder til under den valgte indstillingsværdi, vil den slukke, **men den vil ikke genstarte automatisk**.

Besøg os online på www.mosqitomagnet.com for yderligere oplysninger om tips og anbefalinger vedrørende Mosquito Magnet

Woodstream Corporation
69 North Locust Street
Lititz, PA 17543
USA
www.mosqitomagnet.com



MOSQUITO MAGNET®

Velkommen

Tillykke med dit køb af Mosquito Magnet®. Nu kan du begynde at nyde dine udendørsområder igen.

Mosquito Magnet er den førende myggefælde i Nordamerika. Efter 18 års udvikling og uafhængig afprøvning er det blevet videnskabeligt påvist, at Mosquito Magnet er et effektivt middel til at mindske forekomsten af myg og andre stikkende insekter fra din have.

Mosquito Magnet er nem at bruge. I denne anvisning vil du lære alt, hvad du behøver, om hvordan den virker, den bedste placering, vedligeholdelse, opbevaring og garantioplysninger. Nøglen til succes er fældens placering, anvendelse af R-Octenol eller Lurex3 patroner (afhængigt af dit område) og rutinemæssig vedligeholdelse. For den bedste fangst skal du skifte gasflasken og R-Octenol- eller Lurex3-patronen hver tre uger.

Besøg os på www.mosquitomagnet.com for yderligere oplysninger om Mosquito Magnet tips og anbefalinger.

Woodstream™ Corporation

69 North Locust Street
Lititz, PA 17543
1-800-953-5737
www.mosquitomagnet.com

Patenter:

US & Canada

US Patents: Nos. 5,813,166; 6,655,080; 6,662,489; 6,817,140; 6,840,005;
6,848,466; 6,892,492; 7,074,830; 7,181,885; 7,281,351; 7,293,387;
7,536,824; 7,614,180; 7,910,091; 7,987,631; 8,006,432; 8,067,469;
8,141,291; 8,347,549; 8,470,881; 8,753,110; 8,973,299; 9,949,471
Canada Patents: Nos. 2322038; 2460876; 2558775; 2569737; 266346

All Other Countries

Australia: 735984; 2002356537; 2005226680; 2005251813; 2007258277;
2008246208; 2012202864 Brazil: 9908104-0; PI0213059-9; PI0508967-0
China: ZL0281957.X; ZL20058000881.0; ZL200580025316.5;
ZL200580046646.2; ZL200780029874.8; ZL200910254151.9

Denmark: 1432304

Europe: 1049373; 1432304; 1537780; 1827093; EP1725094B; EP1765068B

Finland: 1432304; 1827093; EP1725094B

France: 1049373; 1432304; 1537780; 1765068; 1827093; EP1725094B

Germany: 1049373; 1725094; 60211538.8

Hong Kong: HK1107743; HK1112810; HK1148207 Italy: 1049373;

1432304; 1537780; 1725094; 1765068; 1827093

Japan: 4317748; 4741578; 5444525

Mexico: 314022

New Zealand: 506403; 542745

Portugal: 1765068

Sweden: 1432304; 1537780; 1765068; 1827093; EP1725094B

United Kingdom: 1049373; 1432304; 1537780; 1725094; 1765068; 1827093

Fremstillet i Kina

FOR DIN SIKKERHED

Hvis du lugter gas:

1. Sluk af for gassen til apparatet.
2. Sluk enhver åben flamme.
3. Åbn tåget.
4. Hvis der fortsat er gaslugt skal du omgælde ringe til din gasleverandør eller brandæmsnet.

FOR DIN SIKKERHED

1. Der må ikke opbevares eller bruges benzin eller andre brændbare væsker eller dampe i nærheden af dette eller lignende apparater.
2. En propangasflaske, som ikke er tilsluttet, må ikke opbevares i nærheden af dette eller andre apparater.



MOSQUITO MAGNET®

Innhold

Sikkerhedsanvisninger

Primræ bestanddele

Anvisninger for samling

- Samling at tælden
- Montering at insektposen

Opstilling

- Opladningsanvisninger
- Place ring at fælden
- Montering at propangasflasken

Anvisninger

- Anvisninger for opstart
- Anvisninger for slukning
- Når apparatet ikke er i brug
- Opbevaring ved enden at sæsonen
- For det bedste resultat

Smart teknologi

- Indstilling at brændstotbesparende indstillinger
- Slukning ved kolde temperaturer
- Lavt batteri-advarsel
- Børnesikringskontrol

Vedligeholdelse

- Vedligeholdelse
- Tips for udskiftning at propangasflasken
- Vedligeholdelsesplan

Fejlfinding

- Lysdiode-fejlkoder

D5-6

D7

D8

D9-10

D11

D12

D13

D14



Hvordan Mosquito Magnet® virker

Myg og andre stikkende insekter finder folk vha. kuldioxid (CO₂) som langtrækkende tiltrækningsmiddel. Når de er på nært hold, bruger myg mere korttrækkende tiltrækningsmidler, som udsendes at huden, til at bestemme, hvilken person de vil stikke. Mosquito Magnet efterligner mennesker ved at omdanne propangas til CO₂ med en patentbeskyttet katalysatorteknologi i kombination med et korttrækkende tiltrækningsmiddel.

Myg og andre stikkende småinsekter tiltrækkes til Mosquito Magnet at CO₂ og det korttrækkende tiltrækningsmiddel. Når insekterne når fælden, bliver de suget ind i insektposen vha. vores patentbeskyttede Counterflow Technology™, hvor de dehydreres og dør ind en for et døgn.

Mosquito Magnet er lydløs og lugtløs. Når tælden placeres rigtigt i din have **begynder den at virke omgående. Manser mærkbare resultater i løbet af 7-10 dage.** Det tag er 4 uger at mindske antallet at nærværende stikkende insekter markant Lad Mosquito Magnet gå udenfor hele sommeren for at kontrollere myggene i din have.

Fælden tager kun stikkende småinsekter, deriblandt myg, mitter, kvægmyg og dansemyg. Ønskværdige insekter såsom sommerfugle, bier og natsværmere tanges ikke.

Spørgsmål eller kommentarer

Woodstream™ Corporation
69 North Locust Street
Lititz, PA 17543
USA
http://www.mosquitomagnet.com/store_locator/International/

Modelnr:	Executive
Serienr:	
Gasttype:	Propangas
Manifoldtryk: Minimalt gasforsyn- ingstryk:	100 – 110 psi (6,90-7,58 bar)
Ydelse:	28cm vandsøjle
Minimale afstande:	759 Btu/time
	51 - 61 cm



MOSQUITO MAGNET®

Sikkerhedsanvisninger

Læs og følg venligst alle sikkerhedsanvisninger og advarsler.

Både børn og voksne skal gøres opmærksomme på farerne ved høje overfladetemperaturer og skal holde sig væk for at undgå forbrændinger og brændt tøj.

Småbørn skal holdes godt under opsyn, når de befinder sig i nærheden af varmeapparatet. Hold uden for børns rækkevidde.

Tøj og andet brændbart materiale må ikke hænges på varmeapparatet, eller placeres i nærheden deraf.

Bemærk: Nogle eller alle de følgende sikkerhedsanvisninger for propangasdrevent udstyr kan angå fælden. Lad fælden afkøles i 5 minutter, før den startes igen.

⚠ Advarsel: Forkert installering, justering, modifikation, service eller vedligeholdelse kan forårsage personskade og materielle tab. Læs installations-, drifts- og vedligeholdelsesanvisningerne omhyggeligt før installation eller servicearbejde på fælden.

⚠ Forsigtig: Det er nødvendigt at bruge den gasstryksregulator, som leveres med dette apparat. Denne regulator er indstillet til et udgangstryk på 28 cm vandsøjle. Det minimale indgangstryk er 28 cm vandsøjle fra regulatoren.

- Denne enhed er ikke beregnet til at blive installeret i en campingvogn eller på en båd.
- Gasforsyningen skal lukkes af ved LP-gasflasken, når dette apparat ikke er i brug.
- Installationen skal overholde lokale, nationale og EU-vedtægter og det anbefales iøvrigt at den er i overensstemmelse med den amerikanske National Fuel Gas Code, ANSI Z223. 1-1998.
- For at søge efter en gaslækage skal man sprøjte sæbevand omkring konnektoren, regulatoren og gasslangens ender. Hvis der kommer bobler, er der en lækage.
- Undersøg slangens ender hver gang, før apparatet bruges. Hvis der er tegn på megen slid eller gnaven, eller hvis slangen er blevet skåret, skal den udskiftes, for apparatet tages i brug igen. Slangen, som man bruger til udskiftning skal være den, som fabrikanten har specificeret.
- Fælden er udstyret med en intern gnisttænder. Hvis man ikke følger opstartanvisningerne, vil fælden ikke starte rigtigt.
- Installering og reparation skal foretages af en kvalificeret servicetekniker (find servicecentre på www.mosquitomagnet.com). Varmeapparatet skal efterses før brug og mindst én gang om året af en kvalificeret servicetekniker. Hyppigere rengøring kan somme tider være påkrævet. Det er absolut nødvendigt af kontrolrummet, brænderne og varmeapparatets luftcirkulationsudstyr holdes rene.



MOSQUITO MAGNET®

Sikkerhedsanvisninger

- Oprethold passende afstande på 51-61 cm omkring luftåbninger til forbrændingskammeret, afstand til brændbart materiale, planlæg for god adgang til apparatet og for god lufforsyning og afluftning. Hold området omkring fælden frit for brændbart materiale, benzin og andre brændbare væsker eller dampe. Apparatet må ikke bruges i områder, hvor der forekommer brændbare dampe eller eksplosionsfarligt støv.
- Cirkulation af forbrændingslufforsyningen og -afluftningen må ikke hindres.
- Hold alle ventilationsåbninger rene og fri for alt fremmedmateriale.
- Rengøring af fælden foretages med en klud fugtet med vand, når det er nødvendigt.
- LP-gasflasken ska I have en aflukningsventil med en tilslutningsfitting som er tilpasset den fitting, som den skal skrues sammen med, og som opfylder de krav der stilles til den af både danske og EU-standarder.
- LP-gasflaskens forsyningssystem ska I være arrangeret med henblik på aftapning af gassen i dampform, og flasken skal have en krave, som beskytter ventilen.
- LP-gasflasken ska I være konstrueret og markeret i overensstemmelse med specifikationer for gasflasker som udstedt af danske og europæiske myndigheder.
- Fælden må kun anvendes udendørs i et godt ventileret område, og må ikke bruges i nogen bygning, garage eller andet indelukket område.
- LP-gasflasken ska I frakobles og fjernes fra apparatet, hvis dette skal opbevares indendørs.
- LP-gasflasker ska I opbevares udendørs i et godt ventileret område og utilgængeligt for børn.
- Frakoblede gasflasker ska I have en gevindskåret ventilprop forsvarligt monteret, og de må ikke opbevares i nogen bygning, garage eller andet lukket område.
- Den trykregulator med slange, som leveres sammen med dette apparat, ska I anvendes til tilslutning til LP-gasflasken. Hvis regulator og slange udskiftes, ska I det være med nye som specificeret af fabrikanten.
- Undgå forkert brug af forlængerledninger. Hold stikkene borte fra fugtighed og undgå at beskadige ledningen.
- Hvis forsyningsledningen er beskadiget, ska I den udskiftes af fabrikanten eller dennes servicerepresentant eller af en lignende kvalificeret person for at undgå fare.

Eller besøg os på www.mosquitomagnet.com



Primære bestanddele

Selvdrevet
Executive

Regulatorslange (1)

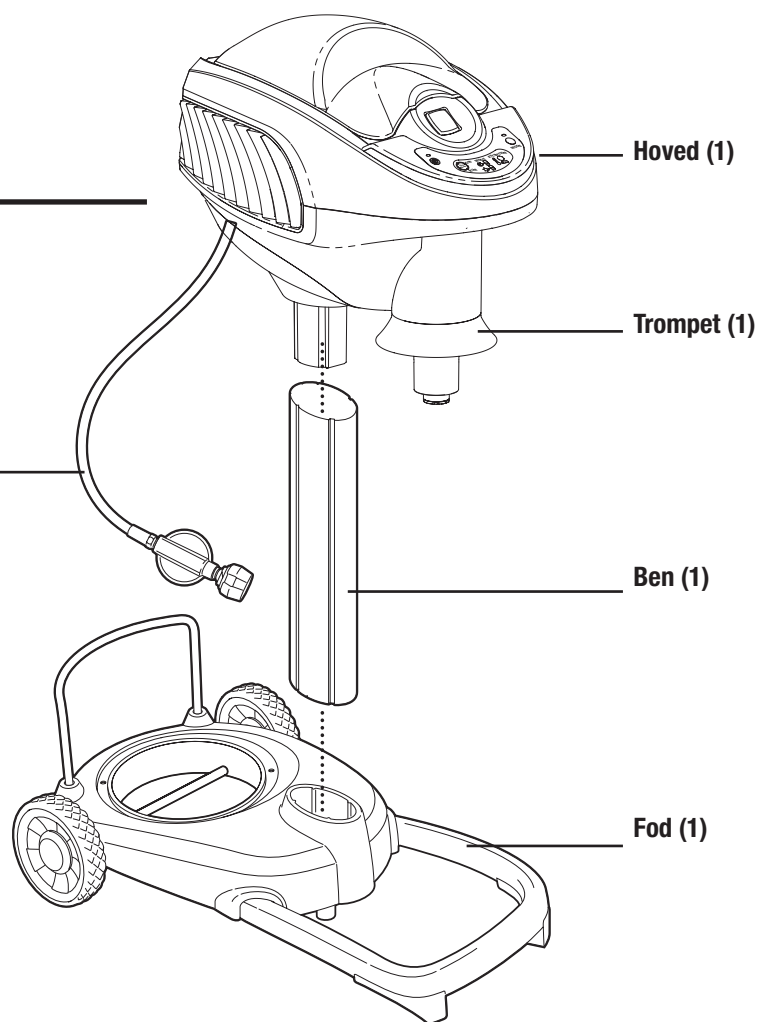

Inkluderde dele

Insektpose

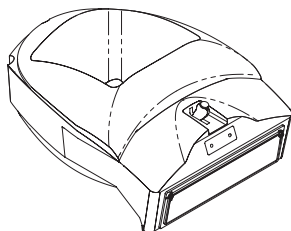

Batterioplader

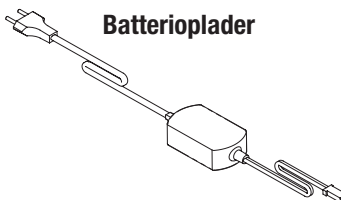

Genopladeligt batteri

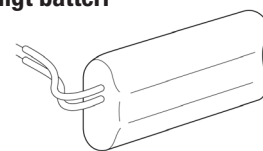

MOSQUITO MAGNET®

Anvisninger for samling

Samling af fælden:

Trin 1

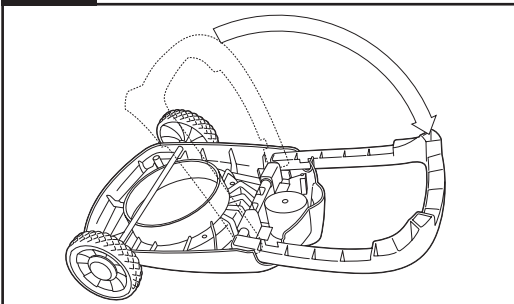

Placer foden med bunden i vejret på en flad overflade, og fold den U-formede støttefod udad, indtil den klikker på plads. place.

Trin 2

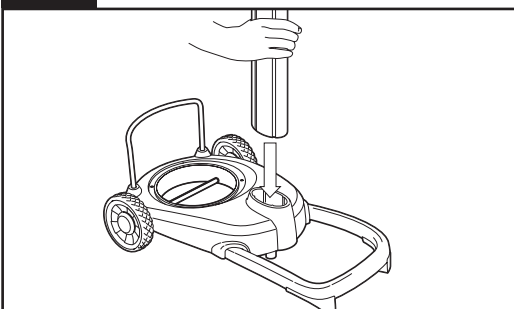

Vend foden og placer benet i hullet på foden.

Trin 3

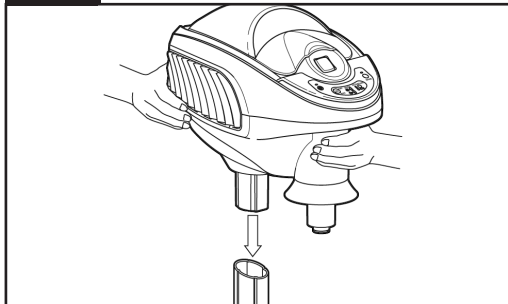

Placer fældens hoved ovenpå benet. Tryk godt nedad med begge hænder for at få hovedet sat godt fast.

Den samlede fælde ska I have forenden af hovedet/trompeten placeret modsat hjulene ved samme ende som den U-formede støttefod.

Trin 4

Batteriet er ikke fuldt opladet fra fabrikken. Batteriet skal oplades før første brug. Ved normal brug varer en opladning hele sæsonen. Se side D9 for yderligere detaljer.

Montering af insektposen:

Sæt insektposen i ved først at placere den forreste åbne del, og dernæst forsigtigt skubbe bagenden på plads.

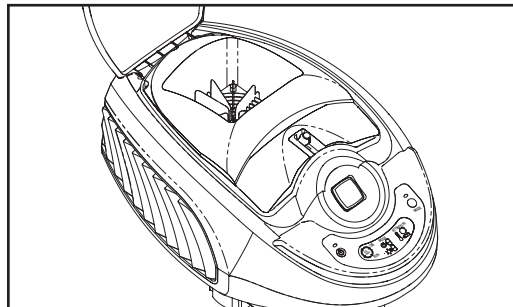
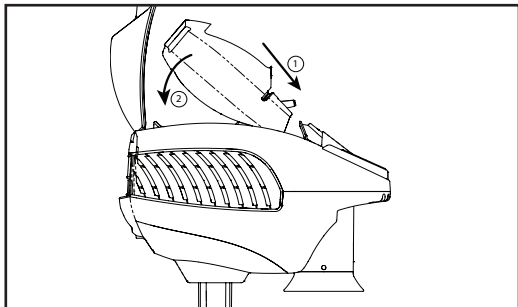

Opstilling

Opladningsanvisninger

1. Tag dækpanelet af bagenden af hovedet (panelet klikkes løst). Tryk på batterilåsen og træk ud fætrelden for at frakoble. Fjern batteriet ved at trække nederenden op og svinge batteriet ud.
2. Batteriopladeren er ikke beregnet til udendørs brug. Batteriet skal oplades ind en døre.
3. Sæt batteriopladeren i en passende vægkontakt.
4. Tilslut det genopladelige batteri til batteriopladeren.
5. Lysdioden på batteriopladeren vil vise rødt, når batteriet er under opladning. Når batteriet er fuldt opladet, vil lysdioden vise grønt. Typisk opladningstid er under 2 timer.
6. Batteriopladeren virker automatisk. Den vil drosle opladningen ned til vedligeholdelsesniveau, når batteriet er tuldt opladet. Den vil ikke overoplade batteriet. For maksimal levetid bør batteriet ikke efterlades i batteriopladeren i længere perioder.
7. Når batteriet er tuldt opladet, tages batteriet fra opladeren og sættes tilbage i Mosquito Magnet Executive.
8. Sæt det opladelige batteri i, og tilslut det.
9. Sæt dækpanelet på bagenden af hovedet igen.

Placering af fælden

1. Etabler den fremherskende vindretning. Undersøg lokale vindforhold, hvis du ikke er sikker.
2. Stå i midten af det område, du prøver at beskytte, og se i den retning, den fremherskende vind kommer fra.
3. Den korrekte placering af fælden vil være 10 meter foran dig, inden for 1,5 m fra en beplantning (f.eks. buske, blomster, træer, svampet område). Se efter, at fælden ikke kommer til at stå direkte op imod noget, der blokerer den, som f.eks. bygninger, stakitter mv.
4. Det anbefales, at fælden placeres i skygge.
5. Fælden må ikke placeres direkte over en vandings sprinkler eller andre kilder til sprøjtendevand.
6. Fælden skal placeres på en vandret overflade, så man undgår at den vælter, eller uensartet propandistribution.
7. For bedste fælde placering i din værftet, henvises til instruktionsvideo på www.mosquitomagnet.com/videos til opbygge dit eget værft diagram for korrekt fælde placering.

Tag bagpanelet af

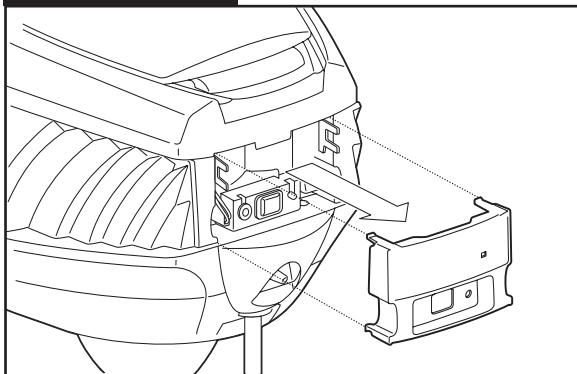

Sæt batteriet i og tilslut det

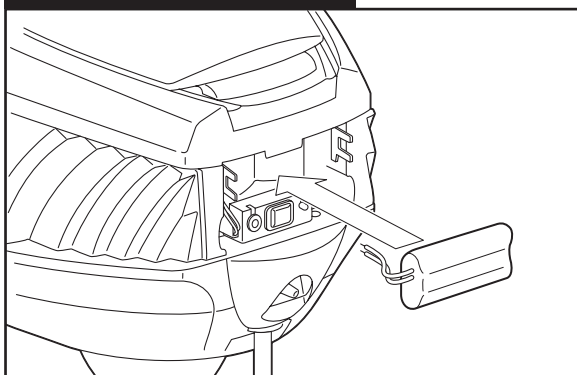

BEMÆRK: Husk at sætte dækpanelet rigtigt på plads. Fælden er ikke vandtæt med panelet taget af.

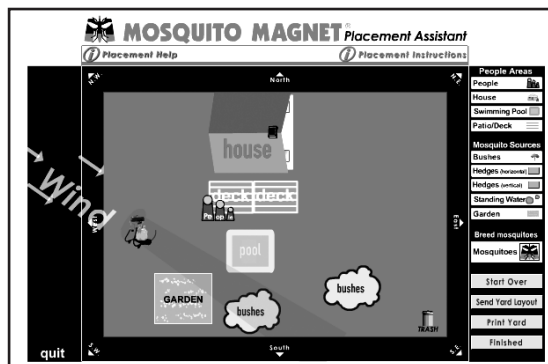

MOSQUITO MAGNET®

Opstilling

Montering af propangasflasken

1. Efter at fælden er placeret på et ideelt sted, placeres propangasflasken på flaskeplatformen.
2. Se efter, at gasflasken er helt lukket af, sæt regulatorslangen på propanflasken. Stram til med fingrene. **Brug ikke værktøj.**
3. Skru langsomt op for gassen ved at dreje ventilhåndtaget mod uret. Vær forsigtig med ikke at åbne for hurtigt for at undgå, at sikkerhedsventilen aktiveres.

⚠ FLYT IKKE FIEWEN MED TANKEN TILSLUTTET!

TANKEN SKAL KOBLES FRA REGULATOREN FØR MAN FLYTTER FÆLDEN FOR AT UNDGÅ BESKADIGELSE AF REGULATOREN OG/ELLER FÆLDEN. VÆR OPMÆRKSOM PÅ, AT BESKADIGELSE SOM RESULTERER AF IKKE AT FØLGE DENNE ANVISNING IKKE VIL VÆRE DÆKKET AF GARANTIE.

Trin 1 - Placering af propangasflasken

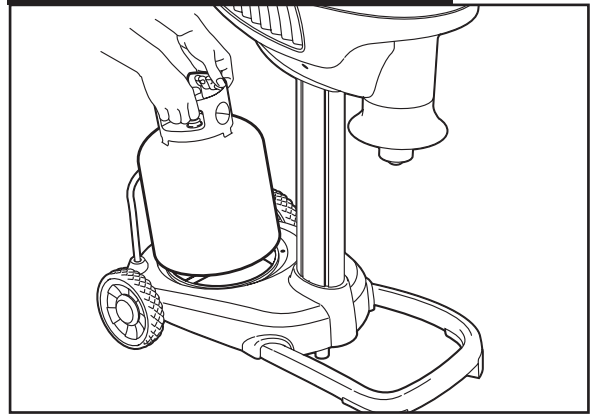

Trin 2 - Tilslutning af regulatoren

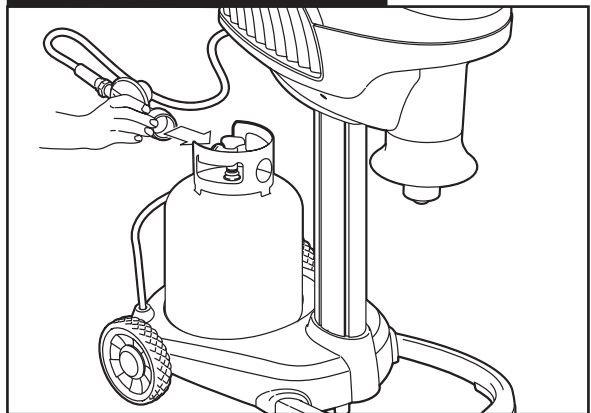

Trin 3 - Luk langsomt op for ventilen

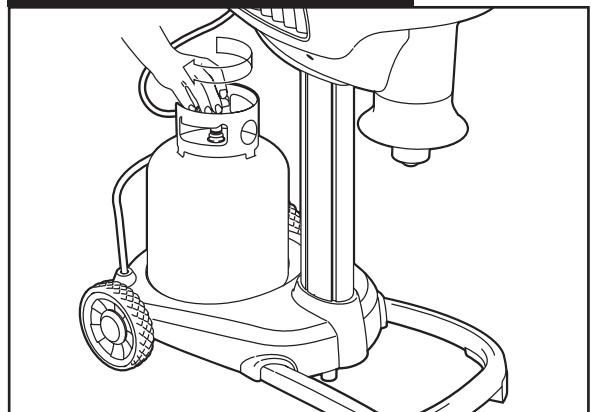

Anvisninger

****LÆS BRUGSANVISNINGEN FØR DU BEGYNDER****

Oplad batteriet iht. anvisningerne på side 7d. Ved normal brug varer batteriet hele sæsonen.

Anvisninger for opstart

Det anbefales, at du læser hele brugsanvisningen før opstart af Mosquito Magnet® fælden.

1. Start fælden ved at trykke og holde på afbryderknappen (ON/OFF) i 3 sekunder, indtil den orange lysdiode tændes.
2. Der vil stå RUN (kør) på displayet. WARM (varme) og indikatorpilene vil også blinke på displayet. Lysdioden (indikatoren over afbryderknappen) vil være orange.
3. Ventilatoren vil skifte fra lav til høj hastighed efter ca. 3 minutter.
4. Displayet vil blinke WARM, og lysdioden vil være orange i ca. 15-25 minutter, mens fælden varmer op.
5. Efter fælden når driftstemperatur, vil lysdioden være grøn og WARM vil forsvinde fra displayet.

Avisninger for slukning

Sluk for fælden ved at trykke på afbryderknappen. Der vil stå RUN på displayet. COOL (afkøle) og indikatorpilene vil blinke på displayet. Lysdioden vil være grøn. Efter to minutters nedkøling vil ventilatoren standse, lysdioden vil slukkes, og der vil stå OFF (slukket) på displayet.

Når apparatet ikke er i brug

Når apparatet ikke er i brug, skal der lukkes for gassen ved gasflasken. Indendørs opbevaring af apparatet er kun tilladeligt, hvis gasflasken kobles fra og fjernes. Flasken skal opbevares udendørs, utilgængeligt for børn, og må ikke opbevares i nogen bygning, garage eller andet indelukket område.

Opbevaring ved enden af sæsonen

Se anvisningerne for slukning ovenfor, før du drejer at tar propanflaskens ventil og frakobler regulatoren. Luk for gasflaskens ventil, og kobl regulatoren fra. Batteriet skal også frakobles, men må ikke fjernes fra fælden.

Åbne Mosquito Magnet® R-Octenol eller Lurex3 patroner skal også tages ud og bortskaffes. Se patronernes mærkat for bortskaffningsanvisninger. Insektposen skal også bortskaffes, før fælden stilles til opbevaring.

OPBEVARING: Fælden skal opbevares indendørs i en garage eller et skur uden for sæsonen. Dæk trompeten til for at afholde insekter fra at bygge reder. Dæk enheden til med et dækken, eller med en presenning, og bind det stramt til nedentil for at holde støv, spindelvæv og andet fremmedmateriale ude.

For bedste resultat skal maskinen køre døgnet rundt

- Fælden begynder at fange insekter omgående, og man bør se en betydelig reduktion i antallet af myg efter 7-10 dage. Det tager 4 uger at reducere antallet af myg krattigt.

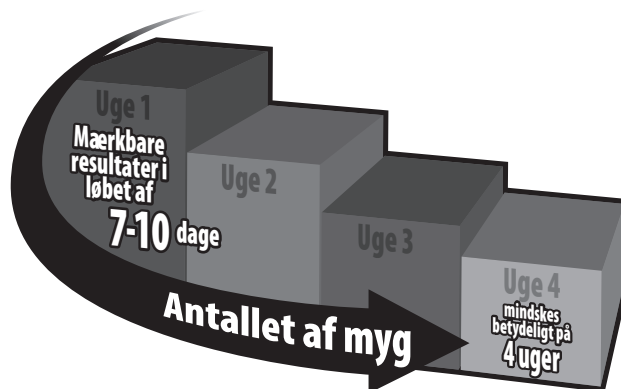

- Lad fælden afkøles i 5 minutter, før den startes igen.
- Sprøjt aldrig insektgitt i eller omkring fælden.
- Fælden kan blive gående i regnvej, men må ikke placeres direkte over en vandingssprinkler eller andre kilder til sprøjtende vand.
- Hvis du bruger kalk eller kunstgødning, skal du slukke for fælden først for at afholde støv eller fin spray fra at blive suget ind i fælden og tilstoppe insektposen.

Advarsel: Forkert installering, justering, modifikation, service eller vedligeholdelse kan forårsage personskade og materielle tab. Læs installations-, drifts- og vedligeholdelsesanvisningerne omhyggeligt før installation eller servicearbejde på dette udstyr.

Forsigtig: Det er nødvendigt at bruge den gastryksregulator, som leveres med dette apparat. Denne regulator er indstillet til et udgangstryk på 28 cm vandsøjle.

Gasforsyningen skal lukkes af ved LP-gasflasken, når dette apparat ikke er i brug.

ATTENTION! Lavt batteri-advarsel

Batteriikonet og ATTENTION vil blinke, hvis batteriet har behov for genopladning.

Børnesikringskontrol

Afbryderknappen (ON/OFF) skal holdes nede i 3 hele sekunder for at tænde for fælden.



MOSQUITO MAGNET®

Smart teknologi

Indstilling af brændstofbesparende indstillinger

Fælden har mulighed for at køre døgnet rundt eller i en af 4 brændstofbesparende indstillinger, som kan få propangasflasken til at vare længere. Flasken vil vare i mindst 21 dage, når fælden køres døgnet rundt, hvilket anbefales for den bedste fangst. Se skemaet nedenfor for det forventede gasforbrug, baseret på hvilken indstilling du bruger.

Drift ved brændstofbesparing	Tanken Varer*	Slukket, dagtimer	Slukket, natteimer
Indstilling 1	22 dage	1 time	1 time
Indstilling 2	24 dage	2 timer	2 timer
Indstilling 3	27 dage	3 timer	3 timer
Indstilling 4	30 dage	4 timer	4 timer

* Baseret på en 20 lb (9,07 kg) propangasflaske

Den brændstofbesparende indstilling vil standse propanforbruget midt på dagen og midt om natten. Undersøgelser har vist, at myggene typisk er mindst aktive in den for disse tidsrum.

Bemærk:

“Smart teknologi”-systemet indlærer automatisk døgnets cykluser, når fælden er i brændstofbesparende indstilling. Dette system bruger en lysfølsom celle til at lade fælden lære og justere dødtiden baseret på forandringer i solop- og nedgange.

Indstilling af brændstofbesparende indstillinger

1. Tryk på MODE-knappen (indstilling) for at vælge den gasbesparende indstilling.

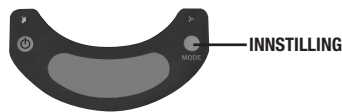

2.  Hver gang man trykker på MODE-knappen vil denne rulle igennem 1, 2, 3, 4, slukket, 1, osv.

3. Indstilling 1 vil slukke for fælden i 1 time midt på dagen og 1 time midt om natten. Innstillingene 2, 3 og 4 svarer på samme måde til 2, 3 eller 4 timer slukker.

4.  Man kan se, når fælden er i brændstofbesparende indstilling ved at pilene vil blinke, og den grønne lysdiode er slukket. Desuden vil solikonet blinke om dagen, og måneikonet vil blinke om natten, når fælden er i brændstofbesparende indstilling. Ventilatoren i fælden vil fortsat gå, men ved mindsket hastighed for at afholde nogen myg fra at undslippe, men vil ikke fange nogen nye i disse tidsrum.

5. Hvis fælden er i brændstofbesparende indstilling, skal batteriet frakobles, og dernæst tilsluttes igen, hver gang gasflasken skiftes. Frakobling af batteriet er nødvendig for at nulstille brændstofbesparingstimeren.

Slukning ved kolde temperaturer

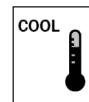

Fælden har en temperatursensor, der kan anvendes til automatisk at sætte fælden i standbytilstand, når udetemperaturen og fældetemperaturen begge er under en indstillingsværdi, som kan vælges af brugeren. Forskning har vist, at der er meget lidt myggeaktivitet, når lufttemperaturen falder til under 10 °C (50 °F). Men nogle steder og med nogle myggearter kan aktiviteten fortsætte ved temperaturer under 10 °C (50 °F). Fælden har en nedlukningsværdi for kølige temperaturer, der kan vælges af brugeren, som starter ved 10 °C (50 °F) og går nedad i trin på 2,8 °C (5 °F) til en minimumstemperatur på -1 °C (30 °F). Standardindstillingen for fælden er ingen nedlukning ved kølige temperaturer.

For at gå ind i parametrene for nedlukning ved kølige temperaturer skal man trykke vedvarende på knappen Mode (tilstand) i mindst 3 sekunder, indtil menuen for nedlukning ved kølige temperaturer kommer frem. Løb gennem temperaturvalgene ved at trykke på knappen Mode (tilstand) fra og med slukket tilstand (tomt display) og derefter til -1, 1,7,4,4, 7,2 og 10 °C (30, 35,40,45 og 50 °F). Hvis man bliver ved med at løbe gennem valgene efter 10 °C (50 °F), vil man vende tilbage til slukket tilstand (tomt display) og derefter gentage cyklusen. Når temperaturen er valgt, skal man stoppe med at trykke på knappen Mode (tilstand) og vente i 3 sekunder; derefter vil temperaturvalget automatisk blive gemt.

Hvis fælden kører (ordet RUN (KØR) ses, og den grønne lysdiode er tændt), og en nedlukningsværdi ved kølige temperaturer er valgt, vil fælden lukke ned, når lufttemperaturen og fældetemperaturen er faldet til under indstillingsværdien. Når fælden er i tilstanden for nedlukning ved kølige kølige temperaturer, vil ordet COOL (KØLIG) og termometerikonet blinke. Fælden genstarter, når temperatursensoren angiver, at lufttemperaturen og fældetemperaturen er cirka 2,8 °C (5 °F) over den valgte nedlukningsværdi for kølige temperaturer. Hvis fælden er i opvarmningstilstand, når temperaturen falder til under den valgte indstillingsværdi, vil den slukke, men den vil ikke genstarte automatisk.



Vedligeholdelse

Vedligeholdelse

Hvis du bruger en af vore brændstofbesparende indstillinger, skal du sikre, at du justerer datoerne på skemaet nedenfor (se skemaet på side D12 for at koordinere vedligeholdelse/opsætningen med driftsindstillingen).

- **21-dages vedligeholdelsesplan - for den bedste præstation**
 - Sæt fuld gasflaske på. Frelde bruger ca. 20 lb/9,07 kg propangas ved 21 dages drift.
 - Åbn Mosquito Magnet® R-Octenol eller Lurex3 patroner og tag dem ud og bortskaffes. Se patronernes mærkat for bortskaffelsesinstruktioner.
 - Tom eller udskift insektposen.
- Visk ydersiden af frelde af med en ren klud fugtet med vand.
- Lad apparatet oplades i 24 timer ved begyndelsen af hver sæson.

Tips for udskiftning af propangasflasken



Vær sikker på at stramme regulatorfittingen godt til, når den sættes på flasken ved udskiftning. Det er ikke nødvendigt at bruge værktøj, men fittingen skal strammes godt til med hånden. Når dette er gjort, sæt låsen en kvart omdrejning, og stram den igen for at opnå bedst mulig tætning.

Dette gøres for at få regulatoren til at sidde så godt som muligt på flasken. Hvis regulatoren ikke er helt aktiveret, kan gasstrømmen hænges så meget, at frelden vil give en tom flaske-kode. Hvis dette sker, sæt tryk på afbryderknappen, luk for flaskeventilen og tag regulatoren af flasken. Sæt regulatoren på igen, og prøv igen.



MOSQUITO MAGNET®

Fejlfinding

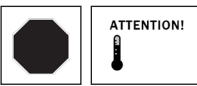
Problem	Mulig årsag	Løsninger
<p>Enheden vil ikke starte Enheden vil ikke blive ved med at køre</p> <p>LCD </p> <p>LED-- rød lysdiode blinker med 7 sekunders mellemrum</p>	<ol style="list-style-type: none"> 1. Propanflasken kan være tom. 2. Hvis propanflasken er ny og nylig er blevet fyldt, ska l den udrenses. 3. Der kan vrere en løs forbindelse. 4. Brændstofflinien kan være blokeret af kontaminanter i propanen. 5. Regulatoren er ikke fuldstændigt aktiveret. 6. Insektposen kan være fuld eller tilstoppet. 	<ol style="list-style-type: none"> 1. Vej flasken, og sammenlign med "tom" vægt. 2. Bring flasken til en på fyldningsstation. Der kan være luft i brændstofflinien. Bed om at få flasken udrenset. 3. Bekræft, at alle sammenføjninger er i orden. Se efter, at gasflaskens ventil er helt åben. 4. Udskift insektposen.
<p>Enheden vil ikke blive ved med at køre</p> <p>LCD </p> <p>LEO - lysdiode blinker rødt/orange med 7 sekunders mellemrum</p>	<ol style="list-style-type: none"> 1. Batteriernes spænding er lav. 	<ol style="list-style-type: none"> 1. Oplad batteriet for første brug og ved begyndelsen at hver sæson. Opladningslysdioden vil være grøn, når batteriet er fuldt opladet. 2. Efterse batteritilslutningen. Se efter, at batteriet er sat helt ind og låst på plads. 3. Hvis et fuldt opladet batteri angiver lav batterispænding i løbet at cyklussen, så genoplad eller udskift batteriet.
<p>Enheden er standset</p> <p>LCD </p> <p>LED-lysdiode blinker rødt/grønt med 7 sekunders mellemrum</p>	<ol style="list-style-type: none"> 1. Høj temperatur 	<ol style="list-style-type: none"> 1. Sluk for fælden, og lad den køle at i en time. Start den så igen
<p>Enheden er standset</p> <p>LCD </p> <p>LED- dobbelt blinkende rød lysdiode med 7 sekunders mellemrum</p>	<ol style="list-style-type: none"> 1. Termistorproblem. 	<ol style="list-style-type: none"> 1. Henvend dig til din lokale serviceforhandler.
<p>Enheden er standset LED- lysdiode solidt rød</p>	<ol style="list-style-type: none"> 1. Elektrisk problem. 	<ol style="list-style-type: none"> 1. Henvend dig til din lokale serviceforhandler.
<p>Lille eller ingen fangst</p>	<ol style="list-style-type: none"> 1. Insekterne er muligvis ikke ude end nu. 2. Placering at fælden. 3. Stikkende insekters reproduktionscyklus er ikke brudt endnu. 4. Counterflow er muligvis afbrudt. 	<ol style="list-style-type: none"> 1. Bekræft, at temperaturen hele tiden er over 10 °C. 2. Følg trinene i afsnittet "Placering at fælden" i brugsanvisningen. 3. Hold fælden i gang døgnet rundt, hver dag i mindst 4 uger for at mindske antallet at myg. 4. Luftstrømmen kan være hæmmet. Henvend dig til din lokale serviceforhandler.



SE

Instruktionsbok



MOSQUITO MAGNET®

Avstängning vid låg temperatur

Fällan har en temperatursensor som kan användas för att automatiskt ställa fällan i ett standbyläge när både utomhustemperaturen och temperaturen i fällan är lägre än ett börvärde som **väljs av användaren**. Forskning har visat att det är väldigt lite myggaktivitet när lufttemperaturen faller under 10 °C (50 °F). På vissa platser och för en del myggarter kan dock aktiviteten fortgå vid temperaturer under 10 °C (50 °F). Fällan har en punkt för avstängning vid låg temperatur, som kan **väljas av användaren**, och börjar vid 10 °C (50 °F) och sjunker i steg om 2,8 °C (5 °F) till en lägsta temperatur på -1 °C (30 °F). **Standardinställningen på fällan är inte en avstängning vid låg temperatur.**

För att få åtkomst till parametrarna för Avstängning vid låg temperatur trycker du på knappen för läge och håller den nedtryckt i minst tre sekunder tills menyn för Avstängning vid låg temperatur visas. Gå igenom temperaturalternativen genom att trycka på knappen för läge, med början med Av (tom) och sedan till 30, 35, 40, 45 och 50 (°F). Fortsätter du att växla med knappen för läge går den efter 50 tillbaka till Av (tom) och sedan upprepas cykeln. När du har valt ett temperaturalternativ slutar du trycka på knappen för läge. Vänta i ungefär tre sekunder och därefter sparas ditt temperaturval automatiskt.

Om fällan är på (RUN visas och den gröna LED-lampan lyser) och ett värde för avstängning vid låg temperatur har valts stängs fällan av när lufttemperaturen och temperaturen i fällan har fallit under börvärdet. När fällan är i läget Avstängning vid låg temperatur blinkar ordet COOL och termometerikonen. Fällan startas om när temperatursensorn uppfattar att lufttemperaturen och temperaturen i fällan överstiger valt värde för avstängning vid lågtemperatur.

Om fällan är i läget uppvärmning när temperaturen faller under valt börvärde stängs den av, **men den startas inte om automatiskt.**

Besök oss på mosquitomagnet.se för ytterligare information om tips från Mosquito Magnet och rekommendationer.

Woodstream Corporation
69 North Locust Street
Lititz, PA 17543
USA
www.mosquitomagnet.com



MOSQUITO MAGNET®

Välkommen

Vi gratulerar till ditt inköp av Mosquito Magnet®. Nu kan du börja njuta av din uteplats igen.

Mosquito Magnet är den ledande myggfällan i Nordamerika. Efter 18 års forskning och oberoende tester har Mosquito Magnet vetenskapligt bevisats vara effektiv i att minska förekomsten av myggor och andra bitande insekter på din tomt.

Mosquito Magnet är lätt att använda. I denna instruktionsmanual lär du dig allt du behöver veta om hur den fungerar, bästa placering av fällan, underhåll och förvaring. Fällans placering, användning av Ocetenoltabletter, samt rutinemässigt underhåll avgör hur effektiv fällan kommer att vara.

Besök oss på www.mosquitomagnet.se för ytterligare information om Mosquito Magnet.

Woodstream™ Corporation

69 North Locust Street
Lititz, PA 17543
1-800-953-5737
www.mosquitomagnet.com

Acreto AB

Norra Ågatan 10
416 64 Göteborg
Sverige
www.mosquitomagnet.se

Patent:

US & Canada

US Patents: Nos. 5,813,166; 6,655,080; 6,662,489; 6,817,140; 6,840,005;
6,848,466; 6,892,492; 7,074,830; 7,181,885; 7,281,351; 7,293,387;
7,536,824; 7,614,180; 7,910,091; 7,987,631; 8,006,432; 8,067,469;
8,141,291; 8,347,549; 8,470,881; 8,753,110; 8,973,299; 9,949,471

Canada Patents: Nos. 2322038; 2460876; 2558775; 2569737; 266346

All Other Countries

Australia: 735984; 2002356537; 2005226680; 2005251813; 2007258277;
2008246208; 2012202864 Brazil: 9908104-0; PI0213059-9; PI0508967-0

China: ZL0281957.X; ZL20058000881.0; ZL200580025316.5;
ZL200580046646.2; ZL200780029874.8; ZL200910254151.9

Denmark: 1432304

Europe: 1049373; 1432304; 1537780; 1827093; EP1725094B; EP1765068B

Finland: 1432304; 1827093; EP1725094B

France: 1049373; 1432304; 1537780; 1765068; 1827093; EP1725094B

Germany: 1049373; 1725094; 60211538.8

Hong Kong: HK1107743; HK1112810; HK1148207 Italy: 1049373;

1432304; 1537780; 1725094; 1765068; 1827093

Japan: 4317748; 4741578; 5444525

Mexico: 314022

New Zealand: 506403; 542745

Portugal: 1765068

Sweden: 1432304; 1537780; 1765068; 1827093; EP1725094B

United Kingdom: 1049373; 1432304; 1537780; 1725094; 1765068; 1827093

Tillverkad i Kina

FÖR DIN SÄKERHET

Om du känner lukten av gas:

1. Stäng av gasen till apparaten.
2. Släck all öppen eld.
3. Öppna locket.
4. Om gaslukten fortsätter, kontakta din gasleverantör eller brandkår.

FÖR DIN SÄKERHET

1. Förvara eller använd inte bensin eller andra brandfarliga ångor eller vätskor i närheten av denna eller någon annan apparat.
2. En gasolflaska som inte används till maskinen ska ej förvaras i närheten av denna eller någon annan apparat.



MOSQUITO MAGNET®

Innehåll

Säkerhetsanvisningar

Huvuddelar

Monteringsanvisningar

Montering av fällan

Installation av insektsbehållare

Uppställning

Anvisningar för laddning av batteri

Placering av fällan

Installation av gasolflaska

Anvisningar

Startanvisningar

Avstängningsanvisningar

När fällan inte används

Förvaring vid slutet på säsongen

För bästa resultat

Smart teknologi

Inställning av bränslebesparingsläge

Bränslebesparingslägen

Avstängning vid låg temperatur

Varning vid lågt batteri

Barnsäkert lås

Underhåll

Underhåll

Tips för byte av gasolflaska

Underhållsschema

Felsökning

S5-6

S7

S8

S9-10

S11

S12

S13

S14



Hur Mosquito Magnet® fungerar

Myggor och andra bitande insekter använder koldioxid (CO2) för att hitta människor. Så snart de kommer i närheten av en människa känner myggorna de lukter som avges av människohud för att bestämma vilken person de ska bita. Mosquito Magnet® härmar människor genom att omvandla gasol till koldioxid (CO2) som kombineras med R-Octenol.

Attraherade av koldioxid (CO2) och R-Octenol lockas myggor och andra bitande insekter till din Mosquito Magnet®. När de är framme vid fällan sugs insekterna in i en behållare av vår patenterade teknologi Counterflow™ Technology, där de torkar ut och dör inom 24 timmar.

Mosquito Magnet® är tyst och luktfri. När den är rätt placerad på din tomt börjar fällan fungera omedelbart. **Märkbara resultat kan nås inom 7 till 10 dagar.** För att kraftigt reducera förekomsten av bitande insekter behöver du använda fällan i 4 veckor. Låt din Mosquito Magnet® stå ute hela sommaren för att minska myggbeståndet på din tomt.

Fällan är endast inriktad på bitande insekter, såsom myggor, knott, svartflugor och fjädermyggor. Nyttiga insekter, som t.ex. fjärilar, bin eller nattfjärilar påverkas ej.

Frågor eller kommentarer

Woodstream™ Corporation

69 North Locust Street

Lititz, PA 17543

USA

http://www.mosquitomagnet.com/store_locator/International/

Model Nr:	Executive
Tillverkningsnummer:	
Gastyp:	Propan
Ingastryck:	100 – 110 psi (6,90-7,58 bar)
Minimum tryck i gastillförsel:	28 cm WC /vattenpelare
Ineffektvärde:	759 Btu/time
Minimum fritt utrymme:	51 - 61 cm



MOSQUITO MAGNET®

Säkerhetsanvisningar

Var god läs och följ alla säkerhetsanvisningar och varningar.

Barn och vuxna skall varnas om farorna av höga temperaturer på ytorna och ska hålla sig på avstånd för att undvika brännskador eller att kläderna antänds.

Småbarn måste hållas under noggrann uppsikt när de befinner sig i närheten av maskinen. Håll utom räckhåll för barn.

Kläder eller andra antändbara material får ej hängas eller placeras på eller i närheten av maskinen.

Obs!: Några eller alla av följande säkerhetsanvisningar för gasolldrivna apparater kan gälla din fälla. Låt fällan svalna av i 5 minuter innan den startas igen.

⚠ Varning: Felaktig installation, justering, ändring, service eller underhåll kan orsaka personskada eller sakskada. Läs noga anvisningarna för installation, drift och underhåll före installation eller service på fällan.

⚠ Varning: Gastrycksregulatorn som medföljer denna apparat måste användas. Denna regulator är inställd för ett expansionstryck på 28 cm (27 mbar) vattenpelare. Minimum gasintryck är 28 cm (27 mbar) vattenpelare från regulatorn.

- Denna apparat är inte avsedd för installation i eller på husbilar och/eller båtar.
- Gastillförseln måste vara avstängd vid gasflaskan när denna apparat inte används.
- Installationen måste överensstämma med lokala bestämmelser och gällande CE- och EU-föreskrifter.
- För att söka en gasläcka, ta på tvålvatten runt koppling, regulator och slang. Om bubblor visar sig finns det en gasläcka.
- Inspektera slangen före varje användning av apparaten. Om det är tydligt att det finns svårt slitage eller nötning, eller om slangen skurits eller har en repa, måste den bytas ut innan apparaten används igen. Utbytesslangen måste vara den som specificerats av tillverkaren.
- Fällan är utrustad med ett inre tändstift. Följs inte startproceduren startar inte fällan.
- Installation och reparationer ska utföras av kvalificerad servicepersonal (service centers finns på www.acretoservice.se). Det är nödvändigt att kontinuerligt rengöra maskinen. (Se bif. skötselansvisningar)



MOSQUITO MAGNET®

Säkerhetsanvisningar

- Håll ett område på minst 60 cm runt om maskinhuvudet och dess luftöppningar fritt. Håll dessutom området kring fällan rent och fritt från brännbara material, bensin och andra antändbara ångor och vätskor. Apparaten får inte användas där antändbara ångor eller explosivt damm kan förekomma.
- Blockera inte maskinens luftflöde.
- Håll ventilationsöppningarna i gasflaskans område rent och fritt och fritt från skräp.
- Rengör fällan vid behov med en vattenfuktad duk.
- Gasolflaskan måste vara anordnad för ångutsläpp och den måste ha en krage som skydd för flaskventilen.
- Gasolflaskan ska vara konstruerad och märkt i enlighet med specifikationerna för gasolflaskor i CE- och EU-föreskrifter.
- Fällan ska endast användas utomhus på välventilerad plats och får ej användas inne i en byggnad, garage eller något annat instängt område.
- Gasolflaskan måste fränkopplas och avlägsnas från apparaten om apparaten ska förvaras inomhus.
- Gasolflaskor måste förvaras utomhus på väl ventilerad plats otillgänglig för barn.
- Fränkopplade flaskor måste ha en gängad, tätslutande ventilplugg och får ej förvaras i en byggnad, garage eller något annat instängt område.
- Tryckregulatorn och slangmonteringen som medföljer denna apparat måste användas för anslutning till gasolflaskan. Ersättning för tryckregulator och slangmontering måste motsvara tillverkarens specifikationer.
- Efter ett par års drift/användning kan maskinen med fördel lämnas in för service.

Besök www.mosquitomagnet.se



Huvuddelar

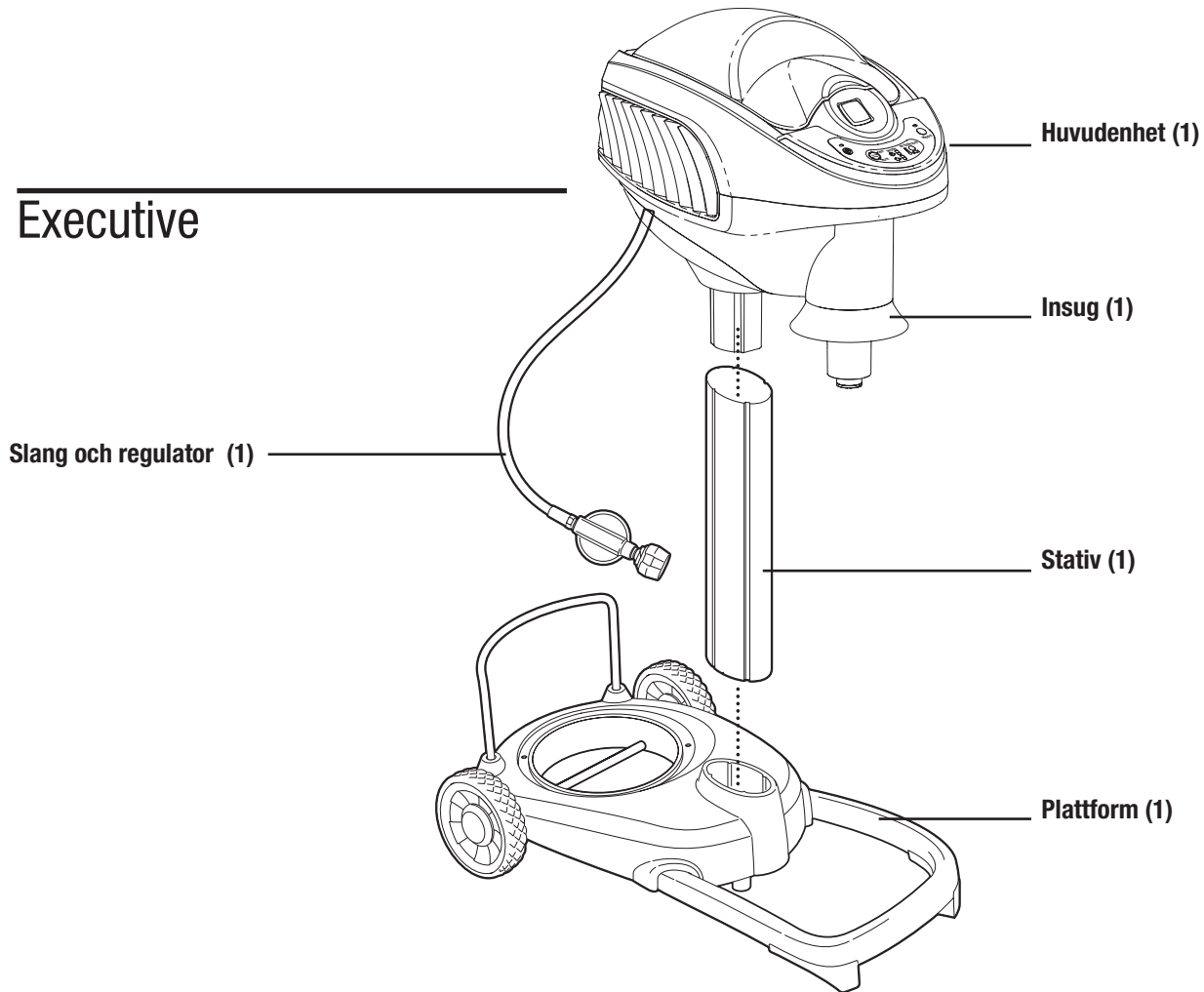

Medföljande delar

Fångstbehållare

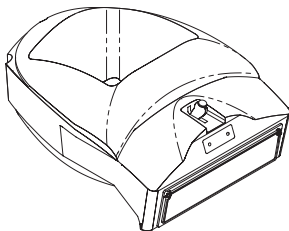

Separat batteriladdare

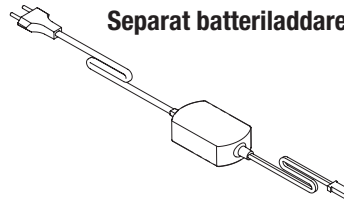

Uppladdningsbart batteri

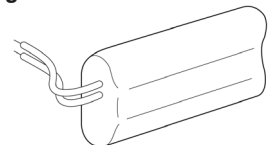

MOSQUITO MAGNET®

Monteringsanvisningar

Montering av fällan:

Steg 1

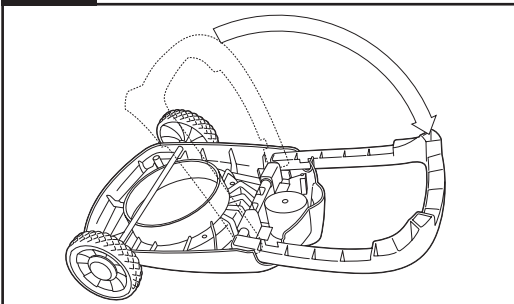

Placera plattformen upp och ned på en platt yta, vik ut det U-formade stödbenet tills det låses in på plats.

Steg 2

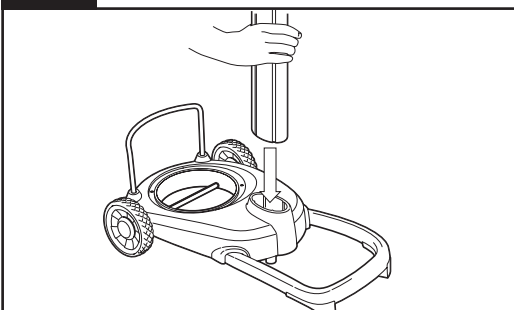

Vänd plattformen upprätt och sätt in stativet i öppningen i sockeln.

Steg 3

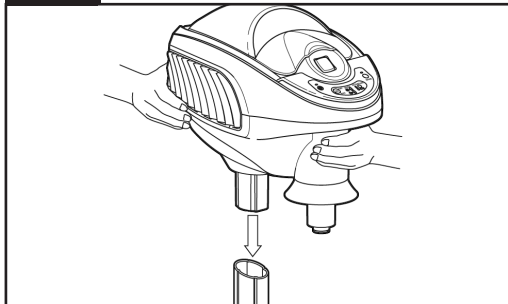

Montera fällans huvudenhet på stativet. Tryck nedåt med båda händerna så den sitter stadigt.

Färdigmonterad ska huvudenhetens framsida vara placerad i samma riktning som sockelns U-formade ben.

Steg 4

Batteriet kommer inte fulladdat från fabriken. Ladda batteriet före första användning. Vid rätt användning räcker en laddning hela säsongen. Se sidan 9 för ytterligare information.

Installation av fångstbehållare:

För att sätta in fångstbehållare, för först in den i framsidan/öppningsdelen och skjut sedan försiktigt ned baksdelen på plats.

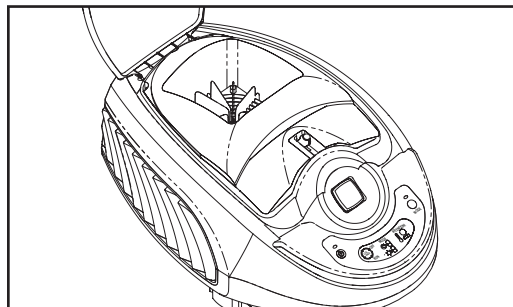
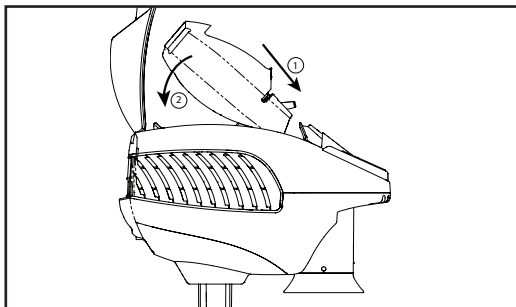

Uppställning

Anvisningar för laddning av batteri

1. Ta bort panelen från baksidan av huvudenheten (panelen trycks ut med ett klick). Tryck på batterilåset och dra ut det ur fällan för att koppla ifrån fällan. Ta sedan ut batteriet genom att dra uppåt från botten och vrid ut batteriet från dess plats
2. Batteriladdaren är inte godkänd för användning utomhus. Batteriet måste laddas inomhus.
3. Anslut batteriladdaren till ett lämpligt strömuttag inomhus.
4. Anslut det uppladdningsbara batteriet till batteriladdaren.
5. Lysdioden på batteriladdaren visar rött medan batteriet laddas. Lysdioden visar grönt när batteriet är fullt laddat. Normalt tar det mindre än två timmar att ladda batteriet.
6. Batteriladdaren är automatisk, den kopplar ned till en säker låg ström när batteriet har nått full laddning. Den överladdar inte batteriet. För längsta batteritid, lämna inte batteriet på laddaren för länge.
7. När batteriet är fulladdat, ta bort det från batteriladdaren och sätt tillbaka det i din Mosquito Magnet® Executive.
8. Sätt in och anslut det uppladdningsbara batteriet.
9. Sätt tillbaka panelen på baksidan av huvudenheten.

Placering av fällan

1. Ta reda på vindens riktning.
2. Stå i mitten av det område du vill skydda och vänd dig i riktning mot rådande vind.
3. Rätt placering av fällan ska vara inom 1,5 meter från marktäckande växter (t.ex. buskar, rabatter, träd, sumpmark). Var säker på att fällan inte står direkt mot något hinder som t.ex. byggnader, staket, osv.
4. Vi rekommenderar att fällan placeras i skuggan.
5. Placera inte fällan direkt ovanför en vattenkälla (sprinklers, vattenslangar, m.m.).
6. Fällan måste placeras på jämn mark för att den inte ska välta eller drabbas av ojämn gasolddistribution.
7. För bästa placering i din trädgård hänvisar vi till instruktionsvideo på www.acreto.se/Mosquito-Magnet/Kundservice/Placeringsguide.

Ta bort panelen på baksidan

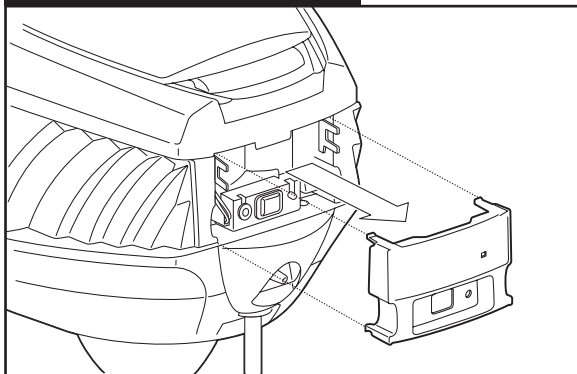

Sätt in och anslut batteriet

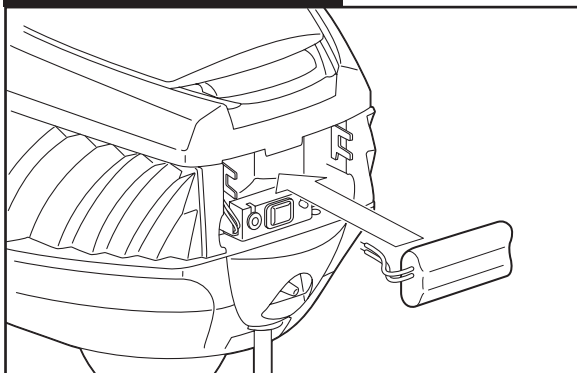

OBS! Försäkra att panelen blir tillbakasett, fällan är inte väderbeständig utan sluten panel.

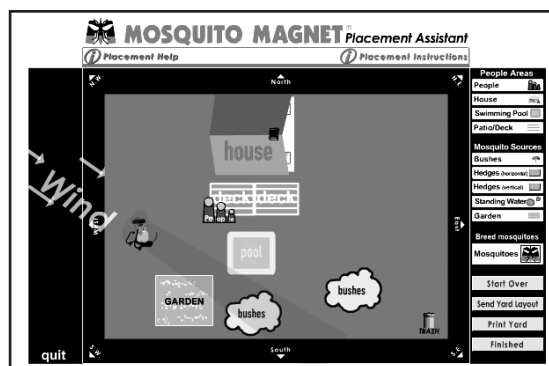

MOSQUITO MAGNET®

Uppställning

Installation av gasolflaska

1. När fällan har placerats på bästa plats, placera flaskan på plattformen.
2. Var säker på att gasolflaskan är helt stängd, fäst regulatorns slang på gasolflaskan. Dra åt noga för hand. **Använd ej verktyg.**
3. Vrid på gasen genom att sakta vrida ventilen motsols. Var försiktig och vrid inte för fort, för att undvika att säkerhetsventilen stängs.

⚠ FLYTTA INTE FÄLLAN MED FLASKAN FASTSATT!
FLASKAN MÅSTE VARA FRÅNKOPPLAD FRÅN REGULATORN INNAN FÄLLAN FLYTTAS FÖR ATT UNDVIKA SKADA PÅ REGULATORN OCH/ELLER FÄLLAN. OBSERVERA ATT SKADA SOM ORSAKATS AV FÖRSUMMELSE ATT FÖLJA DENNA ANVISNING INTE TÄCKS AV GARANTIN.

Steg 1 - Placering av gasolflaska

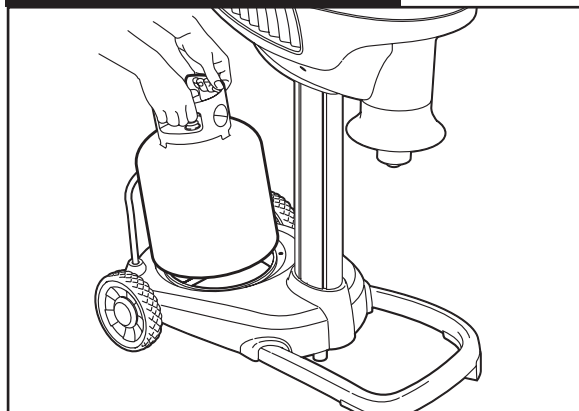

Steg 2 - Anslut

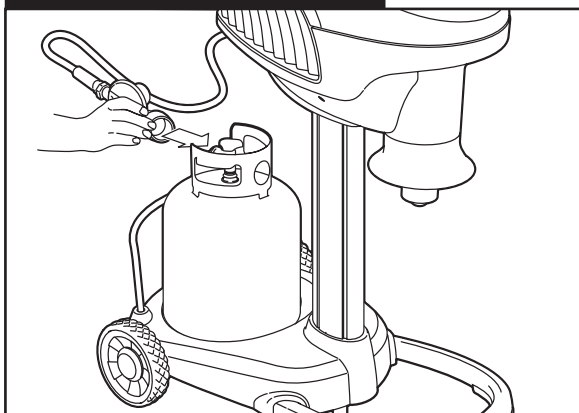

Steg 3 - Öppna ventilen sakta

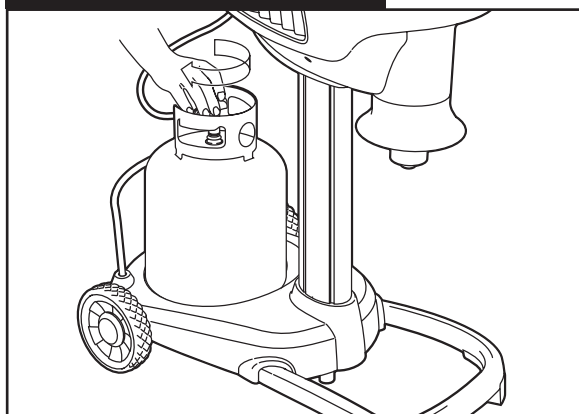

Anvisningar

****LÄS INSTRUKTIONSBOKEN INNAN DU BÖRJAR****

Ladda batteriet enligt anvisningar på sidan 9. Vid rätt användning räcker batteriet hela säsongen.

Startanvisningar

Vi rekommenderar att du läser hela instruktionsboken innan du startar din Mosquito Magnet®.

1. Sätt in R-Octenol i behållaren enligt anvisningar på förpackningen.
2. För att starta fällan, tryck och håll nere PÅ/AV-knappen (ON/OFF) i tre sekunder tills den orangerfärgade LED-lampan lyser upp.
3. Vid uppstart visar displayen KÖR (RUN). VARM (WARM) och pilvisare blinkar också samtidigt. LED-lampan ovanför ON/OFF-knappen lyser orange.
4. Fläkten ökar från låg till hög hastighet efter ungefär 3 minuter. Själva uppstarten tar ca 15-25 minuter.
5. När maskinen är i drift slutar displayen att blinka WARM och indikatorlampan ändrar färg från orange till grön.

Avstängningsanvisningar

För att stänga av fällan, tryck på ON/OFF-knappen. Displayen visar RUN och AVSVÄLNING (COOL) samt pilvisare blinkar. LED-lampan lyser fortfarande grönt. Efter två minuters avsvälning stannar fläkten, LED-lampan stängs av och OFF visas på displayen.

När fällan inte används

Om apparaten inte används måste gasen stängas av vid gasflaskan. Förvaring av denna apparat inomhus är tillåten endast om flaskan kopplas ifrån och tas bort. Flaskor måste förvaras utomhus, utom räckhåll för barn och får ej förvaras inomhus i en byggnad, garage eller något annat instängt område.

Förvaring vid slutet på säsongen

Läs ovanstående anvisningar för avstängning innan du stänger ventilen till gasolflaskan och kopplar ifrån regulatören. Stäng ventilen till gasolflaskan och koppla ifrån regulatören. Koppla även ifrån batteriet och förvara detta inomhus. Alla öppnade Mosquito Magnet® R-Octenol-tabletter måste tas ut och kasseras. Se etiketten på förpackningen för anvisningar om avfallshantering. Fångstbehållaren ska också tömmas innan fällan ställs in för förvaring.

FÖRVARING: Fällan ska förvaras inomhus i ett garage eller skjul under vinterhalvåret där temperaturen inte understiger 0 °C. Täck utblåstratten för att hindra insekter att bosätta sig. Täck trumpeten för att hindra insekter att bosätta sig. Täck över apparaten med ett särskilt skydd för fällan eller med en presenning och fäst noggrant nedtill för att hålla ute damm, spindelväv och annat skräp.

För bästa resultat (kör fällan 24 timmar/dygn)

- Din fälla börjar fånga mygg omedelbart med en betydande reduktion av myggförekomsten inom 7 - 10 dagar. Räkna med 4 veckor för att kraftigt reducera myggförekomsten på din tomt.

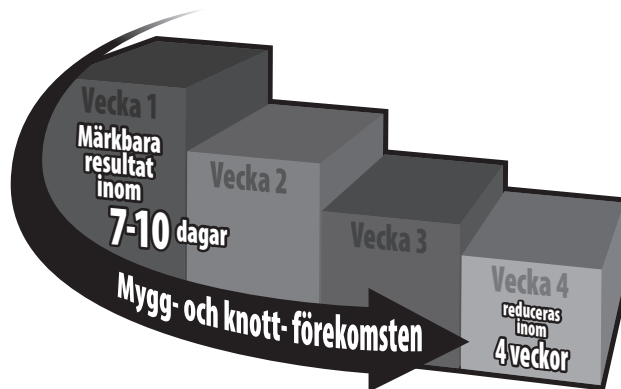

- Låt fällan svalna av i 5 minuter innan den startas igen.
- Spruta aldrig bekämpningsmedel i eller omkring fällan.
- Man kan låta fällan gå när det regnar, men placera den inte direkt ovanför en vattenkälla (sprinkler, vattenslang, m.m.)
- Vid användning av kalk eller andra gödningsmedel, stäng först av fällan för att förebygga att damm eller smuts dras in fällan och täpper till fångstbehållaren.

Varning: Felaktig installation, justering, ändring, service eller underhåll kan orsaka personskada eller sakskada. Läs noga anvisningarna för installation, drift och underhåll före installation eller service på denna utrustning.

Varning: Gastrycksregulatören som medföljer denna apparat måste användas. Denna regulator är inställd för ett expansionsstryck på 28 cm vattenpelare (27 mbar).

Gastillförseln måste vara avstängd vid gasolflaskan när maskinen inte används.



MOSQUITO MAGNET®

Smart teknologi

Inställning av bränslebesparingsläge

Man har valet att köra fällan dygnet runt eller i ett av 4 bränslebesparingslägen som förlänga drifttiden. En gasolflaska på 10 liter räcker i ca 21 dagar om du kör fällan dygnet runt som rekommenderas för bästa resultat. Var god se nedanstående tabell för motsvarande gasolförbrukning baserat på valt läge.



Drift Bränslebesparing	Flaskan Räcker*	Avstängd Dag	Avstängd Natt
Läge 1	22 dagar	1 tim.	1 tim.
Läge 2	24 dagar	2 tim.	2 tim.
Läge 3	27 dagar	3 tim.	3 tim.
Läge 4	30 dagar	4 tim.	4 tim.

* Baserat på en 20 lb (9,07 kg) gasolflaska

Drift i bränslebesparingsläge stoppar gasolförbrukningen mitt på dagen och mitt i natten. Forskning visar att myggen normalt är minst aktiva vid dessa tider.

Obs! Det "Smarta teknologi"-systemet lär sig automatiskt dygnets cykel för dag och natt inom en 24-timmarsperiod medan det befinner sig i bränslebesparingsläget. Detta system använder en fotosensor som ger fällan möjlighet att lära sig att justera avstängning baserat på förändringar i solens upp- och nedgång under årstiderna.

Bränslebesparingslägen

- Tryck på knappen LÄGE (MODE) för att välja bränslebesparingsinställning. 
- Varje gång man trycker på knappen LÄGE (MODE) går inställningen igenom 1, 2, 3, 4, Off, 1, osv. 
- Läge 1 stänger av fällan 1 timme mitt på dagen och 1 timme mitt i natten. Lägena 2, 3 och 4 motsvarar 2, 3 och 4 timmars avstängning på dagen och under natten.
- För att visa att fällan befinner sig i bränslebesparingsläge blinkar pilarna och den gröna lysdioden är släckt. Dessutom blinkar en solikon under dagen och en månikon under natten när fällan befinner sig i bränslebesparingsläge. Fläkten i fällan fortsätter att gå i nedsatt hastighet för att förhindra att några myggor tar sig ut, men den fångar inte några nya myggor under denna period. 

- Om fällan är i bränslebesparingsläget måste batteriet kopplas ifrån och sedan anslutas igen varje gång som gasolflaskan fylls på. Batteriet måste kopplas ifrån för att återställa bränslebesparingstimmern.

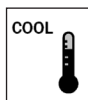

Avstängning vid låg temperatur

Fällan har en temperatursensor som kan användas för att automatiskt ställa fällan i ett standbyläge när både utomhustemperaturen och temperaturen i fällan är lägre än det börvärde som väljs av användaren. Forskning har visat att det är väldigt lite myggaktivitet när lufttemperaturen faller under 10 °C (50 °F). På vissa platser och för en del myggarter kan dock aktiviteten fortgå vid temperaturer under 10 °C (50 °F). Fällan har en punkt för avstängning vid låg temperatur, som kan väljas av användaren, och börjar vid 10 °C (50 °F) och sjunker i steg om 2,8 °C (5 °F) till en lägsta temperatur på -1 °C (30 °F). Standardinställningen för fällan är inte en avstängning vid låg temperatur.

För att få åtkomst till parametrarna för Avstängning vid låg temperatur trycker du på knappen MODE och håller den nedtryckt i minst tre sekunder tills menyn för Avstängning vid låg temperatur visas. Gå igenom temperaturalternativen genom att trycka på knappen för läge, med början med Av (tom) och sedan till 30, 35, 40, 45 och 50 (°F). Fortsätter du att växla med knappen för läge går den efter 50 tillbaka till Av (tom) och sedan upprepas cykeln. När du har valt ett temperaturalternativ slutar du trycka på knappen MODE. Vänta i ungefär tre sekunder, därefter sparas ditt temperaturval automatiskt.

Om fällan är på (RUN visas och den gröna LED-lampan lyser), och ett värde för avstängning vid låg temperatur har valts stängs fällan av när lufttemperaturen och temperaturen i fällan har fallit under börvärdet. När fällan är i läget Avstängning vid låg temperatur blinkar ordet COOL och termometerikonen. Fällan startas om när temperatursensorn anger att lufttemperaturen och temperaturen i fällan är cirka 2,8 °C (5 °F) över valt värde för avstängning vid lågtemperatur. Om fällan är i läget uppvärmning när temperaturen faller under valt börvärde stängs den av, men den startas inte om automatiskt.



Varning om låg batteri

Batteriikonen och ATTENTION blinkar om det blir nödvändigt att ladda batteriet.

Barnsäkerhet

För att aktivera barnlåset trycker man in ON/OFF knappen i 3 hela sekunder.



Underhåll

Underhåll

- **Vid användning av ett av fällans bränslebesparingslägen kommer tiden mellan varje underhåll att förlängas.**
- **21-dagars underhållsperiod - för bästa resultat**
 - Fyll på gasolflaskan. En 20-punds (9,07 kg) gasolflaska räcker ungefär 21 dagar när apparaten går 24 timmar om dygnet.
 - Byt R-Octenoltablett. Läs anvisningarna på förpackningen.
 - Töm eller byt fångstbehållaren.
- Torka då och då av utsidan på fällan med en ren, vattenfuktad duk.
- Ladda batteriet under 24 timmar i början av varje säsong.

Tips för byte av gasolflaska





När du sätter tillbaka regulatorm efter flaskbyte, var noga med att dra åt regulatorm på flaskan. Verktyg behövs inte, men vrid kopplingen för hand så långt som möjligt. När detta är gjort, lossa kopplingen 1/4 varv, dra sedan åt igen för att försäkra att kopplingen är gastät.

Syftet med ovanstående procedur är att säkra gasotillförseln. Om regulatorm inte är helt inkopplad kan gasflödet reduceras så pass att fällan visar ATTENTION. Om detta sker, stäng av maskinen, stäng flaskventilen och ta bort regulatorm från flaskan. Sätt tillbaka regulatorm och försök igen.



MOSQUITO MAGNET®

Felsökning

Problem	Möjliga orsaker	Lösningar
<p>Fällan startar inte Fällan fortsätter inte att gå</p> <p>LCD </p> <p>LED - Röd lysdiod blinkar var 7:e sekund</p>	<ol style="list-style-type: none"> 1. Gasolflaskan kan vara tom. 2. Om gasolflaskan är ny och nyligen har fyllts på måste den avluftas. 3. Det kan finnas en lös anslutning. 4. Bränsleledningen kan vara blockerad av gasolföroreningar 5. Fångstbehållaren kan vara full eller igensatt vilket medför att luftflödet stryps. 	<ol style="list-style-type: none"> 1. Väg flaskan och jämför med "tom" vikt. 2. Ta tillbaka flaskan där den fylldes. Det kan vara luft i bränsleledningen. Be att få flaskan avluftad. 3. Kontrollera alla anslutningar. Försäkra att gasolflaskans ventil är helt öppen. 4. Kontakta din närmaste servicerepresentant. 5. Töm/rengör fångstbehållaren eller ersätt med ny.
<p>Fällan fortsätter inte att gå</p> <p>LCD </p> <p>LED - Röd/Orange lysdiod blinkar var 7:e sekund</p>	<ol style="list-style-type: none"> 1. Låg batterispänning. 	<ol style="list-style-type: none"> 1. Ladda batteriet före första användning och i början av varje säsong. Lysdioden på batteriladdaren visar grönt när batteriet är fullt laddat. Om ett fullt laddat batteri visar låg batterispänning under perioden, byt ut batteriet.
<p>Avstängning av fällan</p> <p>LCD </p> <p>LED - Röd/Grön lysdiod blinkar var 7:e sekund</p>	<ol style="list-style-type: none"> 1. Hög temperatur. 	<ol style="list-style-type: none"> 1. Stäng av fällan och låt svalna en timme, starta sedan om den.
<p>Avstängning av fällan</p> <p>LCD  </p> <p>LED - Röd lysdiod dubbelblinkar var 7:e sekund</p>	<ol style="list-style-type: none"> 1. Termistorfel. 	<ol style="list-style-type: none"> 1. Kontakta din närmaste servicerepresentant.
<p>Avstängning av fällan LED - Röd lysdiod lyser stadigt rött</p>	<ol style="list-style-type: none"> 1. Elektriskt fel. 	<ol style="list-style-type: none"> 1. Kontakta din närmaste servicerepresentant.
<p>Låg eller ingen fångst</p>	<ol style="list-style-type: none"> 1. Insekterna kanske inte är aktiva ännu? 2. Fällan är felplacerad. 3. Har ni bytt R-Octenoltablett? 	<ol style="list-style-type: none"> 1. Kontrollera att temperaturen genomgående är över 10 °C (50 °F). 2. Följ stegen i avsnittet om "Placering av fällan" i din Instruktionsbok eller gå in på www.acreto.se/Mosquito-Magnet/Kundservice/Placeringsguide. 3. Byt R-Octenoltablett.



Käyttöopas



MOSQUITO MAGNET®

Tervetuloa

Onnittelut Mosquito Magnet®-laitteen hankinnasta. Nyt voit nauttia kesästä ilman hyttysiä.

Mosquito Magnet on maailman johtava hyttysansalaite. Se on 18 vuoden kehitystyön tulos, jonka on riippumattomissa tieteellisissä tutkimuksissa havaittu tehokkaasti vähentävän hyttysten ja muiden pistävien hyönteisten määrää pihallasi.

Mosquito Magnet on helppokäyttöinen. Tämä käyttöopas antaa sinulle kaikki tarvitsemasi tiedot sen toiminnasta, parhaasta mahdollisesta sijoituspaikasta, huollosta, varastoinnista ja takuusta.

Menestyksen avain on ansan sijoittaminen, R-Octenol-tehosteaineen käyttö ja rutiinihuolto. Saavuttaaksesi parhaan pyydystystuloksen, vaihda kaasupullo 21 päivän ja R-Octenol tehosteaine 30 päivän välein.

Lisätietoja www.hyttysansa.fi tai www.mosquitomagnet.fi sekä Mosquito Magnet-hyttysansa Facebook-sivulla.

Woodstream™ Corporation

69 North Locust Street
Lititz, PA 17543
1-800-953-5737
www.mosquitomagnet.com

Suomessa

Proviter Oy
Tullikatu 12A4
21100 NAANTALI

Patentit:

US & Canada

US Patents: Nos. 5,813,166; 6,655,080; 6,662,489; 6,817,140; 6,840,005;
6,848,466; 6,892,492; 7,074,830; 7,181,885; 7,281,351; 7,293,387;
7,536,824; 7,614,180; 7,910,091; 7,987,631; 8,006,432; 8,067,469;
8,141,291; 8,347,549; 8,470,881; 8,753,110; 8,973,299; 9,949,471

Canada Patents: Nos. 2322038; 2460876; 2558775; 2569737; 266346

All Other Countries

Australia: 735984; 2002356537; 2005226680; 2005251813; 2007258277;
2008246208; 2012202864 Brazil: 9908104-0; PI0213059-9; PI0508967-0

China: ZL0281957.X; ZL20058000881.0; ZL200580025316.5;

ZL200580046646.2; ZL200780029874.8; ZL200910254151.9

Denmark: 1432304

Europe: 1049373; 1432304; 1537780; 1827093; EP1725094B; EP1765068B

Finland: 1432304; 1827093; EP1725094B

France: 1049373; 1432304; 1537780; 1765068; 1827093; EP1725094B

Germany: 1049373; 1725094; 60211538.8

Hong Kong: HK1107743; HK1112810; HK1148207 Italy: 1049373;

1432304; 1537780; 1725094; 1765068; 1827093

Japan: 4317748; 4741578; 5444525

Mexico: 314022

New Zealand: 506403; 542745

Portugal: 1765068

Sweden: 1432304; 1537780; 1765068; 1827093; EP1725094B

United Kingdom: 1049373; 1432304; 1537780; 1725094; 1765068; 1827093

Valmistettu Kiinassa

TURVALLISUUS

Jos tunnet kaasun hajua:

1. Sulje kaasuventtiili.
2. Sammuta näkyvät liekit.
3. Avaa kansi.
4. Jos kaasun haju jatkuu, ota yhteyttä huoltoliikkeeseen.

TURVALLISUUS

1. Älä säilytä bensiiniä tai muita syttyviä kaasuja tai nesteitä tämän laitteen läheisyydessä.
2. Älä säilytä ylimääräisiä nestekaasupulloja tämän tai minkään muunkaan laitteen läheisyydessä.



MOSQUITO MAGNET®

Sisällysluettelo

Turvaohjeet	F4-5
Laitteen osat	F6
Kokoamisohjeet	F7
Ansan kokoaminen	
Hyttysverkon asennus	
Käyttöönotto	F8-9
Latausohjeet	
Ansan sijoitus	
Kaasupullon asennus	
Käyttöohjeet	F10
Käynnistysohjeet	
Sammutusohjeet	
Laitteen ollessa pois käytöstä	
Varastointi hyttyskauden päättyessä	
Parhaan tuloksen varmistamiseksi	
Älykäs tekniikka	F11
Kaasunsäästöasetukset	
Pysähtyminen kylmässä lämpötilassa	
Akun alhaisen varaustason varoitus	
Lapsilukko	
Kunnossapito	F12
Kunnossapito	
Vihjeitä kaasupullon vaihtoon	
Kunnossapitoaikataulu	
Vianmääritys	F13
Järjestelmän LED-virhekoodit	

Tuotteen rekisteröinti

Woodstream™ Corporation
69 North Locust Street
Lititz, PA 17543
United States
http://www.mosquitomagnet.com/store_locator/International/

Merkki:	Mosquito Magnet
Malli:	Executive
Sajanumero:	
Kaasutyyppi:	Nestekaasu
Laiteluokka:	I3b/P
Käyttöpaine:	29mbar
Pullon paine:	7-9bar
Ottoteho:	0,222 kWh (759 btu/h)
Vähimmäisetäisyys rakenteisiin	0,5-0,6m
Kuivutus:	n. 450 g/vrk



Mosquito Magnet®in toiminta

Hyttysset ja muut pistävät hyönteiset tunnistavat hengityksen hiilidioksidin (CO₂) kaukaa ja paikantavat ihmiset sen avulla. Kun hyttynen pääsee lähietäisyydelle, se käyttää hyväkseen ihon tuottamaa lyhyen kantaman tuoksua valitessaan ketä se pistää. Mosquito Magnet matkii ihmisen tuoksua muuntamalla patentoidulla katalyyttikonversiotekniikalla nestekaasun hiilidioksidiksi ja lisäämällä siihen lyhyen kantaman tuoksua, R-Octenolia.

Hiilidioksidi ja R-Octenol vetävät puoleensa hyttysiä ja houkuttelevat ne Mosquito Magnetiin. Ansan läheisyyteen tulevat hyönteiset imaistaan patentoitua CounterFlowTechnology™ menetelmää käyttäen hyttysverkkoon, jossa ne kuivuvat 24 tunnissa.

Mosquito Magnet on hiljainen ja hajuton. Asianmukaisesti pihalle sijoitettu ansa alkaa toimia välittömästi. **Merkittäviä tuloksia havaittavissa jo 2-4 päivän kuluessa.** Pistävien hyönteisten poistaminen saattaa kestää 4 viikkoa. Jätä Mosquito Magnet pihallesi koko kesäksi pitääksesi hyttysset kurissa. Ansan tulee olla päällä vuorokauden ympäri.

Laitte houkuttelee ainoastaan pistäviä hyönteisiä: hyttysiä, polttiaisia ja mäkäräisiä. Muita hyönteisiä kuten perhosia, yöperhosia tai mehiläisiä laite ei juurikaan houkuttele.



MOSQUITO MAGNET®

Turvaohjeet

Tutustu ohjeisiin ja varoituksiin ja noudata niitä

Varoitus: Väärin tehty asennus, säätö tai huolto saattaa aiheuttaa tapaturman tai omaisuusvahinkoja. Lue asennus-, käyttö- ja huolto-ohjeet huolellisesti ennen laitteen käyttöä.

Huomio: Käytä vain laitteen mukana toimitettua tai maahantuojaan hyväksymää **paineensäädintä**

- Laitetta ei ole tarkoitettu asennettavaksi matkailuvaunuun, autoon tai veneeseen..
- Laitteen ollessa pois käytöstä sulje paineensäädin.
- Voit tarkistaa mahdolliset kaasuvuodot sivelemällä saippualliuosta liitoksiin. Kaasuvuodot näkyvät kuplintana.
- Varmista kaasuletkun kunto ennen laitteen jokaista käyttökertaa. Jos havaitset hiertymiä, kulumisjälkiä tai viiltoja, vaihda letku uuteen ennen laitteen käyttöä. Käytä aina valmistajan suosittelemaa varaosaletkua.
- Laite tulee tarkistaa aina ennen käyttöä. Suosituksena on käyttää ansa valtuutetussa huoltoliikkeessä joka toinen vuosi puhdistuksessa. Toimintayksikkö ja ilmanottoreiät tulee ehdottomasti pitää puhtaina.
- Pidä ansan polttokammion ilmanottoaukot ja koko ansa vähintään 0,5-0,6 m etäisyydellä rakennuksista ja muista palavista materiaaleista. Älä säilytä tulenarkoja materiaaleja, bensiiniä tai leimahdusherkkiä kaasuja tai nesteitä ansan läheisyydessä.
- Kaasupullon täytyy olla irrotettuna sisätiloissa.



MOSQUITO MAGNET®

Turvaohjeet

- Ansa ei saa käyttää paikoissa, joissa saattaa olla leimahtavia höyryjä tai räjähdysaltista pölyä.
- Pidä aina ilmanotto- ja tuuletusaukot esteettöminä.
- Ansa tulee käyttää ainoastaan ulkona. Käyttö rakennusten sisällä, autotallissa tai muussa suljetussa tilassa on kielletty.
- Käytä aina kaasupullon kytkemiseen ansan mukana toimitettua paineensäädintä ja kaasuletkua. Varaosina käytettävien paineensäätimien ja kaasuletkujen tulee olla valmistajan määrittämää tyyppiä.
- Älä käytä jatkoletkuja. Pidä kytkennät suojattuna ja vältä letkun vaurioitumista.
- Jos kaasuletku on vaurioitunut, sen vaihto tulee vaaran välttämiseksi jättää valtuutetun huolto liikkeen tehtäväksi.
- Mikäli ansan puhdistus on tarpeen, käytä vedellä kostutettua rättiä.

Nestekaasupullon säilytys

Asuinhuoneistossa ja maanpäällisissä autotalleissa nestekaasua saa säilyttää enintään 25 kg. Suurin sallittu pullo koko on 11 kg. Nestekaasupulloa ei saa säilyttää ullakolla, kellarissa eikä maanalaisissa tiloissa. Nestekaasua ei myöskään saa säilyttää sisällä samassa tilassa, jossa yöpyy ihmisiä. Varastoi pullo aina pystyasennossa paikkaan, jossa se ei pääse kuumentamaan (ei auringonvaloon), eikä ole alttiina mekaaniselle vahingoittumiselle. Nestekaasupullot tulee varastoida lukittuun tilaan tai muuten sellaiseen paikkaan, johon asiattomilta on pääsy kielletty. Nestekaasupullojen varastointi -ja säilytystilan tulee olla asianmukaisesti tuulettuva.



MOSQUITO MAGNET®

Laitteen osat

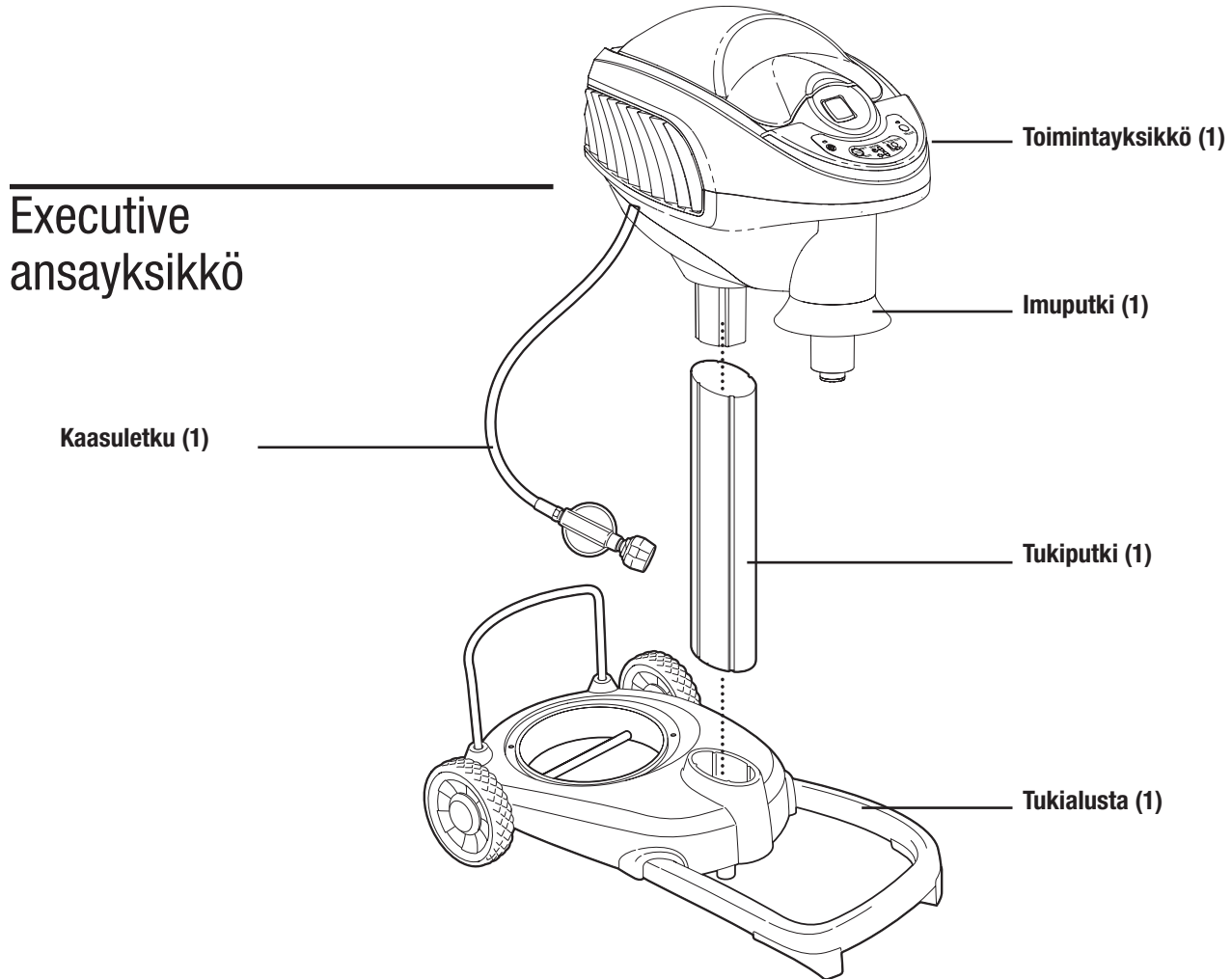

Mukana toimitetut osat

Hyttysverkko

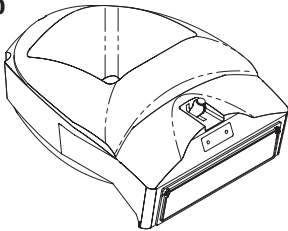

Akkulaturi

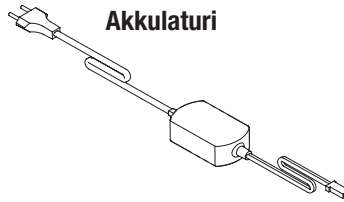

Ladattava akku

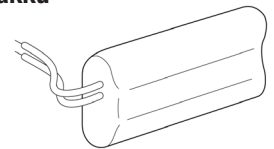

Kokoamisohjeet

Ansan kokoaminen:

Vaihe 1

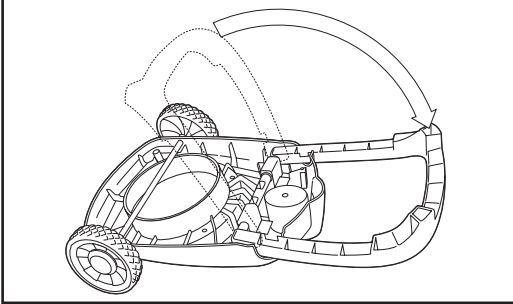

Aseta alusta ylösalaisin tasaiselle pinnalle ja vedä U:n muotoinen jalusjatkke auki asentoon, kunnes se lukittuu paikalleen.

Vaihe 2

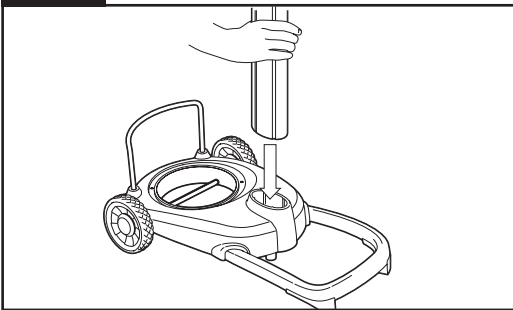

Käännä alusta- ja jalkayhdistelmä oikein päin ja aseta tukiputki alustassa olevaan reikään.

Vaihe 3

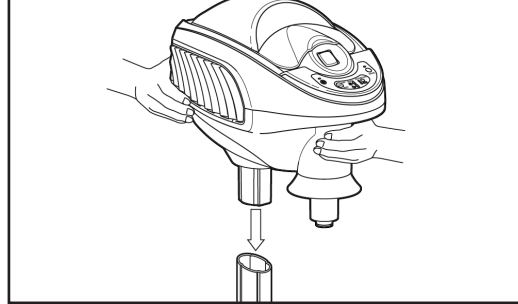

Aseta toimintayksikkö tukiputken yläosaan. Lukitse se paikalleen tukevasti molemmin käsin painaen.

Toimintayksikkö ja imuputki tulee suunnata kohti U:n muotoista jalustaa, eli pois päin pyöristä.

Vaihe 4

Akku on ladattava täyteen ennen käyttöönottoa. Lisätietoja sivulla F8.

Verkon asentaminen:

Verkkoa asentaessasi kytke ensin etuosa ja paina sen jälkeen takaosa kevyesti paikalleen.

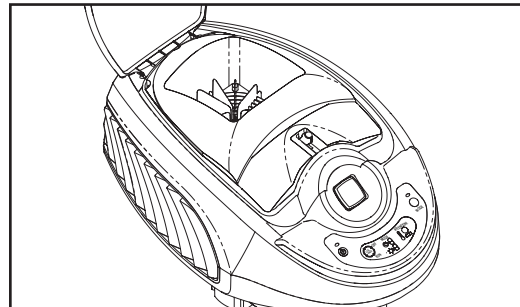
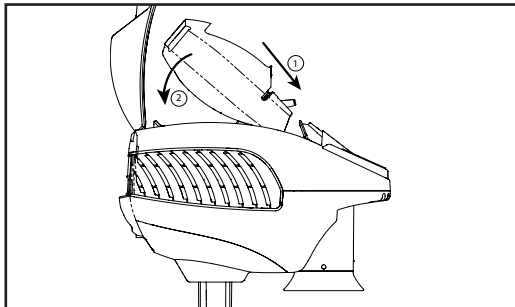

MOSQUITO MAGNET®

Käyttöönotto

Latausohjeet

1. Poista toimintayksikön takaosassa oleva suojakansi (se napsahtaa paikoiltaan). Paina akun salpaa ja vedä se pois. Poista akku vetämällä alaosasta ylöspäin ja kiertämällä se pois paikaltaan.
2. Laturi ei sovellu ulkokäyttöön, joten akku on ladattava sisätiloissa.
3. Kytke laturi sisätiloissa olevaan pistorasiaan.
4. Kytke ladattava akku laturiin.
5. Laturin LED-valo palaa punaisena akun latautuessa ja muuttuu vihreäksi, kun akku on täysin latautunut. Lataaminen kestää yleensä alle kaksi tuntia.
6. Laturi on automaattinen ja siirtyy turvalliseen ylläpitolataukseen, kun akku on täysin latautunut. Se ei ylikuormita akkua. Akun käyttöiän pidentämiseksi akkua ei pidä jättää laturiin pitkäksi aikaa.
7. Kun akku on täysin latautunut, irrota se laturista ja asenna takaisin Mosquito Magnet Executive -laitteeseen.
8. Laita yksikön takaosassa oleva suojakansi paikoilleen.

Ansain sijoittaminen

Ansain oikea sijoittaminen on ensiarvoisen tärkeää hyvien tulosten saavuttamiseksi. Kun ansa on sijoitettu oikein, hyttysentävät lentävät siihen, pihalla olevien ihmisten kimppuun käymisen sijaan. Parhaisiin tuloksiin päästäksesi seuraa alla olevia ohjeita ansain sijoittamisesta:

1. Selvitä hyttysten kehitymis- ja lepopaikat Mosquito Magnet on sijoitettava hyttysten kehitymis- ja lepopaikkojen (seisova vesi, lätköt, kuusikot, pensaat jne.) ja ihmisten oleskelualueiden väliin, jotta hyttysentävät saadaan pyydystettyä ennen kuin ne pääsevät ihmisten kimppuun.
2. Sijoita ansa pois ihmisten luota. Sijolta ansa lähelle hyttysten kehitymis- ja lepopaikkoja, kauas ihmisten oleskelualueilta. Normaalisti n. 10-15 metriä on riittävä etäisyys.
3. Sijoita ansa tuulen yläpuolelle hyttysten kehitymis- ja lepopaikkoihin nähden. Hyttysentävät vastatuuleen etsiessään ateriaa. Kun naarashyttynen on päässyt imemään verta, se liitelee myötätuuleen kehitymispaikalle.
4. Sijoita ansa avoimelle paikalle
Hiilidioksidi on ilmaa painavampaa ja pysyy tästä syystä lähellä maan pintaa. Jos maastossa on korkeaa heinää tai muuta kasvillisuutta, se heikentää hiilidioksidin leviämistä ja laitteen tehoa.
5. Sijoita ansa varjoisaan paikkaan.
Hyttysentävät eivät pidä auringon lämmöstä ja välttävät aurinkoisin paikkoihin lentämistä.

Poista suojakansi

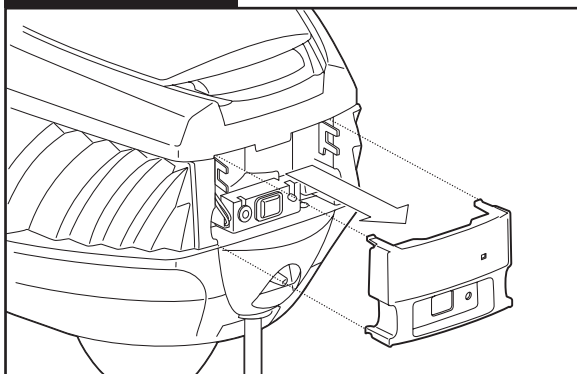

Kytke akku paikoilleen

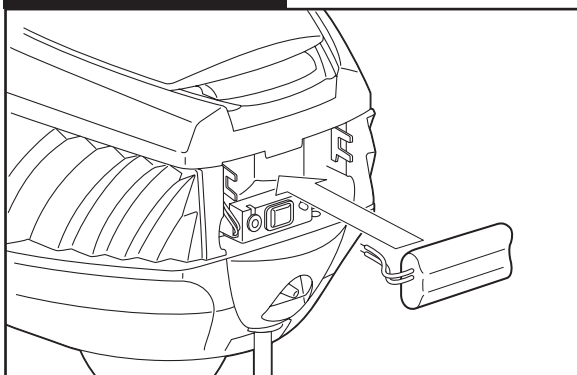

HUOMIO: Varmista, että kansi on paikoillaan. Ansa ei ole vesitiivis kannen ollessa avoinna.

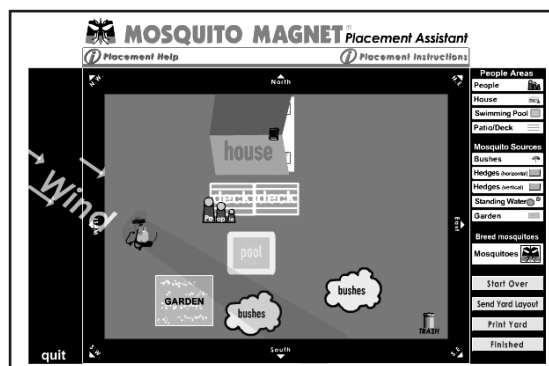

Käyttöönotto

Kaasupullon ja matalapainesäätimen asennus

Kun ansa on asetettu valittuun paikkaan, aseta kaasupullo telineeseen.

Tarkista kaasupullon venttiilin tiivisteiden kunto. Tämä on syytä tehdä aina kun kytket paineensäätimen nestekaasupulloon.

1. Varmista, että kaasuvirtaus on kiinni (OFF).
2. Vedä säätimen musta kaulus yläasentoon ja paina se pulloventtiilin päälle.
3. Irrota kauluksesta ja paina se peukaloiden avulla alaspäin kunnes säädin asettuu paikoilleen. Paineensäätimen asennus ei vaadi erillisiä työkaluja.
4. Tarkista, että säädin on tiukasti kiinnittynyt vetämällä sitä ylöspäin. Säädin ei saa irrota.
5. Käännä kaasuvirtaus auki.
6. Irrottaaksesi säätimen, sulje kaasuvirtaus ja vedä mustaa kaulusta ylöspäin.

⚠ ÄLÄ SIIRRÄ ANSAA KAASUPULLON OLLESSA PAIKALLAAN!

ANSAN JA KAASULETKUN VAURIOIDEN VÄLTÄMISEKSI LETKU TULEE IRROTTAA PULLOSTA ENNEN ANSAN SIIRTOA.

HUOM! TAKUU EI KATA TÄMÄN OHJEEN LAIMINLYÖNNISTÄ AIHEUTUNEITA VAURIOITA.

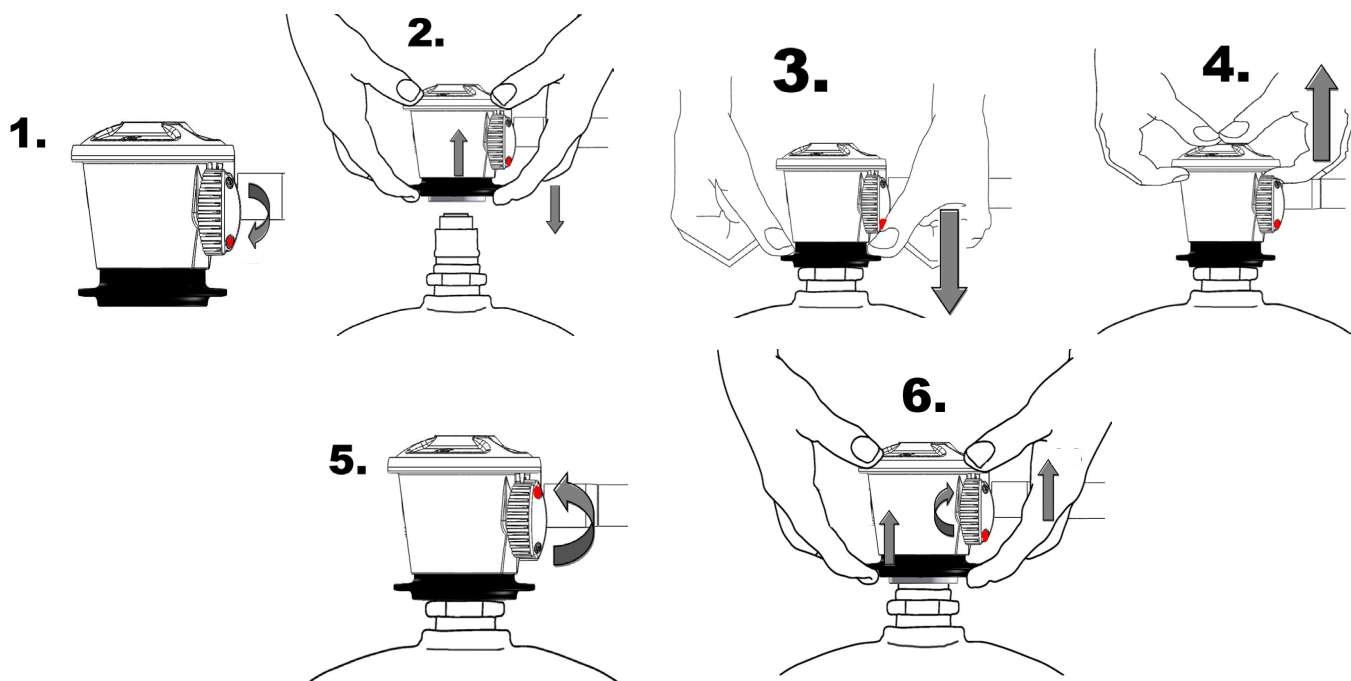

MOSQUITO MAGNET®

Käyttöohjeet

****LUE KÄYTTÖOHJE ENNEN KÄYNNISTYSTÄ****

Lataa akku ohjeiden mukaisesti.

Käynnistysohjeet

Suosittelimme, että luet oppaan kokonaan ennen kuin käynnistät Mosquito Magnet® -ansan.

1. Käynnistä ansa painamalla ON/OFF (päällä/pois päältä)-kytkintä kolme sekuntia, kunnes oranssi LED-valo syttyy.
2. Näytössä näkyy RUN (käynnissä). Näytössä vilkkuvat myös WARM (lämpenee) ja nuolet. ON/OFF-kytkimen yläpuolella oleva LED-valo palaa oranssina.
3. Tuulettimen nopeus kiihtyy hitaasta nopeaan noin 3 minuutissa.
4. Näytössä vilkkuu WARM (lämpenee) ja LED-valo palaa oranssina noin 15-25 minuuttia ansan lämmitessä.
5. Kun ansa on saavuttanut käyttölämpötilan, LED-valo muuttuu vihreäksi ja WARM (lämpenee) katoaa näytöstä.

Sammutusohjeet

Ansa sammutetaan ON/OFF-kytkimestä painamalla. Näytössä näkyy RUN (käynnissä). Näytössä vilkkuvat myös COOL (jäähdytys) ja nuolet. LED-merkkivalo on vihreä. Kahden minuutin jäähdytymisen jälkeen tuuletin pysähtyy, LED-valo sammuu ja näytössä näkyy OFF.

Laitteen ollessa pois käytöstä

Jos laite ei ole käytössä, sulje kaasuvirtaus. Ansan säilyttäminen sisätiloissa on sallittua vain, mikäli kaasupullo on irrotettuna laitteesta.

Varastointi hyttyskauden päättyessä

Tarkista yllä olevat sammutusohjeet ennen kaasupullon venttiilin sulkemista ja säätimen irrottamista. Sulje kaasupullon venttiili ja irrota säädin. Kytke myös akku irti, mutta jätä se ansaan.

Avatut Mosquito Magnet® R-Octenol-pakkaukset tulee poistaa ja hävittää. Katso ohjeet pakkauksesta.

SÄILYTYS: Käyttökauden jälkeen ansaa tulee säilyttää autotallissa, varastossa tai muussa sisätilassa, jossa on talvenkin aikana lämpöasteita. Tämä estää ansan elektroniikan vaurioitumisen sekä hapettumien muodostumisen polttimen sisälle. Peitä ansa talvisäilytyksen ajaksi tiivillä pussilla, jolloin hämähäkit, pöly sekä muut epäpuhtaudet eivät pääse ansan sisälle.

**Parhaan tuloksen saavuttaminen
(ansan on oltava päällä vuorokauden ympäri)**

- Ansa aloittaa pyydystyksen välittömästi. Tuloksia havaittavissa jo 2-4 päivän kuluessa. Pistävien hyönteisten poistaminen saattaa kestää 4 viikkoa.

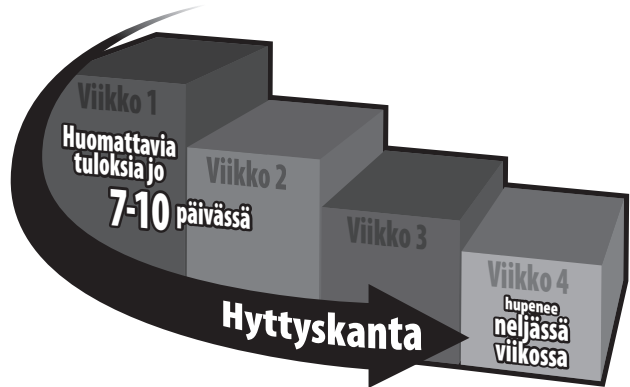

- Anna ansan jäähtyä 5 minuuttia ennen uudelleenkäynnistystä.
- Älä sumuta hyönteismyrkkyä ansaan tai sen läheisyyteen.
- Ansa toimii sateesta huolimatta, mutta älä sijoita sitä suoraan vesilähteen (sadetin, letku, jne.) viereen.
- Sammuta ansa ennen pihasi kalkitsemista tai lannoitusta, jotta pöly tai lannoitesumu ei imeytyisi hyttysverkkoon aiheuttamaan tukoksia.

Varoitus: Väärin tehty asennus, säätö, muutokset tai huolto saattaa aiheuttaa tapaturman tai omaisuusvahinkoja. Lue asennus-, käyttö- ja huolto-ohjeet huolellisesti ennen ansan käyttöä tai huoltoa.

Huomio: Käytä vain laitteen mukana toimitettua kaasunpaineensäädintä sekä letkua. Paineensäätimen paine on 29mbar.

Laitteen ollessa pois käytöstä tulee kaasuvirtaus sulkea matalapaineventtiilistä.



Älykäs tekniikka

Kaasunsäästöasetukset

Ansa voi käyttää joko keskeytyksettä tai jollain neljästä kaasua säästävistä ohjelmasta, jotka voivat lyhentää kaasupullon käyttöikä. Pullo kestää 21 vuorokautta, kun ansaa käytetään ympäri vuorokauden. Alla oleva kaavio näyttää kaasun kulutuksen eri ohjelmilla.

Käyttö säästötilassa	Pullon käyttöikä*	Suljettuna päivällä	Suljettuna yöllä
Tila 1	22 vrk	1 t	1 t
Tila 2	24 vrk	2 t	2 t
Tila 3	27 vrk	3 t	3 t
Tila 4	30 vrk	4 t	4 t

* Perustuu 11 kg:n nestekaasupulloon

Säästötilassa kaasuvirtaus keskeytetään keskellä päivää ja yötä. Tutkimusten mukaan hyttysset ovat näinä aikoina vähiten aktiivisia.

Huomio:

“Smart Technology” -järjestelmä oppii automaattisesti vuorokausirytmien 24 tunnin aikana ollessaan energiasäästötilassa. Järjestelmässä käytetty valoanturi opettaa ansan säätämään seisahdukset auringonnousun ja -laskun mukaan ajan kuluessa.

Nestekaasun säästötilat

1. Valitse säästötila painamalla MODE-painiketta.

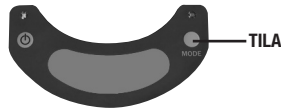

2.  Joka kerta kun MODE-painiketta painetaan, tila siirtyy yhden asteen vaihtoehtojen 1, 2, 3, 4, Off, 1 jne. välillä.

3. Tilassa 1 ansa pysähtyy yhdeksi tunniksi keskellä päivää ja yhdeksi tunniksi keskellä yötä. Tiloissa 2, 3 ja 4 pysähdysajat ovat vastaavat 2, 3 ja 4 tuntia.

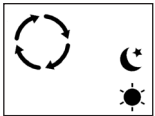

4. Kun ansa on säästötilassa, nuolet vilkkuvat ja vihreä LED-valo on sammunut. Päivällä vilkkuu lisäksi aurinkoa vastaava symboli ja yöllä kuu-symboli. Tuuletin jatkaa toimintaa

hitaammalla nopeudella, mikä estää hyttysten pakoon pääsyn, mutta ansa ei pyydystä uusia hyttysiä.

5. Kun ansa on asetettu säästötilaan, on akku irrotettava ja kytkevä uudelleen aina kaasupulloa vaihdettaessa. Säästöajastimen nollaaminen vaatii akun irrottamisen.

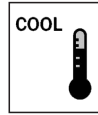

Pysähtyminen kylmässä lämpötilassa

Kylmän sään sammutus. Ansassa on lämpötila-anturi, jota voidaan käyttää ansan asettamiseen valmiustilaan automaattisesti ulko- ja ansalämpötilan laskiessa alle käyttäjän asettaman lämpötilan. Tutkimukset ovat osoittaneet, että hyttysten aktiivisuus on erittäin vähäistä alle 50°F (10°C) lämpötiloissa. Kuitenkin joissain paikoissa tietyt hyttyslajit voivat olla aktiivisia myös alle 10°C lämpötiloissa. Käyttäjän on mahdollista valita valmiustilalämpötila alkaen 50°F (10°C). Kylmän lämpötilan sammutus on oletusarvona pois päältä.

Päästäksesi kylmäsammutuksen valintaan, pidä Mode-näppäintä painettuna kolmen sekunnin ajan, kunnes lämpötila-ikoni tulee näyttöön. Voit valita lämpötilan painamalla Mode-näppäintä. Valinta alkaa Off-tilasta (tyhjä) ja jokainen Mode-näppäimen painallus nostaa sammutuslämpötilaa 5°F (2,8°C) verran. Lämpötilat näytetään Fahrenheit-asteina 30 (-1°C), 35 (1,7°C), 40 (4,5°C), 45 (7,2°C), 50 (10°C).

Näppäimen painaminen luvun 50 jälkeen vie takaisin alkuun. Kun olet asettanut haluamasi lämpötilan lopeta Mode-näppäimen painaminen ja odota noin kolme sekuntia ja valitsemasi lämpötila tallentuu käyttöön.

Laitteen käydessä (sana RUN lukee näytössä ja vihreä led-valo palaa) ja kylmän lämpötilan sammutus on käytössä ja lämpötila laskee alle asetetun arvon, ansa menee valmiustilaan. Ansan ollessa kylmän lämpötilan sammutustilassa, näytössä lukee COOL ja lämpömittari-ikoni välkkyy.

Ansa käynnistää itsensä uudelleen, kun lämpötila nousee 2,8°C yli asetetun lämpötilan. Jos ansa on lämmitysvaiheessa lämpötilan laskiessa alle asetetun lämpötilan, se sammuttaa itsensä eikä käynnisty automaattisesti uudelleen.



Akun alhaisen varaustason varoitus

Akun kuva ja ATTENTION vilkkuvat, kun akku vaatii uudelleen latausta.

Lapsilukko

ON/OFF-kytkintä on painettava täydet 3 sekuntia ansan käynnistämiseksi.



MOSQUITO MAGNET®

Kunnossapito

Kaasunsäästötilat

Jos käytät kaasunsäästötiloja, muista muuttaa päivämäärät alla olevassa kaaviossa.

• 21 päivän huoltojakso

- Vaihda uusi kaasupullo (11 kg kaasupullo kestää noin 21 päivää ansan ollessa jatkuvasti toiminnassa).
- Vaihda R-Octenol -tehosteaine. Katso ohjeet pakkauksesta.
- Tyhjennä tai vaihda hyttysverkko 2-5 pv välein.
- Puhdista ansan ulkopinnat silloin tällöin kostealla rätillä.
- Lataa akkua 24 tuntia hyttyskauden alussa.

Huom! Hämähäkit oleskelevat ja pesivät mieluusti ansan sisällä sen ollessa poissa toiminnasta. Hämähäkkien verkot ja seittit vaikuttavat olennaisesti ansan toimintaan ja Käynnistymiseen. Estä hämähäkkien pääsy laitteeseen tiivillä pussilla, kun ansa ei ole käytössä.

Vihjeitä kaasupullon vaihtoon

Liittäessäsi paineensäätimen kaasupullon vaihdon jälkeen, varmista, että se on asianmukaisesti kiinnitetty paikalleen. Älä käytä työkaluja, paina säätimen kaulus tiukasti pullon päälle käsin.

Mikäli painensäädin ei ole kunnolla kiinnitetty, kaasuvirtaus voi estyä ja ansa reagoi kuten kaasupullon olevan tyhjä. Mikäli tapahtuu, kytke ansa pois päältä, sulje painensäädin ja irrota letku pullost. Kiinnitä painensäädin takaisin ja yritä uudelleen..

- Puhdista laitteen imukanavat hämähäkinseiteistä sekä muista epäpuhtauksista, jokaisen käyttökerran jälkeen.
- Ansan sisään kertyy aina joitakin hyttysiä. Puhdista ansan sisäosa imurilla sivuritilän ja hyttysverkon kautta.



R-Octenol lähihoukuteaineen asentaminen

1. Ota Mosquito Magnet® R-Octenol lähihoukuteaine. Poista pakkaus pussista. Avaa suojakalvo.
2. Avaa houkuteputken sisällä olevan houkuteainekammion korkki kääntämällä sitä noin 1/8 kierrosta vastapäivään. Poista korkki.
3. Aseta avattu R-Octenol patruuna paikalleen.
4. Laita houkutekammion korkki paikalleen ja varmista, että väkäset asettuvat niille kuuluviin koloihin kiertämällä korkkia.





Turvallisuusohjeet

Haitallista ihmisille ja eläimille

Huom: Haitallista nieltynä. Vältä aineen joutumista iholle, silmiin tai suuhun. Pese kädet ennen syömistä, juomista, tupakointia ja WC:ssä käyntiä.



Vianmääritys

Ongelma	Mahdollinen syy	Korjaustoimet
<p>Laite ei käynnisty Laite ei pysy käynnissä</p> <p>LCD </p> <p>LED - Punainen LED vilkkuu 7 sekunnin välein</p>	<ol style="list-style-type: none"> 1. Kaasupullo saattaa olla tyhjä. 2. Paineensäädin saattaa olla löysällä. 3. Verkko voi olla täynnä tai tukkeutunut. 4. Jalusta on epatasaisella alustalla. 	<ol style="list-style-type: none"> 1. Punnitse pullo ja vertaa tyhjäpainoon. 2. Irrota paineensäädin ja kytke se kaasupulloon uudelleen. 3. Vaihda tai puhdistu verkko. 4. Varmista, että ansayksikko on suorassa ja mieluiten hieman kallistettuna imuputken puolelle. Talloin prosessissa muodostuva vesi valuu ulos polttimesta.
<p>Laite ei pysy käynnissä</p> <p>LCD </p> <p>LED - Punainen/oranssi LED vilkkuu 7 sekunnin välein</p>	<ol style="list-style-type: none"> 1. Akkujännite on matala. 	<ol style="list-style-type: none"> 1. Lataa akku ennen ensimmäistä käyttöä ja jokaisen kauden alussa. LED-valo palaa vihreänä, kun akku on täysi. 2. Tarkista akun liitin ja varmista, että liitin on kokonaan sisään työnnettynä. 3. Jos täysin ladattu akku näyttää alhaista jännitettä, lataa akku uudelleen tai vaihda uuteen.
<p>Laitteen pysähtyminen</p> <p>LCD </p> <p>LED - Punainen/vihreä LED vilkkuu 7 sekunnin välein</p>	<ol style="list-style-type: none"> 1. Korkea lämpötila. 	<ol style="list-style-type: none"> 1. Pysäytä ansa ja anna sen jäähtyä tunnin ajan.
<p>Laitteen pysähtyminen</p> <p>LCD  </p> <p>LED - punainen LED välähtää kaksi kertaa 7 sekunnin välein</p>	<ol style="list-style-type: none"> 1. Termistorivika. 	<ol style="list-style-type: none"> 1. Ota yhteys lähimpään huoltoliikkeeseen tai maahantuajaan.
<p>Laitteen pysähtyminen LED - palaa punaisena</p>	<ol style="list-style-type: none"> 1. Sähkövika. 	<ol style="list-style-type: none"> 1. Ota yhteys lähimpään huoltoliikkeeseen tai maahantuajaan.
<p>Matala tai olematon pyydystystulos</p>	<ol style="list-style-type: none"> 1. Hyönteisiä ei ole vielä. 2. Ansa voi olla väärässä paikassa. 3. Ulostuloilman virtaus saattaa olla estynyt. 	<ol style="list-style-type: none"> 1. Varmista, että lämpötila on jatkuvasti yli 10 °C. 2. Noudata ansan mukana tulleen käyttöoppaan ohjeita kohdasta "Ansan sijoittaminen". 3. Käytä ansaa jatkuvasti ympäri vuorokauden vähintään neljän viikon ajan hyttyskannan vähentämiseksi. 4. Ilman virtaus saattaa olla estynyt. Ota yhteys lähimpään huoltoliikkeeseen tai maahantuajaan.



MOSQUITO MAGNET®



MOSQUITO MAGNET®