

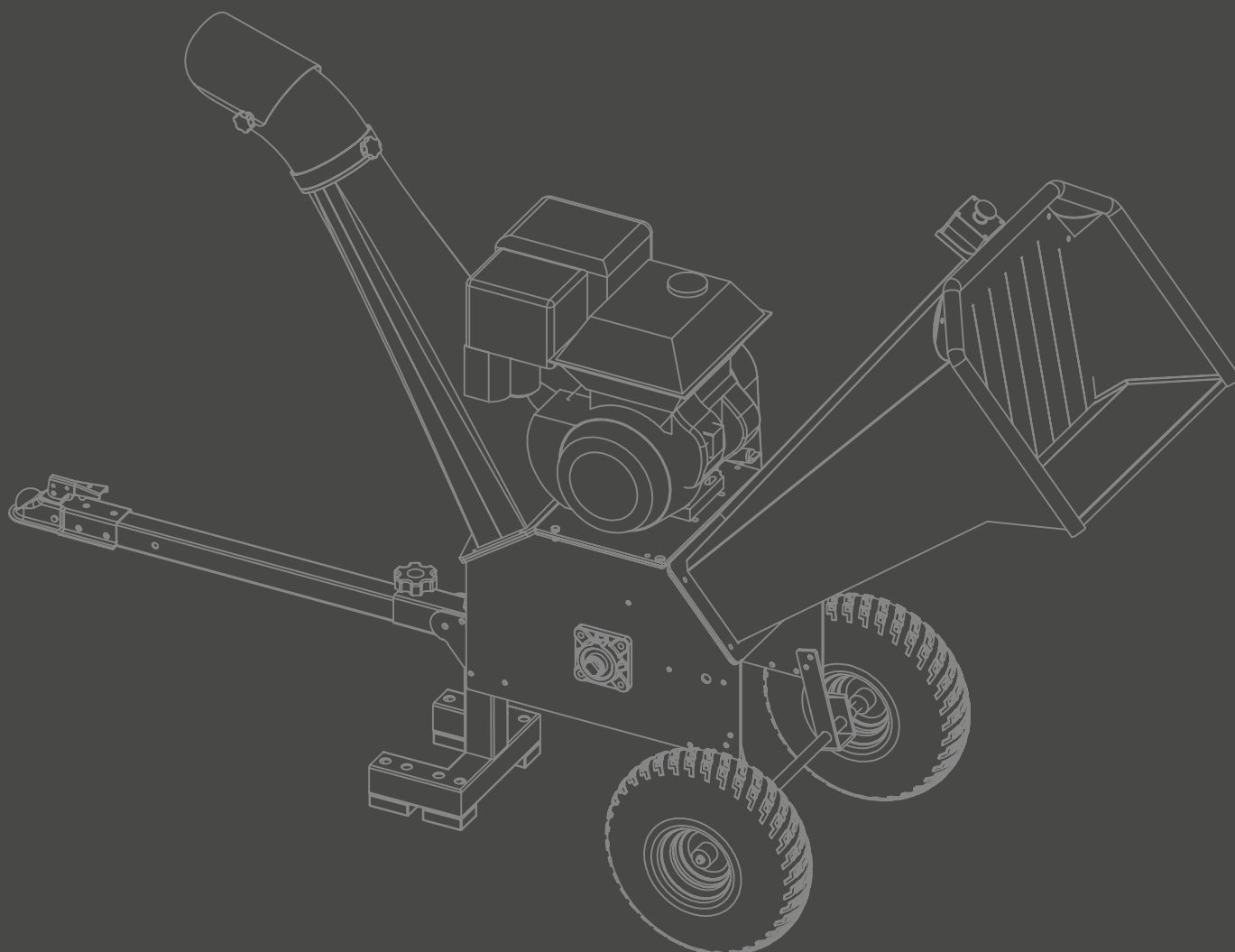

HAKSELAAR

57382/57383/57384

- Ⓝ Gebruiksaanwijzing
- ⓔ Instruction manual
- ⓕ Mode d'emploi
- ⓓ Gebrauchsanleitung
- Ⓢ Bruksanvisning
- ⓓⓀ Brugsanvisning



HYUNDAI

Nederlands

English

Français

Deutsch

Svenska

Dansk

• Verklaring van overeenstemming • Declaration of conformity • Certificat de conformité • Konformitätserklärung
• Förklaring om överensstämmelse • Overensstemmelseserklæring

2

9

14

19

24

29

34

39

3

57382

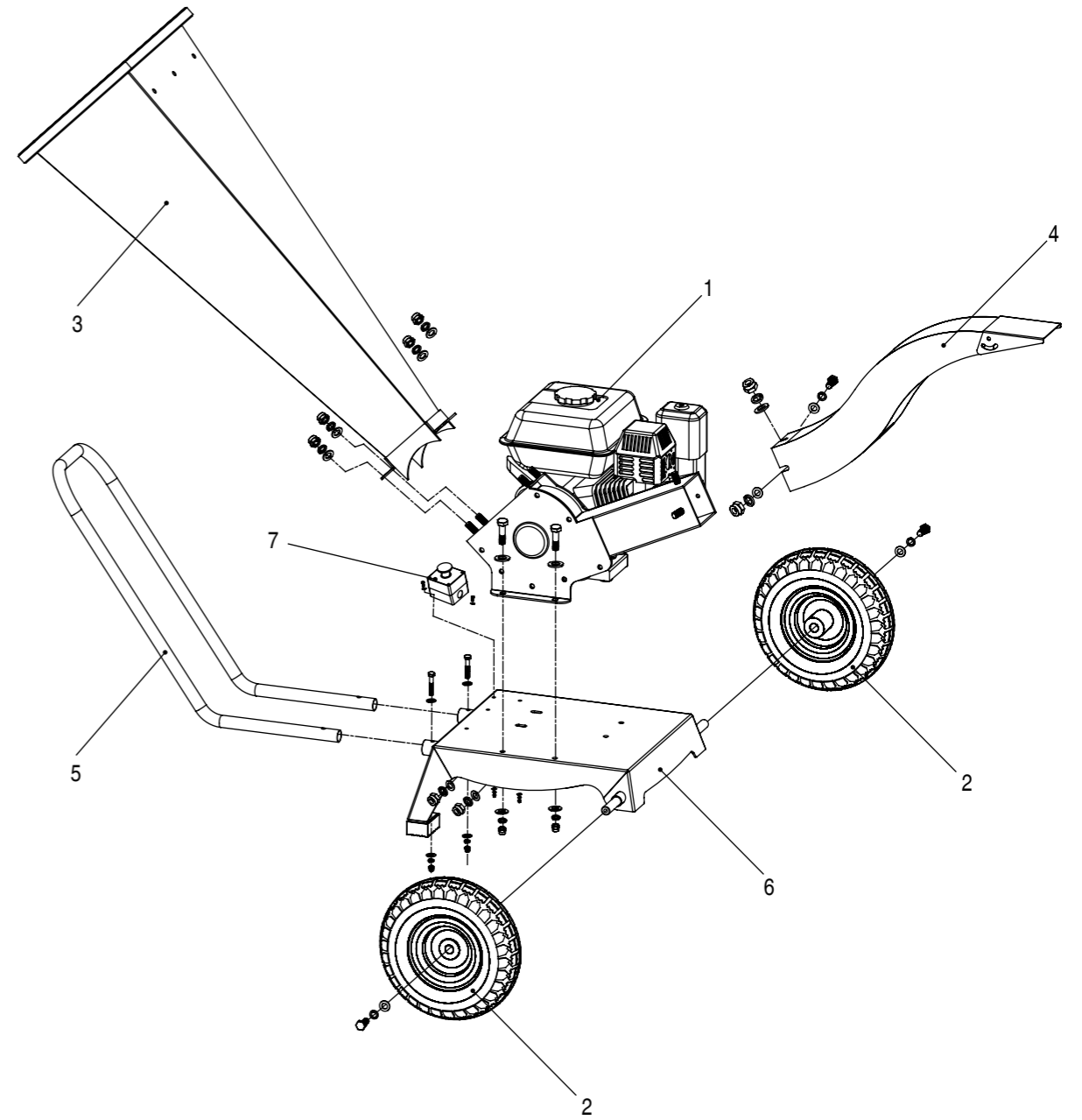

57383

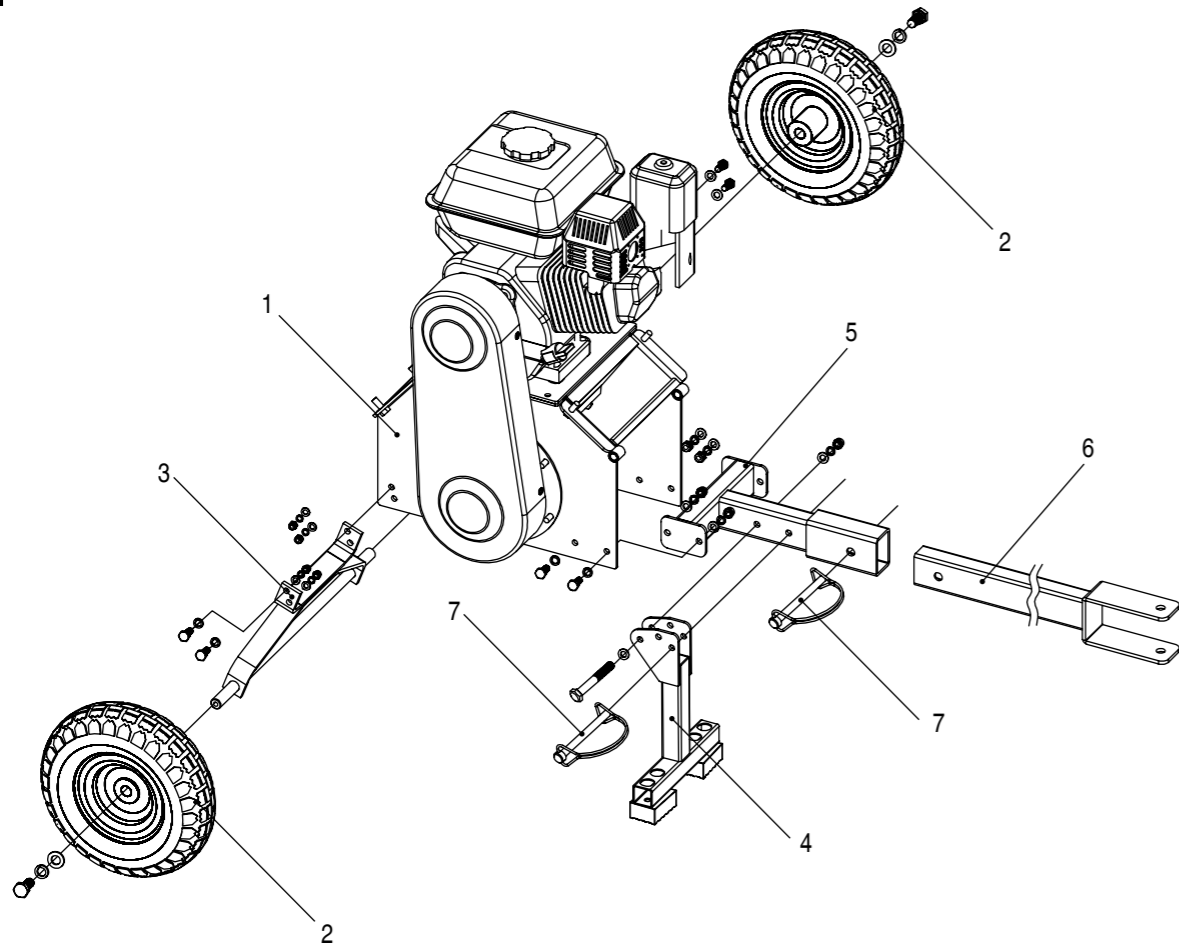

B1

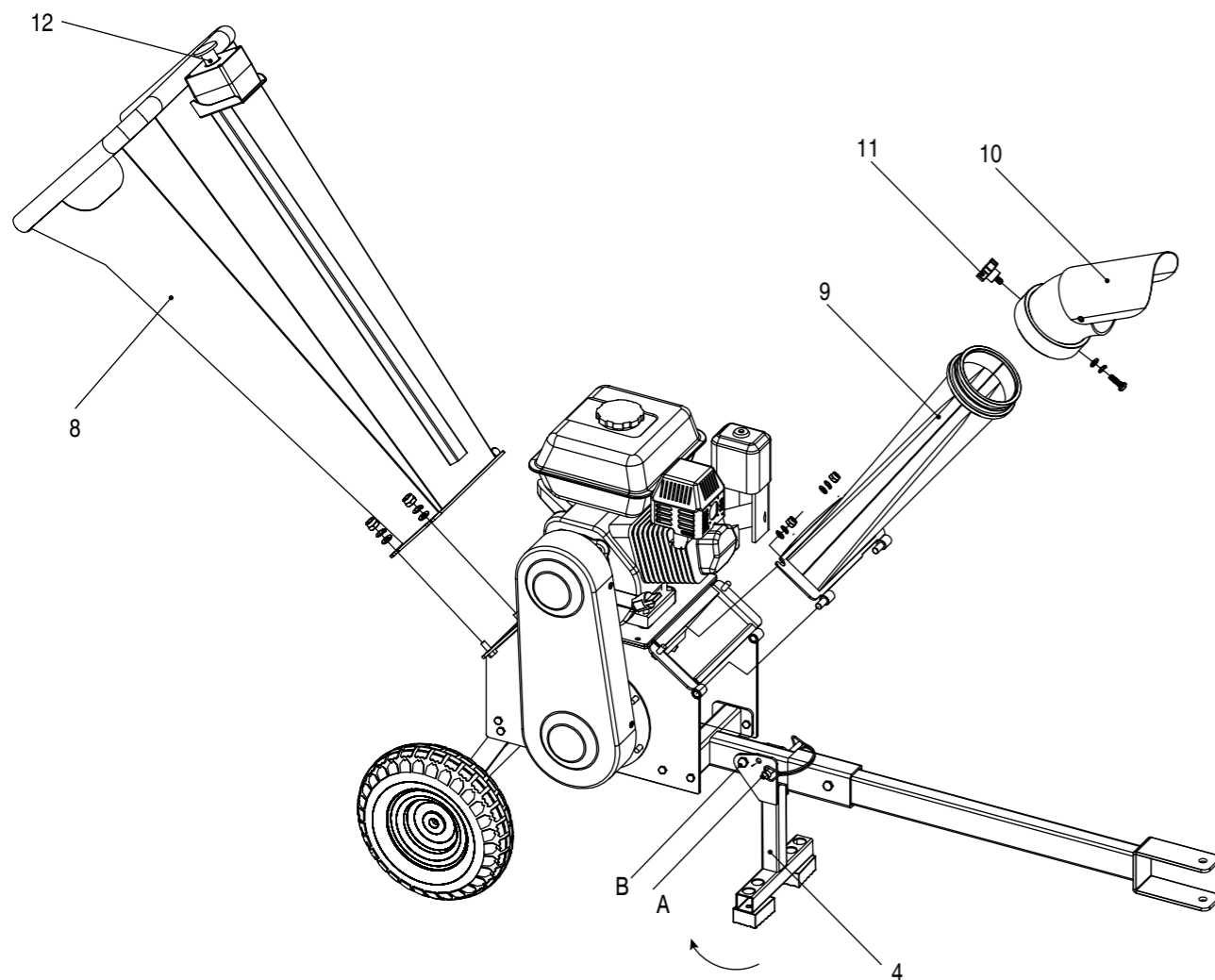

B2

57383

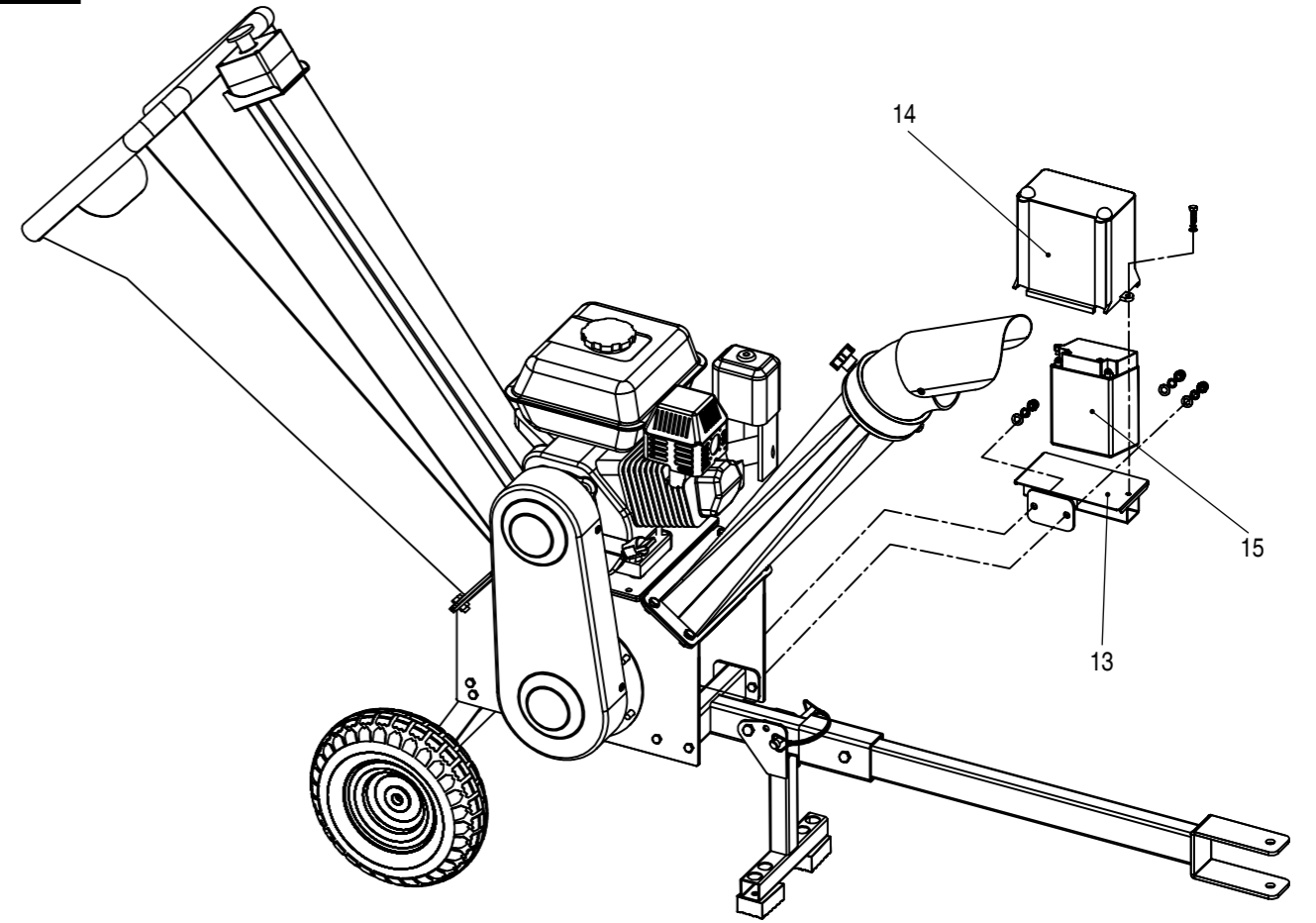

B3

57384

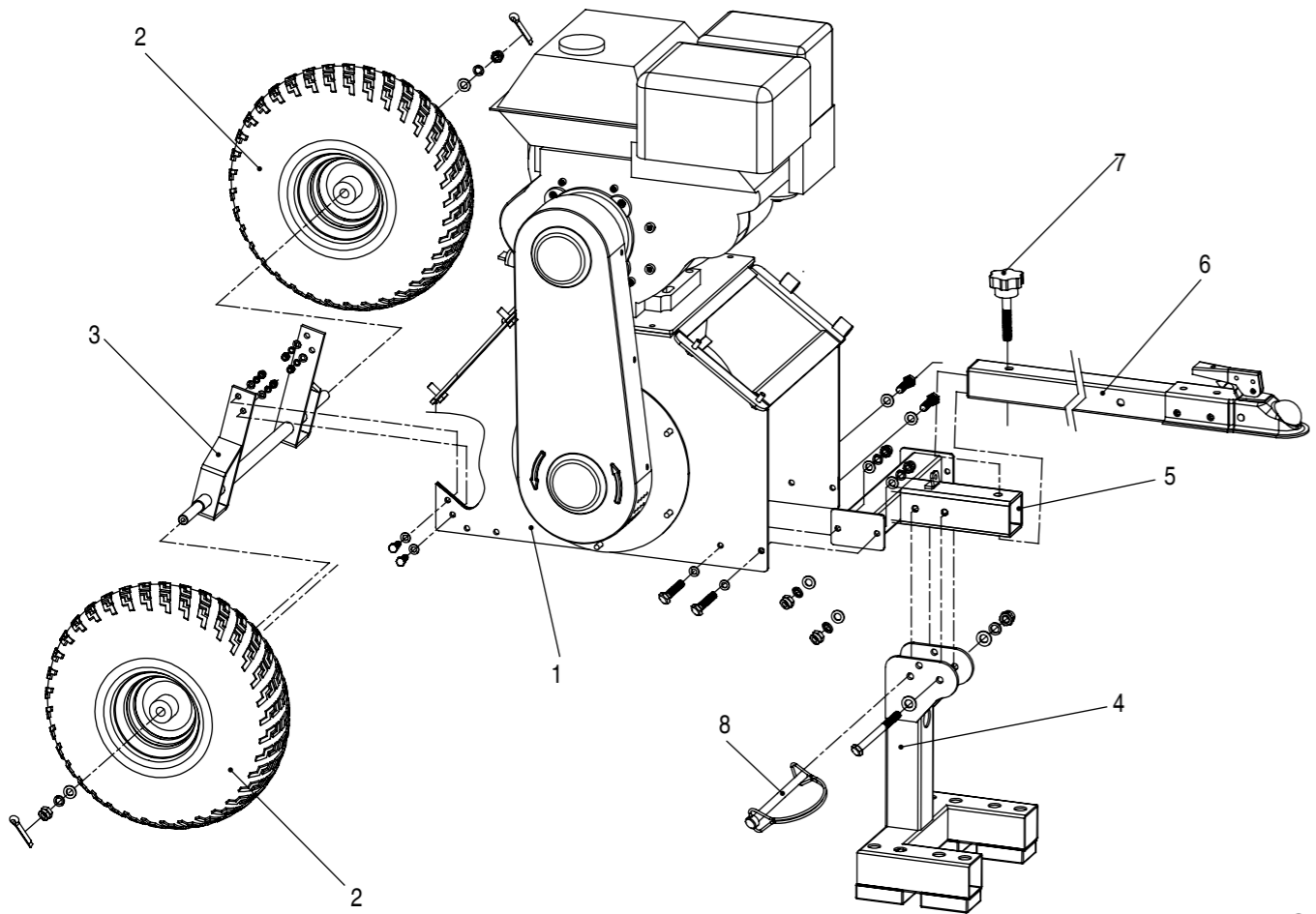

C1

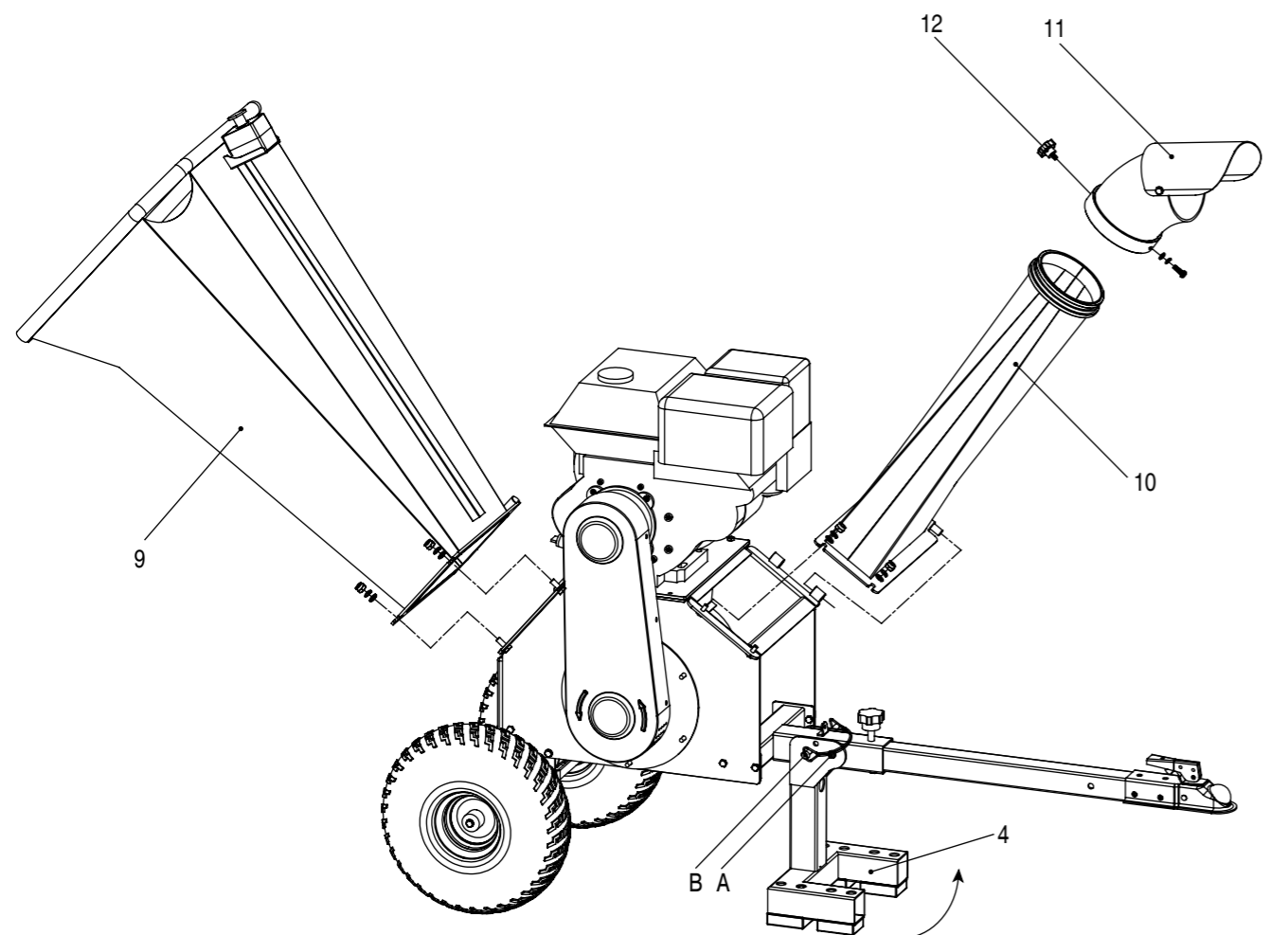

C2

57384

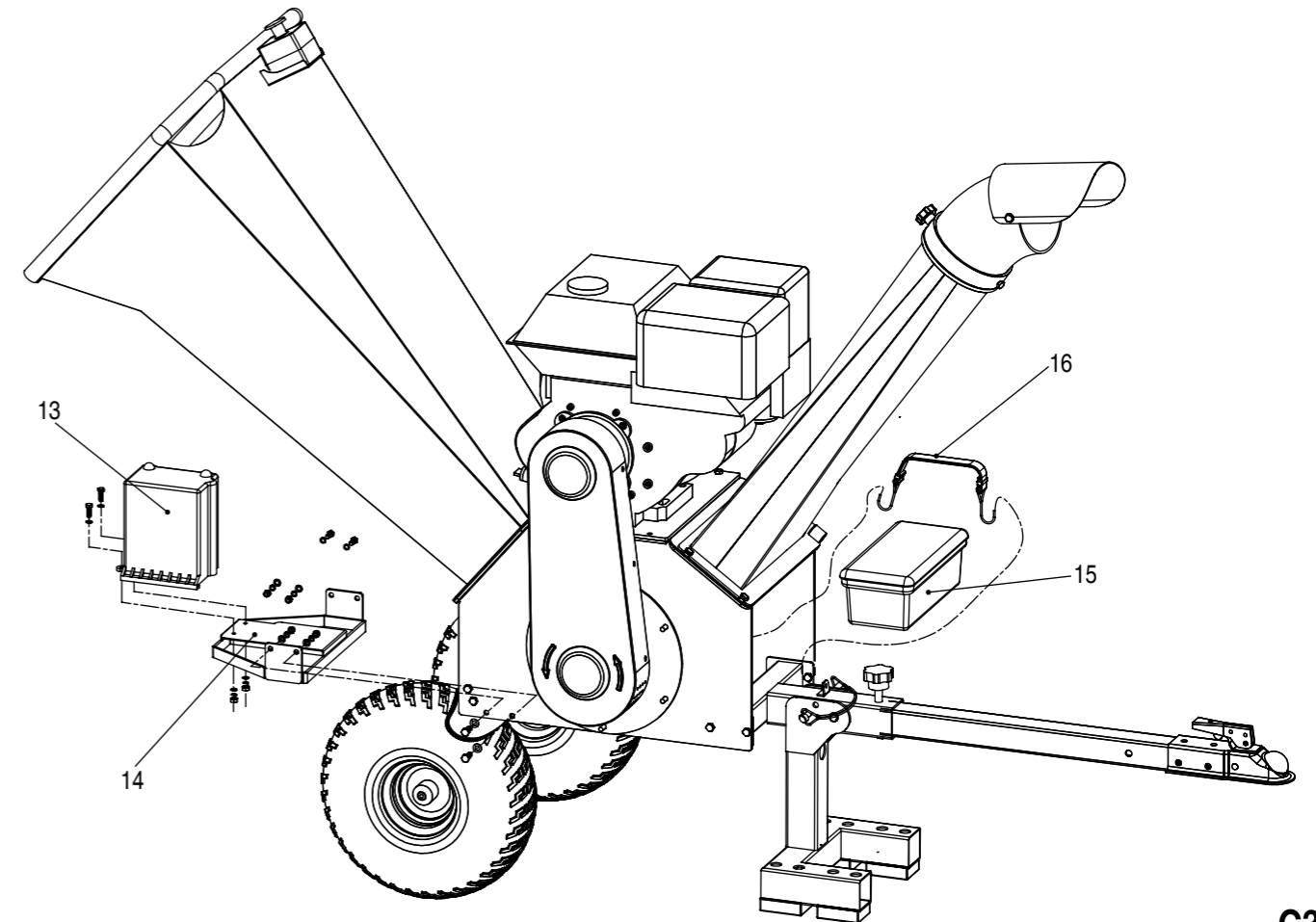

C3

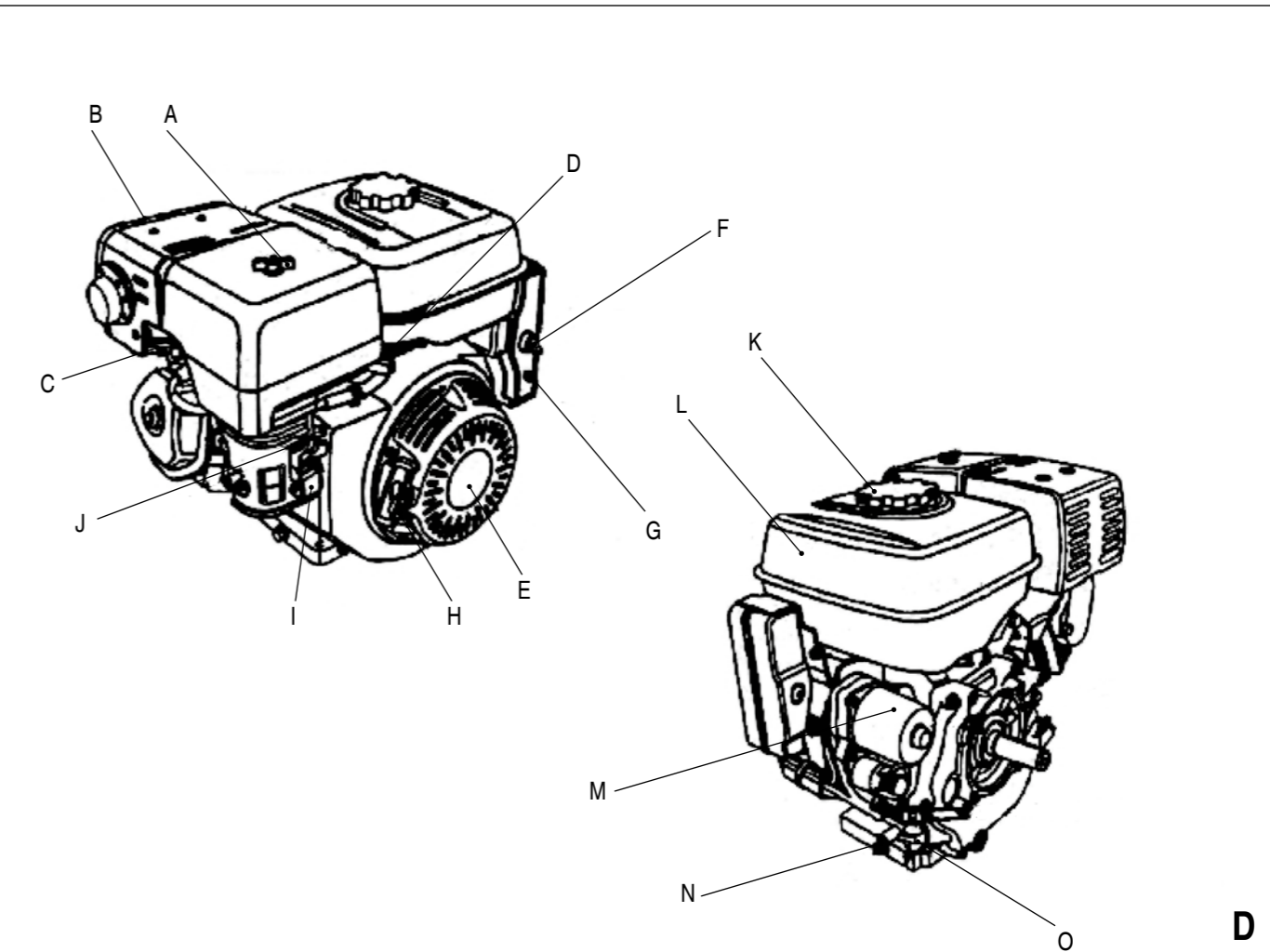

D

57382

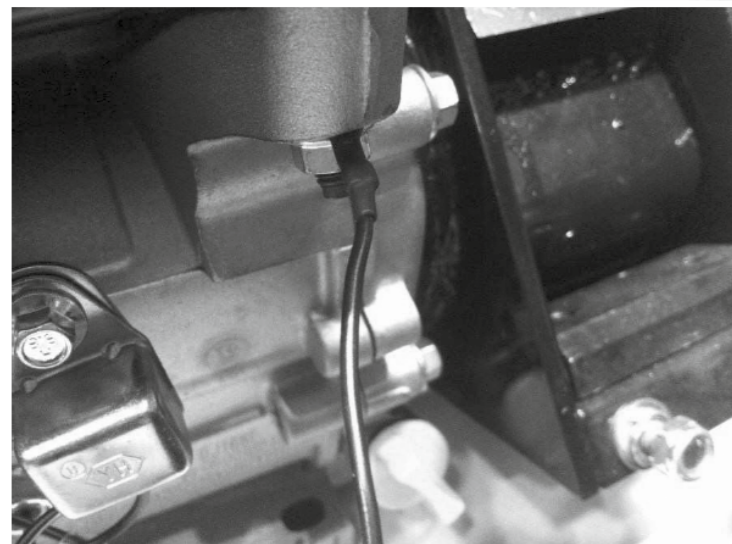
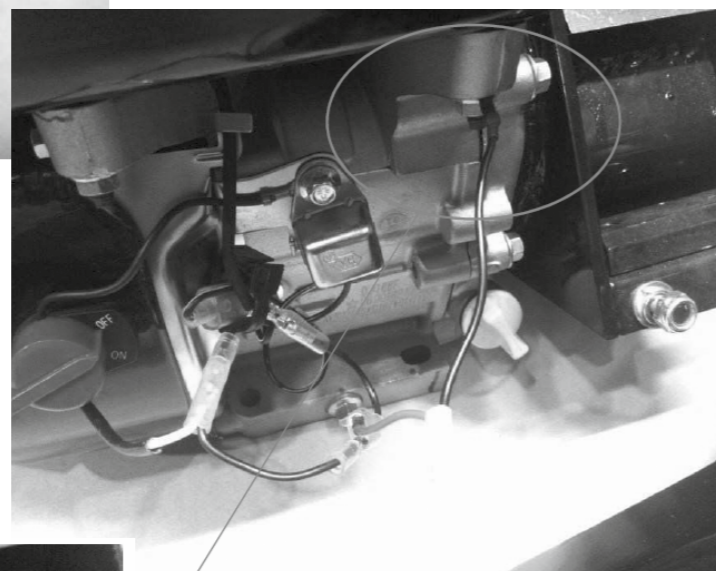
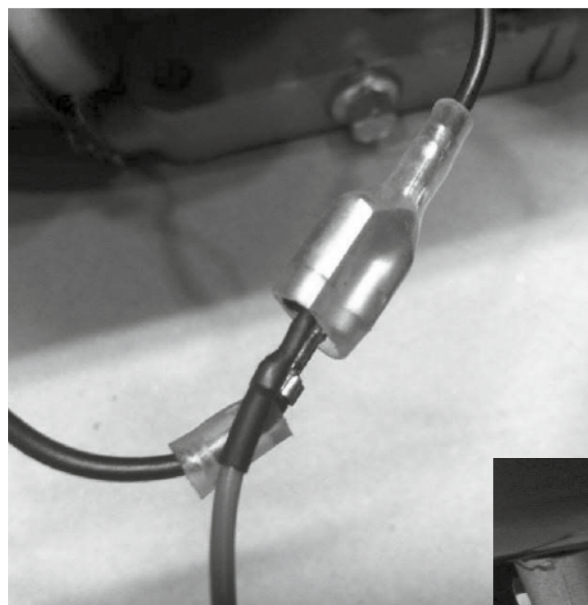
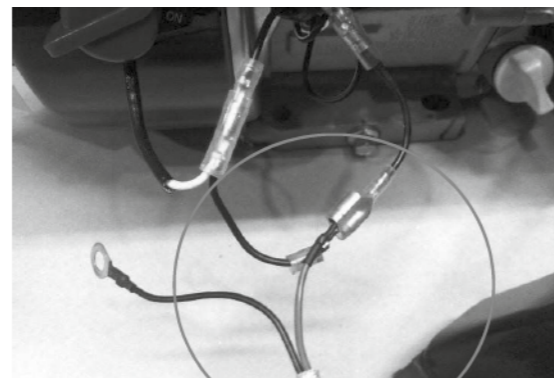
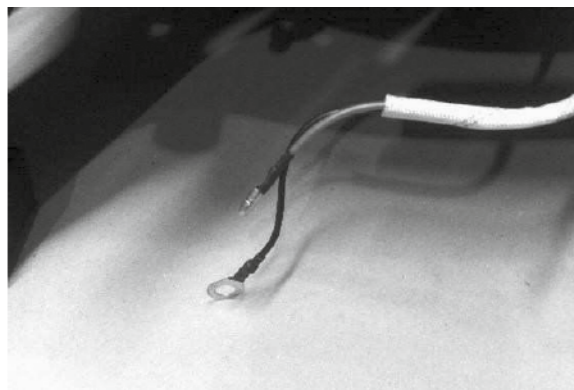

E

HAKSELAAR 57382/57383/57384

WAARSCHUWING



Lees alle veiligheidsvoorschriften en alle instructies. Het niet in acht nemen van de voorschriften en instructies kan een elektrische schok, brand en/of ernstig letsel tot gevolg hebben. **Bewaar alle voorschriften en instructies voor toekomstig gebruik.**

VEILIGHEIDSVOORSCHRIFTEN

Volg bij gebruik van de machine altijd de bijgesloten veiligheidsvoorschriften en onderstaande aanvullende veiligheidsvoorschriften nauwkeurig op.

In deze handleiding worden de volgende pictogrammen gebruikt:



Gevaar voor lichamelijk letsel of materiële schade.

Op het apparaat zijn de volgende pictogrammen aangebracht:



Draag gehoorbescherming.



Draag een stofmasker.



Draag handschoenen.



Gebruik het apparaat niet bij neerslag of in een vochtige omgeving.



Houd handen en voeten uit de buurt van scherpe delen.



Gebruik het apparaat bij het verwerken van hout alleen voor kleine stukken hout. Probeer nooit te grote stukken hout te verwerken.



Raadpleeg de handleiding.

VEILIGHEIDSVOORSCHRIFTEN VOOR HAKSELAARS

- Hakselaars mogen niet gebruikt worden door kinderen of ongetrainde personen.
- Gebruik het apparaat alleen in open ruimtes en op stevige, vlakke ondergronden.
- Verwijder de aarde van de wortels om beschadiging van het snijmechanisme te voorkomen.
- Probeer nooit om glas, steen, metaal, plastic, vodden of botten te versnipperen.
- Controleer voor gebruik altijd de conditie van het snijmechanisme. Gebruik het apparaat niet als het snijmechanisme slijtage vertoont.
- Ledig de vultrechter alvorens het apparaat te gebruiken.
- Houd lichaamsdelen uit de buurt van de trechtermond. Steek geen lichaamsdelen of kleding in de vultrechter of de afvoeropening.
- Probeer nooit het apparaat tijdens gebruik te verplaatsen.
- Voorkom dat het snijmechanisme tijdens gebruik in contact met harde voorwerpen komt.
- Indien het apparaat hevig begint te trillen of vast komt te zitten, schakel het dan onmiddellijk uit en controleer het op mogelijke schade.
- De machine mag niet op een andere manier worden gebruikt dan in de handleiding is beschreven.
- Gebruik alleen originele onderdelen en reserveonderdelen. Als u niet-goedgekeurde reserveonderdelen gebruikt, is er een

verhoogd risico en dit is daarom niet toegestaan. Alle aansprakelijkheid vervalt in geval van een ongeluk of andere schade veroorzaakt door het gebruik van niet-goedgekeurde onderdelen.

- Wanneer u de machine gebruikt, bent u verantwoordelijk voor een derde partij in het gebied waar de machine in bedrijf is. Gebruik de machine nooit in de buurt van anderen, vooral kinderen of dieren.
- Laat minderjarigen de machine niet bedienen.
- Drink geen alcohol en gebruik geen medicijnen of verdovende middelen voordat u de machine start.
- Blijf uit de buurt van de uitwerpschacht. Snippers kunnen u verwonden of ernstig letsel veroorzaken.
- De machine mag alleen worden uitgeleend aan personen die bekend zijn met het gebruik van de machine. Houd altijd de veiligheids- en bedieningsinstructies bij de machine.
- Verwijder of voeg geen andere onderdelen toe nadat u de machine hebt geïnstalleerd, bijvoorbeeld de riembescherming verwijderen.
- Controleer alle veiligheidsonderdelen op hun juiste plaats en vergeet niet om alle bouten en moeren aan te draaien voordat u de machine start.
- Kies een vlakke en stevige werkplek. De machine mag alleen in de buitenlucht of in de goed geventileerde ruimte worden gebruikt. Houd de machine weg van ontvlambare en explosieve voorwerpen. Voorkom brandjes, vallen, vuur, explosie en andere veiligheidsincidenten.
- Draag bij het werken nauwsluitende werkkleding, stevige werkhandschoenen, oogbeschermer, oorbescherming, stofdicht masker en antislip schoenen.
- Voor en na elk gebruik van de machine is goed onderhoud noodzakelijk. Dit kan bepaalde beveiligingsincidenten voorkomen en de levensduur van de machine verlengen.
- Lees aandachtig de instructies en begrijp ze goed voordat u de machine in gebruik neemt.
- Niet-naleving van de instructies kan leiden tot persoonlijk letsel en/of schade aan het product of eigendommen.

Brandstofveiligheid

- Brandstof is licht ontvlambaar en de dampen kunnen explosies veroorzaken. Neem voorzorgsmaatregelen om de kans op ernstig persoonlijk letsel te voorkomen.
- Gebruik bij het bijvullen of aftappen van de brandstoftank een goedgekeurde brandstofopslagcontainer. Vul de brandstoftank nooit binnenshuis maar in een schone, goed geventileerde buitenruimte.
- Rook niet, of laat vonken, open vuur of andere bronnen van ontsteking in de buurt van het gebied terwijl u brandstof toevoegt of de machine gebruikt.
- Houd gearde geleidende objecten, zoals gereedschap, weg van onder spanning staande elektrische delen en verbindingen om vonken te voorkomen. Vonken kunnen dampen laten ontbranden.
- Stop de motor altijd en laat hem afkoelen voordat de brandstoftank wordt gevuld. Verwijder nooit de dop van de brandstoftank of voeg brandstof toe terwijl de motor draait of wanneer de motor heet is.
- Gebruik de machine niet met lekken in het brandstofsysteem.
- Maak de tankdop langzaam los om druk in de tank te laten ontsnappen.
- Vul de brandstoftank nooit boven de limietmarkering.
- Verwijder gemorste brandstof van de brandstoftank en de dop.
- Gebruik het apparaat nooit zonder dat de tankdop stevig op zijn plaats zit.
- Voorkom het ontstaan van een ontstekingsbron voor gemorste brandstof. Als er brandstof wordt gemorst, probeer de motor dan niet te starten maar verplaats de machine weg van het gebied. Wacht met het starten van de motor totdat brandstofdampen zijn verdwenen.
- Bewaar brandstof in speciaal voor dit doel ontworpen en goedgekeurde containers.

- Bewaar brandstof op een koele, goed geventileerde plaats, veilig weg van vonken, open vuur of andere ontstekingsbronnen.
- Bewaar brandstof of een machine met brandstof in de tank nooit in een gebouw waar dampen met vonken in contact kunnen komen zoals open vuur of een boiler, oven wasdroger.
- Laat de motor afkoelen voordat u hem opbergt.

MONTAGE



Monteer deze machines altijd met 2 personen.



Plaats tijdens de montage geen handen of andere lichaamsdelen in de buurt van het snijwiel. Raak de messen niet aan.

57382 (FIG. A + E)

Onderdelen

1. Motorblok
2. Wielen
3. Vultrechter
4. Uitwerpschacht
5. Handgreep
6. Onderstel
7. Veiligheidsknop

Fig. A

- Bevestig de wielen (2) aan de as van het onderstel (6).
- Bevestig de handgreep (5) aan het onderstel (6).
- Monteer de veiligheidschakelaar (7) op de zijkant van het onderstel (6).
- Bevestig het motorblok (1) op het onderstel (6).
- Bevestig de vultrechter (3) aan de invoerzijde van het motorblok (1).
- Bevestig de uitwerpschacht (4) aan de afvoerzijde van het motorblok (1).

Fig. E

- Verbind de schakeldraad voor de veiligheidsknop volgens de afbeeldingen in fig. E.

57383 (FIG. B1+B2 +B3)

Onderdelen

1. Behuizing
2. Wielen
3. Asbeugel
4. Voorsteun
5. Trekhaakbeugel
6. Trekhaak
7. D-pin
8. Vultrechter
9. Uitwerpschacht
10. Afvoertrechter
11. Knop
12. Veiligheidsknop
13. Accuhouder
14. Accudeksel
15. Accu

Fig. B1

- Leg de behuizing (1) op een steun of platform dat zich ongeveer 30 cm boven de grond bevindt.
- Laat aan beide zijden van de behuizing wat ruimte over voor de installatie van de wielen (2).
- Bevestig de wielen (2) aan de asbeugel (3) en monteer vervolgens het geheel op de behuizing (1).
- Monteer de voorsteun (4) op de trekhaakbeugel (5) met een D-pin (7).
- Monteer de trekhaak (6) aan de trekhaakbeugel (5) met een

- D-pin (7).
- Verwijder de ondersteuning.

Fig. B2

- Monteer de vultrechter (8) op de behuizing (1).
- Bevestig het onderste deel van de uitwerpschacht (9) aan de behuizing (1).
- Bevestig de afvoertrechter (10) aan de uitwerpschacht met de knop (9) .
- Trek voor transport de D-pin uit de voorsteun (A), breng de trekhaak omhoog en plaats de D-pin terug (B).
- Sluit de veiligheidsknop (12) aan.

Fig. B3

- Monteer de accuhouder (13) op de behuizing (1).
- Verbind de accuklemmen met de positieve (+) en negatieve (-) kabels op de startmotor.
- Plaats de accu (15) op de accuhouder (13).
- Plaats het accudeksel (14) over de accu en schroef vast.

57384 (FIG. C1+C2+C3)

Onderdelen

1. Behuizing
2. Wielen
3. Asbeugel
4. Voorsteun
5. Trekhaakbeugel
6. Trekhaak
7. Trekhaak bout
8. D-pin
9. Vultrechter
10. Uitwerpschacht
11. Afvoertrechter
12. Knop
13. Accu
14. Accuhouder
15. Gereedschapset
16. Bevestigingsbeugel

Fig. C1

- Leg de behuizing (1) op een steun of platform dat zich ongeveer 30 cm boven de grond bevindt.
- Laat aan beide zijden van de behuizing wat ruimte over voor de installatie van de wielen (2).
- Bevestig de wielen (2) aan de asbeugel (3) en monteer vervolgens het geheel op de behuizing (1).
- Bevestig de trekhaakbeugel (5) aan de behuizing (1).
- Monteer de voorsteun (4) op de trekhaakbeugel (5) met een D-pin (8).
- Monteer de trekhaak (6) aan de trekhaakbeugel (5) met de bout (7).
- Verwijder de ondersteuning.

Fig. C2

- Monteer de vultrechter (9) op de behuizing (1).
- Bevestig het onderste deel van de uitwerpschacht (10) aan de behuizing (1).
- Bevestig de afvoertrechter (11) aan de uitwerpschacht met de knop (12) .
- Trek voor transport de D-pin uit de voorsteun (A), breng de trekhaak omhoog en plaats de D-pin terug (B).

Fig. C3

- Monteer de accuhouder (14) aan de behuizing (1).
- Verbind de accuklemmen met de positieve (+) en negatieve (-) kabels op de startmotor.
- Plaats de accu (13) in de accuhouder (14).
- Plaats de gereedschapset (15) op de bevestigingsbeugel aan de voorkant van de behuizing.
- Vergrendel de gereedschapset met de bevestigingsbeugel (16).

BESCHRIJVING

Deze machines zijn ontworpen voor het versnipperen van takken, bladeren, onkruidstro, voeder en andere vegetatie en houtachtig materiaal.

GEBRUIK

De motor (fig. D)

- A. Luchtfilter
- B. Geluiddemper
- C. Bougie
- D. Gashendel
- E. Trekstarter
- F. Motorschakelaar
- G. Schakelaar (57383 en 57384)
- H. Startkoord
- I. Brandstofkraan
- J. Chokehendel
- K. Tankdop
- L. Benzinetank
- M. Startmotor (57383 en 58384)
- N. Peilstok
- O. Aftapplug



Deze machines worden zonder brandstof en olie geleverd. Vul, voor gebruik, brandstof en olie tot het juiste niveau. Als u de machine gebruikt zonder of met te weinig olie kan dit ernstige schade aan de motor veroorzaken die niet door de garantie wordt gedekt.

Vullen met brandstof

Gebruik altijd brandstof die voldoet aan de volgende specificaties: ongelode benzine, octaangehalte minimaal 86.



Vul nooit brandstof bij terwijl de machine draait. Laat de machine na gebruik minimaal 15 minuten afkoelen alvorens brandstof bij te vullen.



Rook niet in de buurt van de machine of in de buurt van de brandstof. Vul nooit brandstof bij in de buurt van vonken, vlammen of open vuur.

- Verwijder het deksel (K) van de vulopening.
- Giet de brandstof voorzichtig in de vulopening. Vul de tank niet verder dan tot de bovenkant van het brandstoffilter.
- Breng het deksel weer op de vulopening aan.

Vullen met motorolie

Gebruik 4-taktmotorolie. SAE 10W-30 is geschikt voor algemeen gebruik bij alle temperaturen. Andere viscositeit kan gebruikt worden wanneer de gemiddelde omgevingstemperatuur binnen het opgegeven bereik is.

- Verwijder de peilstok (N) van het vulpunt.
- Vul het carter met de voorgeschreven hoeveelheid olie.
- Breng de peilstok weer aan.

De motor starten



Het is noodzakelijk een leeg-looptest uit te voeren om te controleren dat alle onderdelen goed bevestigd zijn. Na de leeg-looptest kan een test met een belasting van licht tot zwaar worden uitgevoerd.

Met startkoord (57382)

1. Zet de brandstofkraan in de stand "ON".
2. Zet, bij een koude start, de chokehendel op "CLOSE". Zet de chokehendel op "OPEN" om een warme motor te starten..
3. Schuif de gashendel uit de "SLOW"-stand.
4. Zet de motorschakelaar op "ON".
5. Trek voorzichtig aan de starterkoord tot u weerstand voelt.
6. Trek dan stevig aan het koord tot de motor start.
7. Schuif, bij een koude start, de chokehendel langzaam terug terwijl de motor opwarmt.

Met elektrische start (57383 en 57384)

1. Draai de brandstofkraan (I) naar de stand "ON".
2. Trek de choke (J) helemaal uit.
3. Zet de startknop (F) met de sleutel in de stand "ON".
4. Draai de startknop naar START totdat de motor aanslaat.
5. Duw de choke langzaam weer in.



Zorg er voor dat u de machine niet overbelast. Als de machine abnormale trillingen of ongewone geluiden maakt, zet deze dan onmiddellijk uit en controleer de machine.



Indien er ongesneden takken uit de uitwerpschacht komen kan het nodig zijn de messen te laten slijpen. Neem hiervoor contact op met uw leverancier.

TRANSPORT EN OPSLAG

Schakel de motor uit en draai de brandstofkraan dicht voordat u de machine verplaatst.

Indien de machine voor langere tijd buiten gebruik wordt gesteld, dient u het brandstofreservoir te legen en de olie te verversen. Dit voorkomt problemen bij het opnieuw opstarten.

- Leeg de brandstoftank.
- Ververs de olie.
- Dek de machine af en plaats hem in een schone en droge omgeving.

REINIGING EN ONDERHOUD

Voor een goed functioneren en lange levensduur van de machine is regelmatige reiniging en onderhoud essentieel.



Verricht geen reinigings- of onderhoudswerkzaamheden terwijl de motor draait.



Rook niet tijdens onderstaande werkzaamheden. Voer geen werkzaamheden uit in de buurt van vonken, vlammen of open vuur.

Verwijder groot afval met behulp van een zachte borstel.



Reinig de machine nooit met water of een hogedrukreiniger. Water in de machine kan kortsluiting of corrosie veroorzaken.

Olie verversen

U dient de olie na de eerste 20 bedrijfsuren te verversen, en vervolgens na iedere 100 uur of 6 en.

- Plaats een opvangbak onder het aftappunt.
- Verwijder de peilstok (N) van het vulpunt.
- Verwijder de aftapplug (O).
- Laat de olie in de opvangbak lopen.
- Breng de aftapplug weer aan en draai hem stevig vast.



Wanneer u de olie aftapt, moet de brandstoftank leeg zijn. Laat de motor draaien totdat deze stopt door gebrek aan brandstof.

Controleren van het oliepeil

- U dient het oliepeil altijd voor het starten te controleren.
- Verwijder de peilstok (N) van het vulpunt.
- Maak de peilstok schoon.
- Steek de peilstok een aantal seconden in het vulgat alvorens hem er weer uit te trekken.
- Controleer het oliepeil. Het oliepeil dient zich op een waarde tussen hoog en laag te bevinden.
- Indien het niveau onder het peil is, vult u olie bij. Gebruik hierbij een trechter om morsen te voorkomen.
- Monteer de peilstok.

Reinigen van het luchtfilter

U dient het luchtfilter elke 50 bedrijfsuren te reinigen.

- Verwijder het deksel van het luchtfilter (A).
- Neem het luchtfilter uit de filterhouder.
- Reinig het filter met behulp van warm water en een zacht wasmiddel. Laat het filter drogen
- Plaats het filter in de filterhouder en breng het deksel weer aan.

Controleren van de bougie

- Neem de bougiekabel van de bougie (C).
- Verwijder de bougie met behulp van de bougiesleutel.
- Reinig de elektrode met behulp van een staalborstel.
- Controleer de contactafstand (correcte waarde 0,6 - 0,8 mm), en stel deze indien nodig bij.
- Breng de bougie weer aan.

ONDERHOUDSSCHEMA

Goed onderhoud verlengt de levensduur van de machine en zorgt voor een veilig en probleemloos gebruik.



Voer nooit onderhoudswerkzaamheden uit terwijl de motor draait.

	handeling	elk gebruik	na eerste 5 uur	elke 3 maanden of 50 uur	elke 6 maanden of 100 uur	elke 12 maanden of 300 uur
motorolie	controleer niveau	x				
	vervang		x			
bougie	controleer de afstand van de elektrode en maak schoon, vervang indien nodig			x		
luchtfilter	controleer	x				
	reinig en vervang indien nodig			x		
brandstofkraan	controleer en stel bij als de motor is afgekoeld					x
benzineleiding	controleer op beschadigingen en vervang indien nodig	x				
carburateur	controleer de werking van de choke	x				
bevestigingen	controleer alle bevestigingen				x	
lagers	smeren			x		

TECHNISCHE GEGEVENS

Max. Ø takken	mm	60*
Max. snelheid	min ⁻¹	3600
Capaciteit	kg/h	500-2000
Max. uitgangsvermogen	pk	6,5
Benzinemotor	luchtgekoeld	4-takt OHV
Cilinderinhoud	cc	196
Inhoud brandstoftank	l	3,6
Inhoud oliereservoir	l	0,6
Olie		SAE10W-30
Startsysteem		trekstart
Brandstof	loodvrij	Euro 95 (E5)
Bougie	type	F7RTC/F7TC
Draairichting		tegen de klok in
Gewicht	kg	45

GELUID

De A-gewogen geluidsdruk van de machine is typisch L_{pA} 87,4 dB(A). Onzekerheid K = 3,0 dB(A).

Het geluidsniveau kan tijdens de werkzaamheden L_{pA} 91,5 dB(A) overschrijden.



Draag gehoorbescherming!

Vervangen van de accu (alleen 75383 en 57384)

Let op dat u de accu niet met omgekeerde polariteit aansluit, omdat hierdoor wordt het laadsysteem beschadigd.

Gebruik een 12-volt 18 Ah accu.

- Sluit de positieve (+) kabel aan op de starteraansluiting van de motor.
- Verbind de negatieve (-) kabel met een motorbevestigingsbout of een andere goede aarde verbinding.
- Verbind de positieve (+) kabel met de positieve (+) aansluiting op de accu.
- Verbind de negatieve (-) kabel met de negatieve (-) pool op de accu.
- Smeer de aansluitklemmen en kabeluiteinden in met vet.

TECHNISCHE GEGEVENS

Max. Ø takken	mm	100*
Max. snelheid	min ⁻¹	2530
Capaciteit	kg/h	1000-5500
Max. uitgangsvermogen	pk	15,0
Benzinemotor	luchtgekoeld	4-takt OHV
Cilinderinhoud	cc	420
Inhoud brandstoftank	l	6,5
Inhoud oliereservoir	l	1,1
Olie		SAE10W-30
Startsysteem		elektrisch
Brandstof	loodvrij	Euro 95 (E5)
Bougie	type	F7RTC/F7TC
Draairichting		tegen de klok in
Gewicht	kg	180

57384**GELUID**

De A-gewogen geluidsdruk van de machine is typisch L_{pA} 94,5 dB(A). Onzekerheid K = 3,0 dB(A).

Het geluidsniveau kan tijdens de werkzaamheden L_{pA} 97,8 dB(A) overschrijden.



Draag gehoorbescherming!

*** Opmerking**

De maximale diameter van de takken komt uit een test van bamboe met een vochtgehalte van 90% en van paulownia met een vochtgehalte van 80%. Vanwege de grote verscheidenheid aan en verschillen in hardheid, stugheid en vochtgehalte kan de werkelijke maximale diameter afwijken van bovenstaande gegevens

GARANTIE

Voor de garantiebepalingen wordt verwezen naar de bijgevoegde garantievoorwaarden.

MILIEU**Verwerking**

Uw product, accessoires en verpakking moet worden gesorteerd voor milieuvriendelijke verwerking.

Uitsluitend voor EG-landen

Werp elektrisch gereedschap niet bij het huisvuil. Volgens de Europese Richtlijn 2002/96/EG voor Afgedankte Elektrische en Elektronische Apparatuur en de implementatie ervan in nationaal recht moet niet langer te gebruiken elektrisch gereedschap gescheiden worden verzameld en op een milieuvriendelijke wijze worden verwerkt.

Wijzigingen voorbehouden; specificaties kunnen zonder opgave van redenen worden gewijzigd.

SHREDDER

57382/57383/57384

WARNING



Read all safety warnings and all instructions. Failure to follow the warnings and instructions may result in electric shock, fire and/or serious injury. **Save all warnings and instructions for future reference.**

SAFETY WARNINGS

When using the machine, always observe the enclosed safety warnings as well as the additional safety warnings.

The following symbols are used throughout this manual:



Denotes risk of personal injury or damage to the machine.

The following pictograms are shown on the appliance:



Wear hearing protection.



Wear a dust mask.



Wear gloves.



Do not use the appliance in precipitation or in humid surroundings.



Keep your hands and feet away from sharp parts.



When processing wood, only use the appliance for small pieces of wood. Never attempt to process too large pieces of wood.



Consult the manual.

ADDITIONAL SAFETY INSTRUCTIONS FOR SHREDDERS

- Shredders must not be used by children or untrained persons.
- Only use the appliance in open areas and on solid, flat surfaces.
- Remove the earth from the roots to avoid damaging the cutting mechanism.
- Never attempt to shred glass, stone, metal, plastic, rags or bones.
- Before use always check the condition of the cutting mechanism. Do not use the appliance when the cutting mechanism is worn.
- Empty the feed funnel before using the appliance.
- Keep body parts away from the funnel. Do not put any body part or piece of clothing into the feed funnel or the outlet opening.
- Never attempt to move the appliance during use.
- Prevent the cutting mechanism from coming into contact with hard objects during use.
- If the appliance starts vibrating heavily or jams, switch it off immediately and check it for damage.
- The machine must not be used in any other way than described in the manual.
- Use only original parts and spare parts. If you use non-approved spare parts, there is an increased risk and is therefore not permitted. All liability expires in the event of an accident or other damage caused by the use of non-approved parts.
- When using the machine, you are responsible for a third party in the area where the machine is operating. Never use the machine in the vicinity of others, especially children or animals.
- Do not allow minors to operate the machine.
- Do not drink alcohol or use drugs or drugs before starting the machine.

- Stay away from the ejector shaft. Snippets can injure you or cause serious injury.
- The machine may only be loaned to people who are familiar with the use of the machine. Always keep the safety and operating instructions with the machine.
- Do not remove or add any other parts after installing the machine, for example, remove the belt protector.
- Check all safety components in their proper place and do not forget to tighten all bolts and nuts before starting the machine.
- Choose a flat and sturdy workplace. The machine may only be used in the open air or in the well-ventilated area. Keep the machine away from flammable and explosive objects. Prevent fires, traps, fire, explosion and other safety incidents.
- When working, wear close-fitting work clothing, sturdy work gloves, eye protection, ear protection, dust-proof mask and non-slip shoes.
- Good maintenance is required before and after each use of the machine. This can prevent certain security incidents and extend the life of the machine.
- Read the instructions carefully and understand them well before using the machine. Failure to comply with the instructions may result in personal injury and / or damage to the product or property.

Fuel safety

- Fuel is highly flammable and the vapors can cause explosions. Take precautions to prevent the risk of serious personal injury.
- Use an approved fuel storage container when topping up or draining the fuel tank. Never fill the fuel tank indoors, but in a clean, well-ventilated outdoor area.
- Do not smoke, or leave sparks, open flames, or other sources of ignition near the area while adding fuel or using the machine.
- Keep grounded conductive objects, such as tools, away from live electrical parts and connections to prevent sparks. Sparks can ignite vapors.
- Always stop the engine and allow it to cool before filling the fuel tank. Never remove the fuel tank cap or add fuel while the engine is running or when the engine is hot.
- Do not use the machine with fuel system leaks.
- Slowly loosen the fuel cap to release pressure in the tank.
- Never fill the fuel tank above the limit mark.
- Remove spilled fuel from the fuel tank and the cap.
- Never use the device without the fuel cap securely in place.
- Prevent a source of ignition of spilled fuel. If fuel is spilled, do not attempt to start the engine but move the machine away from the area. Wait until the engine vapors have disappeared before starting the engine.
- Store fuel in containers specially designed and approved for this purpose.
- Store fuel in a cool, well-ventilated place, away from sparks, open flames, or other sources of ignition.
- Never store fuel or a machine with fuel in the tank in a building where fumes can come into contact with sparks such as an open fire or a boiler, oven tumble dryer.
- Allow the engine to cool before storing.

ASSEMBLING



Always assemble these machines with 2 people.



Do not place hands or other parts of the body near the cutting wheel during assembly. Do not touch the blades.

57382 (FIG. A + E)

Components

1. Engine block
2. Wheels
3. Hopper
4. Discharge shaft

5. Handle
6. Chassis
7. Safety button

Fig. A

- Attach the wheels (2) to the axle of the chassis (6).
- Attach the handle (5) to the frame (6).
- Mount the safety switch (7) on the side of the frame (6).
- Attach the engine block (1) to the chassis (6).
- Attach the hopper (3) to the input side of the engine block (1).
- Attach the discharge shaft (4) to the outlet side of the engine block (1).

Fig. E

- Connect the switch wire for the safety button according to the illustrations in fig. E.

57383 (FIG. B1 + B2 + B3)

Components

1. Housing
2. Wheels
3. Shaft bracket
4. Front support
5. Towbar bracket
6. Towbar
7. D-pin
8. Hopper
9. Discharge shaft
10. Drain funnel
11. Button
12. Safety button
13. Battery holder
14. Battery cover
15. Battery

Fig. B1

- Place the housing (1) on a support or platform that is approximately 30 cm above the ground.
- Allow some space on both sides of the housing for the installation of the wheels (2).
- Attach the wheels (2) to the axle bracket (3) and then mount the assembly on the housing (1).
- Mount the front support (4) on the towbar bracket (5) with a D-pin (7).
- Mount the towbar (6) on the towbar bracket (5) with a D-pin (7).
- Remove the support.

Fig. B2

- Mount the filling funnel (8) on the housing (1).
- Attach the lower part of the discharge shaft (9) to the housing (1).
- Attach the discharge funnel (10) to the ejector shaft with the knob (9).
- For transport, pull the D-pin out of the front support (A), raise the towbar and replace the D-pin (B).
- Connect the safety button (12).

Fig. B3

- Mount the battery holder (13) on the housing (1).
- Connect the battery terminals to the positive (+) and negative (-) cables on the starter motor.
- Place the battery (15) on the battery holder (13).
- Place the battery cover (14) over the battery and tighten.

57384 (FIG. C1 + C2 + C3)

Components

1. Housing
2. Wheels
3. Shaft bracket
4. Front support

5. Towbar bracket
6. Towbar
7. Towbar bolt
8. D-pin
9. Hopper
10. Discharge shaft
11. Drain funnel
12. Button
13. Battery
14. Battery holder
15. Tool set
16. Mounting bracket

Fig. C1

- Place the housing (1) on a support or platform that is approximately 30 cm above the ground.
- Allow some space on both sides of the housing for the installation of the wheels (2).
- Attach the wheels (2) to the axle bracket (3) and then mount the assembly on the housing (1).
- Attach the towbar bracket (5) to the housing (1).
- Mount the front support (4) on the towbar bracket (5) with a D-pin (8).
- Mount the towbar (6) on the towbar bracket (5) with the bolt (7).
- Remove the support.

Fig. C2

- Mount the filling funnel (9) on the housing (1).
- Attach the lower part of the ejector shaft (10) to the housing (1).
- Attach the drain funnel (11) to the discharge shaft with the knob (12).
- For transport, pull the D-pin out of the front support (A), raise the towbar and replace the D-pin (B).

Fig. C3

- Mount the battery holder (14) on the housing (1).
- Connect the battery terminals to the positive (+) and negative (-) cables on the starter motor.
- Place the battery (13) in the battery holder (14).
- Place the tool set (15) on the mounting bracket on the front of the housing.
- Lock the tool set with the mounting bracket (16).

DESCRIPTION

These machines are designed for shredding branches, leaves, weed straw, feed and other vegetation and woody material.

USE

The motor (fig. D)

- A. Air filter
- B. Muffler
- C. Spark plug
- D. Throttle
- E. Pull starter
- F. Motor switch
- G. Switch (57383 and 57384)
- H. Start cord
- I. Fuel tap
- J. Choke lever
- K. Fuel cap
- L. Petrol tank
- M. Starter motor (57383 and 58384)
- N. Dipstick
- O. Drain plug



These machines are supplied without fuel and oil. Fill, before use, fuel and oil to the correct level. Operating the machine without or with too little oil can cause serious engine damage that is not covered by the warranty.

Filling up with fuel

Always use fuel that meets the following specifications: unleaded petrol, minimum octane rating 86.



Never top up with fuel while the machine is running. Allow the machine to cool for at least 15 minutes after filling up before adding fuel.



Do not smoke near the machine or near the fuel. Never add fuel in the vicinity of sparks, flames or open flames.

- Remove the cover (K) from the filling opening.
- Carefully pour the fuel into the filling opening. Do not fill the tank beyond the top of the fuel filter.
- Replace the lid on the filling opening.

Filling with engine oil

Use 4-stroke engine oil. SAE 10W-30 is suitable for general use at all temperatures. Other viscosity can be used when the average ambient temperature is within its specified ranges.

- Remove the dipstick (N) from the filling point.
- Fill the crankcase with the specified amount of oil.
- Refit the dipstick.

Start the engine

It is necessary to perform an empty run test to ensure that all parts are properly attached. After the empty running test, a test with a light to heavy load can be performed.

With starter cord (57382)

1. Turn the fuel tap to the "ON" position.
2. With a cold start, set the choke lever to "CLOSE". Set the choke control lever to "OPEN" to start a warm engine.
3. Slide the throttle lever out of the "SLOW" position.
4. Set the engine switch to "ON".
5. Gently pull the starter cord until you feel resistance.
6. Then pull the cord firmly until the engine starts.
7. With a cold start, slide the choke control slowly back while the engine warms up.

With electric start (57383 and 57384)

1. Turn the fuel tap (I) to the "ON" position.
2. Fully extend the choke (J).
3. Turn the start button (F) with the key to the "ON" position.
4. Turn the start knob to START until the engine starts.
5. Slowly push the choke in again.



Be careful not to overload the machine. If the machine makes abnormal vibrations or unusual noises, turn it off immediately and check the machine.



If uncut branches come out of the ejector shaft, it may be necessary to have the blades sharpened. Contact your supplier for this.

TRANSPORT AND STORAGE

Switch off the engine and close the fuel tap before moving the machine.

If the machine is taken out of use for a longer period of time, you must empty the fuel tank and change the oil. This prevents problems with the restart.

- Empty the fuel tank.
- Change the oil.
- Cover the machine and place it in a clean and dry environment.

CLEANING AND MAINTENANCE

Regular cleaning and maintenance are essential for the machine to function properly and for a long service life.



Do not perform any cleaning or maintenance work while the engine is running.



Do not smoke during the following activities. Do not perform work in the vicinity of sparks, flames or open flames.

Remove large waste with the help of a soft brush.



Never clean the machine with water or a high-pressure cleaner. Water in the machine can cause a short circuit or corrosion.

Change oil

You must change the oil after the first 20 operating hours, and then after every 100 hours or 6 and.

- Place a container under the drain point.
- Remove the dipstick (N) from the filling point.
- Remove the drain plug (O).
- Drain the oil into the drain pan.
- Replace the drain plug and tighten securely.



When you drain the oil, the fuel tank must be empty. Run the engine until it stops due to lack of fuel.

Check the oil level

- You must always check the oil level before starting.
- Remove the dipstick (N) from the filling point.
- Clean the dipstick.
- Insert the dipstick into the filling hole for a few seconds before pulling it out again.
- Check the oil level. The oil level must be at a value between high and low.
- If the level is below the level, top up the oil. Use a funnel to prevent spillage.
- Mount the dipstick.

Cleaning the air filter

You must clean the air filter every 50 operating hours.

- Remove the air filter cover (A).
- Remove the air filter from the filter holder.
- Clean the filter with warm water and a mild detergent. Allow the filter to dry.
- Place the filter in the filter holder and replace the cover.

Check the spark plug

- Remove the spark plug cable from the spark plug (C).
- Remove the spark plug using the spark plug wrench.
- Clean the electrode with a wire brush.
- Check the contact distance (correct value 0.6 - 0.8 mm) and adjust if necessary.
- Refit the spark plug.

Replacement of the battery (75383 and 57384 only)

Be careful not to connect the battery with reverse polarity as this will damage the charging system.

Use a 12-volt 18 Ah battery.

- Connect the positive (+) cable to the starter connection of the motor.
- Connect the negative (-) cable with a motor mounting bolt or other good ground link.
- Connect the positive (+) cable with the positive (+) connection on the battery.
- Connect the negative (-) cable to the negative (-) pole on the battery.
- Grease the terminals and cable ends.

MAINTENANCE SCHEDULE

Proper maintenance extends the life of the machine and ensures safe and trouble-free use.



Never carry out maintenance work while the engine is running.

	act	every use	first 5 hours	every 3 months or 50 hours	every 6 months or 100 hours	every 12 months or 300 hours
engine oil	check level	x				
	replace		x			
spark plug	check electrode distance, clean and replace if necessary			x		
air filter	check	x				
	clean and replace if necessary			x		
fuel tap	check and adjust when engine has cooled down					x
fuel line	check for damage and replace if necessary	x				
carburetor	check the operation of the choke	x				
fixations	check all fixations				x	
bearings	lubricate			x		

TECHNICAL DATA

Max. chipping capacity	mm	60 *
Max. speed	min ⁻¹	3600
Capacity	kg/h	500-2000
Max output power	pk	6.5
Gasoline engine	air-cooled	4-stroke OHV
Engine capacity	cc	196
Fuel tank capacity	l	3.6
Capacity oil reservoir	l	0.6
Oil		SAE10W-30
Start system		pull start
Fuel	lead-free	Euro 95 (E5)
Spark plug	type	F7RTC/F7TC
Rotation direction		counterclockwise
Weight	kg	45

SOUND

Typically the A-weighted sound pressure level of the machine is L_{PA} 87.4 dB(A). Uncertainty K = 3.0 dB(A). The noise level when working can exceed L_{PA} 91.5 dB(A).



Wear hearing protection!

TECHNICAL DATA

Max. chipping capacity	mm	70 *
Max. speed	min ⁻¹	2880
Capacity	kg/h	500-2000
Max output power	pk	7.0
Gasoline engine	air-cooled	4-stroke OHV
Engine capacity	cc	208
Fuel tank capacity	l	3.6
Capacity oil reservoir	l	0.6
Oil		SAE10W-30
Start system		electric
Fuel	lead-free	Euro 95 (E5)
Spark plug	type	F7RTC/F7TC
Rotation direction		counterclockwise
Weight	kg	70

SOUND

Typically the A-weighted sound pressure level of the machine is L_{PA} 87.4 dB(A). Uncertainty K = 3.0 dB(A). The noise level when working can exceed L_{PA} 91.5 dB(A).



Wear hearing protection!

TECHNICAL DATA

Max. chipping capacity	mm	100 *
Max. speed	min ⁻¹	2530
Capacity	kg/h	1000-5500
Max output power	pk	15.0
Gasoline engine	air-cooled	4-stroke OHV
Engine capacity	cc	420
Fuel tank capacity	l	6.5
Oil tank capacity	l	1.1
Oil		SAE10W-30
Start system		electric
Fuel	lead-free	Euro 95 (E5)
Spark plug	type	F7RTC/F7TC
Rotation direction		counterclockwise
Weight	kg	180

SOUND

Typically the A-weighted sound pressure level of the machine is L_{PA} 94.5 dB(A). Uncertainty K = 3.0 dB(A). The noise level when working can exceed L_{PA} 97.8 dB(A).



Wear hearing protection!

*** Note**

The maximum diameter of the branches comes from a test of bamboo with a moisture content of 90% and of paulownia with a moisture content of 80%. Due to the wide variety and differences in hardness, stiffness and moisture content, the actual maximum diameter may deviate from the above data.

GUARANTEE

Refer to the enclosed guarantee conditions for the terms and conditions of guarantee.

ENVIRONMENT

Disposal



Your product, accessories and packaging should be sorted for environmental-friendly recycling.

Only for EC countries

Do not dispose of power tools into domestic waste. According to the European Guideline 2002/96/EC for Waste Electrical and Electronic Equipment and its implementation into national right, power tools that are no longer usable must be collected separately and disposed of in an environmentally friendly way.

Subject to change; specifications can be changed without further notice.

BROYEUR 57382/57383/57384

AVERTISSEMENT



Lisez tous les avertissements de sécurité et toutes les instructions. Le non respect des avertissements et instructions peut donner lieu à un choc électrique, un incendie ou une blessure grave. **Conservez tous les avertissements et instructions.**

AVERTISSEMENTS DE SÉCURITÉ

Lors d'emploi de la machine, observez toujours scrupuleusement les avertissements de sécurité fournis ainsi que les avertissements de sécurité complémentaires ci-dessous.

Dans ce manuel sont employés les pictogrammes suivants :



Risque de lésion corporelle ou de dégâts matériels.

Les pictogrammes suivants figurent sur l'appareil :



Portez une protection auditive.



Portez un masque anti-poussières.



Portez des gants.



N'utilisez pas l'appareil en cas de précipitations ou dans un environnement humide.



Tenez les mains et les pieds éloignés des éléments tranchants.



Lors du broyage de bois, utilisez l'appareil exclusivement pour de petits morceaux de bois. N'essayez jamais de broyer des morceaux de bois trop grands.



Consultez le manuel.

PRESCRIPTIONS DE SÉCURITÉ POUR LES BROYEURS

- Les broyeurs ne peuvent pas être utilisés par des enfants ou des personnes non habilitées.
- Utilisez l'appareil exclusivement dans des espaces ouverts et sur des surfaces planes et solides.
- Débarrassez la terre des racines afin d'éviter d'endommager le mécanisme de coupe.
- N'essayez jamais de déchiqueter du verre, de la pierre, du métal, du plastique, du tissu ou des os.
- Contrôlez toujours l'état du mécanisme de coupe avant utilisation. N'utilisez pas l'appareil si le mécanisme de coupe présente des signes d'usure.
- Videz la trémie de remplissage avant d'utiliser l'appareil.
- Tenez vos mains et autres parties du corps éloignées de l'entrée de la trémie. Ne mettez pas vos mains, autres parties du corps ou vêtements dans la trémie de remplissage ou la sortie.
- N'essayez jamais de déplacer l'appareil pendant l'utilisation.
- Évitez que le mécanisme de coupe entre en contact avec des objets durs pendant l'utilisation.
- Si l'appareil commence à vibrer fortement ou à se bloquer, arrêtez-le immédiatement et contrôlez les dommages éventuels.
- La machine ne peut pas être utilisée d'une autre façon que celle décrite dans le manuel.
- Utilisez uniquement les pièces et les pièces de rechange d'origine. Le recours à des pièces de rechange non agréées représente un risque accru, c'est pourquoi cet usage n'est pas

autorisé. Toute responsabilité échoit en cas d'accident ou d'autres dommages causés par l'usage de pièces non-agrées.

- Quand vous utilisez la machine, vous êtes responsable d'un tiers dans la zone où la machine est en fonction. N'utilisez jamais la machine à proximité d'autres personnes, surtout d'enfants ou d'animaux.
- Ne laissez pas des mineurs aux commandes de la machine.
- Ne buvez pas d'alcool et ne prenez pas de médicaments ou de stupéfiants avant de démarrer la machine.
- Restez à l'écart de la buse d'éjection. Le broyat peut vous blesser ou causer des lésions graves.
- La machine ne peut être prêtée qu'à des personnes familiarisées à l'usage de la machine.
- Conservez toujours les instructions de sécurité et d'utilisation près de la machine.
- Ne retirez ou n'ajoutez aucune autre pièce après avoir installé la machine, ne retirez par exemple jamais la protection de la courroie.
- Contrôlez que tous les éléments de sécurité sont au bon endroit et n'oubliez pas de serrer tous les boulons et écrous avant de démarrer la machine.
- Choisissez une surface de travail plane et solide. La machine ne peut être utilisée qu'à l'extérieur ou dans des espaces bien ventilés. Tenez la machine à l'écart d'objets inflammables et explosifs. Prévenez tout risque de feux, de chutes, d'incendie, d'explosion et tous autres incidents de sécurité.
- Pendant votre travail, portez des vêtements de travail ajustés, des gants de travail robustes, une protection des yeux, une protection auditive, un masque étanche à la poussière et des chaussures antidérapantes.
- La machine doit être entretenue en profondeur avant et après chaque utilisation. Cet entretien permet d'éviter certains incidents de sécurité et de prolonger la durée de vie de la machine.
- Lisez attentivement les instructions et veillez à bien les comprendre avant de mettre la machine en service.
- Le non-respect des instructions peut entraîner des lésions personnelles et/ou des dommages au produit ou aux biens.

Sécurité en matière de carburant

- Le carburant est légèrement inflammable et les vapeurs peuvent causer des explosions. Prenez des mesures de précaution afin d'éviter tout risque de lésions personnelles graves.
- Utilisez lors du remplissage ou de la vidange du réservoir de carburant un réservoir de stockage de carburant agréé. Ne remplissez jamais le réservoir de carburant à l'intérieur mais dans un espace extérieur propre et bien ventilé.
- Ne fumez pas et ne provoquez pas d'étincelles, de feu ou d'autres sources d'inflammation dans les environs de la zone tandis que vous ajoutez du carburant ou utilisez la machine.
- Tenez les objets reliés à la terre tels que des outils, à l'écart de pièces électriques sous tension et connexions afin d'éviter les étincelles. Les étincelles peuvent provoquer l'inflammation des vapeurs.
- Arrêtez toujours le moteur et laissez-le refroidir avant de remplir le réservoir de carburant. Ne retirez jamais le bouchon du réservoir de carburant ou n'ajoutez jamais de carburant pendant que le moteur tourne ou quand le moteur est chaud.
- N'utilisez pas la machine en cas de fuites au système de carburant.
- Enlevez lentement le bouchon du réservoir afin de laisser s'échapper la pression dans le réservoir.
- Ne remplissez jamais le réservoir de carburant au-dessus de la marque de la limite.
- Nettoyez le carburant renversé du réservoir de carburant et du bouchon.
- N'utilisez jamais l'appareil sans que le bouchon du réservoir soit bien en place.
- Évitez l'apparition d'une source d'inflammation du carburant renversé. Si du carburant est renversé, n'essayez pas de démarrer le moteur mais déplacez la machine loin de cette zone.

- Attendez que les vapeurs de carburant aient disparu pour démarrer le moteur.
- Conservez le carburant dans des conteneurs spécialement conçus et agréés à cet effet.
- Conservez le carburant à un endroit frais, bien ventilé, en sécurité à l'écart d'étincelles, de feu ou d'autres sources d'inflammation.
- Ne conservez jamais le carburant ou une machine dont le réservoir contient du carburant dans un bâtiment où les vapeurs peuvent entrer en contact avec des étincelles comme un feu ouvert, un chauffe-eau, un four, ou un sèche-linge.
- Laissez refroidir le moteur avant de le ranger.

MONTAGE



Le montage de ces machines nécessite l'intervention de 2 personnes.



Pendant le montage, ne placez pas les mains ou autres parties du corps à proximité de la molette coupante. Ne touchez pas les couteaux.

57382 (FIG. A)

Eléments

- Bloc moteur
- Roues
- Trémie de remplissage
- Buse d'éjection
- Poignée
- Châssis
- Bouton de sécurité

Fig. A

- Fixez les roues (2) à l'axe du châssis (6).
- Fixez la poignée (5) au châssis (6).
- Montez l'interrupteur de sécurité (7) sur le côté latéral du châssis (6).
- Fixez le bloc-moteur (1) sur le châssis (6).
- Fixez la trémie de remplissage (3) du côté de l'entrée du bloc moteur (1).
- Fixez la buse d'éjection (4) du côté de la sortie du bloc moteur (1).

Fig. E

- Connectez le fil de connexion pour le bouton de sécurité selon les illustrations de la fig. E.

57383 (FIG. B1+B2 +B3)

Eléments

- Structure
- Roues
- Etrier de fixation de l'axe
- Support avant
- Etrier de fixation du timon
- Timon
- Broche en D
- Trémie de remplissage
- Buse d'éjection
- Goulotte de sortie
- Bouton
- Bouton de sécurité
- Support de la batterie
- Couvercle de la batterie
- Batterie

Fig. B1

- Placez la structure (1) sur un support ou une plate-forme qui se trouve à environ 30 cm au-dessus du sol.
- Laissez un peu d'espace des deux côtés de la structure pour l'installation des roues (2).

- Fixez les roues (2) à l'étrier de fixation de l'axe (3) et montez ensuite l'ensemble sur la structure (1).
- Montez le support avant (4) sur l'étrier de fixation du timon (5) avec une broche en D (7).
- Montez le timon (6) à l'étrier de fixation du timon (5) avec une broche en D (7).
- Retirez le support.

Fig. B2

- Montez la trémie de remplissage (8) sur la structure (1).
- Fixez la partie inférieure de la buse d'éjection (9) à la structure (1).
- Fixez la goulotte de sortie (10) à la buse d'éjection avec le bouton (9).
- Pour le transport, retirez la broche en D du support avant (A), levez le timon et remplacez la broche en D (B).
- Connectez le bouton de sécurité (12).

Fig. B3

- Montez le support de la batterie (13) sur la structure (1).
- Connectez les bornes de la batterie avec les câbles positif (+) et négatif (-) sur le moteur de démarrage.
- Placez la batterie (15) sur le support de batterie (13).
- Placez le couvercle de la batterie (14) sur la batterie et vissez.

57384 (FIG. C1+C2+C3)

Eléments

- Structure
- Roues
- Etrier de fixation de l'axe
- Support avant
- Etrier de fixation du timon
- Timon
- Ecrou du timon
- Broche en D
- Trémie de remplissage
- Buse d'éjection
- Goulotte de sortie
- Bouton
- Batterie
- Support de la batterie
- Ensemble d'outils
- Collier de fixation

Fig. C1

- Placez la structure (1) sur un support ou une plate-forme qui se trouve à environ 30 cm au-dessus du sol.
- Laissez un peu d'espace des deux côtés de la structure pour l'installation des roues (2).
- Fixez les roues (2) à l'étrier de fixation de l'axe (3) et montez ensuite l'ensemble sur la structure (1).
- Fixez l'étrier de fixation du timon (5) à la structure (1).
- Montez le support avant (4) sur l'étrier de fixation du timon (5) avec une broche en D (8).
- Montez le timon (6) à l'étrier de fixation du timon (5) avec l'écrou (7).
- Retirez le support.

Fig. C2

- Montez la trémie de remplissage (9) sur la structure (1).
- Fixez la partie inférieure de la buse d'éjection (10) à la structure (1).
- Fixez la goulotte de sortie (11) à la buse d'éjection avec le bouton (12).
- Pour le transport, retirez la broche en D du support avant (A), levez le timon et remplacez la broche en D (B).

Fig. C3

- Montez le support de la batterie (14) à la structure (1).
- Connectez les bornes de la batterie avec les câbles positif (+) et négatif (-) sur le moteur de démarrage.
- Placez la batterie (13) dans le support de la batterie (14).

- Placez l'ensemble d'outils (15) sur le collier de fixation à l'avant de la structure.
- Verrouillez l'ensemble d'outils à l'aide du collier de fixation (16).

DESCRIPTION

Ces machines ont été conçues pour le broyage des branches, des feuilles, de la paille de mauvaises herbes, du fourrage et d'autres végétaux et de résidus de bois.

UTILISATION

Le moteur (fig. D)

- Filtre à air
- Silencieux
- Bougie
- Commande de gaz
- Mécanisme de démarrage à cordon
- Interrupteur du moteur
- Interrupteur (57383 et 57384)
- Cordon de démarrage
- Robinet de carburant
- Levier du starter
- Bouchon de réservoir
- Réservoir à essence
- Moteur de démarrage (57383 et 58384)
- Jauge
- Bouchon de vidange



Ces machines sont livrées sans carburant et sans huile. Avant utilisation, remplissez de carburant et d'huile jusqu'au niveau requis. Toute utilisation sans ou avec trop peu d'huile peut causer des dommages importants au moteur qui ne sont pas couverts par la garantie.

Remplissage de carburant

Utilisez toujours du carburant qui répond aux spécifications suivantes : essence sans plomb, indice d'octane minimum 86.



N'ajoutez jamais de carburant pendant que le moteur tourne. Après utilisation, laissez refroidir la machine au moins 15 minutes avant d'ajouter du carburant.



Ne fumez pas à proximité de la machine ou à proximité du carburant. Ne rajoutez jamais du carburant à proximité d'étincelles, de flammes ou de feu ouvert.

- Retirez le couvercle (K) de l'orifice de remplissage.
- Versez le carburant avec précaution dans l'orifice de remplissage. Ne remplissez pas le réservoir plus haut que le niveau supérieur du filtre de carburant.
- Remplacez le couvercle sur l'orifice de remplissage.

Remplissage d'huile moteur

Utilisez de l'huile pour moteur 4 temps. La SAE 10W-30 est adaptée à un usage général à toutes températures. Une autre viscosité peut être utilisée quand la température ambiante moyenne se situe dans l'intervalle indiqué.

- Retirez la jauge (N) du point de remplissage.
- Remplissez le carter avec la quantité d'huile prescrite.
- Remplacez la jauge.

Démarrer le moteur



Il est nécessaire d'effectuer un test à vide afin de contrôler que tous les éléments ont été bien fixés. Après le test à vide, un test avec une charge de légère à lourde peut être effectué.

Avec cordon de démarrage (57382)

- Placez le robinet de carburant en position « ON » (marche).
- Placez, en cas de démarrage à froid, le levier du starter sur

- « CLOSE » (fermer). Placez le levier du starter sur « OPEN » (ouvert) pour démarrer un moteur chaud.
- Faites glisser la commande de gaz à partir de la position « SLOW » (lent).
 - Placez l'interrupteur du moteur sur « ON » (marche).
 - Tirez avec précaution le cordon de démarrage jusqu'à ce que vous sentiez une résistance.
 - Tirez fermement le cordon jusqu'à ce que le moteur démarre.
 - En cas de démarrage à froid, glissez lentement le levier du starter en position initiale pendant que le moteur chauffe.

Avec le démarrage électrique (57383 et 57384)

- Tournez le robinet de carburant (I) en position « ON » (marche).
- Tirez le starter (J) à fond.
- Placez le bouton de démarrage (F) avec la clé en position « ON » (marche).
- Tournez le bouton de démarrage vers « START » (démarrer) jusqu'à ce que le moteur démarre.
- Repoussez lentement le starter.



Veillez à ne pas surcharger la machine. Si la machine vibre de façon anormale ou fait des bruits inhabituels, arrêtez-la immédiatement et contrôlez-la.



Si des branches non coupées sortent de la buse d'éjection, il est peut-être nécessaire de faire aiguiser les couteaux. Contactez votre fournisseur à cet effet.

TRANSPORT ET STOCKAGE

Arrêtez le moteur et fermez le robinet de carburant avant de déplacer la machine.

Si la machine reste non utilisée pendant un certain temps, vous devez vider le réservoir de carburant et renouveler l'huile. Cela évite des problèmes lors du redémarrage.

- Videz le réservoir de carburant.
- Changez l'huile.
- Couvrez la machine et placez-la à un endroit propre et sec.

NETTOYAGE ET ENTRETIEN

Pour un bon fonctionnement et une longue durée de vie de la machine, un nettoyage et un entretien réguliers sont essentiels.



N'effectuez aucune action de nettoyage ou d'entretien pendant que le moteur tourne.



Ne fumez pas pendant les actions ci-dessous. N'effectuez aucune action à proximité d'étincelles, de flammes ou de feu ouvert.

Éliminez les déchets importants à l'aide d'une brosse douce.



Ne nettoyez jamais la machine à l'aide d'eau ou d'un nettoyeur à haute pression. L'eau dans la machine peut causer un court-circuit ou de la corrosion.

Changer l'huile

Vous devez changer l'huile après les 20 premières heures de fonctionnement et ensuite toutes les 100 heures ou tous les 6 mois.

- Placez un bac collecteur sous le point de vidange.
- Retirez la jauge (N) du point de remplissage.
- Retirez le bouchon de vidange (O).
- Laissez l'huile s'écouler dans le bac collecteur.
- Remplacez le bouchon de vidange et serrez-le fermement.



Quand vous faites la vidange d'huile, le réservoir de carburant doit être vide. Laissez tourner le moteur jusqu'à ce que celui-ci s'arrête par manque de carburant.

Contrôler le niveau d'huile

- Vous devez toujours contrôler le niveau d'huile avant le démarrage.
- Retirez la jauge (N) du point de remplissage.
- Nettoyez la jauge.
- Placez la jauge quelques secondes dans l'orifice de remplissage avant de la retirer à nouveau.
- Contrôlez le niveau d'huile. Le niveau d'huile doit se situer à une valeur entre haut et bas.
- Si le niveau est sous le repère, ajoutez de l'huile. Utilisez un entonnoir à cet effet pour éviter de renverser.
- Montez la jauge.

Nettoyer le filtre à air

Vous devez nettoyer le filtre à air toutes les 50 heures de fonctionnement.

- Retirez le couvercle du filtre à air (A).
- Retirez le filtre à air du porte-filtre.
- Nettoyez le filtre à l'aide d'eau chaude et d'un détergent doux. Laissez sécher le filtre.
- Placez le filtre dans le porte-filtre et remettez le couvercle.

SCHEMA D'ENTRETIEN

Un bon entretien prolonge la durée de vie de la machine et permet une utilisation sûre et sans problème.



N'effectuez jamais d'actions d'entretien pendant que le moteur tourne.

	action	a chaque utilisation	après les 5 premières heures	tous les 3 mois ou 50 heures	tous les 6 mois ou 100 heures	tous les 12 mois ou 300 heures
huile moteur	contrôler le niveau	x				
	remplacer		x			
bougie	contrôler la distance de l'électrode, nettoyer, remplacer si nécessaire			x		
filtre à air	contrôler	x				
	nettoyer et remplacer si nécessaire			x		
robinet de carburant	contrôler et régler quand le moteur est refroidi					x
conduite d'essence	contrôler la présence de dommage et remplacer si nécessaire	x				
carburateur	contrôler le fonctionnement du starter	x				
fixations	contrôler toutes les fixations				x	
roulements	lubrifier			x		

DONNEES TECHNIQUES

Ø max. des branches	mm	60*
Vitesse max.	min ⁻¹	3600
Capacité	kg/h	500-2000
Capacité de sortie max.	cv	6,5
Moteur à essence	refroidissement à air	4-temps OHV
Cylindrée	cc	196
Contenance du réservoir de carburant	l	3,6
Contenance du réservoir d'huile	l	0,6
Huile	SAE10W-30	
Système de démarrage	démarrage à tirer	
Carburant	sans plomb	Euro 95 (E5)
Bougie	type	F7RTC/F7TC
Sens de rotatio	dans le sens contraire des aiguilles d'une montre	
Poids	kg	45

Contrôler la bougie

- Prenez le câble de la bougie de celle-ci (C).
- Retirez la bougie à l'aide de la clé à bougie.
- Nettoyez l'électrode à l'aide d'une brosse métallique.
- Contrôlez la distance de contact (valeur correcte 0,6 - 0,8 mm) et réglez celle-ci si nécessaire.
- Remplacez la bougie.

Remplacer la batterie (uniquement 75383 et 57384)

Veillez à ne pas connecter la batterie en inversant la polarité, ce qui endommagerait le système de charge.

Utilisez une batterie 12 volts 18 Ah.

- Connectez le câble positif (+) sur la connexion du mécanisme de démarrage du moteur.
- Connectez le câble négatif (-) à un boulon de fixation du moteur ou une autre bonne connexion à la terre.
- Connectez le câble positif (+) à la connexion positive (+) sur la batterie.
- Connectez le câble négatif (-) au pôle négatif (-) sur la batterie
- Lubrifiez les bornes de connexion et extrémités de câble avec de la graisse.

Cylindrée	cc	208
Contenance du réservoir de carburant	l	3,6
Contenance du réservoir d'huile	l	0,6
Huile	SAE10W-30	
Système de démarrage	électrique	
Carburant	sans plomb	Euro 95 (E5)
Bougie	type	F7RTC/F7TC
Sens de rotation	dans le sens contraire des aiguilles d'une montre	
Poids	kg	70

BRUIT

Normalement, le niveau de pression acoustique A pondéré de la machine est de L_{pa} 87,4 dB (A). Incertitude K = 3,0 dB (A). Le niveau acoustique pendant le travail peut dépasser L_{pa} 91,5 dB (A).



Portez une protection auditive !

DONNEES TECHNIQUES

Ø max. des branches	mm	100*
Vitesse max.	min ⁻¹	2530
Capacité	kg/h	1000-5500
Puissance max	cv	15,0
Moteur à essence	refroidissement à froid	4-temps OHV
Cylindrée	cc	420
Contenance du réservoir de carburant	l	6,5
Contenance du réservoir d'huile	l	1,1
Huile	SAE10W-30	
Système de démarrage	électrique	
Carburant	sans plomb	Euro 95 (E5)
Bougie	type	F7RTC/F7TC
Sens de rotation	dans le sens contraire des aiguilles d'une montre	
Poids	kg	180

BRUIT

Normalement, le niveau de pression acoustique A pondéré de la machine est de L_{pa} 94,5 dB (A). Incertitude K = 3,0 dB (A). Le niveau acoustique pendant le travail peut dépasser L_{pa} 97,8 dB(A).



Portez une protection auditive !

*** Remarque**

Le diamètre maximum des branches se base sur un test de bambou avec un taux d'humidité de 90% et de paulownia avec un taux d'humidité de 80%. En raison de la grande diversité et des différences de dureté, de rigidité et de taux d'humidité, le diamètre maximum réel peut différer des données ci-dessus.

GARANTIE

Pour les clauses de garantie, reportez-vous aux conditions de garantie ci-jointes.

ENVIRONNEMENT**Mise au rebut**

Vos produits, accessoires et emballages devraient être triés pour assurer un recyclage écologique.

Uniquement pour les pays CE

Ne jetez pas les outils électriques avec les déchets domestiques. Selon la directive européenne 2002/96/CE « Déchets d'équipements électriques et électroniques » et sa mise en oeuvre dans le droit national, les outils électriques hors d'usage doivent être collectés séparément et mis au rebut de manière écologique.

Soumis à modifications ; les spécifications peuvent être modifiées sans avis préalable.

BRUIT

Normalement, le niveau de pression acoustique A pondéré de la machine est de L_{pa} 87,4 dB (A). Incertitude K = 3,0 dB (A). Le niveau acoustique pendant le travail peut dépasser L_{pa} 91,5 dB (A).



Portez une protection auditive !

DONNEES TECHNIQUES

Ø max. des branches	mm	70*
Vitesse max.	min ⁻¹	2880
Capacité	kg/h	500-2000
Puissance max.	cv	7,0
Moteur à essence	refroidissement à air	4-temps OHV

57383

HÄCKSLER

57382/57383/57384

ACHTUNG



Lesen Sie sämtliche Sicherheitswarnhinweise und sonstigen Anweisungen. Die Nichteinhaltung der nachstehend aufgeführten Anweisungen kann einen elektrischen Schlag, Brand und/oder schwere Verletzungen verursachen. **Bewahren Sie alle Warnhinweise und sonstigen Anweisungen zur künftigen Bezugnahme auf.**

SICHERHEITSHINWEISE

Beachten Sie beim Gebrauch des Geräts immer die Sicherheitshinweise.

Folgende Symbole werden in dieser Anleitung verwendet:



Verletzungsgefahr oder mögliche Beschädigung der Ausrüstung.

Am Gerät sind die folgenden Piktogramme abgebildet:



Gehörschutz tragen.



Eine Staubmaske tragen.



Handschuhe tragen.



Das Gerät nicht bei Regen oder in einer feuchten Umgebung verwenden.



Hände und Füße aus der Reichweite scharfer Teile halten.



Das Gerät bei der Verarbeitung von Holz nur für kleine Holzstücke verwenden. Versuchen Sie niemals zu große Holzstücke zu verarbeiten.



Bedienungsanleitung lesen.

SICHERHEITSVORSCHRIFTEN FÜR HÄCKSLER

- Häcksler dürfen nicht von Kindern oder ungeschulten Personen verwendet werden.
- Das Gerät nur in offenen Räumen und auf stabilem, ebenen Untergrund verwenden.
- Die Erde von den Wurzeln entfernen, um Schäden am Schneidemechanismus zu verhindern.
- Niemals versuchen, Glas, Stein, Metall, Kunststoff, Lappen oder Knochen zu zerkleinern.
- Vor dem Gebrauch immer den Zustand des Schneidemechanismus kontrollieren. Verwenden Sie das Gerät nicht, wenn der Schneidemechanismus Verschleißanzeichen aufweist.
- Den Fülltrichter vor dem Gebrauch leeren.
- Körperteile oder Kleidung fernhalten, nicht in den Fülltrichter oder den Auswurfschacht stecken.
- Niemals versuchen, das Gerät während des Betriebs zu verschieben.
- Die Messer dürfen während des Gebrauchs nicht in Kontakt mit harten Gegenständen kommen.
- Wenn das Gerät stark vibriert oder festläuft, direkt ausschalten und auf Beschädigung kontrollieren.
- Das Gerät darf nicht auf andere Weise benutzt werden als in der Bedienungsanleitung beschrieben.
- Nur Originalteile und Original-Ersatzteile verwenden. Wenn Sie unautorisierte Ersatzteile verwenden, besteht ein erhöhtes

Risiko, daher ist dies nicht gestattet. Jegliche Haftung verfällt im Falle eines Unglücks oder sonstigen Schadens, das/der durch den Gebrauch unautorisierter Teile entsteht.

- Wenn Sie das Gerät verwenden, sind Sie für dritte Parteien verantwortlich, die sich im Umkreis des laufenden Geräts aufhalten. Das Gerät niemals in der Nähe anderer verwenden, insbesondere nicht in der Umgebung von Kindern oder Tieren.
- Minderjährige dürfen das Gerät nicht bedienen.
- Vor dem Gebrauch des Geräts keinen Alkohol trinken, keine Arznei- oder Betäubungsmittel nutzen.
- Aus der Umgebung des Auswurfschachts bleiben. Schnipsel können Verletzungen und schwere Verwundungen verursachen.
- Das Gerät darf nur an Personen ausgeliehen werden, die mit dem Gebrauch des Geräts vertraut sind. Die Sicherheits- und Bedienungsanweisungen immer in der Nähe des Geräts aufbewahren.
- Nach der Montage keine Teile entfernen (z. Bsp. den Riemenschutz) oder hinzufügen.
- Alle Sicherheitskomponenten auf ihre richtige Position kontrollieren und nicht vergessen, vor der Inbetriebnahme des Geräts alle Schrauben und Muttern festzudrehen.
- Einen ebenen und stabilen Arbeitsplatz wählen. Das Gerät darf nur im Freien oder in gut ventilierten Räumen verwendet werden. Das Gerät immer fern von entzündlichen und explosiven Gegenständen halten. Brandwunden, Stürze, Feuer, Explosion und sonstige Sicherheitsvorfälle verhindern.
- Beim Arbeiten immer eng anliegende Arbeitskleidung, stabile Arbeitshandschuhe, Augenschutz, Ohrenschutz, Staubschutzmaske und Antirutschschuhe tragen.
- Vor und nach dem Gebrauch des Geräts ist eine gute Wartung notwendig. Dies kann bestimmte Sicherheitsvorfälle verhindern und die Betriebszeit des Geräts verlängern.
- Lesen Sie die Anweisungen sorgfältig durch und gewährleisten Sie, dass Sie diese verstehen, bevor Sie das Gerät in Betrieb nehmen.
- Die Nicht-Einhaltung der Anweisungen kann zu Körperverletzungen und/oder Schaden am Produkt oder Eigentümern führen.

Benzinsicherheit

- Benzin ist leicht entzündlich und die Dämpfe können Explosionen verursachen. Ergreifen Sie Vorsichtsmaßnahmen, um dem Risiko schwerer Verletzungen vorzubeugen.
- Beim Nachfüllen oder Abzapfen des Benzintanks immer einen autorisierten Benzintank verwenden. Den Benzintank niemals innen, sondern in einem sauberen, gut ventilierten Außenraum füllen.
- Nicht rauchen und Funken, offenes Feuer oder andere Entzündungsquellen aus der Reichweite des Bereichs halten, während Sie Benzin auffüllen oder das Gerät verwenden.
- Geerdete, leitende Objekte wie Werkzeug von unter Spannung stehenden elektrischen Teilen und Verbindungen fern halten, um Funken vorzubeugen. Funken können Dämpfe entzünden.
- Vor dem Füllen des Benzintanks den Motor immer abschalten und abkühlen lassen. Den Verschluss des Benzintanks niemals entfernen oder Benzin hinzufügen, wenn der Motor läuft oder wenn der Motor heiß ist.
- Das Gerät nicht verwenden, wenn es im Benzinsystem ein Leck gibt.
- Den Tankdeckel langsam öffnen, um Druck im Tank entweichen zu lassen.
- Den Benzintank niemals bis über die Markierung füllen.
- Verschütteten Benzin vom Benzintank und vom Verschluss entfernen.
- Das Gerät niemals verwenden, wenn der Tankverschluss nicht fest an seinem Platz ist.
- Die Entstehung einer Entzündungsquelle für verschütteten Benzin verhindern. Wenn Benzin verschüttet wurde, den Motor nicht starten, sondern das Gerät aus dem Bereich entfernen. Mit dem Starten des Motors warten, bis die Benzindämpfe verschwunden sind.

- Benzin in speziell für diesen Verwendungszweck entworfene und autorisierte Container aufbewahren.
- Benzin an einem kühlen, gut ventilierten Ort aufbewahren, in sicherer Entfernung von Funken, offenem Feuer oder anderen Entzündungsquellen.
- Benzin oder ein Gerät mit Benzin im Tank niemals in einem Gebäude aufbewahren, wo Dämpfe mit Funken in Kontakt kommen können, beispielsweise einem offenen Feuer oder einen Boiler, Ofen oder Wäschetrockner.
- Den Motor vor dem Verstauen abkühlen lassen.

MONTAGE



Dieses Gerät immer mit 2 Personen montieren.



Während der Montage keine Hände oder andere Körperteile in die Reichweite des Schneiderads halten. Die Messer nicht berühren.

57382 (ABB. A)

Maschinenteile

- Motorblock
- Rollen
- Fülltrichter
- Auswurfschacht
- Handgriff
- Untergestell
- Sicherheitsknopf

Abb. A

- Die Rollen (2) an die Achse des Untergestells (6) befestigen.
- Den Handgriff (5) an das Untergestell (6) befestigen.
- Den Sicherheitsschalter (7) an die Seite des Untergestells (6) montieren.
- Den Motorblock (1) an das Untergestell (6) befestigen.
- Den Fülltrichter (3) an die Einführseite des Motorblocks (1) befestigen.
- Den Auswurfschacht (4) an der Abführseite des Motorblocks (1) befestigen.

Abb. E

- Den Schaltdraht für den Sicherheitsknopf konform den Abbildungen in Abb. E verbinden.

57383 (ABB. B1+B2 +B3)

Maschinenteile

- Gehäuse
- Rollen
- Achsenbügel
- Frontstütze
- Zughakenbügel
- Zughaken
- D-Stift
- Fülltrichter
- Auswurfschacht
- Abführtrichter
- Knopf
- Sicherheitsknopf
- Akkualter
- Akkudeckel
- Akku

Abb. B1

- Das Gehäuse (1) auf eine Stütze oder Plattform legen, die sich ca. 30 cm über dem Boden befindet.
- An beiden Seiten des Gehäuses etwas Platz für die Installation der Rollen (2) lassen.
- Die Rollen (2) an den Achsenbügel (3) befestigen, dann alles an das Gehäuse montieren (1).

- Mit einem D-Stift (7) die Frontstütze (4) an den Zughakenbügel (5) montieren.
- Mit einem D-Stift (7) den Zughaken (6) an den Zughakenbügel (5) montieren.
- Die Unterstützung entfernen.

Abb. B2

- Den Fülltrichter (8) an das Gehäuse (1) montieren.
- Den unteren Teil des Auswurfschachts (9) an das Gehäuse (1) befestigen.
- Den Abführtrichter (10) mit dem Knopf (9) an den Auswurfschacht befestigen.
- Vor dem Transport den D-Stift aus der Frontstütze (A) entfernen, den Zughaken nach oben bringen und den D-Stift (B) wieder anbringen.
- Den Sicherheitsknopf (12) anschließen.

Abb. B3

- Den Akkuhalter (13) an das Gehäuse (1) montieren.
- Die Akkuklemmen mit den positiven (+) und negativen (-) Kabeln mit dem Startmotor verbinden.
- Den Akku (15) an den Akkuhalter (13) anbringen.
- Den Akkudeckel (14) über den Akku setzen und festschrauben.

57384 (ABB. C1+C2+C3)

Maschinenteile

- Gehäuse
- Rollen
- Achsenbügel
- Frontstütze
- Zughakenbügel
- Zughaken
- Zughakenschraube
- D-Stift
- Fülltrichter
- Auswurfschacht
- Abführtrichter
- Knopf
- Akku
- Akkualter
- Werkzeugset
- Befestigungsbügel

Abb. C1

- Das Gehäuse (1) auf eine Stütze oder Plattform legen, die sich ca. 30 cm über dem Boden befindet.
- An beiden Seiten des Gehäuses etwas Platz für die Installation der Rollen (2) lassen.
- Die Rollen (2) an den Achsenbügel (3) befestigen und anschließend alles an das Gehäuse montieren (1).
- Den Zughakenbügel (5) an das Gehäuse (1) befestigen.
- Mit einem D-Stift (8) die Frontstütze (4) an den Zughakenbügel (5) montieren.
- Den Zughaken (6) mit der Schraube (7) an den Zughakenbügel (5) montieren.
- Die Unterstützung entfernen.

Abb. C2

- Den Fülltrichter (9) an das Gehäuse (1) montieren.
- Den unteren Teil des Auswurfschachts (10) an das Gehäuse (1) befestigen.
- Den Abführtrichter (11) mit dem Knopf (12) an den Auswurfschacht befestigen.
- Vor dem Transport den D-Stift aus der Frontstütze (A) entfernen, den Zughaken nach oben bringen und den D-Stift (B) wieder anbringen.

Abb. C3

- Den Akkulader (14) an das Gehäuse (1) montieren.
- Die Akkuklemmen mit den positiven (+) und negativen (-) Kabeln mit dem Startmotor verbinden.
- Den Akku (13) in den Akkuhalter setzen (14).
- Das Werkzeugset (15) an den Befestigungsbügel an der Vorderseite anbringen.
- Das Werkzeugset mit dem Befestigungsbügel (16) verriegeln.

BESCHREIBUNG

Diese Geräte wurden für das Zerkleinern von Ästen, Blättern, Unkraut, Futter und sonstige Vegetation und holzartiges Material entworfen.

GEBRAUCH**Der Motor (Abb. D)**

- A. Luftfilter
- B. Lärmdämpfer
- C. Bougie
- D. Gashebel
- E. Zugstarter
- F. Motorschalter
- G. Schalter (57383 und 57384)
- H. Startkabel
- I. Benzinhahn
- J. Choke
- K. Tankdeckel
- L. Benzintank
- M. Startmotor (57383 und 58384)
- N. Pegelstab
- O. Zapfverschluss



Diese Geräte werden ohne Benzin und Öl geliefert. Vor dem Gebrauch, Benzin und Öl bis auf den korrekten Füllstand auffüllen. Wenn Sie das Gerät ohne oder mit zu wenig Öl benutzen, kann dies schwere Schäden am Motor verursachen, die nicht von der Garantie abgedeckt werden.

Mit Benzin füllen

Immer Benzin verwenden, das den folgenden Spezifikationen entspricht: bleifreies Benzin, Oktangehalt mindestens 86.



Niemals bei laufendem Motor Benzin nachfüllen. Lassen Sie das Gerät mindestens 15 Minuten abkühlen, bevor Sie Benzin nachfüllen.



Nicht in der Umgebung des Geräts oder in der Umgebung des Benzins rauchen. Niemals Benzin in der Nähe von Funken, Flammen oder offenem Feuer nachfüllen.

- Den Deckel (K) von der Füllöffnung entfernen.
- Das Benzin vorsichtig in die Füllöffnung gießen. Den Tank nicht weiter als bis zur Oberkante des Benzinfilters füllen.
- Den Deckel wieder an die Füllöffnung anbringen.

Mit Motoröl füllen

4-Takt-Motoröl verwenden. SAE 10W-30 ist für den allgemeinen Gebrauch bei allen Temperaturen geeignet. Eine andere Viskosität kann verwendet werden, wenn die durchschnittliche Umgebungstemperatur innerhalb des genannten Bereichs liegt.

- Den Pegelstab (N) vom Füllpunkt entfernen.
- Den Tank mit der vorgeschriebenen Ölmenge auffüllen.
- Den Pegelstab wieder anbringen.

Den Motor starten

Um zu kontrollieren, ob alle Maschinenteile gut befestigt wurden, ist es notwendig einen Leerlaufstest auszuführen. Nach dem Leerlaufstest kann ein Belastungstest von leicht bis schwer ausgeführt werden-

Mit Startkabel (57382)

1. Den Benzinhahn in den Stand „ON“ stellen.
2. Bei einem Kaltstart den Chokehebel auf „CLOSE“ stellen. Um einen warmen Motor zu starten, den Chokehebel auf „OPEN“ stellen.
3. Den Gashebel aus dem „SLOW“-Stand schieben.
4. Den Motorschalter auf „ON“ stellen.
5. Vorsichtig am Startkabel ziehen, bis Sie Widerstand spüren.
6. Anschließend fest am Kabel ziehen, bis der Motor startet.
7. Bei einem Kaltstart den Chokehebel langsam zurückschieben, während sich der Motor erwärmt.

Mit elektrischem Start (57383 und 57384)

1. Den Benzinhahn (I) in den Stand „ON“ drehen.
2. Den Choke (J) komplett herausziehen.
3. Den Startknopf (F) mit dem Schlüssel in den Stand „ON“ stellen.
4. Den Startknopf auf START drehen, bis der Motor anschlägt.
5. Den Choke langsam wieder eindrücken.



Achten Sie darauf, dass Sie das Gerät nicht überbelasten. Wenn das Gerät abnormale Vibrationen oder ungewöhnliche Geräusche macht, sofort ausschalten und das Gerät überprüfen.



Wenn ungeschnittene Zweige aus dem Auswurfschacht kommen, müssen die Messer eventuell geschliffen werden. Wenden Sie sich dazu an Ihren Lieferanten.

TRANSPORT UND LAGERUNG

Den Motor abschalten und den Benzinhahn verschließen, bevor das Gerät transportiert wird.

Wenn das Gerät für einen längeren Zeitraum nicht benutzt wird, muss der Benzintank geleert und das Öl ausgetauscht werden. Dies beugt Problemen beim erneuten Starten vor.

- Den Benzintank leeren.
- Das Öl auswechseln.
- Das Gerät abdecken und es in einer sauberen und trockenen Umgebung lagern.

REINIGUNG UND WARTUNG

Damit das Gerät ordnungsgemäß und für einen langen Zeitraum funktioniert ist die regelmäßige Reinigung und Wartung wesentlich.



Keine Reinigungs- oder Wartungsarbeiten bei laufendem Motor durchführen.



Während der unten stehenden Arbeiten nicht rauchen. Keine Arbeiten in der Umgebung von Funken, Flammen oder offenem Feuer ausführen.

Groben Abfall mithilfe einer weichen Bürste entfernen.



Das Gerät niemals mit Wasser oder einem Hochdruckreiniger reinigen. Wasser im Gerät kann Kurzschluss oder Korrosion verursachen.

Ölwechsel

Das Öl muss nach den ersten 20 Betriebsstunden ausgetauscht werden und anschließend nach jeweils 100 Betriebsstunden oder 6 Monaten.

- Einen Auffangbehälter unter die Zapfstelle platzieren.
- Den Pegelstab (N) vom Füllpunkt entfernen.
- Den Zapfverschluss (O) entfernen.
- Das Öl in den Auffangbehälter laufen lassen.
- Den Zapfverschluss wieder anbringen und fest anziehen.



Wenn Sie Öl abzapfen, muss der Benzintank leer sein. Lassen Sie den Motor laufen, bis dieser durch Benzinmangel stoppt.

Kontrolle des Ölstands

- Vor dem Starten muss immer der Ölstand kontrolliert werden.

- Den Pegelstab (N) vom Füllpunkt entfernen.
- Den Pegelstab säubern.
- Den Pegelstab einige Sekunden in die Füllöffnung stecken, bevor er wieder herausgezogen wird.
- Den Ölstand kontrollieren. Der Ölstand muss sich auf einem Wert zwischen hoch und niedrig befinden.
- Wenn sich der Füllstand unter dem Pegel befindet, muss Öl nachgefüllt werden. Verwenden Sie dazu einen Trichter, um ein Verschütten zu verhindern.
- Den Pegelstab montieren.

Reinigen des Luftfilters

Alle 50 Betriebsstunden muss der Luftfilter gereinigt werden.

- Den Deckel vom Luftfilter (A) entfernen.
- Den Luftfilter aus dem Filterhalter entnehmen.
- Den Filter mit warmem Wasser und einem milden Reinigungsmittel reinigen. Den Filter trocknen lassen.
- Den Filter in den Filterhalter legen und den Deckel wieder anbringen.

Kontrollieren der Bougie

- Das Bougiekabel von der Bougie (C) entfernen.
- Die Bougie mithilfe des Bougieschlüssels entfernen.

WARTUNGSPLAN

Eine gute Wartung verlängert die Betriebszeit des Geräts und gewährleistet einen sicheren und problemlosen Gebrauch.



Niemals Wartungsarbeiten bei laufendem Motor ausführen.

	Handlung	bei jedem Gebrauch	nach den ersten 5 Stunden	alle 3 Monate oder 50 Stunden	alle 6 Monate oder 100 Stunden	alle 12 Monate oder 300 Stunden
Motoröl	Stand kontrollieren	x				
	Austauschen		x			
Bougie	Den Abstand der Elektrode kontrollieren, säubern, bei Bedarf austauschen			x		
Luftfilter	Kontrollieren	x				
	Reinigen und bei Bedarf austauschen			x		
Benzinhahn	Kontrollieren und justieren, wenn der Motor abgekühlt ist					x
Benzinleitung	Auf Beschädigung kontrollieren und bei Bedarf austauschen	x				
Vergaser	Die Wirkung des Chokes kontrollieren	x				
Befestigungen	Alle Befestigungen kontrollieren				x	
Lager	Schmieren			x		

TECHNISCHE DATEN

Max. Zweig-Ø	mm	60*
Höchstgeschwindigkeit	min ⁻¹	3600
Kapazität	kg/h	500-2000
Max. Ausgangsleitung	PS	6,5
Benzinmotor	luftgekühlt	4-Takt OHV
Zylinderinhalt	cc	196
Inhalt Benzintank	l	3,6
Inhalt Öltank	l	0,6
Öl		SAE10W-30
Startsystem		Zugstart
Benzin	bleifrei	Euro 95 (E5)
Bougie	Typ	F7RTC/F7TC
Laufrichtung		gegen den Uhrzeigersinn
Gewicht	kg	45

57382**GERÄUSCH**

Der typische A-gewichtete Schalldruckpegel des Geräts beträgt L_{pa} 87,4 dB(A). Unsicherheitsfaktor K = 3,0 dB(A). Der Geräuschpegel während der Arbeit kann L_{pa} 91,5 dB(A) überschreiten.



Tragen Sie einen Gehörschutz!

TECHNISCHE DATEN

Max. Zweig-Ø	mm	70*
Höchstgeschwindigkeit	min ⁻¹	2880
Kapazität	kg/h	500-2000
Max. Ausgangsleitung	PS	7,0
Benzinmotor	luftgekühlt	4-Takt OHV
Zylinderinhalt	cc	208

57383

Inhalt Benzintank	l	3,6
Inhalt Öltank	l	0,6
Öl		SAE10W-30
Startsystem		elektrisch
Benzin	bleifrei	Euro 95 (E5)
Bougie	Typ	F7RTC/F7TC
Laufriktion		gegen den Uhrzeigersinn
Gewicht	kg	70

GERÄUSCH

Der typische A-gewichtete Schalldruckpegel des Geräts betragt

L_{pA} 87,4 dB(A). Unsicherheitsfaktor K = 3,0 dB(A).

Der Geruschpegel wahrend der Arbeit kann L_{pA} 91,5 dB(A)

berschreiten.



Tragen Sie einen Gehrschutz!

TECHNISCHE DATEN

57384

Max. Zweig-	mm	100*
Hchstgeschwindigkeit	min ⁻¹	2530
Kapazitat	kg/h	1000-5500
Max. Ausgangsleitung	PS	15,0
Benzinmotor	luftgekhlt	4-Takt OHV
Zylinderinhalt	cc	420
Inhalt Benzintank	l	6,5
Inhalt ltank	l	1,1
l		SAE10W-30
Startsystem		elektrisch
Benzin	bleifrei	Euro 95 (E5)
Bougie	Typ	F7RTC/F7TC
Laufriktion		gegen den Uhrzeigersinn
Gewicht	kg	180

GERAUSCH

Der typische A-gewichtete Schalldruckpegel des Gerats betragt

L_{pA} 94,5 dB(A). Unsicherheitsfaktor K = 3,0 dB(A).

Der Geruschpegel wahrend der Arbeit kann L_{pA} 97,8 dB(A)

berschreiten.



Tragen Sie einen Gehrschutz!?

* Hinweis

Der maximale Durchmesser der Zweige ist das Ergebnis eines Tests mit Bambus mit einem Feuchtigkeitsgehalt von 90 % und mit Paulownie mit einem Feuchtigkeitsgehalt von 80 %. Aufgrund der groen Diversitat und Unterschiede in Bezug auf Harte, Flexibilitat und Feuchtigkeitsgehalt kann der tatsachliche maximale Durchmesser von den oben stehenden Angaben abweichen.

GARANTIE

Siehe beiliegende Garantiebestimmungen.

UMWELT

Entsorgung



Ihr Produkt, das Zubehr und die Verpackung sollten umweltfreundlich getrennt recycelt werden.

Nur fr EG-Lander

Entsorgen Sie Elektrowerkzeuge nicht ber den Hausmll.

Entsprechend der Europaischen Richtlinie 2002/96/EG fr Elektro- und Elektronikschrott sowie fr die Umsetzung im Hinblick auf die nationalen Gesetze mssen ausgediente Elektrowerkzeuge getrennt gesammelt und umweltfreundlich entsorgt werden.

anderungen vorbehalten; Spezifikationen knnen ohne weitere Benachrichtigung geandert werden.

FLISMASKIN 57382/57383/57384

VARNING



Las alla sakerhetsvarningar och alla anvisningar. Fel som uppstar till fljad av att varningarna och anvisningarna nedan inte fljts kan orsaka elchock, brand och/eller allvarliga kroppsskador. **Spara alla varningar och anvisningar fr framtida referens.**

SAKERHETSVARNINGAR

lakttag vid bruk av maskinen alltid de bifogade sakerhetsvarningarna och de tillkommande sakerhetsvarningarna.

De fljande piktogrammen visas p apparaten:



Anger risk fr person-eller maskinskada.

Am Gerat sind die folgenden Piktogramme abgebildet:



Anvand hrselskydd.



Anvand en damm mask.



Bar handskar.



Anvand inte apparaten i regniga eller fuktiga omgivningar.



Hall dina hander och ftter borta fran skarpa delar.



Vid bearbetning av tre, anvand endast apparaten fr sma bitar av tre. Frsk aldrig att bearbeta tre med fr stor storlek.



Se handboken

YTTERLIGARE SAKERHETSINSTRUKTIONER FR FLISMASKINEN

- Flismaskinen far inte anvandas av barn eller utbildade personer.
- Anvand endast apparaten i ppna utrymmen och p fasta, plana ytor.
- Ta bort jorden fran rtterna fr att undvika skador p skrmekanismen.
- Frsk aldrig att strimla glas, sten, metall, plast, trasor eller ben.
- Innan anvandning kontrollera alltid skrningsmekanismens tillstand. Anvand inte apparaten nar skrningsmekanismen ar sliten.
- Tm matartrakten innan du anvander apparaten.
- Hall kroppsdelar borta fran tratten. Placera inte nagon kroppsdel eller kladesplagg i matningstratten eller utloppsppningen.
- Frsk aldrig flytta apparaten under anvandning.
- Frhindra att skrningsmekanismen kommer i kontakt med harda fremal under anvandning.
- Om apparaten brjar vibrera kraftigt eller fastnar, stang av den direkt och kontrollera den fr skador.
- Maskinen far inte anvandas p annat satt an vad som beskrivs i bruksanvisningen.
- Anvand endast original delar och reservdelar. Om du anvander icke godkanda reservdelar ar det en kad risk och ar darfr inte tillaten. Allt ansvar upphr vid en olycka eller annan skada som orsakas av anvandning av icke godkanda delar.
- Nar du anvander maskinen ar du ansvarig fr tredje part i det område dar maskinen anvands. Anvand aldrig maskinen i narheten av andra, sarskilt barn eller djur.

- Lat inte minderriga anvanda maskinen.
- Drick inte alkohol eller anvand droger eller droger innan du startar maskinen.
- Hall dig borta fran ejektoraxeln. Bitar kan skada dig eller orsaka allvarlig skada.
- Maskinen far endast lanas ut till personer som ar bekanta med maskinens anvandning. Frvara alltid sakerhets- och bruksanvisningen ihop med maskinen.
- Ta inte bort eller tillsatt nagra andra delar efter att ha installerat maskinen, till exempel ta bort baltesskyddet.
- Kontrollera att alla sakerhetskomponenter ar p ratt plats och glm inte att dra at alla bultar och muttrar innan du startar maskinen.
- Valj en platt och stabil arbetsplats. Maskinen far endast anvandas utomhus eller i ett val ventilerat område. Hall maskinen borta fran brandfarliga och explosiva fremal. Frhindra brander, fallor, brand, explosion och andra sakerhetsincidenter.
- Vid arbete ska du ha atsittande arbetsklader, stabila arbetshandskar, gonskydd, ronskydd, damm saker mask och slipfria skor.
- Bra underhall kravs fre och efter varje anvandning av maskinen. Detta kan frhindra vissa sakerhetshandelser och frlanga maskinens livslangd.
- Las instruktionerna noggrant och frsta dem bra innan du anvander maskinen. Om du inte fljer instruktionerna kan det leda till personskada och / eller skador p produkten eller egendomen.

Bransle sakerhet

- Branslet ar mycket brandfarligt och angorna kan orsaka explosioner. Vidta frsiktighetsatgarder fr att frhindra risk fr allvarlig personskada.
- Anvand en godkand branslefrvarings behallare nar du fyller upp eller dranerar bransletanken. Fyll aldrig bransletanken inomhus, men i ett rent, valventilerat utomhusomrade.
- Rk inte, eller lamna gnistor, ppna flammor eller andra antandningskallor i narheten av omradet medan du fyller p bransle eller anvander maskinen.
- Hall jordade ledande fremal, till exempel verktyg, borta fran spanningssatta elektriska delar och anslutningar fr att frhindra gnistor. Gnistor kan antanda angor.
- Stoppa alltid motorn och lat den svalna innan du fyller p bransletanken. Ta aldrig bort bransletankens lock eller fyll p bransle medan motorn ar igang eller nar motorn ar varm.
- Anvand inte maskinen med branslesystemlackor.
- Lossa branslelocket langsam t fr att minska trycket i tanken.
- Fyll aldrig bransletanken ver gransvardet.
- Ta bort spillt bransle fran bransletanken och locket.
- Anvand aldrig enheten utan att bransletanken ar ordentligt p plats.
- Frhindra en kalla till tandning av spillt bransle. Om branslet spillts, frsk inte starta motorn, utan flytta maskinen bort fran omradet. Vanta tills motorns angor har frsvunnit innan motorn startas.
- Frvara bransle i behallare som ar sarskilt konstruerade och godkanda fr detta andamal.
- Frvara branslet p en sval, valventilerad plats, borta fran gnistor, ppna flammor eller andra antandningskallor.
- Frvara aldrig bransle eller maskin med bransle i tanken i en byggnad dar angor kan komma i kontakt med gnistor som ppen eld eller en panna, ung, torktumlare.
- Lat motorn svalna innan den lagras.

MONTERING



Montera alltid dessa maskiner ihop med 2 personer.



Placera inte hander eller andra delar av kroppen nara skarhjulet under montering. Rr inte knivarna.

57382 (FIGUR A + E)

Komponenter

1. Motorblock
2. Hjul
3. Hopper
4. Utmatningsaxel
5. Handtag
6. Chassi
7. Säkerhetsknapp

FIGUR A

- Fäst hjulen (2) på chassiets axel (6).
- Fäst handtaget (5) på ramen (6).
- Montera säkerhetsbrytaren (7) på sidan av ramen (6).
- Fäst motorblocket (1) på chassit (6).
- Fäst behållaren (3) på ingångssidan av motorblocket (1).
- Fäst urladdningsaxeln (4) på motorns utloppssida (1).

FIGUR E

- Anslut omkopplingstråden för säkerhetsknappen enligt illustrationerna i fig. E.

57383 (FIGUR B1 + B2 + B3)

Komponenter

1. Hölje
2. Hjul
3. Axelhållare
4. Frontstöd
5. Dragkonsol
6. Dragkrok
7. D-pin
8. Hopper
9. Utmatningsaxel
10. Dräneringsträtt
11. Knapp
12. Säkerhetsknapp
13. Batteri hållare
14. Batterilock
15. Batteri

FIGUR B1

- Placera höljet (1) på ett stöd eller en plattform som är cirka 30 cm över marken.
- Tillåt utrymme på båda sidor av höljet för montering av hjulen (2).
- Fäst hjulen (2) på axelhållaren (3) och montera sedan aggregatet på höljet (1).
- Montera främre stöd (4) på dragkrokens fäste (5) med en D-stift (7).
- Montera dragkroken (6) på dragkrokens fäste (5) med en D-stift (7).
- Ta bort stödet.

FIGUR B2

- Montera fylltratten (8) på höljet (1).
- Fäst nedre delen av utloppsaxeln (9) på höljet (1).
- Fäst utloppstratten (10) på ejektoraxeln med vredet (9).
- För transport, dra ut D-stiftet ur främre stödet (A), lyft dragstången och byt ut D-stiftet (B).
- Anslut säkerhetsknappen (12).

FIGUR B3

- Montera batteriluckan (13) på höljet (1).
- Anslut batterikontakterna till de positiva (+) och negativa (-) kablarna på startmotorn.
- Placera batteriet (15) på batteriluckan (13).
- Placera batteriluckan (14) över batteriet och dra åt det.

57384 (FIGUR C1 + C2 + C3)

Komponenter

1. Hölje
2. Hjul

3. Axelhållare
4. Främre stöd
5. Dragkonsol
6. Dragkrok
7. Dragkrok
8. D-pin
9. Hopper
10. Utmatningsaxel
11. Dräneringsträtt
12. Knapp
13. Batteri
14. Batterihållare
15. Verktygs set
16. Monteringsfäste

FIGUR C1

- Placera höljet (1) på ett stöd eller en plattform som är cirka 30 cm över marken.
- Tillåt utrymme på båda sidor av höljet för montering av hjulen (2).
- Fäst hjulen (2) på axelhållaren (3) och montera sedan aggregatet på höljet (1).
- Fäst dragkrokhållaren (5) på höljet (1).
- Montera främre stöd (4) på dragkrokens fäste (5) med en D-stift (8).
- Montera dragkroken (6) på dragkrokens fäste (5) med bulten (7).
- Ta bort stödet.

FIGUR C2

- Montera fylltratten (9) på höljet (1).
- Fäst ejektoraxelns nedre del (10) på höljet (1).
- Fäst dränktratten (11) i urladdningsaxeln med vredet (12).
- För transport, dra ut D-stiftet ur främre stödet (A), lyfta dragstången och byt ut D-stiftet (B).

FIGUR C3

- Montera batteriluckan (14) på höljet (1).
- Anslut batterikontakterna till de positiva (+) och negativa (-) kablarna på startmotorn.
- Placera batteriet (13) i batteriluckan (14).
- Placera verktygssatsen (15) på monteringskonsolen på framsidan av höljet.
- Lås verktygssatsen med monteringsfäste (16).

BESKRIVNING

Dessa maskiner är avsedda för rivning av grenar, löv, gräsflöde, foder och annan vegetation och trä liknande material.

ANVÄNDNING

Motorn (figur D)

- A. Luftfilter
- B. Ljuddämpare
- C. Tändstift
- D. Gasspjäll
- E. Dra startare
- F. Motorbrytare
- G. Switch (57383 och 57384)
- H. Startkabel
- I. Bränsletank
- J. Choke-spaken
- K. Tanklock
- L. Bensintank
- M. Start motor (57383 och 58384)
- N. Måtticka
- O. Avloppsplugg



Dessa maskiner levereras utan bränsle och olja. Före användning, fyll på bränsle och olja till rätt nivå. Om du använder maskinen utan eller med för liten olja kan det orsaka allvarliga motorskador som inte omfattas av garantin.

Påfyllning med bränsle

Använd alltid bränsle som uppfyller följande specifikationer: blyfri bensin, minsta oktantal 86.



Fyll aldrig på bränsle när maskinen är igång. Låt maskinen svalna i minst 15 minuter efter användning innan du fyller på bränsle.



Rök inte nära maskinen eller nära bränslet. Lägg aldrig bränsle i närheten av gnistor, lågor eller öppna flammor.

- Ta bort locket (K) från påfyllningsöppningen.
- Håll bränslet försiktigt i fyllningsöppningen. Fyll inte tanken utöver bränslefilterets övre del.
- Byt locket på påfyllningsöppningen.

Fyllning med motorolja

Använd 4-takts motorolja. SAE 10W-30 är lämplig för allmänt bruk vid alla temperaturer. Annan viskositet kan användas när den genomsnittliga omgivande temperaturen ligger inom specificerade intervall.

- Ta bort oljestickan (N) från fyllpunkten.
- Fyll vev höljet med angiven mängd olja.
- Sätt tillbaka oljestickan.

Starta motorn



Det är nödvändigt att utföra ett tomt körprov för att säkerställa att alla delar är ordentligt fastsatta. Efter det tomma körprovet kan ett prov med en lätt till tung belastning utföras.

Med startkabel (57382)

1. Vrid bränsletanken till "ON" -läget.
2. Ställ chockspaken på "CLOSE" med en kallstart. Ställ chokreglaget på "OPEN" för att starta en varm motor.
3. Skjut gasreglaget ur läget "SLOW".
4. Sätt motorns brytare på "ON".
5. Drag försiktigt startkabeln tills du känner motståndet.
6. Dra sedan sladden ordentligt tills motorn startar.
7. Med en kallstart, skjut chokekontrollen långsamt tillbaka när motorn värms upp.

Med elektrisk start (57383 och 57384)

1. Vrid bränsletanken (I) till "ON" -läget.
2. Dra ut choken (J) helt.
3. Vrid startknappen (F) med knappen till "ON" -läget.
4. Vrid startknappen till START tills motorn startar.
5. Tryck långsamt in choke igen.



Var försiktig så att du inte överbelastar maskinen. Om maskinen gör onormala vibrationer eller ovanliga ljud, stäng av det omedelbart och kontrollera maskinen.



Om ej klippta grenar kommer ut ur utkastningsaxeln, kan det vara nödvändigt att skärpa knivarna. Kontakta din leverantör för detta.

TRANSPORT OCH LAGRING

Stäng av motorn och stäng bränslekranen innan du flyttar maskinen.

Om maskinen tas ur bruk under längre tid måste du tömma bränsletanken och byta olja. Detta förhindrar problem med omstart.

- Töm bränsletanken.
- Byt olja.
- Täck maskinen och placera den i en ren och torr miljö.

STÄDNING OCH UNDERHÅLL

Regelbunden rengöring och underhåll är avgörande för att maskinen ska fungera korrekt och under lång livslängd.



Utför inga rengörings- eller underhållsarbeten när motorn är igång.



Rök inte under följande aktiviteter. Utför inte arbete i närheten av gnistor, lågor eller öppna flammor.

Ta bort stort avfall med hjälp av en mjuk borste.



Rengör aldrig maskinen med vatten eller en högtrycksrengörare. Vatten i maskinen kan orsaka kortslutning eller korrosion.

Byta olja

Du måste byta olja efter de första 20 driftstimmen, och därefter efter varje 100 timmar eller 6 och.

- Placera en behållare under avloppspunkten.
- Ta bort oljestickan (N) från fyllpunkten.
- Avlägsna avloppspluggen (O).
- Tappa oljan i avloppsöret.
- Sätt tillbaka avloppspluggen och dra åt den ordentligt.



När du dränerar oljan måste bränsletanken vara tom. Kör motorn tills den stannar på grund av brist på bränsle.

Kontrollera oljenivån

- Du måste alltid kontrollera oljenivån innan du börjar.
- Ta bort oljestickan (N) från fyllpunkten.
- Rengör mätstickan.
- Sätt in oljestickan i fyllningshålet några sekunder innan du drar ut det igen.
- Kontrollera oljenivån. Oljenivån måste vara mellan hög och låg.
- Om nivån är under nivån, fyll oljan upp. Använd en tratt för att förhindra spill.
- Montera mätstickan.

Rengöring av luftfiltret

Du måste städa luftfiltret var 50: e driftstimme.

- Ta av luftfilterlocket (A).
- Ta bort luftfiltret från filterhållaren.
- Rengör filtret med varmt vatten och ett mildt rengöringsmedel. Låt filtret torka
- Placera filtret i filterhållaren och byt ut locket.

Kontrollera tändstiftet

- Ta bort tändstiftets kabel från tändstiftet (C).
- Ta bort tändstiftet med tändstiftet.
- Rengör elektroden med en borste.
- Kontrollera kontaktavståndet (korrekt värde 0,6 - 0,8 mm) och justera om det behövs.
- Sätt tillbaka tändstiftet.

Byte av batteri (endast 75383 och 57384)



Var försiktig så att du inte ansluter batteriet med omvänd polaritet, eftersom det kommer att skada laddningssystemet.

Använd ett 12 volts 18 Ah batteri.

- Anslut den positiva (+) -kabeln till motorns startanslutning.
- Anslut den negativa (-) kabeln med en motorbult eller annan bra marklänk.
- Anslut den positiva (+) kabeln med den positiva (+) anslutningen på batteriet.
- Anslut den negativa (-) kabeln till den negativa (-) polen på batteriet
- Smörj anslutningarna och kabeländarna.

UNDERHÅLLSSCHEMA

Korrekt underhåll förlänger maskinens livslängd och säkerställer säker och problemfri användning.



Utför aldrig underhållsarbete när motorn är igång.

	utför	varje användning	första 5 timmarna	var tredje månad eller 50 timmar	var 6: e eller 100 timmar	var 12: e eller 300 timmar
motorolja	kontrollnivå	x				
	byt ut		x			
tändstift	kontrollera elektrodavståndet, rengör, byt vid behov			x		
luftfilter	kontrollera	x				
	rengör och byt vid behov			x		
bränsletank	kontrollera och justera när motorn har svalnat					x
bränsleledningen	kontrollera om det är skadat och byt vid behov	x				
förgasare	kontrollera funktionen av choke	x				
fästen	kolla alla fästen				x	
kullager	smörja			x		

TEKNISKA DATA

Maxkapacitet	mm	60 *
Max. hastighet	min ⁻¹	3600
Kapacitet	kg/h	500-2000
Max utgångseffekt	hk	6.5
Bensinmotor	luftkyld	4-takts OHV
Motorkapacitet	cc	196
Bränsletankens kapacitet	l	3.6
Kapacitet oljebehållare	l	0.6
Olja		SAE10W-30
Starta system		dragningsstarten
Bränslefri	blyfri	Euro 95 (E5)
Tändstift	typ	F7RTC/F7TC
Rotationsriktning		moturs
Vikt	kg	45

BULLER

Normalt ligger maskinens A-vägda bullernivå på L_{pa} 87,4 dB(A).

Avvikelse K = 3,0 dB(A).

Bullernivån under arbete kan överstiga L_{pa} 91,5 dB(A).



Bär hörselskydd!

TEKNISKA DATA

Maxkapacitet	mm	70 *
Max. hastighet	min ⁻¹	2880
Kapacitet	kg/h	500-2000
Max utgångseffekt	hk	7.0
Bensinmotor	luftkyld	4-takts OHV
Motorkapacitet	cc	208
Bränsletankens kapacitet	l	3.6
Kapacitet oljebehållare	l	0.6
Olja		SAE10W-30
Starta system		elektrisk
Bränslefri	blyfri	Euro 95 (E5)
Tändstift	typ	F7RTC/F7TC
Rotationsriktning		moturs
Vikt	kg	70

57382**BULLER**

Normalt ligger maskinens A-vägda bullernivå på L_{pa} 87,4 dB(A).

Avvikelse K = 3,0 dB(A).

Bullernivån under arbete kan överstiga L_{pa} 91,5 dB(A).



Bär hörselskydd!

TEKNISKA DATA

Maxkapacitet	mm	100 *
Max. hastighet	min ⁻¹	2530
Kapacitet	kg/h	1000-5500
Max uteffekt	hk	15.0
Bensinmotor	luftkyld	4-takts OHV
Motorkapacitet	cc	420
Bränsletankens kapacitet	l	6,5
Oljetankens kapacitet	l	1.1
Olja		SAE10W-30
Starta system		elektrisk
Bränslefri	blyfri	Euro 95 (E5)
Tändstift	typ	F7RTC/F7TC
Rotationsriktning		moturs
Vikt	kg	180

57384**BULLER**

Normalt ligger maskinens A-vägda bullernivå på L_{pa} 94,5 dB(A).

Avvikelse K = 3,0 dB(A).

Bullernivån under arbete kan överstiga L_{pa} 97,8 dB(A).



Bär hörselskydd!

*** Notera**

Grenens maximala diameter kommer från ett test av bambu med en vattenhalt av 90% och av paulownia med ett fuktinnehåll på 80%. På grund av den stora variationen och skillnaderna i hårdhet, styvhet och fuktinnehåll kan den faktiska maximala diametern avvika från ovanstående data

GARANTI

Se de bifogade garantivillkoren för uppgifter om garantin.

MILJÖ**Bortskaffning**

Sortera produkten, tillbehören och emballaget till miljövänlig återvinning.

Endast för EU-länder

Släng inte elverktyg i hushållsavfallet. Enligt det uropeiska WEEE-direktivet 2002/96/EG för avfall från elektrisk och elektronisk utrustning och dess tillämpning nationellt ska elverktyg som inte längre kan användas samlas in separat och kasseras på ett miljövänligt sätt.

Specifikationerna kan ändras utan föregående meddelande.

KOMPOSTKVÆRN

57382/57383/57384

ADVARSEL



Læs alle sikkerhedsadvarsler og instrukser. Såfremt advarsler og instruktioner ikke følges, kan dette medføre elektriske stød, brand og/eller alvorlige ulykker. Gem alle advarsler og instruktioner til fremtidig brug.

SIKKERADVARSLER

Ved brug af dette udstyr, vær da altid opmærksom på de vedlagte sikkerhedsadvarsler såvel som de supplerende sikkerhedsadvarsler.

Følgende symboler anvendes i denne manual:



Angiver risiko for personskader eller skader på udstyret.

De følgende piktogrammer er vist på apparatet:



Anvend høreværn!



Bær en støvmaske



Bær handsker.



Brug ikke apparatet i nedbør eller i fugtige omgivelser.



Hold dine hænder og fødder væk fra skarpe dele.



Ved behandling af træ, brug kun apparatet til små stykker af træ. Forsøg aldrig at behandle træ af for stor størrelse.



Se i manualen.

YDERLIGERE SIKKERHEDSVEJLEDNINGER FOR KOMPOSTKVÆRNE

- Kompostkværne må ikke anvendes af børn eller personer, der ikke kender maskinen.
- Brug kun apparatet i åbne områder og på solide, flade overflader.
- Fjern jorden fra rødderne for at undgå at beskadige skæremekanismen.
- Forsøg aldrig at kompostere glas, sten, metal, plast, klude eller knogler.
- Før brug skal du altid kontrollere skæremekanismens tilstand. Brug ikke apparatet, når skæremekanismen er slidt.
- Tøm fremføringstragten før du bruger apparatet.
- Hold legemsdele væk fra tragten. Læg ikke nogen del af kroppen eller noget stykke tøj i fremføringstragten eller udgangsåbningen.
- Forsøg aldrig at flytte apparatet under brug.
- Undgå at skæremekanismen kommer i kontakt med hårde/ skarpe genstande under brug.
- Hvis apparatet begynder at vibrere kraftigt eller blokerer, skal du straks slukke og tjekke det for skader.
- Maskinen må ikke bruges på andre måder end beskrevet i manualen.
- Brug kun originale dele og reservedele. Hvis du bruger ikke-godkendte reservedele, er der en øget risiko, og det er derfor ikke tilladt. Al garanti bortfalder i tilfælde af ulykker eller andre skader forårsaget af anvendelsen af ikke-godkendte dele.
- Når du bruger maskinen, er du ansvarlig for en eventuel tredje part i det område, hvor maskinen er i drift. Brug aldrig maskinen i nærheden af andre, især ikke børn eller dyr.

- Tillad ikke mindreårige at betjene maskinen.
- Drik ikke alkohol og brug ikke narkotika eller medicin før du starter maskinen.
- Hold dig væk fra udkastet. Stumper kan skade dig eller forårsage alvorlig skade.
- Maskinen må kun udlånes til mennesker, der er fortrolige med brug af maskinen. Overhold altid vejledningerne om sikkerhed og betjening for maskinen.
- Du må ikke fjerne eller tilføje andre dele efter installation af maskinen, som for eksempel fjerne båndbeskyttelsen.
- Kontrollér, at alle sikkerhedskomponenter er på deres rette sted, og glem ikke at spænde alle skruer og møtrikker før du starter maskinen.
- Vælg et fladt og robust arbejdssted. Maskinen må kun anvendes i fri luft eller i godt ventileret område. Hold maskinen væk fra brandfarlige og eksplosive genstande. Sørg for at forhindre brand, fælder, eksplosion og andre sikkerhedshændelser.
- Når du arbejder, skal du bære tætsiddende arbejdstøj, solide arbejdshandsker, øjenbeskyttelse, høreværn, støvtæt maske og skridsikre sko.
- God vedligeholdelse er påkrævet, før og efter hvert brug af maskinen. Dette kan forhindre visse sikkerhedsrelaterede hændelser og forlænge levetiden af maskinen.
- Læs instruktionerne omhyggeligt og forstå dem godt før du bruger maskinen. Manglende overholdelse af instruktionerne kan resultere i personskade og/eller skade på produktet eller ejendom.

Brændstofsikkerhed

- Brændstof er meget brandfarligt, og dampe kan forårsage eksplosioner. Tag forholdsregler for at forebygge risikoen for alvorlig personskade.
- Brug en beholder, der er godkendt til brændstof, når du fylder eller tømmer brændstoftanken. Påfyld aldrig brændstoftanken indendørs, men i et rent, godt ventileret udendørsområde.
- Der må ikke ryges, være gnister, åben ild eller andre antændelseskilder nær området, når der fyldes brændstof på eller når maskinen bruges.
- Hold jordforbundne, strømførende genstande, såsom værktøj, væk fra strømførende, elektriske dele og forbindelser for at undgå gnister. Gnister kan antænde dampe.
- Stop altid motoren og lad den køle af, før der fyldes brændstof på. Du må aldrig fjerne hættten på brændstoftanken eller fylde brændstof på, mens motoren kører eller når motoren er varm.
- Brug ikke maskinen hvis der er lækager i brændstofsysteemet.
- Løsn tankdækslet langsomt for at lade eventuelt tryk slippe ud fra tanken.
- Fyld aldrig brændstoftanken over markeringen.
- Fjern spildt brændstof fra brændstoftanken og dækslet.
- Brug aldrig enheden uden tankdækslet sidder sikkert på sin plads.
- Pas på, at spildt brændstof ikke bliver til en antændelseskilde. Hvis der spildes brændstof, så forsøg ikke på at starte motoren, men flyt maskinen væk fra området. Vent, indtil motorens dampe er forsvundet, før du starter motoren.
- Opbevar brændstof i beholdere, der er specielt fremstillet og godkendt til dette formål.
- Opbevar brændstof i et køligt, godt ventileret område, forsvarligt på afstand af gnister, åben ild eller andre antændelseskilder.
- Opbevar aldrig brændstof eller en maskine med brændstof i tanken i en bygning, hvor dampe kan komme i kontakt med gnister såsom åben ild eller en kedel, ovn eller tørretumbler.
- Lad motoren køle af før den sættes væk.

MONTERING



Vær altid to personer til stede, når disse maskiner skal samles.



Placér ikke hænder eller andre dele af kroppen i nærheden af skærehjulet, mens maskinen samles. Rør ikke ved klingerne.

57382 (FIG. A + E)

Komponenter

- Motorblok
- Hjul
- Tragt
- Udkastet
- Håndtag
- Chassis
- Sikkerhedsknap

FIG. A

- Montér hjulene til (2) chassisakslen (6).
- Montér håndtaget (5) på rammen (6).
- Montér sikkerhedsafbryderen (7) på siden af rammen (6).
- Montér motorblokken (1) til chassiset (6).
- Montér tragten (3) på indføringssiden af motorblokken (1).
- Montér udkastet (4) på udgangssiden af motorblokken (1).

FIG. E

- Forbind ledningen til sikkerhedsknappen iht. illustrationerne på fig. E.

57383 (FIG. B1 + B2 + B3)

Komponenter

- Motorhus
- Hjul
- Akselbeslag
- Støtte foran
- Beslag til anhængertræk
- Anhængertræk
- D-pin
- Tragt
- Udgangsrør
- Udgangstragt
- Knap
- Sikkerhedsknap
- Batteriholder
- Batteridæksel
- Batteri

FIG. B1

- Anbring motorhuset (1) på en støtte eller platform, der er ca 30 cm over jorden.
- Sørg for, at der er plads på begge sider af huset til montering af hjulene (2).
- Montér hjulene (2) på akselbeslagene (3) og montér derefter samlingen på huset (1).
- Montér den forreste støtte (4) på beslaget til anhængertrækket (5) med en D-pin (7).
- Montér anhængertrækket (6) på beslaget til anhængertrækket (5) med en D-pin (7).
- Fjern støtten.

FIG. B2

- Montér fremføringstragten (8) på huset (1).
- Montér den nederste del af udgangsrøret (9) på huset (1).
- Montér udgangstragten (10) på udgangsrøret med håndtaget (9).
- For transport, træk D-pin ud af frontstøtten (A), løft anhængertrækket og sæt D-pin (B) i igen.
- Sæt sikkerhedsknappen i (12).

FIG. B3

- Montér batteriholderen (13) på huset (1).
- Tilslut batteripolerne til de positive (+) og negative (-) kabler på startmotoren.
- Placér batteriet (15) på batteriholderen (13).
- Anbring batteridækslet (14) over batteriet og spænd til.

57384 (FIG. C1 + C2 + C3)

Komponenter

- Motorhus
- Hjul
- Akselbeslag
- Støtte foran
- Beslag til anhængertræk
- Anhængertræk
- Bolt til anhængertræk
- D-pin
- Tragt
- Udgangsrør
- Udgangstragt
- Knap
- Batteri
- Batteriholder
- Værktøjssæt
- Monteringsbeslag

FIG. C1

- Anbring motorhuset (1) på en støtte eller platform, der er ca 30 cm over jorden.
- Sørg for, at der er plads på begge sider af huset til montering af hjulene (2).
- Montér hjulene (2) på akselbeslagene (3) og montér derefter samlingen på huset (1).
- Montér beslaget til anhængertrækket (5) på huset (1).
- Montér den forreste støtte (4) på beslaget til anhængertrækket (5) med en D-pin (8).
- Montér anhængertrækket (6) på beslaget til anhængertrækket (5) med bolten (7).
- Fjern støtten.

FIG. C2

- Montér fremføringstragten (9) på huset (1).
- Montér den nederste del af udgangsrøret (10) på huset (1).
- Montér udgangstragten (11) på udgangsrøret med håndtaget (12).
- For transport, træk D-pin ud af frontstøtten (A), løft anhængertrækket og sæt D-pin (B) i igen.

FIG. C3

- Montér batteriholderen (14) på huset (1).
- Tilslut batteripolerne til de positive (+) og negative (-) kabler på startmotoren.
- Placér batteriet (13) på batteriholderen (14).
- Placér værktøjssættet (15) på monteringsbeslaget på forsiden af huset.
- Lås værktøjssættet med monteringsbeslaget (16).

BESKRIVELSE

Disse maskiner er konstrueret til at kompostere grene, blade, ukrudsstrå, foder og andet vegetations- og træmateriale.

BRUG

Motoren (fig. D)

- Luffilter
- Lyddæmper
- Tændrør
- Gashåndtag
- Trækstarter
- Motorafbryder
- Afbryder (57383 og 57384)
- Startsnor
- Brændstofknap
- Chokerhåndtag
- Tankdæksel
- Benzintank
- Startmotor (57383 og 58384)
- Oliepind
- Bundprop



Disse maskiner leveres uden brændstof og olie. Før brug skal du fylde brændstof og olie på til det korrekte niveau. Betjening af maskinen uden eller med for lidt olie kan forårsage alvorlige motorskader, der ikke vil være omfattet af garantien.

Påfyldning af brændstof

Brug altid kun brændstof, der opfylder følgende specifikationer: blyfri benzin, med minimum oktantal på 86.



Påfyld aldrig brændstof, mens maskinen kører. Lad maskinen køle af i mindst 15 minutter efter brug, før der påfyldes mere brændstof.



Ryg ikke i nærheden af maskinen eller i nærheden af brændstoffet. Påfyld aldrig brændstof i nærheden af gnister, flammer eller åben ild.

- Fjern dækslet (K) fra påfyldningshullet.
- Hæld forsigtigt brændstoffet ned i påfyldningshullet. Fyld ikke mere i tanken end op til toppen af brændstoffilteret.
- Sæt låget på påfyldningshullet igen.

Påfyldning af motorolie

Brug 4-takts motorolie. SAE 10W-30 er egnet til almindeligt brug ved alle temperaturer. Anden viskositet kan bruges, når den gennemsnitlige omgivende temperatur er inden for de angivne intervaller.

- Fjern oliepipinden (N) fra påfyldningsstedet.
- Fyld krumtaphuset med den foreskrevne mængde olie.
- Sæt oliepipinden på plads igen.

Start motoren



Det er nødvendigt at udføre en tom køretest for at sikre, at alle dele er korrekt fastgjort. Efter den tomme køretest kan en test med en let til tung belastning udføres.

Med startsnor (57382)

1. Drej brændstofknappen over på "ON".
2. Med koldstart: sæt chokerhåndtaget på "CLOSE". Sæt chokerstyringshåndtaget på "OPEN" for at starte en varm motor.
3. Skub gashåndtaget væk fra "SLOW".
4. Sæt motorafbryderen på "ON".
5. Træk let i startsnoren, indtil du føler modstand.
6. Træk derefter med fast hånd i snoren, indtil motoren starter.
7. Med koldstart: skub chokerstyringshåndtaget langsomt tilbage mens motoren varmer.

Med elektrisk start (57383 og 57384)

1. Drej brændstofknappen (I) over på "ON".
2. Skub chokeren helt ud (J).
3. Drej startknappen (F) med nøglen til "ON".
4. Drej startknappen over på START, indtil motoren starter.
5. Skub langsomt chokeren ind igen.



Vær omhyggelig med ikke at overbelaste maskinen. Hvis maskinen laver unormale vibrationer eller siger usædvanlige lyde, skal du straks slukke og undersøge maskinen.



Hvis der kommer hele grene ud af udgangsrøret, kan det være nødvendigt at slibe klingerne. Kontakt din leverandør om dette.

TRANSPORT OG OPBEVARING

Sluk motoren og luk tankdækslet før du flytter maskinen.

Hvis maskinen ikke skal bruges over en længere periode, skal du tømme brændstofftanken og skifte olie. Dette vil forhindre problemer ved genstart.

- Tøm brændstofftanken.
- Skift olien.
- Tildæk maskinen og placér den et rent og tørt sted.

RENGØRING OG VEDLIGEHOLDELSE

Regelmæssig rengøring og vedligeholdelse er afgørende for, at maskinen kan fungere ordentligt og have en lang levetid.



Udfør ikke rengøring eller vedligeholdelse, mens motoren kører.



Ryg ikke under følgende aktiviteter. Udfør ikke arbejde i nærheden af gnister, flammer eller åben ild.

Fjern store stykker affald ved hjælp af en blød børste.



Rengør aldrig maskinen med vand eller med en højtryksrenser. Vand i maskinen kan forårsage en kortslutning eller korrosion.

Olieskift

Du skal skifte olie efter de første 20 driftstimer, og derefter efter hver 100 timer eller 6 måneder.

- Sæt en beholder under afløbsstedet.
- Fjern oliepipinden (N) fra påfyldningsstedet.
- Fjern bundproppen (O).
- Lad olien løbe ned i beholderen.
- Sæt bundproppen i igen og spænd den godt fast.



Når du tømmer olien ud, skal brændstofftanken være tom. Kør motoren, indtil den stopper på grund af mangel på brændstof.

Kontrollér oliestanden

- Du skal altid kontrollere det oliestanden før start.
- Fjern oliepipinden (N) fra påfyldningsstedet.
- Rengør oliepipinden.
- Sæt oliepipinden ind i påfyldningshullet i et par sekunder, inden du trækker den ud igen.
- Kontrollér oliestanden. Oliestanden skal være en værdi mellem høj og lav.
- Hvis niveauet er under det niveau, så fyld mere olie på. Brug en tragt for at forhindre spild.
- Sæt oliepipinden i.

Rengøring af luftfilteret

Rens luftfilteret for hver 50 driftstimer.

- Fjern luftfilter-dækslet (A).
- Fjern luftfilteret fra filterholderen.
- Rengør filteret med varmt vand og et mildt rengøringsmiddel. Lad filteret tørre.
- Placér filteret i filterholderen og sæt dækslet på igen.

Kontrollér tændrøret

- Fjern tændrørskablet fra tændrøret (C).
- Fjern tændrøret ved hjælp af tændrørsskruenøglen.
- Rengør elektroden med en stålborste.
- Kontrollér kontaktafstanden (korrekt værdi 0,6-0,8 mm) og justér om nødvendigt.
- Sæt tændrøret på plads igen.

Udskiftning af batteriet (kun 75383 og 57384)



Vær omhyggelig med ikke at tilslutte batteriet med omvendt polaritet, da dette vil skade ladesystemet.

Brug et 12-volt 18 A-batteri.

- Forbind det positive (+) kabel med motorens startforbindelse.
- Forbind det negative (-) kabel med en motormontage-bolt eller en anden god jordforbindelse.
- Forbind det positive (+) kabel med den positive (+) forbindelse på batteriet.
- Forbind det negative (-) kabel med den negative (-) pol på batteriet
- Smør terminalerne og enderne på kablet.

VEDLIGEHOLDSESPLAN

Korrekt vedligeholdelse forlænger maskinens levetid og sikrer sikker og problemfri anvendelse.



Udfør aldrig vedligeholdelsesarbejde mens motoren kører.

	handling	hvert brug	første 5 timer	hver 3. måned eller for hver 50 timer	hver 6. måned eller for hver 100 timer	hver 12. måned eller for hver 300 timer
motorolie	kontrollér niveau	x				
	skift		x			
tændrør	kontrollér elektrodeafstand, rengør, udskift om nødvendigt			x		
luftfilter	kontrollér	x				
	rengør og udskift om nødvendigt			x		
brændstofknap	kontrollér og justér når motoren er afkølet					x
brændstoflinje	tjek for skader og udskift om nødvendigt	x				
karburator	kontrollér chokerens drift	x				
fastgørelser	kontrollér alle fastgørelser				x	
lejer	smør			x		

TEKNISKE DATA

Maks. skærekapacitet	mm	60 *
Maks. hastighed	min ⁻¹	3600
Kapacitet	kg/t	500-2000
Maks. effekt	pk	6,5
Benzinmotor	luftkølet	4-takts OHV
Motorkapacitet	cc	196
Brændstofftanks kapacitet	l	3,6
Kapacitet oliebeholder	l	0,6
Olie		SAE10W-30
Startsystemet		trækstart
Brændstof	blyfri	Euro 95 (E5)
Tændrør	type	F7RTC/F7TC
Rotationsretning	mod uret	
Vægt	kg	40

STØJ

Typisk er A-vægtede lyd niveauer på maskinen L_{PA} 87,4 dB(A). Usikkerhed K = 3,0 dB(A). Støjniveauet under arbejde kan overstige L_{PA} 91,5 dB(A).



Bær altid høreværn!

TEKNISKE DATA

Maks. skærekapacitet	mm	70 *
Maks. hastighed	min ⁻¹	2880
Kapacitet	kg/t	500-2000
Maks. effekt	pk	7,0
Benzinmotor	luftkølet	4-takts OHV
Motorkapacitet	cc	208
Brændstofftanks kapacitet	l	3,6
Kapacitet oliebeholder	l	0,6
Olie		SAE10W-30
Startsystem		elektrisk
Brændstof	blyfri	Euro 95 (E5)
Tændrør	type	F7RTC/F7TC
Rotationsretning	mod uret	
Vægt	kg	70

STØJ

Typisk er A-vægtede lyd niveauer på maskinen L_{PA} 87,4 dB(A). Usikkerhed K = 3,0 dB(A). Støjniveauet under arbejde kan overstige L_{PA} 91,5 dB(A).



Bær altid høreværn!

TEKNISKE DATA

Maks. skærekapacitet	mm	100 *
Maks. hastighed	min ⁻¹	2530
Kapacitet	kg/t	1000-5500
Maks. effekt	pk	15,0
Benzinmotor	luftkølet	4-takts OHV
Motorkapacitet	cc	420
Brændstofftanks kapacitet	l	6,5
Olietanks kapacitet	l	1,1
Olie		SAE10W-30
Startsystem		elektrisk
Brændstof	blyfri	Euro 95 (E5)
Tændrør	type	F7RTC/F7TC
Rotationsretning	mod uret	
Vægt	kg	180

STØJ

Typisk er A-vægtede lyd niveauer på maskinen L_{PA} 94,5 dB(A). Usikkerhed K = 3,0 dB(A). Støjniveauet under arbejde kan overstige L_{PA} 97,8 dB(A).



Bær altid høreværn!

* Bemærk

Den maksimale diameter på grenene stammer fra en test med bambus med et vandindhold på 90 % og kejsrertræ med et vandindhold på 80 %. På grund af stor variation og forskelle i hårdhed, stivhed og vandindhold kan den faktiske maksimale diameter afvige fra ovennævnte data.

GARANTI

Se varigheden og betingelserne i den medfølgende garanti.

MILJØ**Genbrug**

Dit produkt, tilbehør og emballage skal sorteres for miljøvenligt genbrug.

Kun for EU-lande

Smid ikke el-værktøjer i almindeligt affald. I henhold til de Europæiske direktiver 2002/96/EF for elektrisk og elektronisk udstyr og er implementeret i henhold til nationale rettigheder, el-værktøj som ikke længere er anvendelig skal indsamles separat

Specifikationer kan ændres uden forudgående varsel.

**VERKLARING VAN OVEREENSTEMMING**

**DECLARATION OF CONFORMITY
CERTIFICAT DE CONFORMITÉ
KONFORMITÄTSERKLÄRUNG
FÖRKLARING OM ÖVERENSSTÄMMELSE
OVERENSSTEMMESESERKLÄRING**

**ART. NR. 57382 TYPE NR. GBK-65-1
ART. NR. 57383 TYPE NR. GBK-70E
ART. NR. 57384 TYPE NR. GBK-150E**

HYUNDAI Hakselaar

Shredder
Broyeur
Häcksler
Flismaskin
Kompostkværn

Dvize bv verklaart onder uitsluitend eigen verantwoordelijkheid dat dit product in overeenstemming is met de volgende normen of standaardisatiedocumenten

- Dvize bv declares under its sole responsibility that this product is in conformity with the following standards or standardization documents
- Dvize bv déclare sous son entière responsabilité que ce produit est conforme aux normes ou documents de normalisation suivants
- Hiermit erkläre Dvize bv eigenverantwortlich, dass dieses Produkt folgenden Normen bzw. standardisierten Dokumenten entspricht
 - Dvize bv förklarar på eget ansvar att denna produkt uppfyller följande standarder eller standardiseringsdokument
- Dvize bv erkläre under ansvarighed at produktet er i overensstemmelse med de følgende standarder eller standardiserede dokumenter

EN ISO 12100:2010, EN 13683:2003+A2:2011+AC:2013,
EN 349:1993+A1:2008, EN ISO 14120:2015, EN ISO 13857:2008,
EN 13525:2005+A2:2009, EN ISO 14982:2009

- volgens de bepalingen van de richtlijnen
- according to the provisions of the directives
 - selon les dispositions des directives
 - nach den Bestimmungen der Richtlinien
 - enligt villkoren i direktiven
- i henhold til følgende direktiver

2006/42/EC, 2014/30/EU

De technische documentatie is onder beheer van:
Keeper of the technical documentation:
Défendeur de la documentation technique:
Halter der technischen Dokumentation:
Bevakare av den tekniska dokumentationen:
Beholder af den tekniske dokumentation:

A.N.P van Oort
Directeur
01-05-2019

Dvize bv
Witte Vlinderweg 51, 1521 PS Wormerveer, Nederland
info@dvize.eu, www.hyundaitools-nl.com

HYUNDAI

POWER PRODUCTS

Dvize bv

Witte Vlinderweg 51
1521 PS Wormerveer
Nederland
info@dvize.eu
www.hyundaitools-nl.com

2M2 Group AB

Köpmansgatan 23
SE-269 33 Båstad, Sweden
hyundai@2m2.se
www.hyundaitools-se.com
www.hyundaitools-dk.com