

Derby Væg

Dansk

Svenska

Norsk

English

Español



Monteringsvejledning

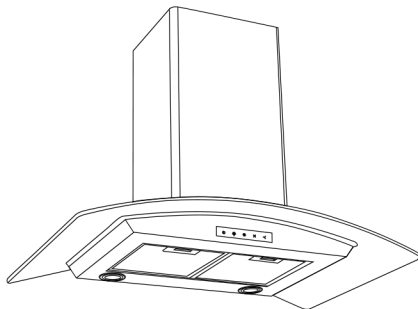

Derby / Optica 662V-LED

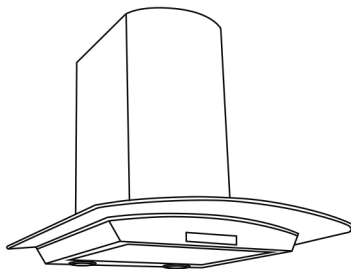

Derby / Optica 662V 60 cm-LED

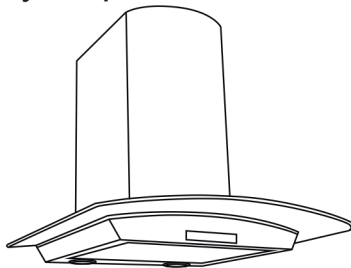

Derby / Optica 662V 70 cm-LED

Generel Info

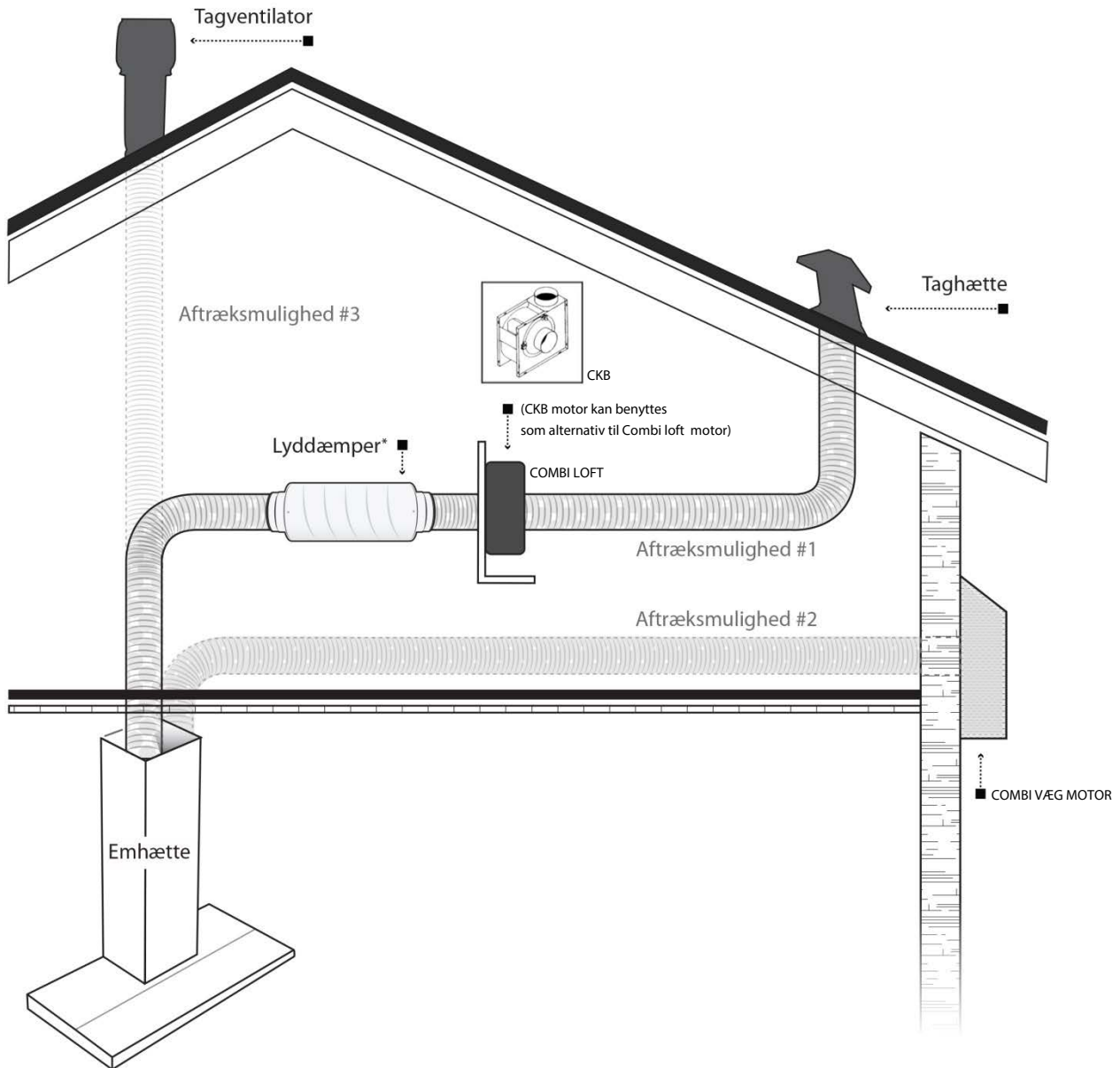

*Thermex anbefaler altid at benytte lyd- og kondensisoleret aftrækslange ved gennemføring i ikke-opvarmede rum.

Ved brug af flexslange anbefales det at benytte en lyddæmper for at minimere lydniveauet.

Vær opmærksom på, at emhættens oprindelige aftræksdimension sikrer optimal udnyttelse.

I de tilfælde hvor man vælger at reducere aftræksdimensionen, medfører det øget luft hastighed samt øget modtryk i aftrækskanalen.

Dette medfører mindre ydeevne og højere lyd niveau.

Det anbefales derfor altid at benytte den oprindelige aftræksdimension.

Ved brug af flexslange, skal det altid sikres at denne er fuldt udstrakt for at minimere luftmodstanden og derved opnå maksimal sugsevne, samt minimalt lyd niveau.

Derudover er der mulighed for at benytte faste rør (spirorør eller plastrør) for yderligere at minimere luftmodstanden i kanalsystemet.

Montage

Inden montage

Kontroller at emhætten er ubeskadiget. Eventuelle transportskader skal straks anmeldes til transportfirmaet. Beskadiget, defekte eller manglende dele skal straks anmeldes til forhandleren.

Placering

Emhætten skal minimum monteres 30 cm over kogeplader. Den mest hensigtsmæssige placering er 65-70 cm. over kogeplader.

Installation.

Emhættens aftræk skal føres til det fri ellers skal der monteres kulfilter (købes særskilt)

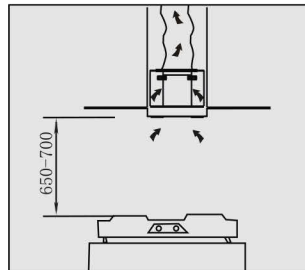

Opmærk (1) det medfølgende beslag på væggen og bor 4 stk Ø8mm huller og isæt ravpluks (2) i muren. Se øverste lille billede. Beslaget skrues på så det sidder i vatter og skruerne (3) spændes til. Skruer og pluks skal kunne bære en vægt på ca. 40 kg, det er derfor vigtigt at de vælger den rigtige pluks (gipsvæg, cellesten el. lign.)

Den nederste teleskop afskærmning (8) monteres på bagsiden Flexslangen (10) monteres på modtrykspjældet (7) som sidder øverst på emhætten. Den øverste del af teleskopafskærmningen monteres indeni den nederste (8).

Den anden ende af flexslangen monteres nu på aftrækket i væggen eller det føres gennem loftet (gælder ikke for kulfilter løsning) og emhætten hænges på beslaget.

Afprøv for en god ordens skyld om emhætten kører som den skal. Afbryd derefter strømmen inden den videre montage. Derefter monteres det lille beslag (4) helt oppe ved loftet. Den øverste afskærmning "trækkes" nu op og de 2 små skruer (12) monteres i beslaget.

Tilslut strømmen igen og monteringen er nu færdig

Montage

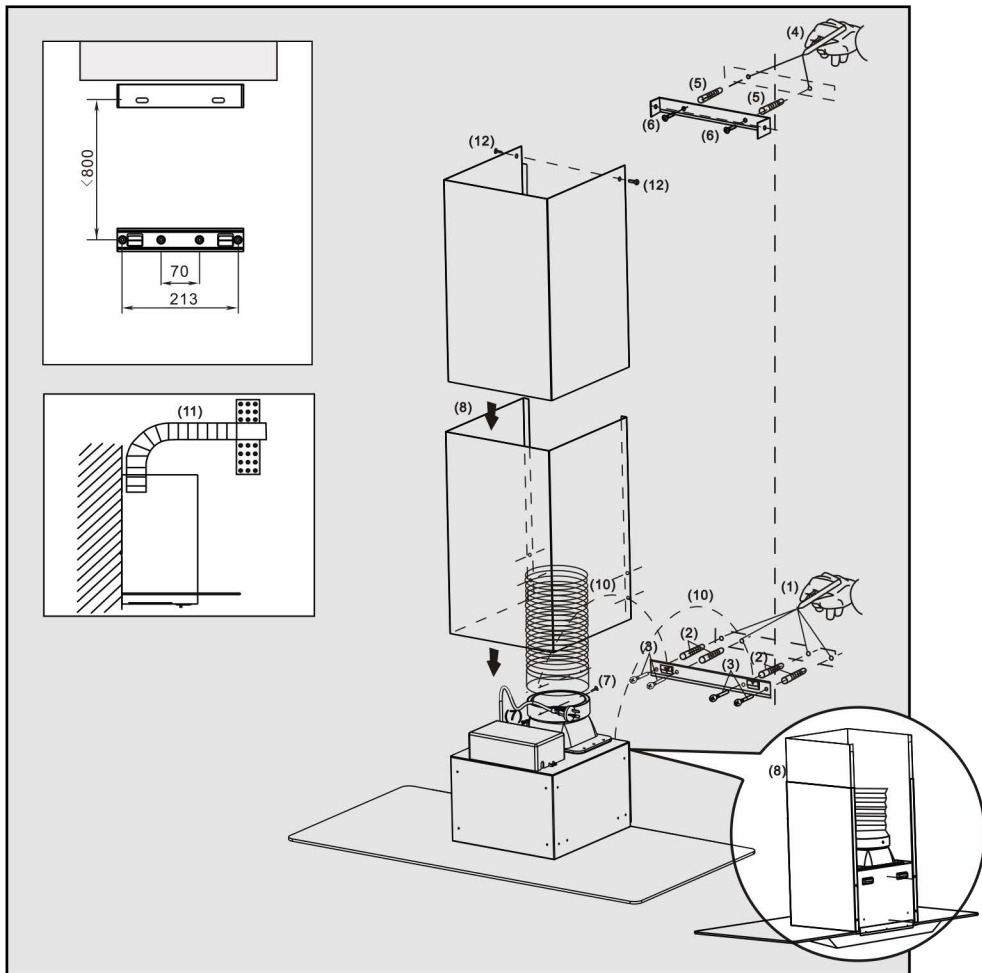

Betjening

De opnår det bedste resultat hvis De bruger emhætten på lav hastighed under normale forhold og høj hastighed hvis lugten er mere koncentreret. Tænd emhætten 2-3 min. før De starter med at tilberede maden, på den måde skabes der et undertryk i køkkenet. Emhætten bør køre i ca. 15 min. efter endt madlavning eller til al lugt er fjernet.

Betieningspanel:



Lav hastighed



Mellem hastighed



Høj hastighed



Lys ON/OFF



Ved 1 tryk slukker emhætten efter ca. 2-3 min.
Ved 2 tryk slukker emhætten med det samme

Bemærk!! Tastaturet er af typen fingertouch og De kan derfor ikke mærke en trykfunktion. De skal blot sætte Deres finger på den ønskede kontakt.

Rengøring af emhætte

Yderside:

Rengør emhætte med en fugtig klud med en lille smule sulfo. Der må ikke bruges ætsende, slibemidler eller brandfarlige væsker til rengøring. De kan med fordel smøre emhætten ind i "stålrens" fra Borup kemi. Det vil gøre at den ikke tager så nemt imod snavs og "fingere"

Rengøring af fedtfilter:

Rengøringen skal foretages efter behov, men mindst hver anden måned. Jo mere emhætten bruges jo større frekvens på rengøringen.

Filteret afmonteres ved at skubbe det grå plasthåndtag mod væggen og filteret trækkes ned.

Filteret vaskes i varmt vand med sulfo eller i opvaskemaskine ved max 60 gr.

OBS! ved brug af opvaskemaskine kan filteret få en lille misfarvning

Hvis ikke emhætten virker

- Kontroller om stikket er sat i
- Er der tændt for stikkontakten
- Check om sikringen er sprunget
- Check fedtfilter om det er rent

Hvis emhætten er købt som ny i Danmark afhjælpes evt. fabrikations- og materialefejl der kan konstateres ved emhættens normale brug, her i landet.

For Grønland og Færøerne gælder særlige regler

Ved evt. reklamationer henvend Dem til den forhandler, som De har købt emhætten hos.

Monteringsinstruktioner

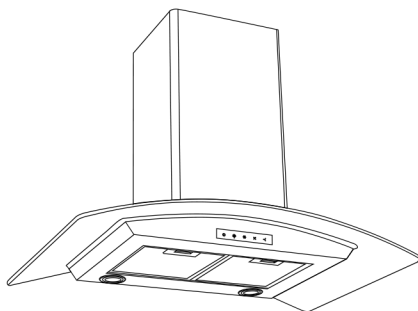

Derby / Optica 662V-LED

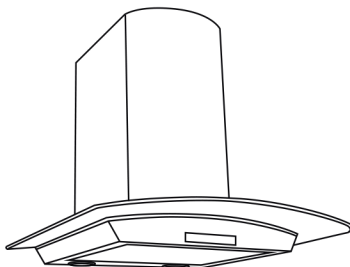

Derby / Optica 662V 60 cm-LED

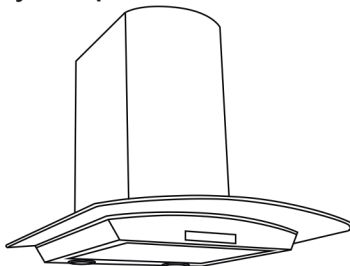

Derby / Optica 662V 70 cm-LED

Allmän Information

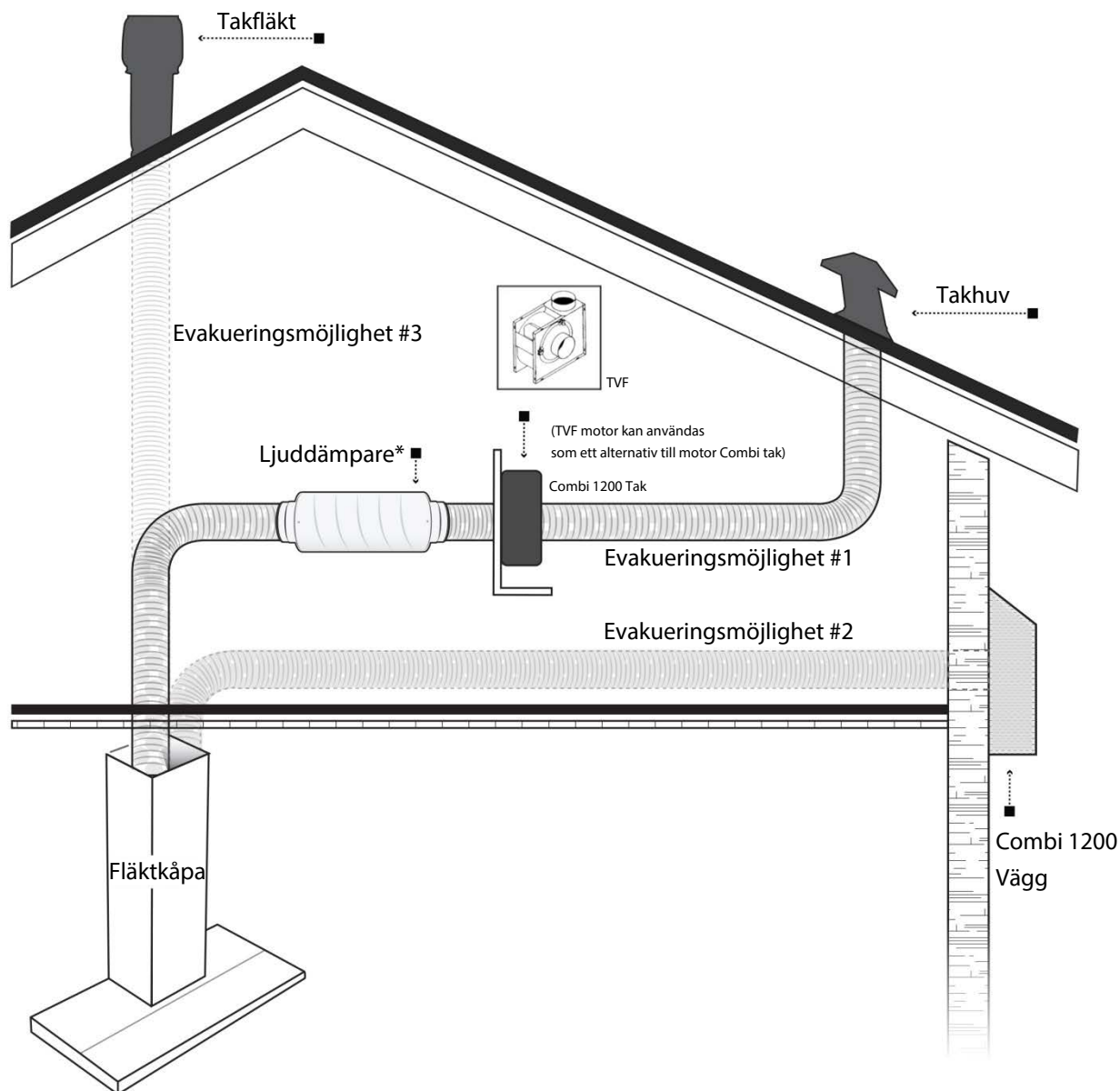

*Tänk på att alltid isolera spirorören, speciellt i uppvärmda utrymmen.

Vänligen var uppmärksam på fläktens anslutningsdiameter för optimal funktion.

Om man väljer att reducera slanganslutningen medför det ökat mottryck som innebär högre ljud och lägre kapacitet.

Vi uppmanar därför att man använder den kanaldimension som fläktens anslutning har!

Vid montering av flexibel slang skall denna alltid sträckas ut och kortas av vid behov. Detta för att minska luftmotståndet och få bästa effekt till lägsta möjliga ljudnivå.

Slang används endast sista biten inne i flätkåpan, i övrigt skall fasta spirorör användas och isoleras efter regler och behov.

Montering

Innan montering

Kontrollera att spiskåpan inte är skadad. Eventuella transportskador skall omedelbart anmälas till transportfirman. Om delar är skadade, defekta eller saknas skall försäljaren omedelbart meddelas.

Placering

Spiskåpan skall monteras minst 30 cm över spishällen. Den mest ändamålsenliga placeringen är 65-75 cm över spishällen.

Installering

Den luft som sugs upp av spiskåpan skall antingen ledas ut utomhus eller så skall ett kolfilter monteras (köps separat).

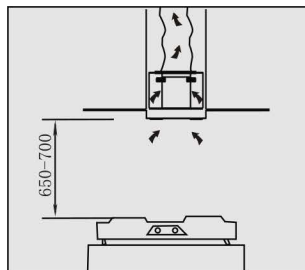

Markera medföljande beslag på väggen (1) och borra 4 stycken hål, 8 mm i diameter. Sätt sedan i pluggen (2) i väggen. Se den översta lilla bilden. Beslaget skruvas fast och skruvarna (3) dras åt. Skruvar och plugg skall tåla en vikt på cirka 40 kilo, därför är det viktigt att välja rätt plugg (till exempel för gipsvägg).

Den nedre delen av höljet (8) monteras på baksidan, Utsugningsslangen (10) monteras på mottryckspjället (7) som sitter överst på spiskåpan. Den översta delen av höljet monteras sedan fast inuti den nedre (8).

Den andra änden av utsugningsslangen monteras nu på väggventilen eller leds upp genom taket (gäller inte versionen med kolfilter) och spiskåpan hängs på beslaget.

Kontrollera för säkerhets skull att fläkten fungerar som den ska. Stäng av strömmen igen innan du fortsätter monteringen. Montera sedan det lilla beslaget (4) alldeles uppe vid taket. Den översta delen av höljet dras sedan upp och de två små skruvarna (12) fästs i beslaget.

Slå på strömmen igen och monteringen är färdig.

Montering

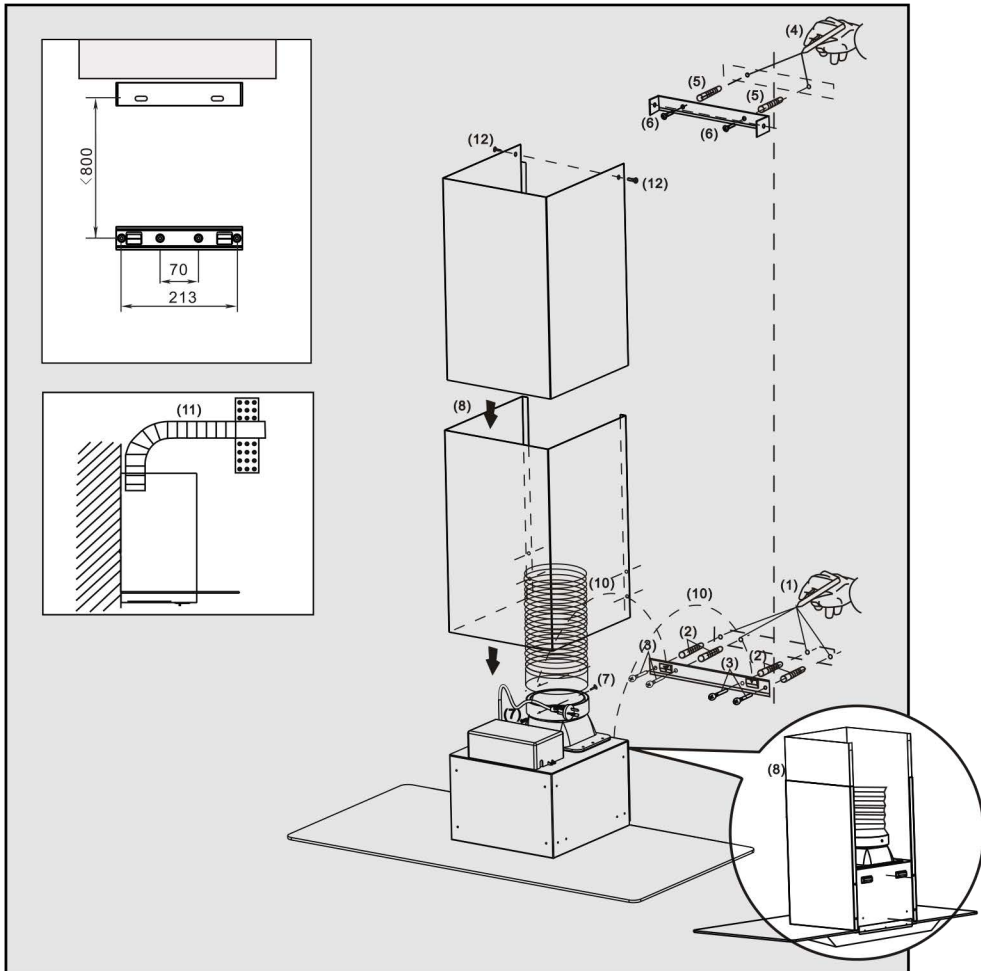

Användning

För bästa resultat bör fläkten köras på låg hastighet under normala förhållanden och på hög hastighet om lukten är mer koncentrerad. Slå på fläkten 2-3 minuter innan du börjar laga mat, på så sätt skapas ett undertryck.

Fläkten bör köras i cirka 15 minuter efter det att matlagningen avslutats, eller tills all lukt har försvunnit.

Kontrollpanel:



Låg hastighet



Medelhastighet



Hög hastighet



Ljus PÅ/AV



Vid ett tryck slås fläkten av efter 2-3 minuter.
Vid två tryck slås fläkten av med det samma.

OBS! Knapparna är av fingertouch-typen och därför märker du inte tryckfunktionen. Sätt bara fingret på den knapp du vill använda.

Rengöring av spiskåpan

Utsidan:

Rengör spiskåpan med en fuktig trasa med lite rengöringsmedel. Använd inte frätande medel, slipmedel eller brandfarliga vätskor till rengöring. Du kan med fördel gnida in spiskåpan med ”Stålrens”. Det gör att smuts och fingeravtryck inte fäster så lätt.

Rengöring av fettfilter:

Rengör efter behov, men minst varannan månad. Ju mer spiskåpan används, desto oftare måste den rengöras.

Filtret tas ner genom att man skjuter det grå plasthandtaget mot väggen och trycker ner filtret.

Filtret tvättas i varmt vatten med diskmedel eller i diskmaskin, max 60 grader.

OBS! Vid diskning i diskmaskin kan filtret missfärgas något.

Om spiskåpan inte fungerar

- Kontrollera att stickkontakten sitter i
- Är kontakten påslagen?
- Kontrollera om säkringen har gått
- Kontrollera att fettfiltret är rent

Om spiskåpan är köpt ny i Danmark får du hjälp med eventuella tillverknings- och materialfel som uppstår vid normal användning.

För Grönland och Färöarna gäller särskilda villkor

Vid eventuella reklamationer hänvisas du till den återförsäljare som du har köpt spiskåpan av.

Monteringsvejledning

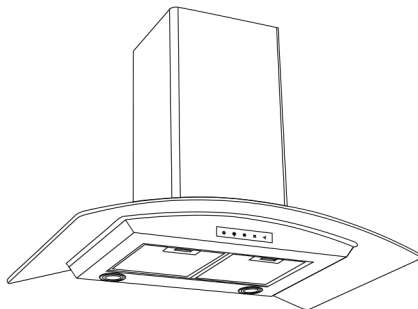

Derby / Optica 662V-LED

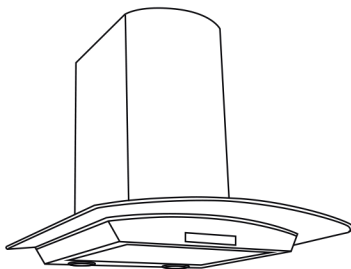

Derby / Optica 662V 60 cm-LED

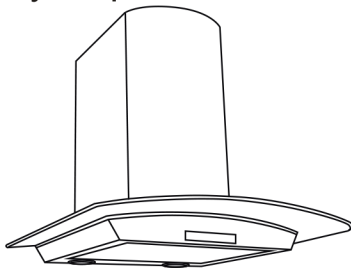

Derby / Optica 662V 70 cm-LED

Generell Info

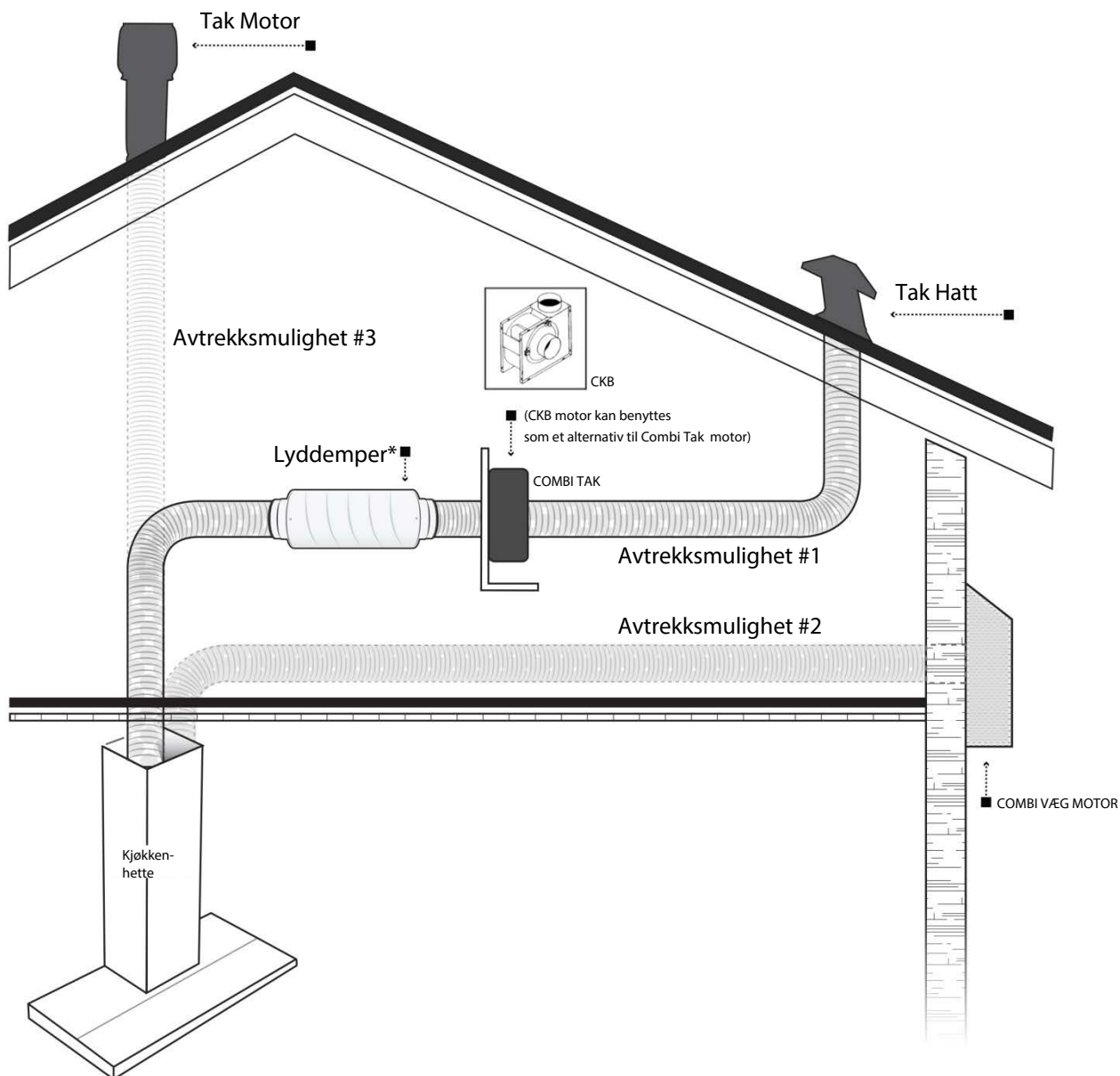

*Thermex anbefaler alltid at det benyttes lyd- og kondensisoleret avtrekkskanal ved gjennomføring i kalde rom/loft.

Ved bruk af fleksibel slange anbefales det å benytte lyddæmper for å redusere støynivået.

Vennligst vær oppmerksom på, at kjøkkenviften opprinnelige avtrekks dimensjon sikrer optimal utnyttelse.

I de tilfelle hvor man velger å redusere avtrekks dimensjon medfører det øket lufthastighet samt øket mottrykk i avtrekkskanalen, hvilket betyr mindre suge kapasitet og høyere lyd nivå.

Det anbefales alltid å benytte den opprinnelige avtrekks dimensjon.

Ved bruk av fleksibel slange, må det sikres at denne er helt utstruktet for å redusere luftmotstanden og oppnå maksimal sugeevne, samt redusere støynivå.

Det er også mulig å benytte faste kanaler (Spirorør eller plastrør) for ytterligere reduksjon av luftmotstanden i kanalsystemet.

MONTASJE

Før montering

Kontroller at avtrekkshetten ikke er skadet. Eventuelle transportskader skal straks rapporteres til transportfirmaet. Skadede, manglende eller defekte deler skal straks rapporteres til forhandleren.

Plassering

Avtrekkshetten skal minimum monteres 30 cm. over kokeplaten. Den mest hensiktsmessige plassering er 65-70 cm over kokeplaten. NB! Ved bruk av gassbluss skal avstanden være minimum 65 cm. (iflg. forskrifter fra myndighetene).

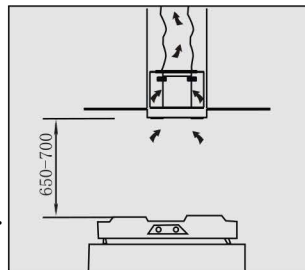

Installasjon

Avtrekkshettens avtrekk skal føres ut i fri luft. Dersom dette ikke lar seg gjøre, skal det påmonteres kullfilter, for resirkulering av luft (kjøpes separat).

Oppmerk (1) det medfølgende beslag på veggen og borr 4 stk. Ø8mm hull og sett plugger (2) i muren (se lite bilde øverst). Sørg for at beslaget sitter i vater innen det skrues fast. Stram til skruene. Skruer m/murplugger skal kunne bære en vekt på ca. 40 kilo. Det er derfor viktig at det velges riktige plugger (gips, mur etc.).

Den nederste teleskopavskjermingen (8) monteres på baksiden

Flexslangen (10) monteres på mottrykksspjellet (stuss) som sitter øverst på avtrekkshetten. Den øverste del av teleskopavskjermingen monteres inni den nederste (8).

Den andre enden av flexslangen monteres på avtrekket i veggen eller føres gjennom tak (gjelder ikke for kullfilterløsning) og avtrekkshetten henges på beslaget.

Prøv for ordens skyld om avtrekkshetten fungerer som normalt.

Avbryt deretter strømmen før videre montasje. Deretter monteres det lille beslag (4) helt oppe ved taket. Den øverste avskjerming trekkes nå helt opp og de to små skruene (12) monteres i beslaget.

Tilslutt strømmen og monteringen¹⁸ er nå ferdig.

MONTASJE

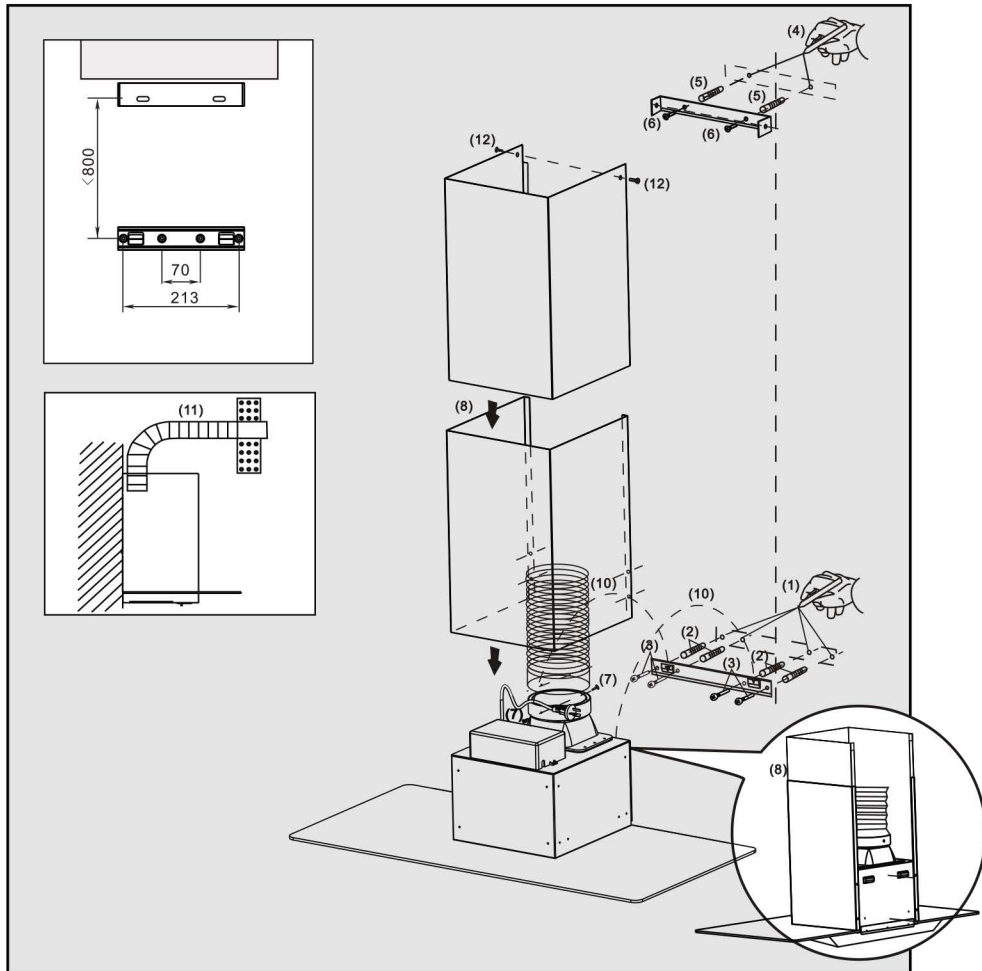

Betjening

Det beste resultatet oppnår De hvis De bruker avtrekkshetten på lav hastighet under normale forhold og høy hastighet hvis lukten er mer konsentrert. Slå på avtrekkshetten 2-3 min. før De begynner å tilberede maten, på den måten skapes det et undertrykk i kjøkkenet. Avtrekkshetten bør gå i ca. 15 min. etter end matlaging eller til all lukt er fjernet.

Betjeningspanel:



Lav hastighet



Middels hastighet



Høy hastighet



Lys PÅ/AV



Ved 1 trykk slås avtrekkshetten av etter ca. 2-3 min.
Ved 2 trykk slås avtrekkshetten av med det samme

Merk! Tastaturet er av typen fingertouch og du merker derfor ikke en trykkfunksjon. Du skal kun sette fingeren på knappen du vil benytte.

Rengjøring av avtrekkshetten

Ytterside:

Rengjør avtrekkshetten med en fuktig klut med en liten sprut Zalo. Det må ikke brukes etsende midler, slipemidler eller brannfarlige væsker til rengjøring. Du kan med fordel smøre avtrekkshetten inn i ”stålrens” fra Thermex. Det gjør at smuss og fingeravtrykk ikke fester seg så lett.

Rengjøring av fettfilter:

Rengjøringen foretas etter behov, men minst annen hver måned. Jo mer avtrekkshetten brukes, jo større frekvens på rengjøringen.

Filtret demonteres ved å skyve det grå plasthåndtaket mot veggen og trekke ned filtret.

Filtret vaskes i varmt vann med Zalo eller i oppvaskmaskin ved maks. 60 grader.

OBS! ved bruk av oppvaskmaskin kan filtret få en liten misfarging

Hvis ikke avtrekkshetten virker

- Kontroller om stikkkontakten er satt i
- Er stikkkontakten slått på?
- Sjekk om sikringen er gått
- Sjekk om fettfiltret er rent

Hvis avtrekkshetten er kjøpt ny i Danmark få du hjelp med eventuelle fabrikkasjons- og materialfeil som kan konstateres ved avtrekkshettens normale bruk, her i landet.

For Grønland og Færøyene gjelder egne regler

Ved eventuelle reklamasjoner henvend deg til den forhandler du kjøpte avtrekkshetten hos.

Installation instructions

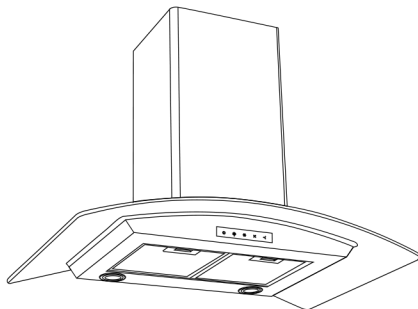

Derby / Optica 662V-LED

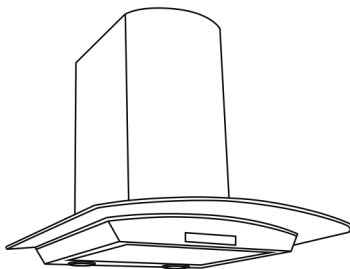

Derby / Optica 662V 60 cm-LED

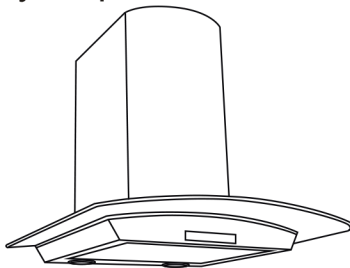

Derby / Optica 662V 70 cm-LED

Installation

Before installation

Check that the cooker hood is undamaged. Any transport damage must be reported to the haulage carrier immediately. Damaged, defective or missing components must be reported to the dealer immediately.

Location

The cooker hood must be installed at least 30 cm from the surface of the hob. The ideal location is 65-75 cm from the hob.

Installation

The cooker hood flue pipe must be led outside the building, or alternatively a charcoal filter must be fitted (purchased separately).

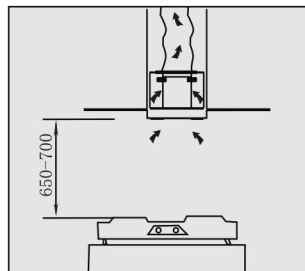

Mark up (1) the enclosed retaining bracket on the wall and drill four Ø8 mm holes and insert rawlplugs (2) into the wall. See the small diagram at the top. Screw the bracket into place such that it is level and then tighten the screws (3). The screws and rawlplugs must be able to support a weight of approximately 40 kg, and it is therefore essential to choose the correct rawlplugs (plaster wall, hollow brick, etc.).

Mount the lower telescopic flue cover panel (8) on the rear side, Fit the flex pipe (10) onto the counter-pressure valve (7) which is located on the top of the cooker hood. The top section of the telescopic cover panel should be fitted into the bottom section (8).

The other end of the flex pipe can then be fitted onto the vent in the wall or led up through the ceiling (not applicable for systems with a charcoal filter) and the cooker hood can then be hung on the retaining bracket.

Check to make sure that the cooker hood functions properly. Then disconnect the mains supply before continuing the installation process. Mount the small bracket just under the ceiling. Now pull up the upper cover panel section and fit the two small screws (12)²⁴ into the bracket.

Reconnect the power supply in order to complete the installation.

Installation

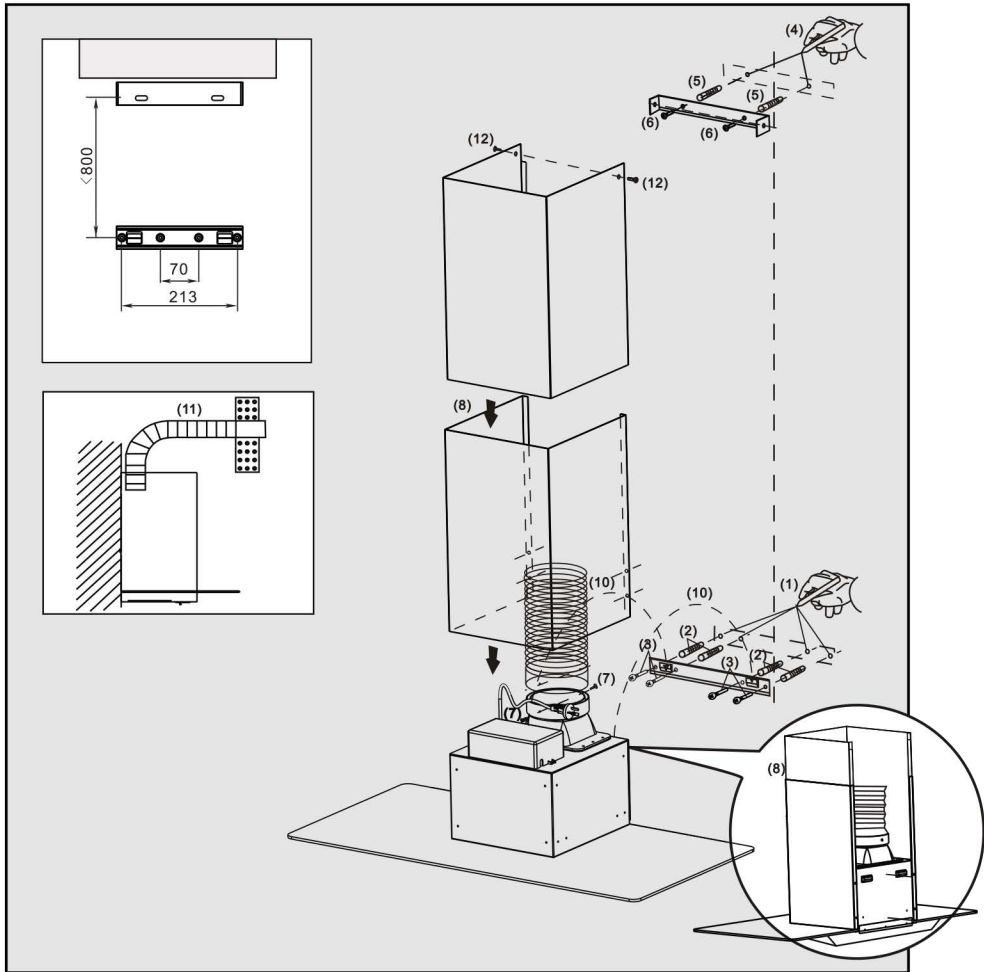

Operation

The best results can be achieved by running the cooker hood at low speed during normal conditions and high speed if the odour is more concentrated. Switch on the cooker hood 2-3 minutes before commencing cooking, as this will create a negative pressure in the kitchen. The cooker hood should run for a further 15 minutes after cooking or until any odours are exhausted.

Control panel:



Low speed



Medium speed



High speed



Light ON/OFF



If pressed once, the cooker hood switches off after approximately 2-3 minutes
If pressed twice, the cooker hood switches off immediately

NB! The control panel is touch-sensitive and thus you cannot feel a function being depressed; simply placing your finger on the appropriate switch will be sufficient to activate it.

Cleaning the cooker hood

External:

Clean the cooker hood with a damp cloth and a small amount of detergent.

Do not use caustic, abrasive or inflammable liquids for cleaning. By applying "steel cleaner" from Thermex to the stainless steel surfaces, the cooker hood will not be as susceptible to dirt or finger marks.

Cleaning the grease filter:

Cleaning should take place as and when necessary, but at least once every two months. The more the cooker hood is used, the greater the cleaning frequency required.

Remove the filter by pushing the grey plastic handle towards the wall and pulling the filter downwards.

Clean the filter in warm water with detergent or in the dishwasher at max. 60 degrees Celsius.

NB. If cleaned in the dishwasher, the filter may become slightly discoloured.

If the cooker hood does not work:

- Check that the plug is inserted in the socket
- Make sure that the plug socket is switched on
- Check whether the fuse has blown
- Check whether the grease filter is clean

If the cooker hood has been purchased as new in Denmark, any manufacturing or material defects found during the normal use of the cooker hood will be remedied here in the country.

For Greenland and the Faroe Islands, special rules apply.

In the event of any claims, please contact the dealer from whom you purchased the cooker hood.

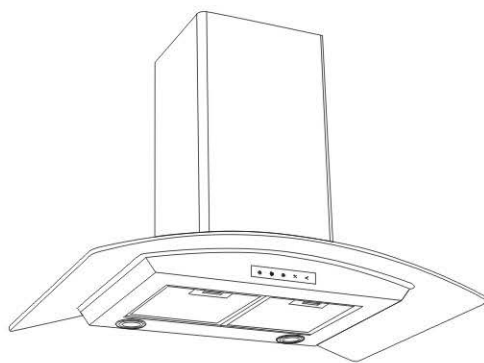

Optica 662V

Información General

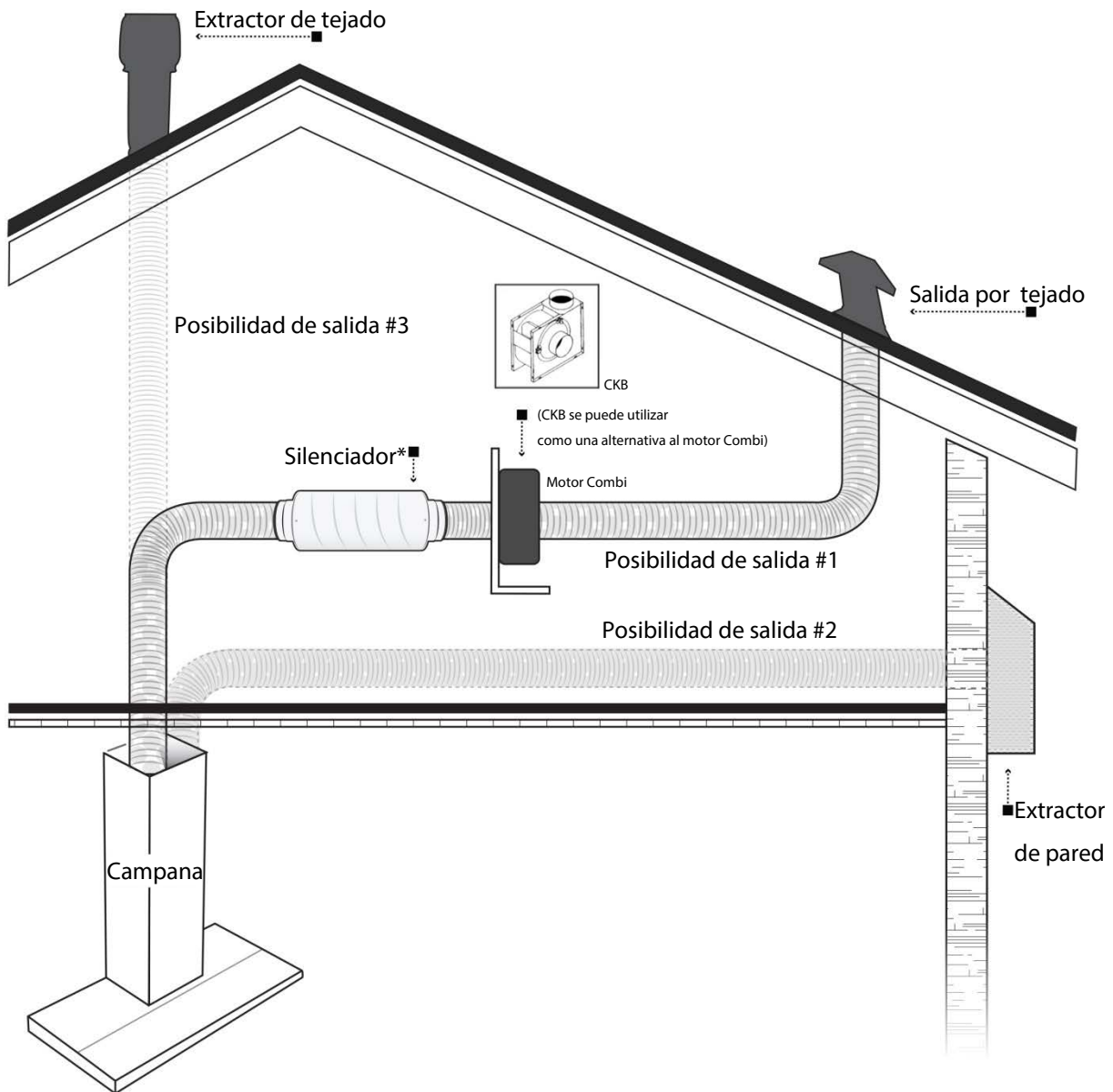

*Thermex siempre recomienda utilizar tubo flexible insonorizante (antirruído) y anti condensación si el tubo pasa por habitaciones sin calefacción.

Al usar tubo flexible recomendamos utilizar un silenciador para minimizar el nivel sonoro.

El diámetro de salida original, indicado en catálogo en cada uno de los modelos asegura una óptima eficacia de la campana. Si decidimos reducir el diámetro de salida del tubo, tiene como consecuencia un aumento de la velocidad del aire y más presión en el tubo; esto significa menos capacidad de extracción y mayor nivel de ruido.

Por lo que recomendamos siempre utilizar el diámetro de salida recomendado e indicado en cada modelo.

Al usar el tubo flexible SIEMPRE asegurar y comprobar que esté totalmente extendido afín de minimizar la resistencia del aire y para obtener el máximo nivel de caudal y el mínimo nivel sonoro.

También puede utilizar tubo fijo de plástico para minimizar aun más la resistencia de aire en el sistema de canalización.

Montaje

Antes del montaje

Controlar que la campana no esté dañada. Los daños causados por el transporte tienen que ser avisados inmediatamente a la agencia de transporte y a THERMEX.

En caso de ser un producto defectuoso o que falten piezas avisar inmediatamente a THERMEX.

Ubicación

La campana debe estar instalada a una distancia de 65 a 70 CMS por encima de la encimera.

Instalación

El tubo de salida de humos de la campana puede estar conducido hacia el exterior o puede estar funcionando con filtro de carbono (tiene que ser comprado adicionalmente)

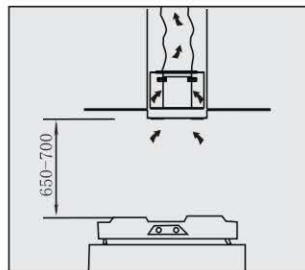

(1) Marcar el anclaje adjunto en la pared y agujerar 4 agujeros de 8mm. (2) Insertar los tacos en la pared. Ver dibujo arriba (3).

Atornillar el anclaje, comprobar que esté alineado y fijar completamente los tornillos. Los tornillos y los tacos tienen que aguantar un peso de aprox. 40 kilos, y es **IMPORTANTE** elegir los tacos adecuados.

(8) La parte inferior de la chimenea se monta. (10) El tubo flexible se monta encima del acoplamiento de la salida (7) que está situado encima de la campana. La parte superior de la chimenea se monta dentro de la parte inferior.

El otro lado del tubo flexible se monta en la salida en la pared o en la salida del techo (no cuando tiene la solución con filtro de carbono) y la campana se monta en el anclaje.

Comprobar que la campana funciona correctamente. Desconectar la corriente para seguir el montaje.

(4) Montar el pequeño anclaje en el techo. Subir el parte superior de la chimenea y fijar la con los 2 tornillos (12) pequeños en el anclaje.

Conectar la corriente de nuevo y el montaje ha terminado.

Montaje

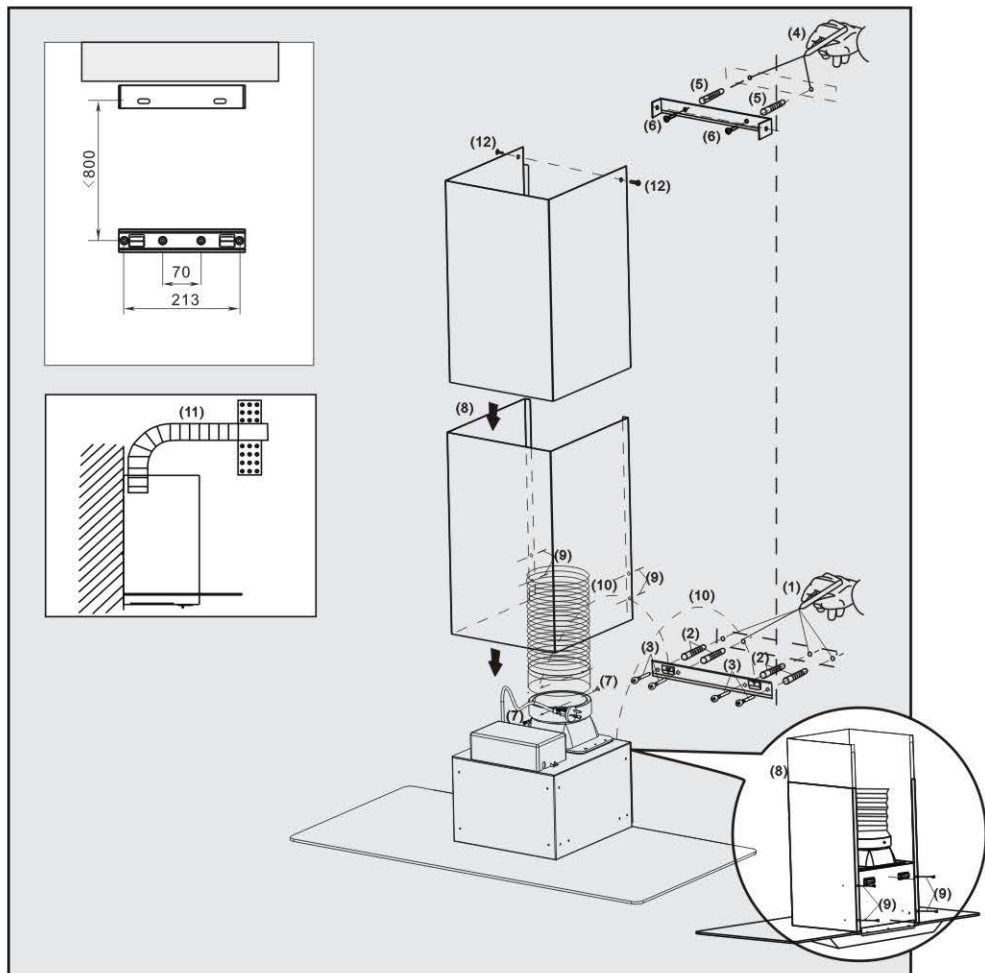

Uso

Se consigue el mejor resultado usando la campana a una velocidad baja en condiciones normales de cocción y a una velocidad más alta si el olor es más concentrado. Poner en marcha 2-3 minutos antes de empezar la cocción afín de crear una zona de depresión en la cocina.

La campana debería seguir funcionando aprox. 15 minutos después de haber acabado la cocción o hasta que todos los olores hayan desaparecido.

Panel de control:



Baja velocidad



Mediana velocidad



Alta velocidad



Luz encender/apagar



Apretando 1 vez la campana se apaga después de 2-3 minutos.
Apretando 2 veces la campana se apaga instantáneamente.

NOTA:

El panel de control es tipo touch control, y no ha de apretar sobre la función. Solo hace falta poner el dedo en la función deseada.

Limpieza de la campana

Parte Exterior:

Limpiar la campana con un trapo húmedo con un poco de detergente.

NUNCA usar productos abrasivos. Puede utilizar el producto STEELREN de THERMEX.

Limpieza filtro metálico:

La limpieza se efectúa según la necesidad pero como mínimo cada 2 meses. Cuanto mas se utiliza la campana mas ha de ser la frecuencia de la limpieza.

Desmontar el filtro apretando el muelle gris hacia la pared y bajarlo.

Limpiarlo en agua caliente con detergente o en el lavavajillas a máx. 60 grados

NOTA. Al limpiarlo en el lavavajillas puede decolorarse. Esto NO influye en el funcionamiento.

Si la campana no funciona:

Controlar que este enchufada

Controlar que el enchufe esta encendido

Controlar los fusibles

Controlar si el filtro metálico este limpio.(Sólo si ha perdido potencia de extracción)

THERMEX SCANDINAVIA A/S SERVICEAFD.:

Farøvej 30 • 9800 Hjørring • Danmark

Tlf.: 98 92 62 33

E-mail: service@thermex.dk

THERMEX SCANDINAVIA AS

Tel.: 22 21 90 20 • Fax: 22 21 90 21

E-mail: service@thermex.no • www.thermex.no

THERMEX SCANDINAVIA AB

Importgatan 12 A • S-422 46 Hisings Backa

Tel: 031 340 82 00

E-mail: info@thermex.se • www.thermex.se

THERMEX SCANDINAVIA S.L.U.

C/Noi del Sucre, 42 • 08840 Viladecans

Tel.: 93 637 30 03

E-mail: info@thermex.es • www.thermex.es

THERMEX SCANDINAVIA AS

+358 942454000

E-mail: info@thermex.fi • www.thermex.fi

