**DE** Verlegeanleitung**EN** Installation Guide

HERZLICHEN GLÜCKWUNSCH!

Wir gratulieren Ihnen zum Kauf der WPC-Terrassendielen der neuesten Generation mit der 100%-Rundum-Schutz-Versiegelung für maximalen Schutz.

- ▶ dauerhaft schöne und geschützte Oberfläche
- ▶ keine Wasser- und Fettflecken mehr
- ▶ farbbeständig
- ▶ Terrassendielen beidseitig verwendbar: eine Seite geriffelt, eine strukturiert
- ▶ in 6 Farben und 2 Breiten erhältlich
- ▶ Länge: 3.000 mm, Breiten: 135 oder 180 mm
- ▶ 25 Jahre Garantie (gewerblich: 10 Jahre)

ALLGEMEINE INFORMATIONEN

SICHERHEIT

Bei allen Arten von Bauvorhaben ist es notwendig, geeignete Sicherheitsausrüstung zu tragen, um Verletzungsgefahren zu vermeiden. b!design outdoor empfiehlt die folgende, nicht vollständige, Liste der Sicherheitsausrüstung für den Umgang mit sowie das Schneiden und die Montage von b!design outdoor-Produkten: Handschuhe, Atemschutz, Oberteil mit langen Ärmeln, Hose und Schutzbrille.

WERKZEUGE

Es können handelsübliche Holzbearbeitungswerkzeuge verwendet werden. Wir empfehlen nur mit Klingen zu arbeiten, die mit einer Hartmetallschneide ausgestattet sind. Wir empfehlen standardmäßige Deckschrauben oder -Nägel aus Edelstahl oder mit ausreichender Beschichtung.

ARBEITSUMGEBUNG

Um b!design outdoor-Produkte ordnungsgemäß zu montieren, ist eine saubere, glatte, ebene und stabile Oberfläche erforderlich. Bitte überprüfen Sie die örtlichen Bauvorschriften, bevor Sie irgendeine Art von Belag verlegen. Falls die Montage nicht sofort durchgeführt wird, müssen die b!design outdoor-Produkte immer auf einer ebenen Oberfläche gelagert werden. Sie sollten NIEMALS auf einer nicht ebenen Fläche gelagert werden.

CONGRATULATIONS!

Congratulations on purchasing the latest generation of WPC decking boards with 100% all-round protective sealing for maximum protection.

- ▶ Permanently attractive and protected surface
- ▶ No more water and grease marks
- ▶ Colourfast
- ▶ Both sides of the decking boards can be used: one side grooved, the other structured
- ▶ Available in 6 colours and 2 widths
- ▶ Length: 3,000 mm, widths: 135 or 180 mm
- ▶ 25-year warranty (for commercial use: 10 years)

GENERAL INFORMATION

SAFETY

When dealing with any type of construction project, it is necessary to wear appropriate safety equipment to avoid any risk of injury. b!design outdoor recommends the following non-exhaustive list of safety equipment when handling, cutting, and installing b!design outdoor: gloves, a respiratory protection, long sleeves, trousers, and safety glasses.

TOOLS

Standard woodworking tools may be used. It is recommended that all blades have a carbide tip. Standard stainless steel or acceptable coated deck screws and nails are recommended.

ENVIRONMENT

A clean, smooth, flat, and strong surface is needed to install b!design outdoor products correctly. Please check the local building codes before installing any type of decking. If installation is not carried out immediately, b!design outdoor products need to be put on a flat surface at all times. They should NEVER be put on a surface that is not flat.

PLANUNG

Planen Sie immer ein Konzept für Ihren Outdoor-Belag, bevor Sie beginnen. So können Sie den perfekten Outdoor-Belag für Ihr Projekt auswählen. Bauvorschriften und Bauordnungsbestimmungen gelten in der Regel für permanente Konstruktionen, d.h. für alles, was am Boden verankert oder am Haus befestigt ist. Somit erfordert fast jede Art von Belag die Durchführung von Inspektionen und die Erteilung von Genehmigungen durch eine örtliche Baubehörde. Wir empfehlen Ihnen, einen Lageplan für Ihr geplantes Projekt zu entwerfen, um Fehler zu vermeiden und einen perfekten Outdoor-Belag zu gestalten.

KONSTRUKTION

b!design outdoor-Belag ist NICHT für den Einsatz als Stützen, Stützpfosten, Träger, Balken, Balkenträger oder andere primäre tragende Elemente bestimmt. b!design outdoor-Belag muss durch eine vorschriftsgemäße Unterstruktur gestützt werden. Während sich b!design outdoor-Produkte hervorragend zur Nachrüstung eignen, können sie NICHT auf bestehende Belagdielen montiert werden.

BELÜFTUNG

b!design outdoor-Produkte dürfen NICHT direkt auf einen Untergrund montiert werden. Sie müssen auf eine Unterkonstruktion montiert werden, die als Gerüst aufgebaut ist, damit ein ausreichender und ungehinderter Luftstrom unter dem Belag vorhanden ist. Nur so kann eine übermäßige Wasseraufnahme verhindert werden. Bei übermäßiger Wasseraufnahme in Bereichen, die nicht durch eine Abdeckschicht geschützt sind, kann es zu Quellungen kommen.

Mindestens 100 mm freie Belüftungsfläche sind unter der Belagoberfläche für eine ausreichende Belüftung aller Outdoor-Beläge erforderlich. So kann die Luft zwischen den benachbarten Elementen zirkulieren, wodurch Entwässerung und Trocknung gefördert werden. Falls der Outdoor-Bodenbelag in einer Höhe von weniger als 100 mm montiert wird, empfehlen wir, die maximale Niederschlagsmenge für die Fläche herauszufinden. Dadurch ergibt sich die erforderliche Höhe, damit der Belag nicht überschwemmt wird.

Falls der Regen den Bodenbelag nicht überschwemmen soll, ist das Gerüst um 2 % in Richtung der Wasserableitung zu neigen, um sicherzustellen, dass sich kein stehendes Wasser ansammelt. Wird der Belag in einer Höhe von weniger als 100 mm nicht geneigt montiert, können die Bereiche ohne Abdeckschicht an den Enden anquellen.

UNTERKONSTRUKTION

b!design outdoor WPC-Dielen können entweder auf einer Aluminium-Unterkonstruktion (Option A) oder einer Unterkonstruktion aus Holz (Option B) befestigt werden.

Für die Erstellung der Unterkonstruktion sind nur Harthölzer wie Bankirai sowie Thermo Hölzer erlaubt. Optimal und noch länger haltbar ist eine Aluminium Unterkonstruktion.

b!design outdoor empfiehlt grundsätzlich die Nutzung einer Aluminium-Unterkonstruktion.

25 Jahre Garantie kann nur beansprucht werden, wenn die Unterkonstruktion korrekt aufgebaut wurde. Bei abweichenden Montage-Lösungen erlischt die Garantie.

HITZE UND FLAMMEN

Übermäßige Hitze auf der Oberfläche von b!design outdoor-Produkten aus externen Quellen, wie z.B. Feuer oder Reflexion von Sonnenlicht durch energieeffiziente Fensterprodukte, aber auch aus anderen Quellen.

Glas mit niedrigem Emissionsgrad (Low-E)-Glas ist für b!design outdoor-Produkte potentiell schädlich. Low-E-Glas wurde entwickelt, um eine passive Wärmeentwicklung innerhalb einer Struktur zu verhindern und kann zu einer ungewöhnlichen Wärmeentwicklung auf Außenflächen führen. Diese extreme Erhöhung der Oberflächentemperaturen, die über eine normale Belastung hinausgeht, kann möglicherweise dazu führen, dass b!design outdoor-Produkte schmelzen, durchhängen, sich verformen, verfärben, ausdehnen oder zusammenziehen und dass die Verwitterung beschleunigt wird.

Aktuelle oder potenzielle Kunden von b!design outdoor, die Bedenken hinsichtlich möglicher Schäden durch Low-E-Glas haben, sollten sich an den Hersteller der Produkte wenden, die Low-E-Glas enthalten, um eine Lösung zur Reduzierung oder Beseitigung der Auswirkungen von reflektiertem Sonnenlicht zu finden.

PLANNING

Plan a layout for your decking before starting to ensure the best-looking decking for your project possible. Building codes and zoning ordinances generally apply to permanent structures, meaning anything that is anchored to the ground or attached to the house. So nearly every kind of decking requires permits and inspections from a local building department. We recommend drawing out a site plan of your proposed project that you intend to do to minimise errors and make your perfect decking.

CONSTRUCTION

b!design outdoor is NOT intended for use as columns, support posts, beams, joist stringers or other primary load-bearing members. b!design outdoor must be supported by a code-compliant substructure. While b!design outdoor products are great for retrofitting, they CANNOT be installed on existing decking boards.

VENTILATION

b!design outdoor products CANNOT be directly installed onto a surface. It must be installed onto a substructure that is made into a frame, so there is adequate and unobstructed air flow under the decking to prevent excessive water absorption. If there is excessive water absorption to any area that does not have the protection of the cap layer, swelling could occur.

A minimum of 100 mm of continuous net free area under the decking surface is required for adequate ventilation on all decking so that air can circulate between adjacent members to promote drainage and drying. If it is installed at a height of under 100 mm, it is recommended to look up the maximum rainfall of the area to determine what height would be required to ensure that the deck does not flood.

If the rainfall is determined not to flood the deck, a slope of 2% must be used on the frame towards the direction of the drainage to ensure that there is no free standing water. If the deck is installed at a level lower than 100 mm without a slope, the areas without the protection of the cap layer could swell on the ends.

SUBSTRUCTURE

b!design outdoor WPC decking boards can be secured to either an aluminium substructure (option A) or a substructure made of hardwood (option B).

Only hardwoods such as bangkirai and thermo woods are permitted for the substructure. An aluminium substructure is optimal and longer lasting.

b!design outdoor generally recommends the use of an aluminium substructure.

The 25-year warranty may only be claimed if the substructure was installed correctly. Non-compliant installations shall render the warranty void.

HEAT AND FIRE

Excessive heat on the surface of b!design outdoor products from external sources such as but not limited to fire or reflection of sunlight from energy efficient window products.

Low-emissivity (Low-E) glass can potentially harm b!design outdoor products. Low-E glass is designed to prevent passive heat gain within a structure and can cause unusual heat build-up on exterior surfaces. This extreme elevation of surface temperatures, which exceeds that of normal exposure, can possibly cause b!design outdoor products to melt, sag, warp, discolour, expand or contract, and can accelerate weathering.

Current or potential b!design outdoor customers that have concerns about possible damage by Low-E glass should contact the manufacturer of the product which contains Low-E glass for a solution to reduce or eliminate the effects of reflected sunlight.

AKKLIMATISATION

Wir empfehlen eine Akklimation von mindestens 2 Tagen vor der Montage.

Durch die Akklimation der Dielen werden unerwünschte Schrumpfungsprobleme während und nach der Montage beseitigt.

Hinweis: Denken Sie immer daran, dass es wichtig ist, die Dielen während der Akklimation auf einer flachen und ebenen Fläche zu lagern. Auf einer unebenen Unterlage können die Dielen sich entsprechend der Form der Unterlage verformen.

AUSGLEICH UNEBENER FLÄCHEN

Die oben abgebildeten b!design outdoor-Produkte können auf Sockeln oder Heheböcken gelagert werden, falls die Oberfläche uneben ist (siehe Abbildung 1). Wenden Sie sich vor der Verwendung von Sockeln oder Heheböcken für die Lagerung des Produkts an den jeweiligen Hersteller, um sicherzustellen, dass diese mit b!design outdoor-Produkten verwendet werden können.

GERÜST

Bestimmen Sie zunächst die Belagspannweite, d.h. wie weit Ihre Balken auseinander liegen.

Das Gerüst muss vollständig waagrecht sein, bevor die Dielen montiert werden.

Hinweis: Ausreichende Abstände zwischen den Balken sind erforderlich, um ein Verbiegen der Belagdielen zu verhindern. Sie können der folgenden Tabelle die Abstände entnehmen, die für Ihr Profil erforderlich sind.

MAXIMALE BELAGSPANNWEITEN VON MITTE ZU MITTE

Abmessungen	Spannweite für private Anwendungen	Spannweite für gewerbliche Anwendungen
138 × 22,5 mm	350 mm	250 mm
210 × 22,5 mm	350 mm	250 mm

ACCLIMATISATION

Acclimating at least 2 days prior to installation is recommended.

Acclimating the boards will get rid of any unwanted shrinkage issues seen during and after installation.

Note: Always remember that it is important to put the boards on a flat and even surface when allowing them to acclimate at the job site. If put on an uneven surface, the boards could warp to the shape of the terrain.

LEVELLING OUT OF UNEVEN SURFACES

b!design outdoor products shown above can be on pedestals or jacks if the surface is uneven (see figure 1). Consult with the pedestal or jack manufacturer before using the product to ensure its compatibility with b!design outdoor products.

FRAMING

First, determine the decking span, i.e. how far apart your joists will be.

The frame needs to be completely level before any boards are installed.

Note: Adequate spacing in the joists is required to keep the deck boards from bending. Please review the chart below to see what spacing is required for your profile.

MAXIMUM DECKING SPANS ON CENTRE-TO-CENTRE

Dimensions	Residential Span	Commercial Span
138 × 22.5 mm	350 mm	250 mm
210 × 22.5 mm	350 mm	250 mm

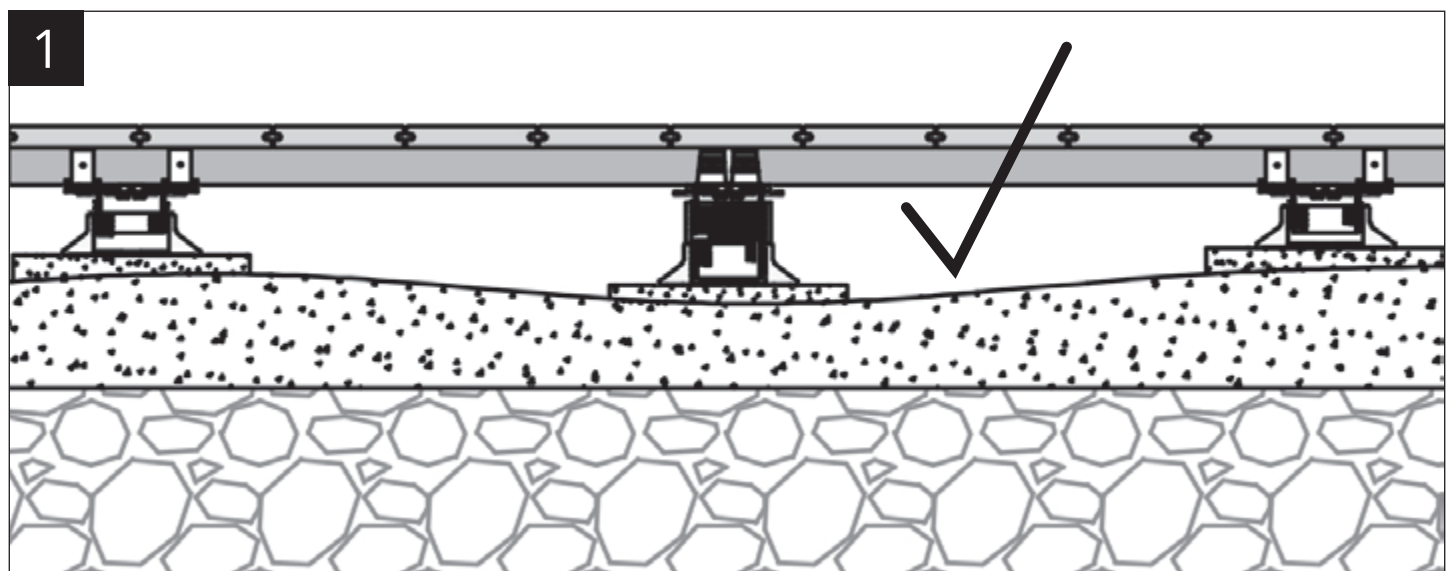

DEHNUNGS- UND SCHRUMPFUNGSWERTE

WPC-Dielen können sich infolge von Temperaturschwankungen ausdehnen und schrumpfen. Dehnung und Schrumpfung sind die wichtigsten Faktoren, wenn extreme Temperaturschwankungen auftreten. Die Werte variieren in Abhängigkeit von der Temperatur und der Dielenlänge. Diese Variation tritt nur in Längsrichtung auf. Daher ist ein gewisser Spalt zwischen den Dielen mit Stoßverbindung erforderlich. Befestigen Sie den Belag entsprechend den Anforderungen, die Sie der folgenden Tabelle entnehmen.

EXPANSION AND CONTRACTION VALUES

WPC decking will expand and contract with changes in temperature. Expansion and contraction are most significant where extreme temperature changes occur. The value varies depending on the temperature and board length and this variation is only in the longitudinal direction. So a certain gap in the butt joint boards is required. Fasten decking according to the following table requirement.

2

Der Spalt A hängt vom Clip ab. Sie können sich für den Clip entscheiden, den wir verwendet haben.

Der Spalt B hängt von äußeren Einflüssen und der Dielenlänge ab. Bitte entnehmen Sie die Daten zur Spaltenbreite aus der untenstehenden Tabelle.

Gap A depends on clip. You can choose the clip we had.

Gap B depends on external effects and board length. Please take the gap reference as table shows below.

Gefälle
Slope
≥ 2 %

Länge Length (m)	Spalt (mm) Gap (mm)	Montagetemperatur (in °C) Installation Temperature (°C)					
		-10 °C	0 °C	10 °C	20 °C	30 °C	40 °C
1 m		3.0 mm	2.5 mm	2 mm	1.5 mm	1.0 mm	0.5 mm
2 m		6.0 mm	5.0 mm	4.0 mm	3.0 mm	2.0 mm	1.0 mm
3 m		9.0 mm	7.5 mm	6.0 mm	4.5 mm	3.0 mm	1.5 mm

BELAGMONTAGE OPTION 1: ALUMINIUM-UNTERKONSTRUKTION

AUFBAU DES UNTERGRUNDS

Aufbau direkt auf Gehwegplatten, Randsteine oder Estrich (ohne Terrassenlager).

Mindestabstände beachten!

Maximaler Abstand A (Achismaß) der Unterkonstruktionsprofile P: 45 cm (bei Bodendielen mit 20 mm Stärke: max. 30 cm). (Abbildung 3)

Die Unterkonstruktionsprofile sind auf jedem Auflagepunkt zu verschrauben. (Andernfalls muss die Unterkonstruktion als verwindungssteife Rahmenkonstruktion ausgeführt werden.)

Verwenden Sie dazu Edelstahl-Senkkopfschrauben mit einem Durchmesser von 5 mm (zum Befestigen der Alu-Unterkonstruktion Edelstahl-Rundkopfschrauben \varnothing 5 mm). Die Länge und Ausführung der Schrauben müssen auf den jeweiligen Untergrund abgestimmt sein. Zur Vermeidung von Staunässe und zum Ausgleich von leichten Unebenheiten empfehlen wir die Verwendung der Holz- und Bautenschutzunterlage U. (Abbildung 4)

DECKING INSTALLATION OPTION 1: ALUMINIUM SUBSTRUCTURE

SETUP OF THE SUBSURFACE

Setup directly on paving slabs, kerb stones or screed (without terrace subsurface).

Observe the minimum spaces!

Maximum distance (axial dimension) of the substructure profiles P: 45 cm (with boards with a thickness of 20 mm: max. 30 cm). (Figure 3)

The substructure profiles must be screwed to each support point (otherwise, the substructure must be designed as a torsion-resistant frame structure).

For this, use stainless steel countersunk screws with a diameter of 5 mm (to secure the aluminium substructure stainless steel round-head screws diameter 5 mm). The screw length and version must be tailored to the relevant subsurface. To avoid waterlogging and to level out slight unevenness, we recommend the use of the wood and building protection base U. (Figure 4)

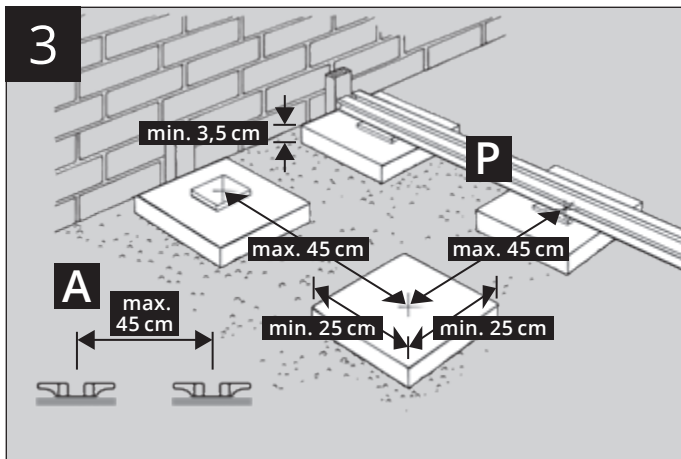

INSTALLATION

Achten Sie beim Montieren der Dielen auf die einheitliche Verlege- richtung (s. Aufkleber in der Nut der Dielen).

- A) Erste Terrassendiele: Zur Verlegung der ersten Terrassen- dielen müssen 2 cm dicke Abstandshalter eingesetzt werden. Diese werden am Ende der Montage entfernt. (Abbildung 5)
- B) Fixieren Sie die Dielen mit Metall-Montageclipsen auf der Alu- Unterkonstruktion. Dazu können die Metall-Montageclipsen C an jeder beliebigen Stelle auf die Unterkonstruktion geklipst werden. Clips nicht verschrauben oder verkleben – nur aufklipsen! (Abbil- dung 6)

Hinweis: Das Mischen von Metall- und Kunststoff-Clipsen ist bei Verwendung der Kovalex®-Alu-Unterkonstruktion nicht zulässig!

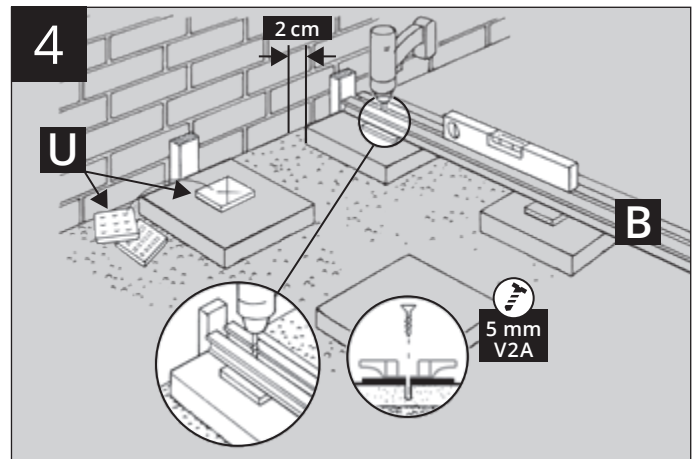

INSTALLATION

When installing the boards, ensure a uniform direction of laying (see stickers in the board groove).

- A) First decking board: Spacers with a thickness of 2 cm must be inserted when laying the first decking board. These are removed at the end of installation. (Figure 5)
- B) Secure the boards to the aluminium substructure using the metal clips. For this, the metal clips C can be clipped to any point on the substructure. Do not screw or glue the clips, simply clip into place! (Figure 6)

Note: It is not permitted to combine metal and plastic clips when using the Kovalex® Alu substructure!

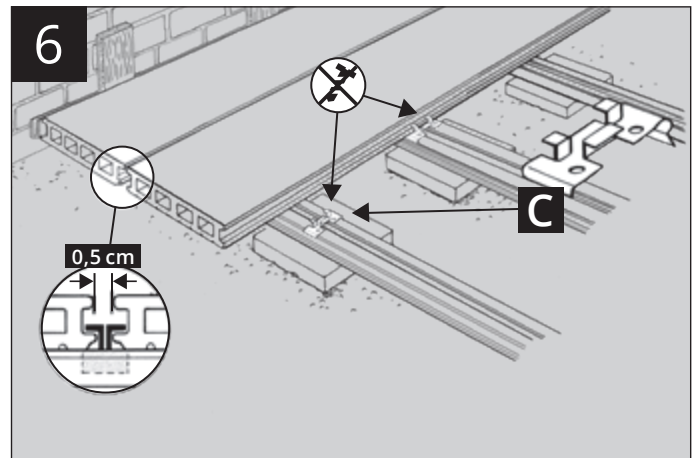
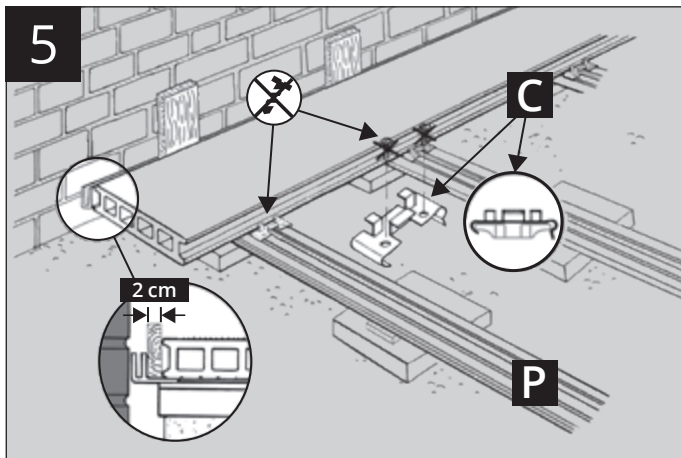

BELAGMONTAGE OPTION 2: HOLZ-UNTERKONSTRUKTION

BEFESTIGUNG AUF EINER HOLZ-UNTERKONSTRUKTION

Bei der Befestigung von b!design outdoor- Produkten sollten alle Schrauben, die stirnseitig befestigt werden, immer in einem Winkel von 90 Grad zur Belagoberfläche eingeschraubt werden. Die Produkte sollten niemals mit schräg eingesetzten Schrauben oder Nägeln befestigt werden. Ein zusätzlicher Balken sollte angebracht werden, wenn ein Winkel von 90 Grad nicht wie in der Abbildung 7 dargestellt in die Dielen eingefahren werden kann.

Alle Befestigungselemente sollten auf die dazugehörigen, unabhängigen Balken montiert sein; An der Stelle, wo zwei Dielenenden



DECKING INSTALLATION OPTION 2: WOODEN SUBSTRUCTURE

ATTACHMENT TO A WOODEN SUBSTRUCTURE

When fastening b!design outdoor products, all screws that are face fastened should always be driven in at a 90 degree angle to the decking surface. The products should never be toe-nailed/screwed. An extra joist should be added if a 90 degree angle cannot be driven into the board as shown in diagram 7.

All fasteners should be on their own independent joists; where two board ends meet each other there must be a sister joist with a minimum of 5 mm between the sister joists for water to go down between the joists. Excessive build-up of water over long periods of time at the ends could result in swelling.

aufeinander treffen, müssten zwischen den aufgedoppelten Balken mindestens 5 mm Abstand liegen, damit Wasser zwischen den Balken abfließen kann. Übermäßige Wasseransammlungen an den Enden über lange Zeiträume hinweg können Quellungen verursachen. Das Ende jeder Diele muss auf einem dazugehörigen Balken liegen, wie in der Abbildung 8 dargestellt.

Verwenden Sie weiße Kreide, gerade Bretter oder Schnurlinien als Hilfsmittel, um gerade Linien zu zeichnen. VERWENDEN SIE AUF KEINEN FALL FARBIGE KREIDEN. Farbige Kreide färben b!design outdoor-Produkte dauerhaft, weshalb wir dringend von der Verwendung farbiger Kreiden abraten.

Nägels/Schrauben, die stirnseitig befestigt werden, müssen aus Edelstahl hergestellt sein. Setzen Sie diese bei der stirnseitigen Befestigung immer mindestens 38 mm von den Enden und den Kanten der Dielen entfernt ein, wie in der Abbildung 9 dargestellt.

Verwenden Sie immer Schrauben, die für den Einsatz bei dem Verbundwerkstoff des Belags vorgesehen sind. Testen Sie die Schrauben immer an einem Teststück Diele, um zu verhindern, dass die Oberfläche des Belags sich aufgrund der Schrauben verformt oder sich um den Kopf der Schraube herum ausbeult. Falls dies der Fall ist, verwenden Sie eine andere Art von Schrauben.

Bei der Auswahl der zu verwendenden Schrauben/Nägels sollten Sie sich immer zuerst im örtlichen Fachhandel oder Baumarkt beraten lassen. Fragen Sie dort nach Schrauben, die extra für Holzwerkstoffe entwickelt wurden. Solche Schrauben/Nägels können immer verwendet werden und erzielen das attraktivste Endergebnis beim Einsatz von b!design outdoor-Produkten; durch die Verwendung anderer Schrauben/Nägels, die nicht für Verbundwerkstoffe empfohlen werden, könnte der Belag beschädigt werden. Falls Sie sich nicht sicher sind, welche Schrauben/Nägels zu verwenden sind, wenden Sie sich für weitere Informationen an den jeweiligen Hersteller.

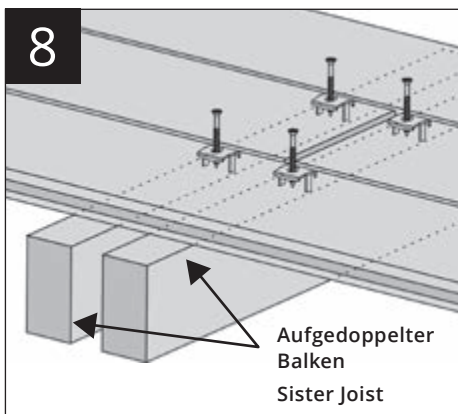

The end of each board must sit on its own joist as shown in diagram 8.

Use white chalk, straight boards, or string lines as templates for straight lines. NEVER USE COLOURED CHALK. Coloured chalk will permanently stain b!design outdoor products and is not recommended.

All nails/screws that are face fixed must always be stainless steel. When face fixing, always go in at least from the ends and width of the board by 38 mm as shown in diagram 9.

Always use screws designated for use with composite decking material. Always test the screws on a scrap piece of board to ensure the screws do not cause the surface of the decking to mushroom or bulge around the head of the screw. If it does cause this issue, change to a different brand of screw.

When choosing which screws/nails to use, always check with your local home centres and hardware stores first to see if they have screws that are engineered specifically for composite wood. These screws/nails will always work and give b!design outdoor products the best-looking outcome; using other screws/nails that are not recommended for composite could potentially damage/harm the decking. If you are unsure which screw/nail to use, contact your manufacturer for more information.

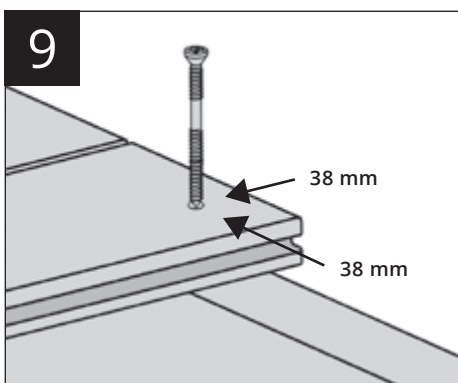

INSTALLATION

- Nach der Berechnung der Belagspannweite und der Konstruktion des Gerüsts für Ihren Belag ist die erste Diele einbaufertig.
- Die erste Diele bündig anlegen und im Abstand von ≤ 30 cm mit Schrauben fixieren. Ein Vorbohren ist nicht notwendig. (Abbildung 10)
- Verteilen Sie die weiteren Dielen auf der Unterkonstruktion.

Hinweis: Am schnellsten erfolgt die Montage, indem alle Platten zusammengeschoben, die Clips von der Seite in die Nuten geschoben und dann von oben befestigt werden.

- Schieben Sie die Clips in die Nuten der Dielen ein, sodass die Schrauben nach oben zeigen, wie in der Abbildung 11 dargestellt.

INSTALLATION

- After calculating the decking span and making the frame of your deck, the first board is ready to be installed.
- Position the first decking board so that it is flush and secure with screws at a distance of ≤ 30 cm. Pre-drilling is not required. (Figure 10)
- Place the further decking boards on the substructure.

Note: The fastest installation method is by pushing all the boards together and then coming back and sliding the clips into the grooves from the side and then fixing from above.

- Slide the clips into the grooves of the boards with screws facing up as shown in diagram 11.

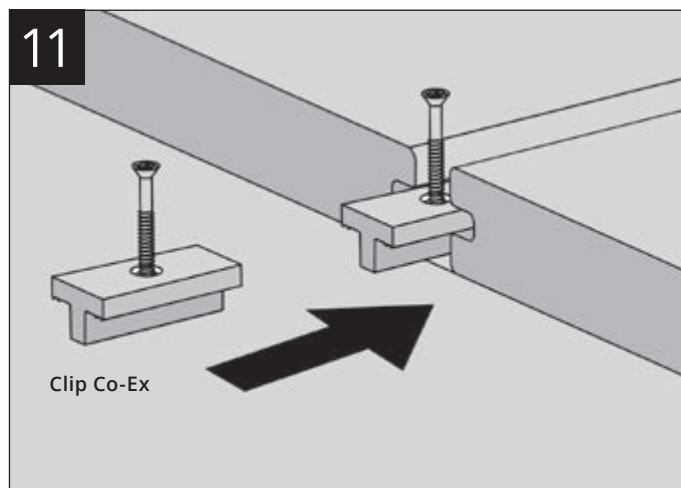
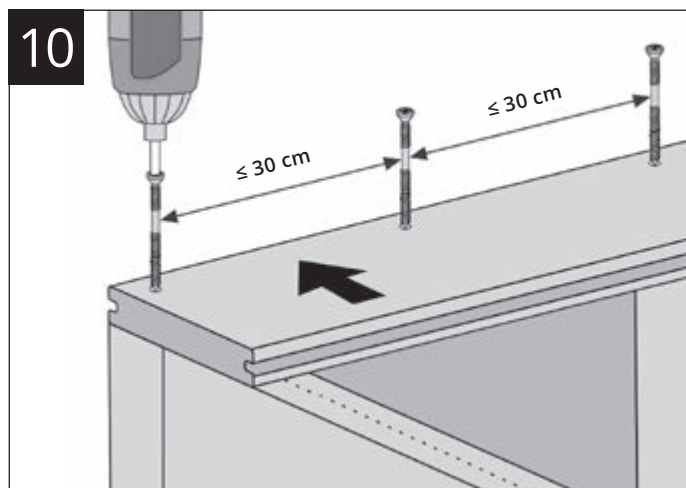

- E| Nachdem Sie alle Clips über den jeweiligen Balken positioniert haben, fangen Sie an, sie von oben zu befestigen, wie in Abbildung 12 dargestellt.
- F| Wiederholen Sie die Schritte D-E, bis der Belag vollständig ist.
- G| Die letzte Diele ist wieder mit Schrauben zu fixieren.
- H| Die fertig montierten Clips sollten wie in der Abbildung 13 aussehen.

- E| After getting all the clips into position above each respective joist, begin to fasten them from above as shown in diagram 12.
- F| Repeat steps D-E until the deck is complete.
- G| The last board must be secured with screws.
- H| The final installed clips should look like diagram 13.

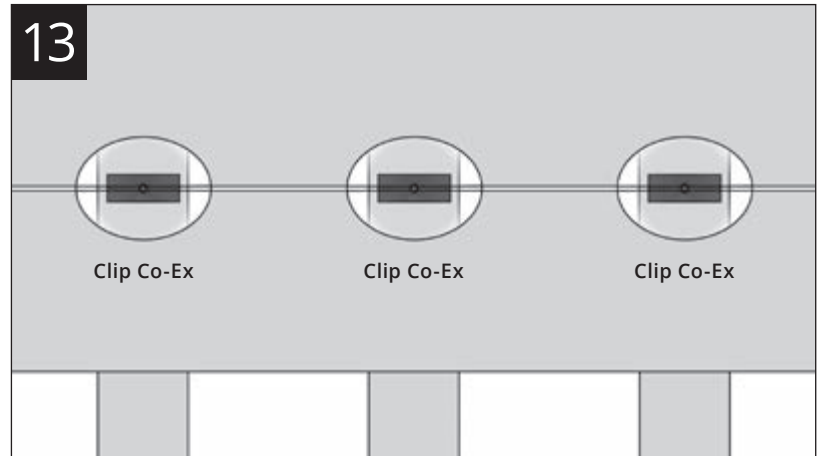
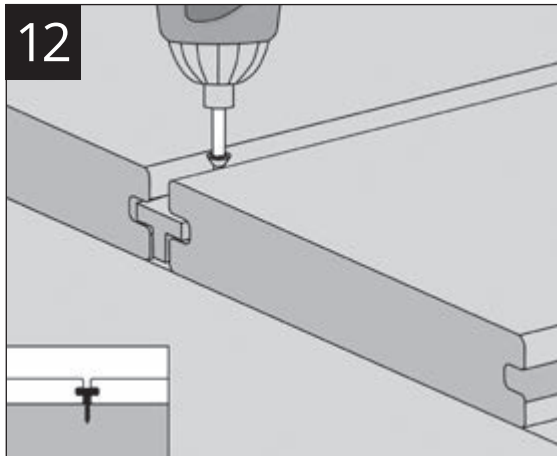

PFLEGE- UND REINIGUNGS-ANLEITUNG

WICHTIG: BEVOR SIE BEGINNEN

- Falls Schmutzablagerungen nicht aus den Spalten entfernt werden, kann dies zu Verfärbungen und Schimmelbildung führen.
- Verwenden Sie NIEMALS eine METALLSCHAUFEL, um Eis oder Schnee vom b!design outdoor-Belag zu entfernen.
- Öl / Fett / Lebensmittel müssen innerhalb einer angemessenen Zeitspanne von der Oberfläche entfernt werden, um die auf 25 Jahre beschränkte Fleckenschutzgarantie (für Gewerbekunden sind es 10 Jahre) aufrechtzuerhalten.
- Die b!design outdoor Terrassendielen sind nicht kratzunempfindlich. Unter Einwirkung spitzer oder scharfer Gegenstände können Kratzer entstehen. Verwenden Sie Filzgleiter unter Ihren Möbeln etc., um Kratzer zu vermeiden.

PROBLEME UND LÖSUNGEN

Dreck und Schmutzablagerungen

Schmutzablagerungen sollten mit einem Schlauch von der Oberfläche abgespritzt werden. Verwenden Sie warme Seifenlauge und eine weiche nichtmetallische Scheuerbürste, um Dreck und Schmutzablagerungen vom eingepprägten Muster zu entfernen. Es wird empfohlen, in Richtung der Faser zu schrubben.

Tannine

Tannine können sich bilden, wenn sich organisches Material in den Spalten absetzt und sich darunter Wasser ansammelt. Daher ist es ratsam, Schmutzablagerungen aus den Spalten mit einem Gartenschlauch, Spachtel oder weichen Besen zu entfernen. Durch die Sauberhaltung der Spalten sinkt die Wahrscheinlichkeit der Bildung von Tanninen, und Ihr Belag bleibt sauber.

Eis und Schnee

Verwenden Sie Kalziumchlorid oder Steinsalz, um Schnee und Eis zu schmelzen. Es kann zu Ansammlungen von Kalziumchlorid und Steinsalz kommen, die einen weißen Rückstand hinterlassen, der mit warmer Seifenlauge und einer weichen, nichtmetallischen Scheuerbürste mühelos entfernt werden kann.

Öl / Fett / Lebensmittel

Jegliche Öl-, Fett- und Lebensmittelreste sind umgehend zu entfernen. Eine Reinigung mit warmer Seifenlauge und einer weichen, nichtmetallischen Scheuerbürste wird empfohlen. Die Entfernung von Fetten und Ölen erfordert eventuell den Einsatz eines Allzweckreinigers, wenn warme Seifenlauge und eine weiche, nichtmetallische Scheuerbürste nicht ausreichen. Achten Sie darauf, sich bei den Reinigungsmittel-Herstellern zu erkundigen, welche Reinigungsmittel für die Reinigung eines Outdoor-Belags geeignet sind.

CARE AND CLEANING GUIDE

IMPORTANT: BEFORE YOU START

- Failure to remove debris from gaps may result in staining, mould, and mildew from forming.
- NEVER use a METAL shovel to remove ice or snow from a b!design outdoor deck.
- Oil / grease / food must be removed from the surface within a reasonable amount of time to maintain the 25-Year Limited Stain Warranty (commercial: 10-Year Limited Stain Warranty).
- The b!design outdoor decking boards are not scratch-resistant. They can be scratched if subjected to pointed or sharp objects. To avoid scratches, use felt gliders under your furniture, etc.

PROBLEMS AND SOLUTIONS

Dirt and Debris

Surface debris should be sprayed off with a hose. Use warm soapy water and a soft non-metal scrub brush to remove dirt and debris within the embossing pattern. Scrubbing in the direction of the grain is best.

Tannins

Tannins can form when organic material gets stuck within the gaps of the deck and water starts to pool under it. Therefore, it is best to remove the debris within gaps with a garden hose, spatula, or soft broom. Keeping the gaps clean will reduce the chances of tannins from forming, leaving your deck cleaner.

Ice and Snow

Use calcium chloride or rock salt to melt the snow and ice. Build-up of calcium chloride and rock salt may occur leaving a white residue, which can be easily removed with warm soapy water and a soft non-metal scrub brush.

Oil / Grease / Food

All oil / grease / food spills must be removed promptly. Clean with warm soapy water and a soft non-metal scrub brush. Grease and oil may require an all-purpose cleaner if warm soapy water and a soft non-metal scrub brush do not work. Be sure to check with manufacturer's on which cleaners are appropriate to use on your deck.

Mould and Mildew

Mould and mildew occur periodically in everyday environments. Therefore, surface mould and mildew can appear on the deck if decaying organic material such as, but not limited to, wood, leaf decay, and pollen are present along with elevated temperatures, air, and water. There is no way to completely eliminate mould and mildew, therefore, we can only minimise the occurrence by removing

Schimmelbildung

Die Schimmelbildung tritt in alltäglichen Umgebungen regelmäßig auf. Daher kann Schimmel auf der Belagoberfläche auftreten, wenn verrottendes organisches Material wie Holz, Laub und Pollen usw. sich auf dem Belag befinden, und dabei die Umgebung warm ist und es einen Wasser- und Luftzugang gibt. Es gibt keine Möglichkeit, Schimmelpilze vollständig zu beseitigen. Daher kann das Auftreten nur minimiert werden, indem diese zerfallenden organischen Stoffe so schnell wie möglich entfernt werden. Wenn Schimmel vorhanden ist, verwenden Sie zur Reinigung warme Seifenlauge und eine weiche, nichtmetallische Scheuerbürste.

MATERIALIEN / REINIGUNGSMITTEL

1. Tuch
2. Eimer
3. Wasser
4. Weiche Scheuerbürste oder Besen
5. Geschirrspülhandschuhe

Wir empfehlen, mineralische Ablagerungen mit den folgenden Reinigungsmitteln abzuwaschen:

1. Haushaltsreiniger / Waschmittel
2. Essig

Hinweis: Verwenden Sie keine Reiniger, die hier nicht aufgelistet sind, da diese die Belagoberfläche beschädigen könnten. Verwenden Sie die Reiniger außerdem nicht kombiniert, sondern nur einzeln. Vermischen Sie keine Reiniger.

GARANTIE

b!design outdoor garantiert, dass die Produkte während der angegebenen Garantiedauer, falls sie

1. unter normalen und angemessenen Nutzungsbedingungen genutzt werden,
2. in Übereinstimmung mit denschriftlichen Anweisungen für die b!design outdoor-Produkte montiert wurden, und
3. oberirdisch montiert wurden sowie verwendet und gewartet werden,

frei von Materialherstellungsfehlern bleiben und nicht absplittern, delaminieren, verrotten oder strukturelle Schäden durch Pilzfäule erleiden.

Die Laufzeit der beschränkten Garantie („Garantiedauer“) für den b!design outdoor-Belag beträgt

1. **fünfundzwanzig (25) Jahre (GARANTIE FÜR PRIVATKUNDEN)**
2. **zehn (10) Jahre (GARANTIE FÜR GEWERBEKUNDEN)**

ab dem ursprünglichen Kaufdatum, sofern der Käufer das Eigentum an der Immobilie behält, bei der das b!design outdoor-Produkt montiert wurde.

Die hier dargelegte beschränkte Garantie ist die einzige Garantie (ob schriftlich oder mündlich, ausdrücklich oder stillschweigend), die b!design outdoor für die oben beschriebenen b!design outdoor-Produkte zur Verfügung stellt.

b!design outdoor übernimmt keine Garantie und ist nicht verantwortlich, und weiterhin wird keine ausdrückliche oder stillschweigende Garantie übernommen, für Zustände der Produkte, die vollständig oder teilweise auf das Folgende zurückzuführen sind:

1. Unsachgemäße Montage von b!design outdoor-Produkten.
2. Nichtbeachtung der schriftlichen Anweisungen für b!design outdoor-Produkte.
3. Missachtung jeglicher anwendbaren Gesetze oder Bauvorschriften, einschließlich, aber nicht beschränkt auf, unsachgemäße bauliche Abstützung, Befestigung, Belüftung oder einzuhaltende Spaltenbreite.

these decaying organic materials as quickly as possible. If mould and mildew are present, use warm soapy water and a soft non-metal scrub brush to clean.

MATERIALS / CLEANERS

1. Towel
2. Bucket
3. Water
4. Soft Bristle Brush or Broom
5. Dishwashing Gloves

We recommend using the following cleaners to wash off the mineral deposits:

1. Household / Laundry Detergent
2. Vinegar

Note: Do not use any other cleaner that is not recommended on this list because it could potentially damage the deck's surface. Also, never use the cleaners together when cleaning, only use one of the choices to clean, never mix cleaners.

WARRANTY

b!design outdoor warrants that, for the specified warranty period, such products shall,

1. under normal and proper service conditions,
2. when installed in accordance with b!design outdoor's written instructions and
3. when used and maintained in an above-ground application, remain free from material manufacturing defects and will not check, splinter, delaminate, rot, or suffer structural damage from fungal decay.

The term of the limited warranty ("warranty period") for the b!design outdoor decking shall be

1. **twenty five (25) years (RESIDENTIAL LIMITED WARRANTY)**
2. **ten (10) years (COMMERCIAL LIMITED WARRANTY)**

from the date of original purchase provided that such purchaser maintains ownership of the real property upon which the b!design outdoor product was installed.

The limited warranty set forth herein is the only warranty (whether written or verbal, express or implied) b!design outdoor makes for the above-described b!design outdoor products.

b!design outdoor does not warrant against and is not responsible for, and no express or implied warranty shall be deemed to cover any condition attributable in whole or in part to:

1. improper installation of b!design outdoor products,
2. failure to abide by b!design outdoor's written instructions,
3. failure to comply with any and all applicable laws or building codes, including but not limited to improper structural support, fastening, ventilation or gapping.