

BADKAR

Monterings- och användarmanual

BADEKAR

Installations- og brugervejledning

BADEKAR

Monterings- og brukerveiledning

KYLPYÄMME

Asennus- ja käyttöohjeet

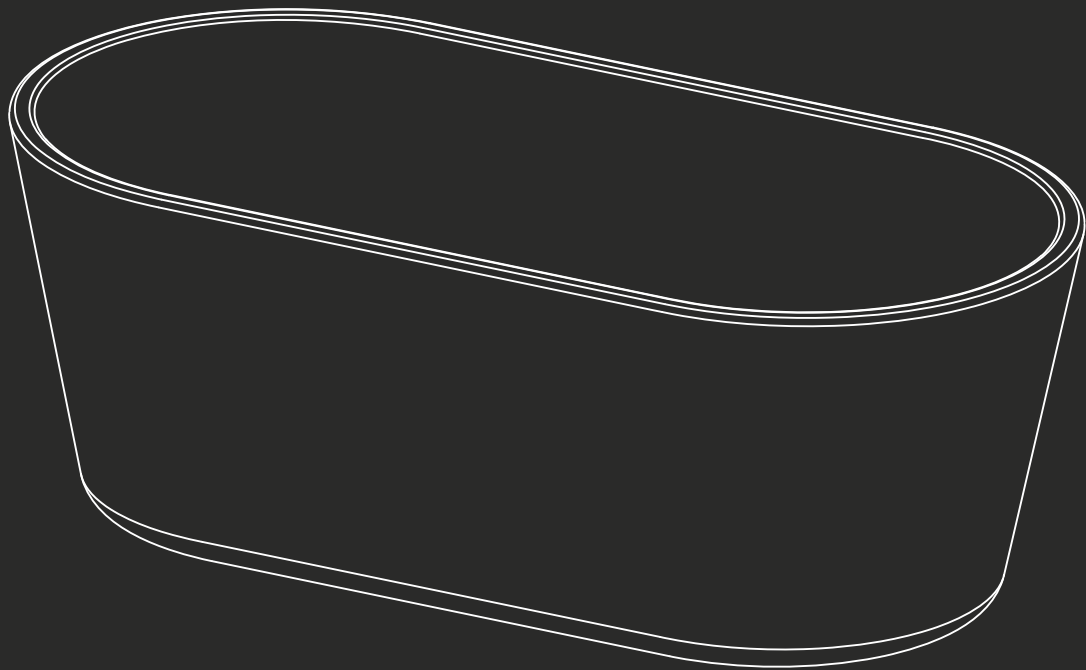

2.4.2019

MIAMI 150



www.bathdeluxe.com

MIAMI 150

S Tack för att du köpt en Bath Deluxe®-produkt. Vi försökte packa upp och transportera allt på det bästa möjliga sättet men hittar du någon skadad del eller om en del saknas behöver du inte gå tillbaka till butiken där du köpte varan. **För den snabbaste lösningen kontakta oss direkt!**

aftersales@bathdeluxe.com

Behåll instruktionerna som framtida referens. Bath Deluxe önskar dig trevliga spa upplevelser.

Då vi är under ständig utveckling reserverar vi oss för eventuella förändringar i såväl sortiment som design. Informationen i denna bruksanvisning kan ändras utan föregående meddelande. Tillverkaren ger inga garantier gällande innehållet häri, och fransäger sig uttryckligen varje underförstådd garantiskydighet för god produktkvalitet eller ett visst föremåls lämplighet. Vidare förbehåller sig tillverkaren rätten att omarbeta dessa instruktioner och göra ändringar utan att vara skyldig att meddela sådana omarbetningar eller ändringar till andra personer.

DK Tak fordi du har købt et Bath Deluxe® produkt. Vi har forsøgt at pakke og transportere produktet på den bedst mulige måde, men hvis der mangler dele i kassen eller nogle dele er skadet, bør du ikke gå tilbage til butikken hvor du har købt produktet. **For den hurtigste løsning kontakt os direkte!**

aftersales@bathdeluxe.com

Behold vejledningen til senere brug. Bath Deluxe ønsker dig flotte spa erfaringer.

Da vi udvikler og forbedrer produkterne løbende, forbeholder vi os ret til ændringer i funktioner, sortiment og design. Informationerne i denne manual kan ændres uden varsel. Producenten giver ingen garantier for indholdet heri, og frasiger sig enhver underforstået garantiforpligtigelse for produktet eller specielle egenskaber som beskrives i manualen. Derudover forbeholder producenten sig retten til ændringer i disse instruktioner uden forpligtigelse til at informere herom.

N Takk for at du kjøpte et Bath Deluxe®-produkt. Vi har forsøkt å pakke og transportere alt på best mulig måte, men dersom du finner en skadet del eller hvis noe mangler, trenger du ikke å dra tilbake til butikken der du kjøpte produktet. **Kontakt oss umiddelbart, så finner vi den raskeste løsningen!**

aftersales@bathdeluxe.com

Ta vare på disse instruksjonene for framtidig referanse. Bath Deluxe ønsker deg en hyggelig spa-opplevelse.

Ettersom vi er i konstant utvikling, forbeholder vi oss retten til å gjøre endringer i både sortiment og design. Informasjonen i dette dokumentet kan endres uten varsel. Produsenten gir ingen garantier med hensyn til innholdet i dette dokumentet og fraskriver seg enhver underforstått garantiforpliktelse for god produktkvalitet eller egnethet for bestemte formål. Videre forbeholder produsenten seg retten til å revidere disse instruksjonene og gjøre endringer uten plikt til å varsle om slike revisjoner eller endringer til andre personer.

FIN Kiitos, että ostit Bath Deluxe tuotteen. Olemme yrittäneet pakata ja kuljettaa kaiken parhaalla mahdollisella tavalla, mutta jos jotkut osat puuttuvat tai ovat vaurioituneet, sinun ei tarvitse palauttaa tuotetta kauppiallesi, **vaan ottaa asian nopeuttamiseksi yhteyttä suoraan meihin!**

aftersales@bathdeluxe.com

Säilytä nämä käyttöohjeet myöhempää käyttöä varten. Bath Deluxe toivottaa sinulle rentouttavia kylpyhetkiä.

Tuotteemme ovat jatkuvan kehityksen alla ja pidämme oikeuden kaikkiin muutoksiin tuotteidemme muotoilussa sekä valikoiman laajuudessa. Tämän selosteen tiedot voivat muuttua ilman erityistä mainintaa. Valmistaja ei mene takuuseen tämän selosteen sisällöstä ja kieltäytyy erityisesti mistään epäsuorasta hyvää tuotetta tai tietyn osan soveltuvuutta koskevasta takuuvollisuudesta. Sen lisäksi valmistaja pidättää oikeuden tämän selosteen uudistamiseen ja muutosten tekemiseen ilman velvollisuutta mainita näistä muutoksista tai korjauksista kenellekään.

MIAMI 150

Delar / Dele / Deler / Osat

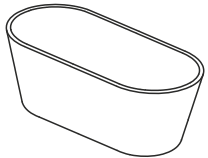
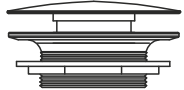
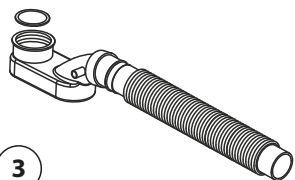
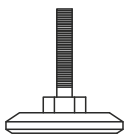
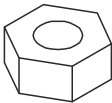
 <p>1</p>	 <p>2</p>	 <p>3</p>	 <p>4 4 x</p>
 <p>5 4 x</p>			

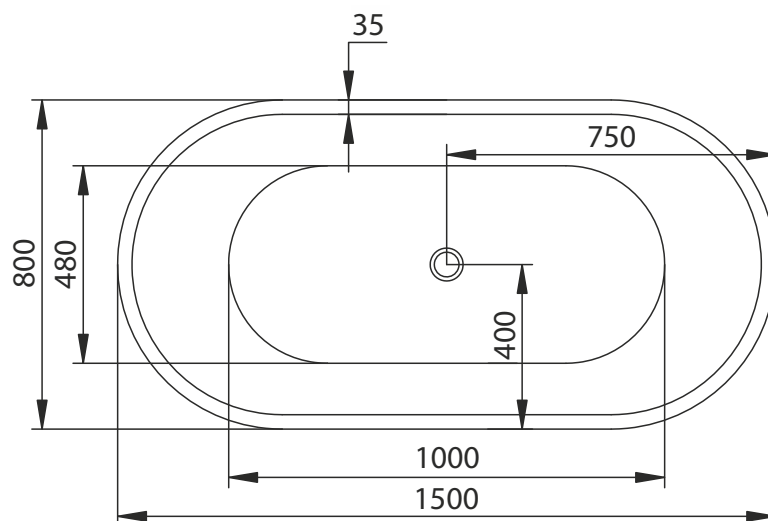
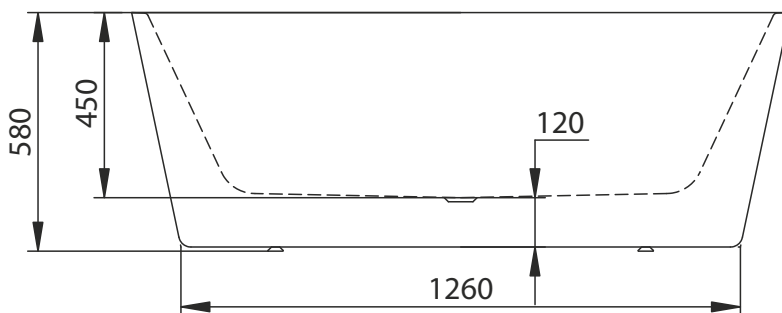
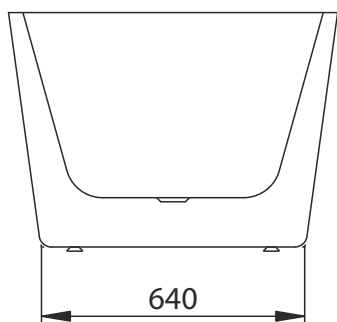

Verktøy / Værktøj / Verktøy / Työkalut

				
--	---	---	--	--

S Bottenventilen till badkaret ska installeras nära till golvvavloppet. Placering av bottenventilen märks med A och förslag till golvvavloppets position vid nya vatteninstallationer märks med B på bilden. Vid nya installationer ska du alltid följa regler gällande i ditt land men vi kan inte rekommendera att använda rör som är mindre än 50 mm i diameter. Placera inte golvvavloppet längre än 200 mm bort från badkarets bottenventil. Bli avståndet större är det nödvändigt att köpa kompletterande avloppsrör för att kunna avsluta installationen.

Detta badkar inte har någon skvalpränna och kan endast installeras i ett badrum med föreskrifter för avlopp och våtrum. Lämna inte badrummet när du börjar fylla badkaret för att undvika överfyllning av badkaret.

DK Bundventilen på badekarret skal gerne være tæt på gulvafløbet. Placeringen af bundventilen er markeret med "A" og vores forslag til placering af gulvafløbet ved ny-installation er markeret med "B" på tegningen. For ny-installation, skal du følge bygningsreglementet i dit hjemland, men vi anbefaler ikke at anvende mindre en 50 mm afløbsrør i gulvet. Placer ikke gulvafløbet mere end 200 mm fra badekarrets bundventil. Hvis afstanden er større, er det nødvendigt at købe ekstra afløbsrør for at færdiggøre installationen.

Dette badekar har intet oveløb og må derfor kun installeres i et badeværelse som følger reglerne for vådrum og med afløb i gulvet. For at undgå at du ikke overfylder karet, forlad derfor ikke badeværelset når du fylder karet med vand.

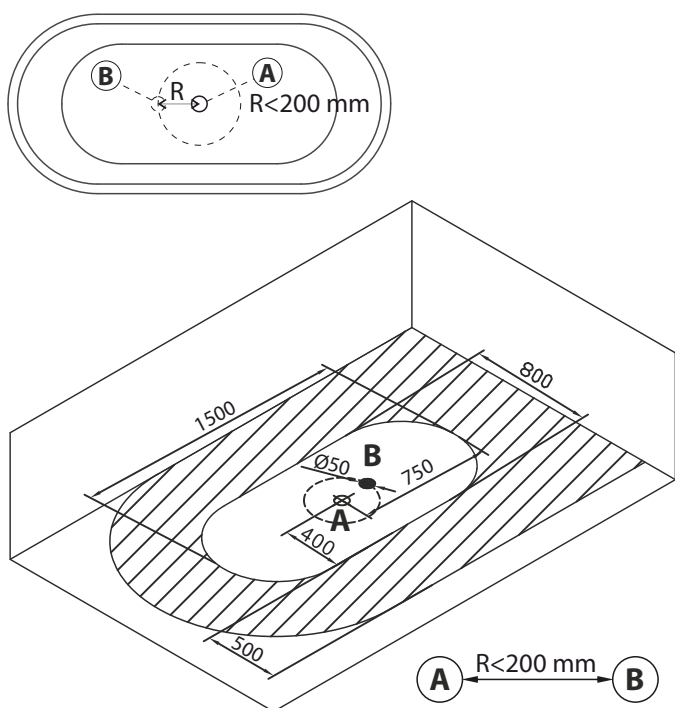

N Utløpet fra badekaret skal være nært sluket. Plasseringen til badekarutløpet er markert med A, og vårt forslag for hvor sluket for nye installasjoner bør plasseres er markert med B på tegningen. For nye installasjoner må du sørge for å følge de norske bygningsforskriftene, men vi anbefaler ikke mindre enn 50 mm diameter på avløpsrørene. Ikke plasser gulvavløpet mer enn 200 mm fra badekarutløpet; hvis avstanden er større må du montere ekstra dreneringsrør for å utføre installasjonen på riktig måte.

Dette badekaret har ikke overløp og kan bare monteres i et badrom som er bygget i henhold til forskriftene for avløp og våtrum. Ikke forlat badet mens badekaret fylles for å unngå å overfylle badekaret.

FIN Laskuputki tulee kiinnittää viemäriin. Kylpyammeen laskuputken sijainti on merkitty A kirjaimella ja ohjeen suositus viemäriin sijainnista uuden asennuksen yhteydessä on merkitty piirroksessa B kirjaimella. Noudattakaa ystävällisesti maanne lainsäädäntöä uusien asennusten yhteydessä, suosittelemme silti vähintään 50 mm viemäriputken halkaisijaa. Älä sijoita viemäriä 200 mm kauemmaksi kylpyammeen laskuputkesta, jos etäisyys on suurempi, sinun täytyy lisätä erillinen viemäriputki asennuksen täydentämiseksi.

Tässä kylpyammeessa ei ole ylivuotoaukkoa ja sen saa asentaa ainoastaan kylpyhuoneeseen, jossa on viemäri ja kostean tilan asetukset. Älä poistu kylpyhuoneesta täyttäessäsi ammetta vältytäksesi sen ylivuotamiselta.

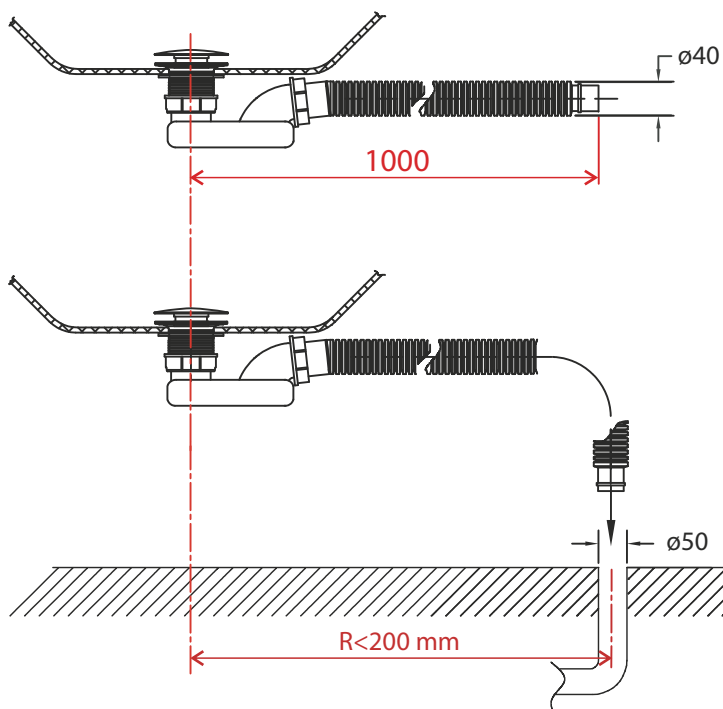

1

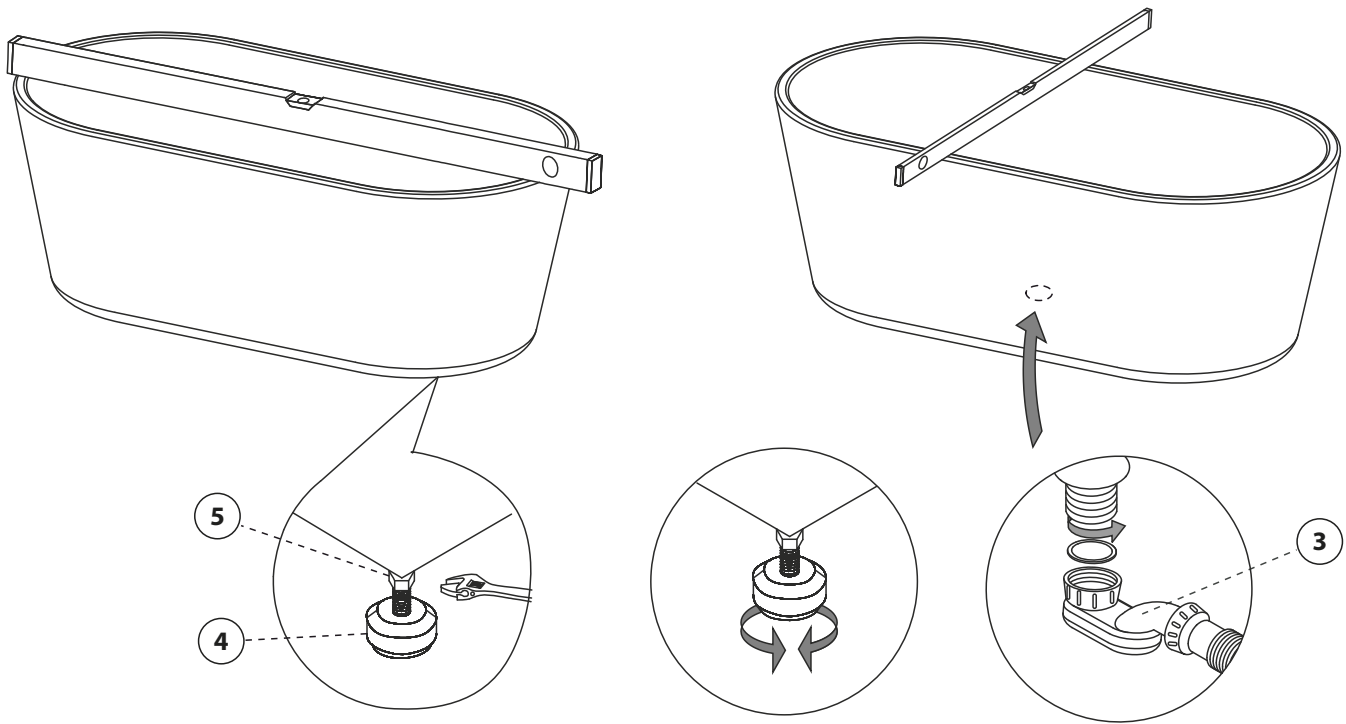

2

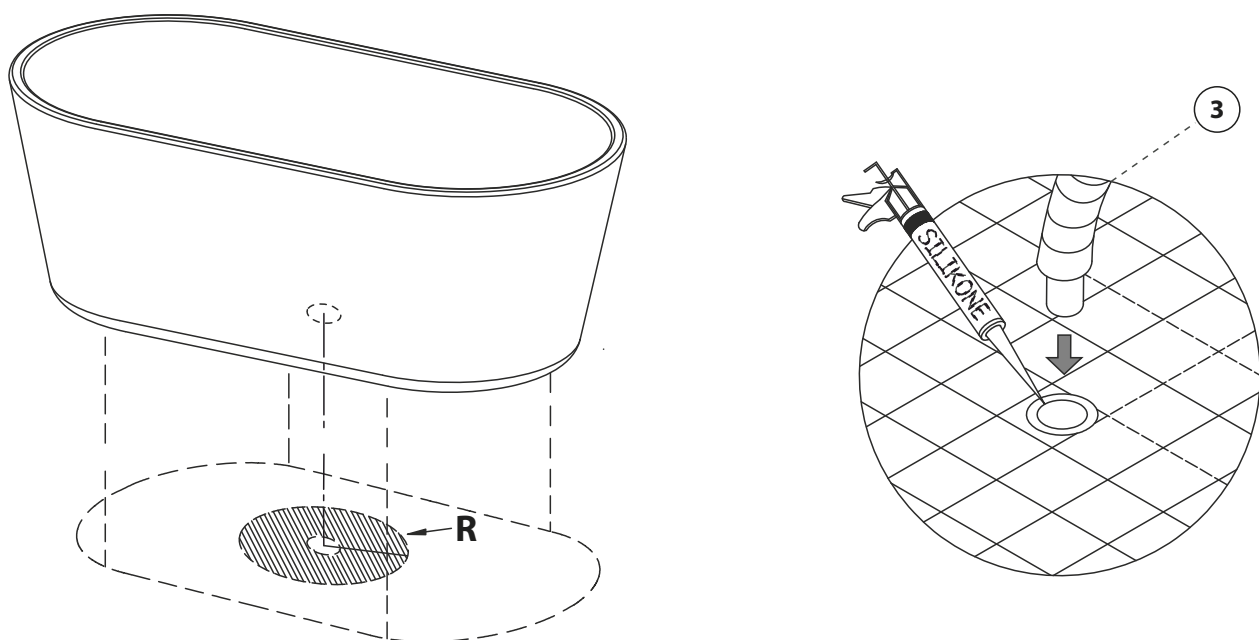

S RENGÖRING & SKÖTSEL

1. Använd milda rengöringsmedel och endast en mjuk trasa för den dagliga rengöringen av badkaret. Rengöringsmedel som innehåller aceton eller ammoniak får inte användas. Använd ej heller skurmedel eller desinfektionsmedel som innehåller myrsyra eller formaldehyd för att desinficera badkaret.
2. Använd inte vassa verktyg eller rengöringsmedel som innehåller lösningsmedel eller slipmedel för att rengöra karet.
3. Repor på ytan av badkaret kan våtslipas. Använd endast 2000-sandpapper. Smörj därefter repan med tandkräm och polera med en mjuk trasa. Använd bilvax för att polera bubbelbadkaret.
4. Avkalkning av badkaret kan göras med en trasa indränkt i varm citronsaft eller ättika.
5. Undvik att repa karet med vassa föremål. Tända cigaretter eller andra föremål med temperatur över 70° C får inte komma i kontakt med badkarets yta.

DK RENGØRING OG VEDLIGEHOLDELSE

1. Anvend milde rengøringsmidler og kun med en blød klud til den daglige rengøring af badekarret. Rengøringsmidler som indeholder acetone eller ammoniak må ikke anvendes. Anvend ikke skurecreme eller desinfektionsmidler som indeholder myresyre eller formaldehyd, for at desinficere badekarret.
2. Anvend ikke skarpt værktøj eller rengøringsmidler som indeholder opløsningsmidler eller slibemidler for at rengøre badekarret.
3. Små ridser på overfladen af badekarret kan vådslibes. Brug kun sandpapir med korn 2000. Smør derefter tandpasta på området og poler det med en blød klud. Brug bilvoks for at polere badekarret op igen.
4. Afkalkning af badekarret kan gøres med en blød klud og varm citronsaft eller eddike.
5. Undgå at ridse badekarret med skarpe genstande. Tændte cigaretter eller andre genstande med en temperatur over 70° C, må ikke komme i kontakt med badekarret.

N RENGJØRING OG VEDLIKEHOLD

1. Bruk milde vaskemidler og bare myke kluter til daglig rengjøring av badekaret. Ikke bruk vaskemidler som inneholder aceton eller ammoniakk. Ikke bruk vaskemidler med polerende effekt eller desinfeksjonsvæsker som inneholder syrer eller formaldehyd til å desinfisere badekaret.
2. Ikke bruk skarpe gjenstander eller vaskemidler som inneholder tynner.
3. Ripper på badekaret kan våtpoleres. Bruk bare sandpapir av typen korn 2000. Bruk deretter tannkrem med en myk klut for å fullføre poleringen, og bruk deretter bilvoks til å gi badekaret en fin og skinnende overflate.
4. Avkalk badekaret med en myk klut og varm sitronsaft eller eddik.
5. Unngå å ripe opp badekaret med skarpe gjenstander. Sigaretter eller andre varme ting med en temperatur over 70 °C må aldri komme i kontakt med badekarets overflate.

FIN PUHDISTUS JA YLLÄPITO

1. Käytä ainoastaan mietoja pesuaineita ja pehmeitä kankaita kylpyammeen päivittäiseen puhdistamiseen. Asetonia tai ammoniakkia sisältäviä pesuaineita ei saa käyttää. Älä käytä kiillottavia pesuaineita ja happeja tai formaldehydiä sisältäviä desinfiointiainetta kylpyammeen desinfiointiin.
2. Älä käytä teräviä työkaluja tai ohenninta sisältäviä pesuaineita.
3. Kylpyammeen naarmut voi märkähioa. Käytä vain 2000 karkeusasteen hiekkapaperia. Käytä tämän jälkeen hammastahnaa pehmeällä kankaalla hiomiseen ja viimeistele työ autovahalla antaaksesi kylpyammeelle komean ja kiiltävän pinnan.
4. Puhdista kylpyamme kemiallisista lioista pehmeällä kankaalla ja lämpimällä sitruunamehulla tai etikalla.
5. Vältä kylpyammeen naarmuttamista terävillä esineillä. Tupakan tai muiden yli 70°C asteisten esineiden ei pitäisi tulla kosketukseen kylpyammeen pinnan kanssa.