

# 7097-000

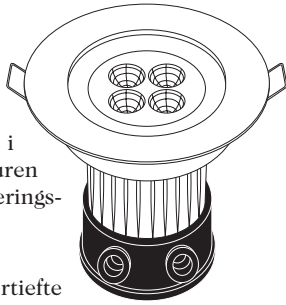

**SE**

OBS! För infällning i tätt undertak. Armaturen får ej täckas med isoleringsmaterial eller dylikt.

**DE**

Achtung! Für die vertiefte Montage in einer eingefassten Decke. Die Leuchte darf nicht von Isolationsmaterial oder Ähnlichem abgedeckt werden.

**GB**

Note: For recessed fitting in enclosed ceiling. The lantern is not to be covered with insulating material or anything similar.

**F**

Note: Pour ajuster le luminaire suspendu dans un plafond fermé. Le luminaire ne doit pas être couvert avec un isolant thermique ou rien de semblable.

**FI**

Huom: Kattorakenteeseen upotettava valaisin. Ei saa peittää eristemateriaalilla tai millään muulla vastaavalla.

**N**

OBS! For innfelling i tett tak. Armaturen skal ikke dekkes med isoleringsmateriale eller lignende.

**DK**

Bemærk: Til forsænket montering i lukket loft. Lampen/armaturet må ikke tildækkes med isoleringsmateriale eller lignende.

**NL** Attentie: Inbouwarmatuur voor plafonds. Armatuur niet afdekken met isolatie- of soortgelijk materiaal.

**PL**

UWAGA! Przy montażu w suficie. Armatury świetlnej nie wolno przykrywać materiałami izolacji cieplnej ani innymi.

**I**

Nota: Per fissaggio a incasso nel soffitto chiuso. La lanterna non deve essere coperta con materiale isolante o altro simile.

**E**

Nota: Para empotrar en el tumbado. La lámpara no se debe cubrir con material aislante ni nada similar.

**CZ**

Upozornění: pro zapaštění do stropu. Nezakrývejte světlo izolačním ani jiným podobným materiálem.

1.

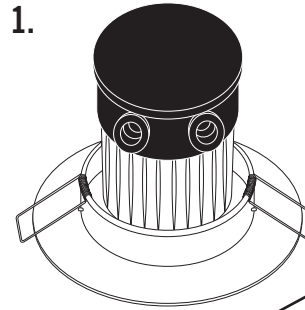

2.

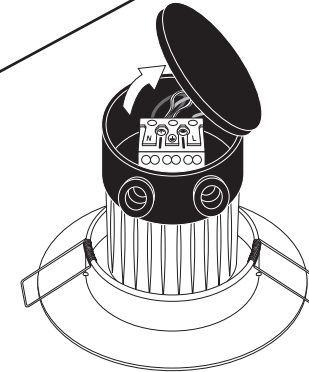

3.

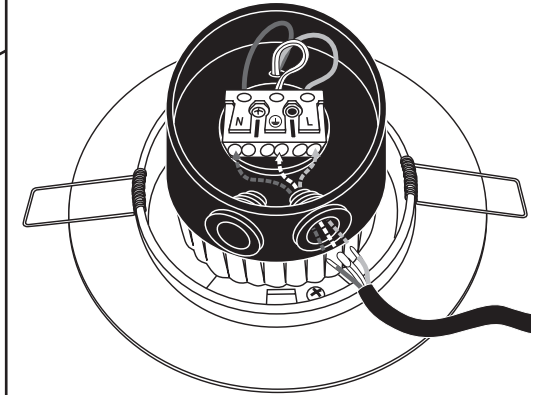

4.

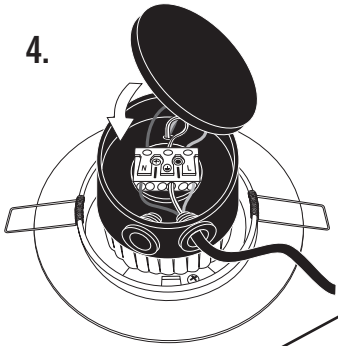

5.

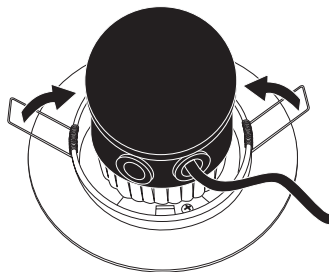

6.

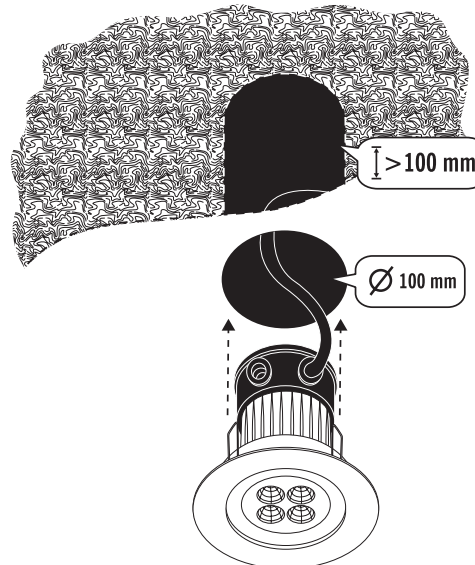

7.

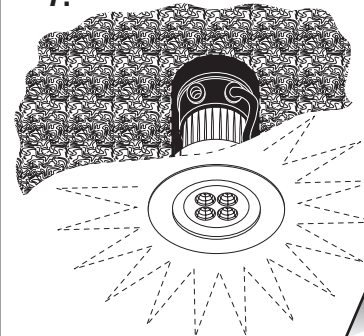

8.

