

NL

Nr.	Omschrijving	Aantal	Nr.	Omschrijving	Aantal
1	Zijkast achterpaneel, groot	1	8	Looprol	4
2	Bovenste deel voor zijkast, groot	1	9	Frame, voorzijde	1
3	Bovenste achterpaneel	1	10	Onderste sierstrip	1
4	Onderste achterpaneel	1	11	Lade, compleet	3
5	Zijpaneel, rechts	1	12	Zijpaneel, links	1
6	Bodemplaat	1	13	Schroevenset	1
7	In hoogte verstelbare voet	4			

Verzekert U, dat U Uw grill correct heeft gemonteerd.

Volgt U daarvoor de afzonderlijke stappen van de gedetailleerde montageaanwijzing op.

Opgelet: Wij hechten grote waarde aan een zo mogelijk eenvoudig montageproces.

De metaaldelen werden na de produktie ontbraamd, echter kunnen scherpe kanten blessures veroorzaken.

Daarom raden wij bij de omgang met de delen gedurende de montage het dragen van veiligheidshandschoenen aan.

CZ

Č.	Název	Množství	Č.	Název	Množství
1	Boční zadní panel skříňe, velký	1	8	Válečky	4
2	Horní díl pro boční skříňku, velký	1	9	Rám, přední část	1
3	Horní zadní panel	1	10	Spodní ozdobná lišta	1
4	Spodní zadní panel	1	11	Zásuvka, kompletní	3
5	Boční panel, pravý	1	12	Boční panel, levý	1
6	spodní plech	1	13	Sada šroubů	1
7	Výškově nastavitelná noha	4			

Ujistěte se, že Váš grill byl smontován správně. K tomu respektujte jednotlivé kroky detailního návodu na montáž.

Pozor: Velký důraz klademe na co možná jednoduchý montážní proces.

Kovové díly byly po výrobě zbaveny otřepů, avšak ostré hrany mohou způsobit zranění.

Proto doporučujeme při zacházení s díly během montáže nosit ochranné rukavice.

Made for:
garbou GmbH
Dornaper Strasse 18
42327 Wuppertal
Germany

SK

Č. dielu	Označenie	Množstvo	Č. dielu	Označenie	Množstvo
1	Bočný zadný panel skrine, veľký	1	8	Kolieska	4
2	Horná časť bočnej skrinky, veľký	1	9	Rám, predná časť	1
3	Horný zadný panel	1	10	Spodný dekoratívny pás	1
4	Spodný zadný panel	1	11	Zásuvka, kompletná	3
5	Bočný panel, pravý	1	12	Bočný panel, ľavý	1
6	Spodný panel	1	13	Súprava skrutiek	1
7	Výškovo nastaviteľná noha	4			

Uistite sa, že bol Váš gril zmontovaný správne. K tomu rešpektujte jednotlivé kroky detailného návodu na montáž.

Pozor: Veľký dôraz kladieme na čo najjednoduchší montážny proces.

Kovové diely boli po výrobe zbavené ostrapkov, avšak ostré hrany môžu spôsobiť zranenia.

Preto odporúčame pri zaobchádzaní s dielmi počas montáže nosiť ochranné rukavice.

HR

Br.	Oznaka	Količina	Br.	Oznaka	Količina
1	Stražnji zid bočnog ormarića, veliki	1	8	Valjci	4
2	Gornji dio za bočni ormarić, veliki	1	9	Okvir, prednji	1
3	Gornji stražnji zid	1	10	Donja ukrasna traka	1
4	Donji stražnji zid	1	11	Ladica, kompletna	3
5	Bočni dio, desno	1	12	Bočni dio lijevo	1
6	Podna posuda	1	13	Set vijaka	1
7	Noga podesiva po visini	4			

Uvjerite se da je Vaš plinski roštilj ispravno montirali.

Slijedite u tu svrhu pojedinačne korake detaljnih uputa za montažu.

Opres: Veliko značenje pridajemo što jednostavnijem postupku montaže. Metalni dijelovi su nakon proizvodnje bili izgladeni, ipak oštri rubovi mogu prouzročiti ozljede. Stoga preporučujemo kod rukovanja s dijelovima tijekom montaže nositi zaštitne rukavice.

Made for:
garbou GmbH
Dornaper Strasse 18
42327 Wuppertal
Germany

SI

Št.	Ime	Količina	Št.	Ime	Količina
1	Zadnja plošča stranske omarice, velika	1	8	Koleščki	4
2	Zgornji del za stranske omare, velik	1	9	Okvir, sprednji del	1
3	Zgornja zadnja plošča	1	10	Spodnja okrasna tirnica	1
4	Spodnja zadnja plošča	1	11	Predal, popoln	3
5	Stranska plošča, desna stran	1	12	Stranska plošča, leva	1
6	Spodnja plošča	1	13	Komplet vijakov	1
7	Višinsko nastavljivo podnožje	4			

Prepričajte se, da ste pravilno namestili žar. Sledite posameznim korakom podrobnih navodil za namestitev.

Pozor: Velik pomen pripisujemo čim enostavnejšemu postopku namestitve.

Kovinski deli so bili po proizvodnji obrušeni, vendar lahko ostri robovi povzročijo poškodbe.

Zato priporočamo, da pri rokovanju z deli med montažo nosite zaščitne rokavice.

HU

Cikkszám	Megnevezés	Mennyiség	Cikkszám	Megnevezés	Mennyiség
1	Oldalsó szekrény hátsó fala, nagy	1	8	Görgők	4
2	Felső rész oldalsó szekrényhez, nagy	1	9	Keret, elől	1
3	Felső hátsó fal	1	10	Alsó dekorcsík	1
4	Alsó hátsó fal	1	11	Fiók, komplett	3
5	Oldalsó rész, jobbra	1	12	Oldalpanel, balra	1
6	Padlótálca	1	13	Csavarkészlet	1
7	Állítható magasságú láb	4			

Ügyeljen arra, hogy a grillt megfelelően szerelje össze.

Kövesse ehhez az összeszerelési útmutatás egyes lépéseit.

Figyelem: Nagy gondot fordítunk az összeszerelés lehető legegyszerűbb folyamatára.

A gyártás után az acélarabok sárjázva lettek, de éles sarkok sérülést okozhatnak.

Emiatt a készülék összeszerelése során kesztyű használata ajánlott.

Made for:
garbou GmbH
Dornaper Strasse 18
42327 Wuppertal
Germany

- 1.** **Hinweis:** Bitte entnehmen Sie die Schubfächer, um die untere Blende sowie die Standfüße oder Rollen montieren zu können.
Note: Please take out the drawers to assemble the bottom decoration panel and the adjustable legs or caster wheels.

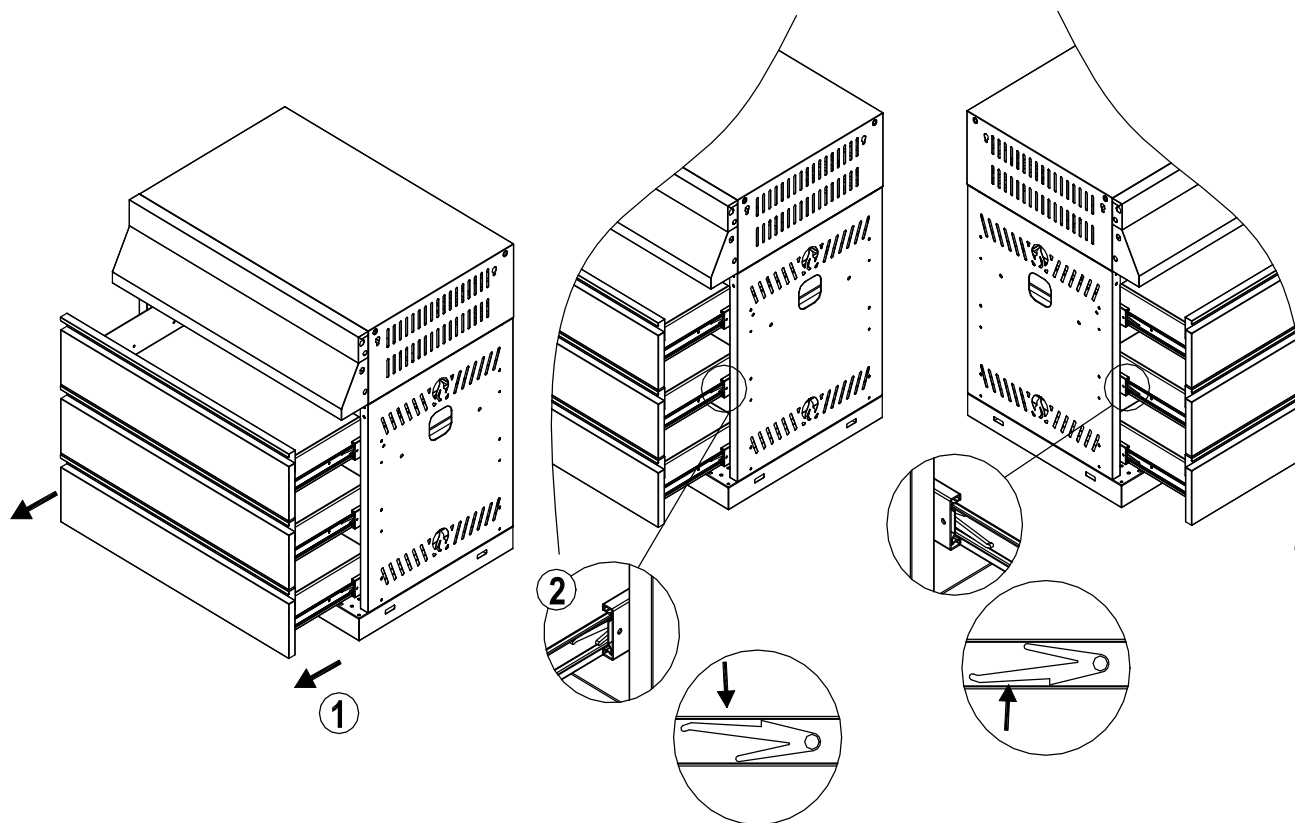

- 2.**



Option A

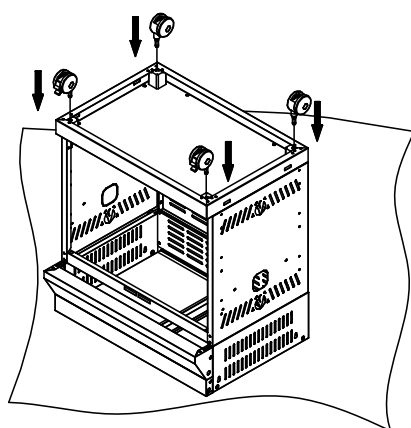

Hinweis: Bei der Montage von Laufrollen ist es später nicht möglich die unteren und seitlichen Blenden zu montieren, da sich die Rollen nicht frei drehen könnten.

Note: When mounting the caster wheels, it will not be possible to mount the bottom decoration panels and side decoration panels later on, as the wheels would not be able to rotate freely.

Option B

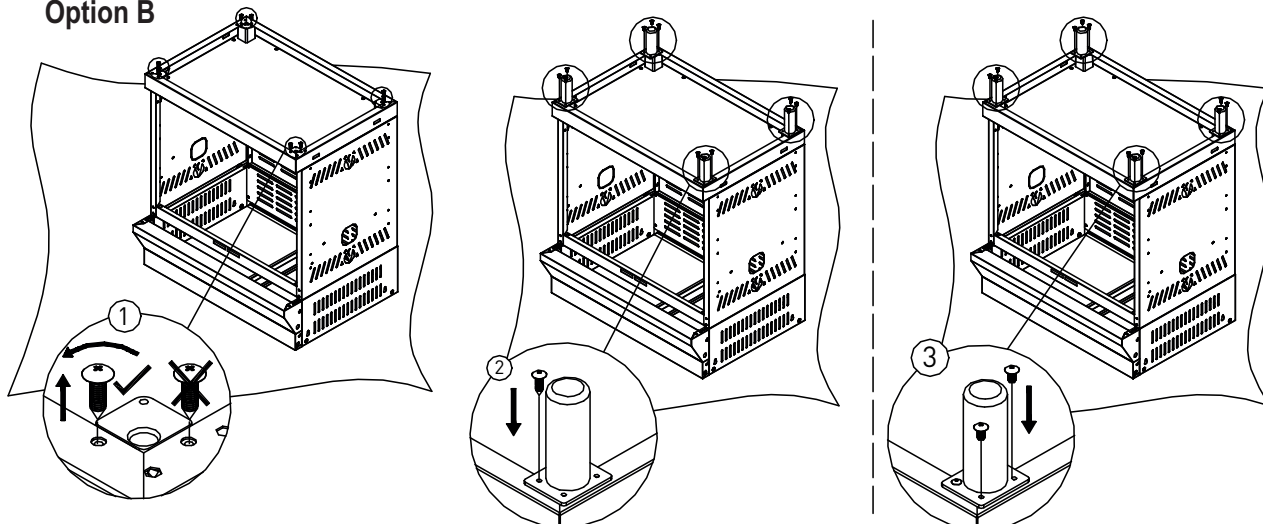

3.

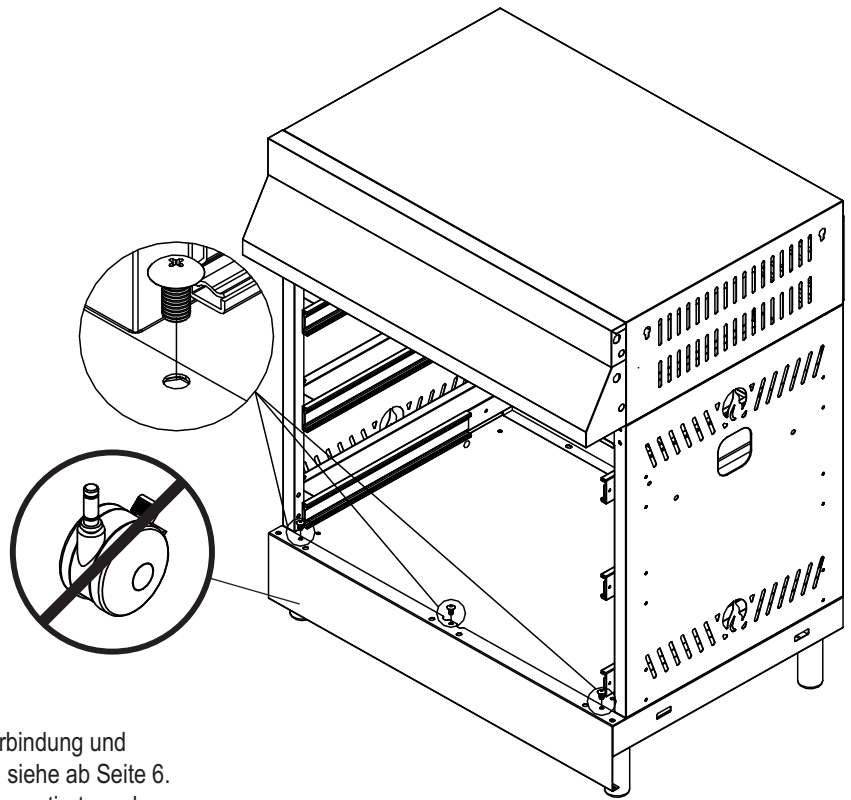
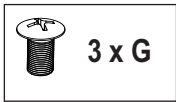

Hinweis: Diese Teile (Schritt 3 und 4) erst nach Verbindung und Höhenanpassung mit weiteren Modulen montieren, siehe ab Seite 6.
Die Blende darf nicht bei der Version mit Laufrollen montiert werden.

Note: Please assemble these parts (Step 3 and 4) after finishing the connection with other modules and leveling the same height, see from page 6.
The bottom decoration can not be mounted on the version with casters.

4.

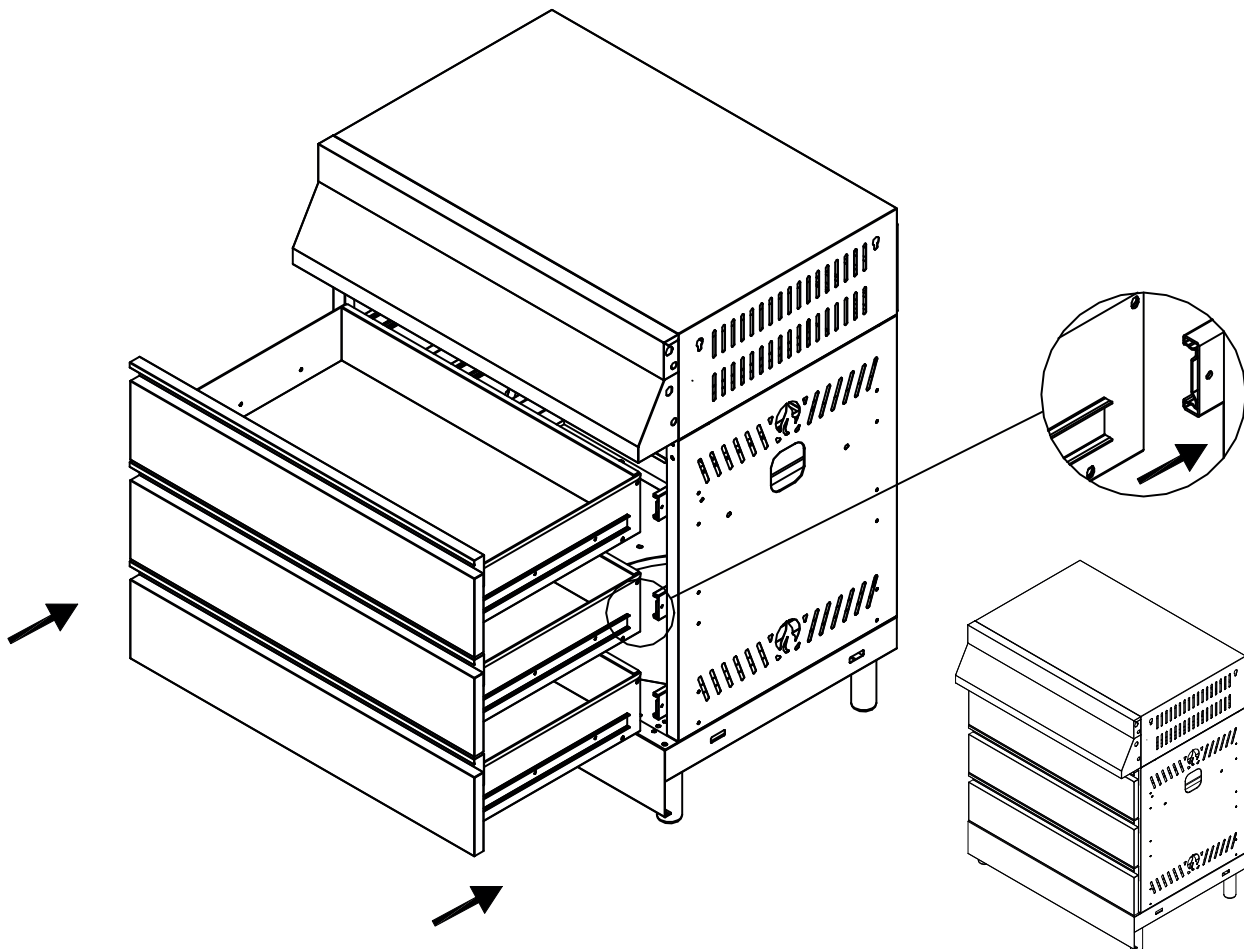

Verbinden von Modulen zur Outdoor-Grillküche Connecting modules to an outdoor barbecue kitchen

1.

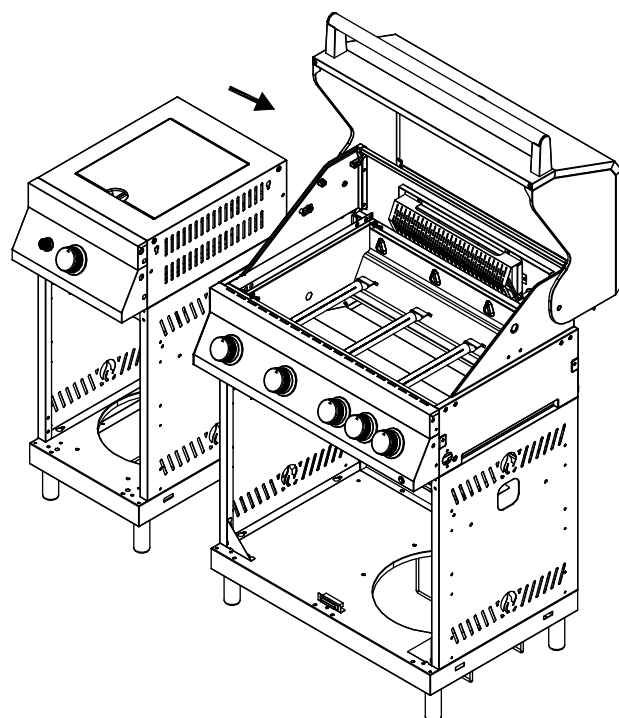

2a. Hinweis: Bei der Verwendung von Grillrosten aus Edelstahl montieren Sie das linke Abschirmblech bitte wie abgebildet.
Notice: Please mount the left insulation plate as shown when using the stainless steel grids.

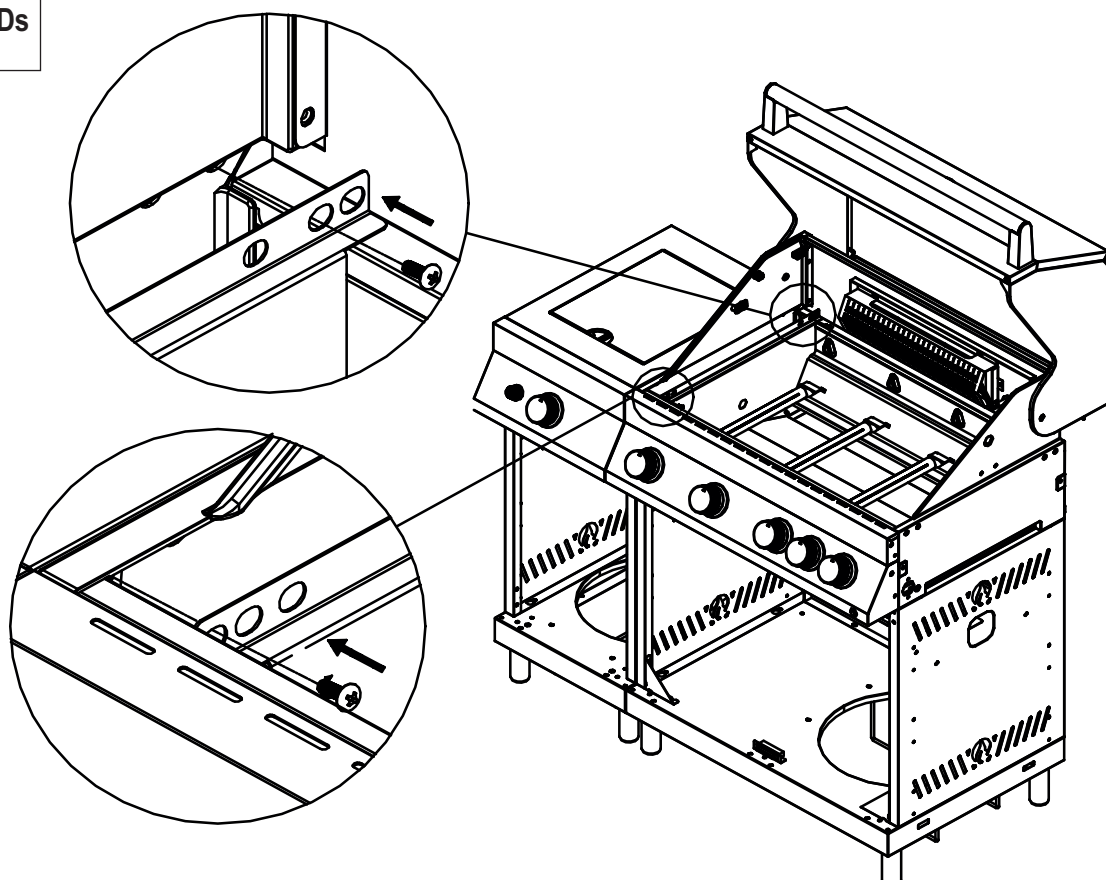

2b. Hinweis: Bei der Verwendung von Grillrosten aus Gusseisen montieren Sie das linke Abschirmblech bitte wie abgebildet.
 Notice: Please mount the left insulation plate as shown when using the cast iron grids.

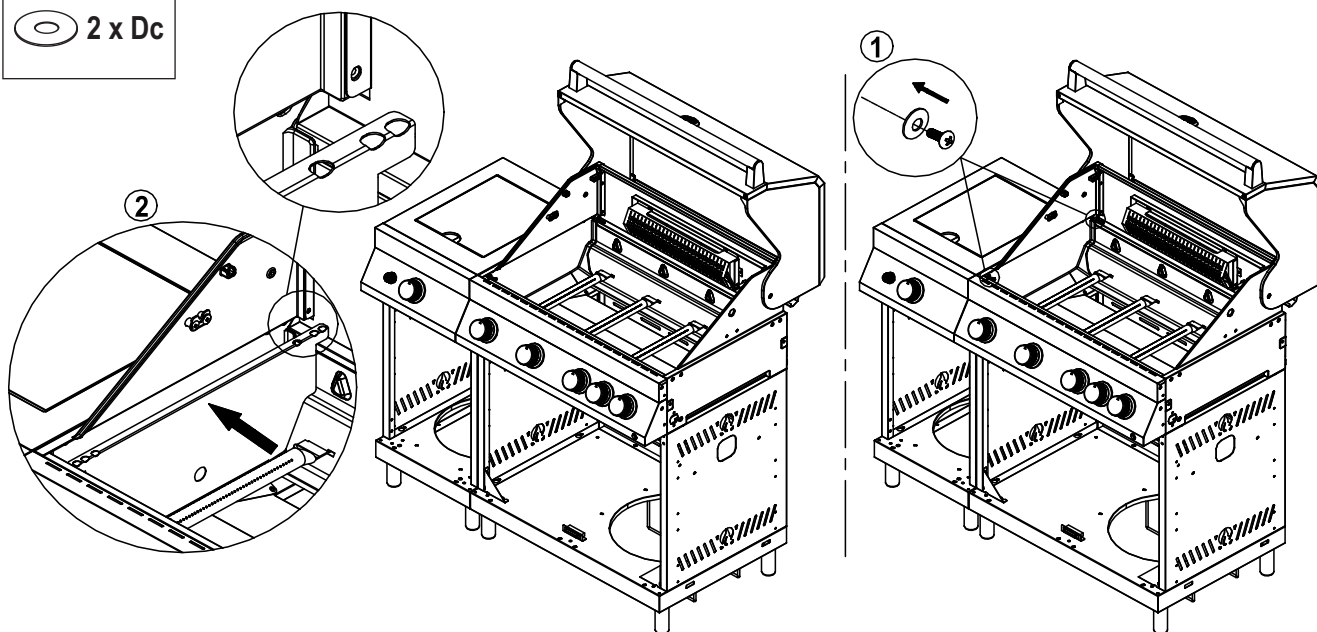
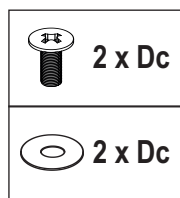

3.

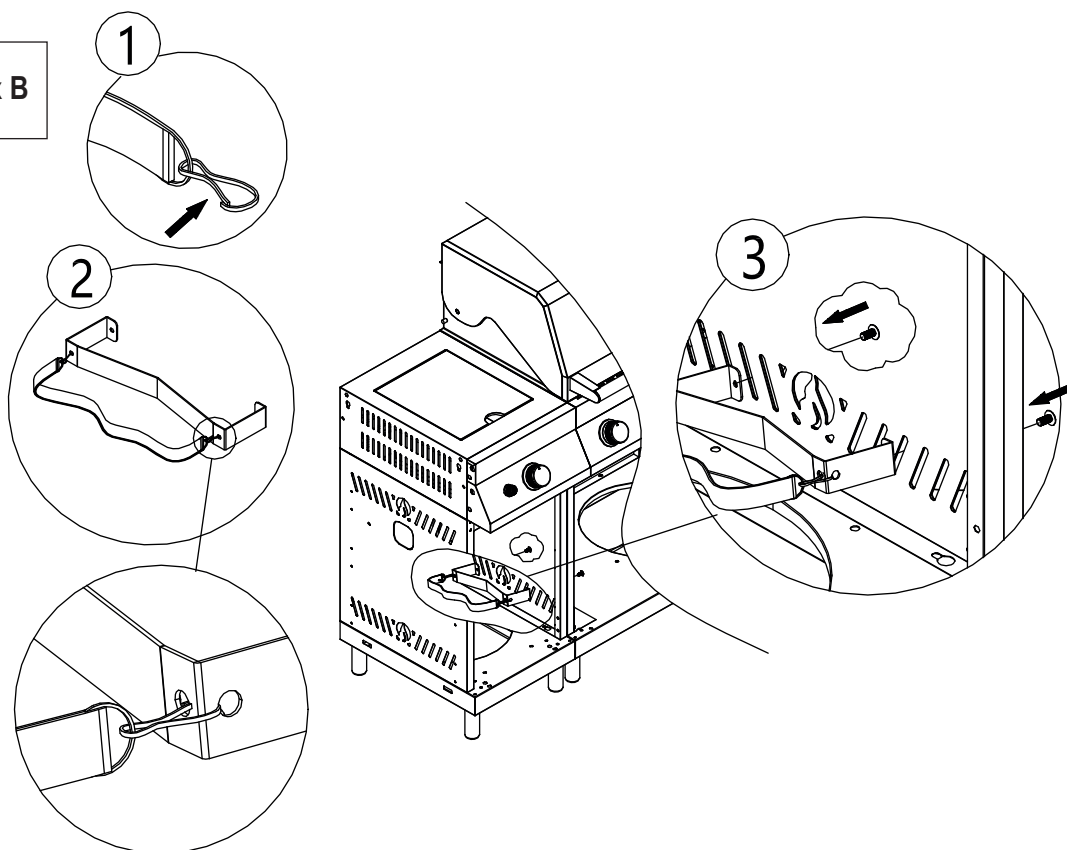
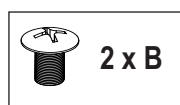

4.

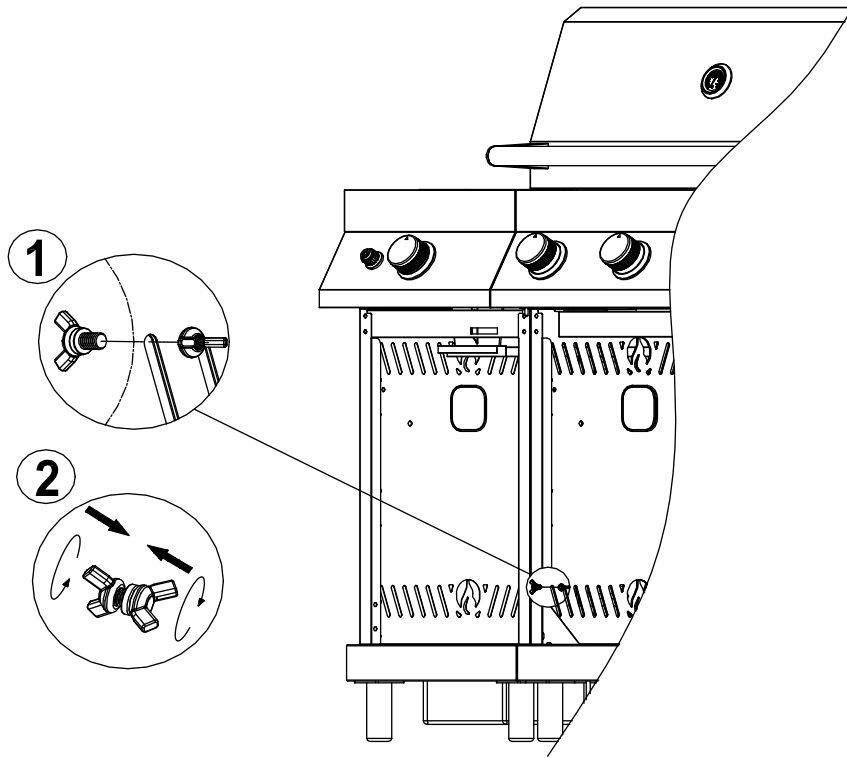

5.

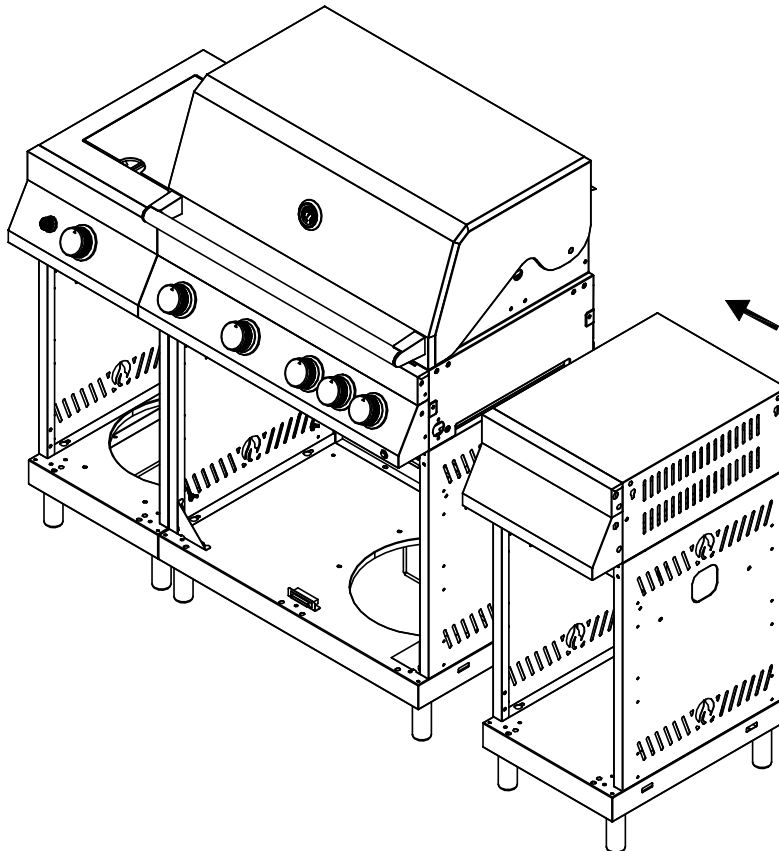

6a. Hinweis: Bei der Verwendung von Grillrosten aus Edelstahl montieren Sie das rechte Abschirmblech bitte wie abgebildet.
 Notice: Please mount the right insulation plate as shown when using the stainless steel grids.

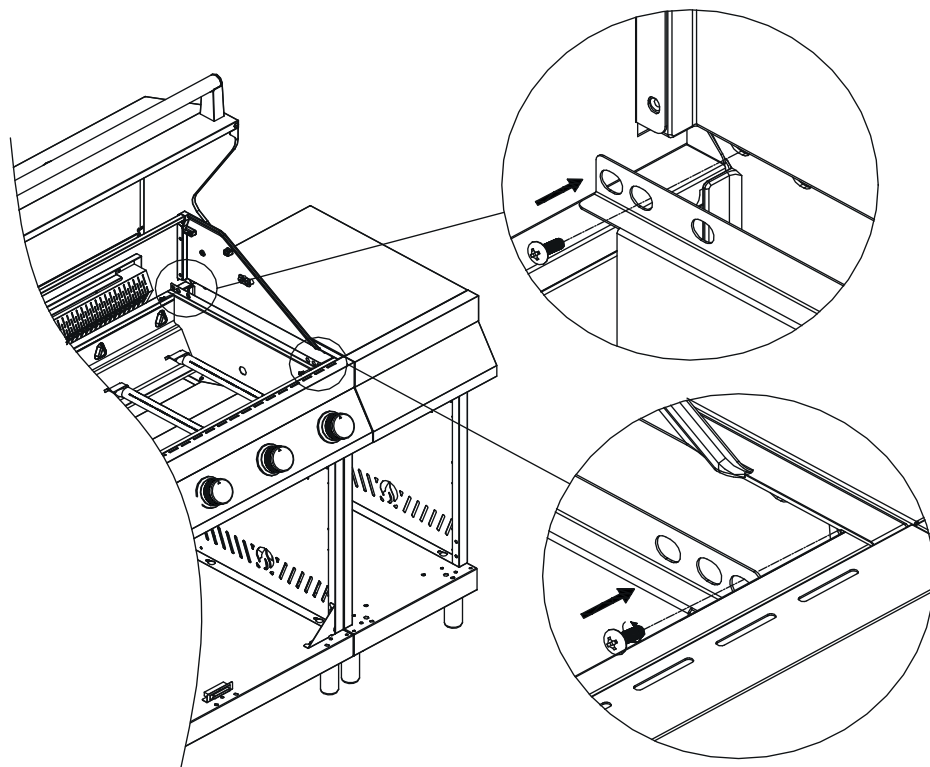

6b. Hinweis: Bei der Verwendung von Grillrosten aus Gusseisen montieren Sie das rechte Abschirmblech bitte wie abgebildet.
 Notice: Please mount the right insulation plate as shown when using the cast iron grids.

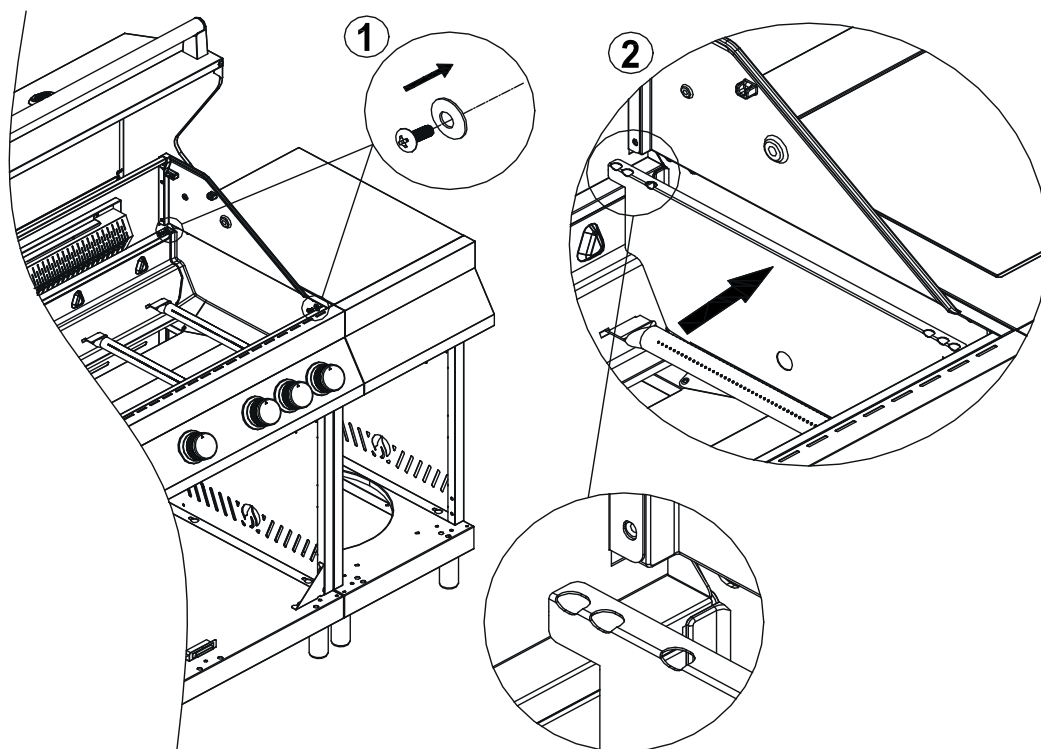
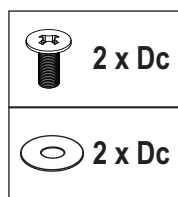

7.

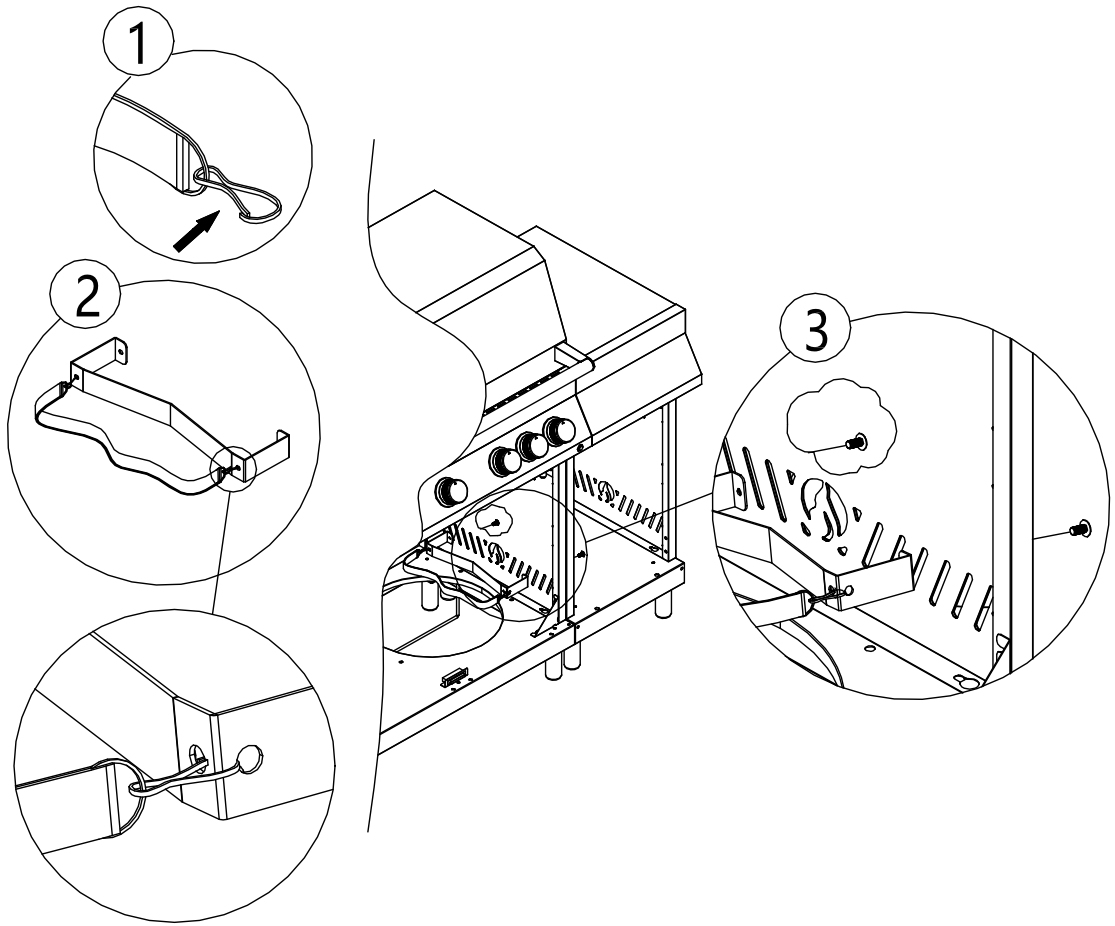
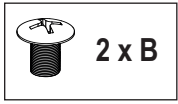

8.

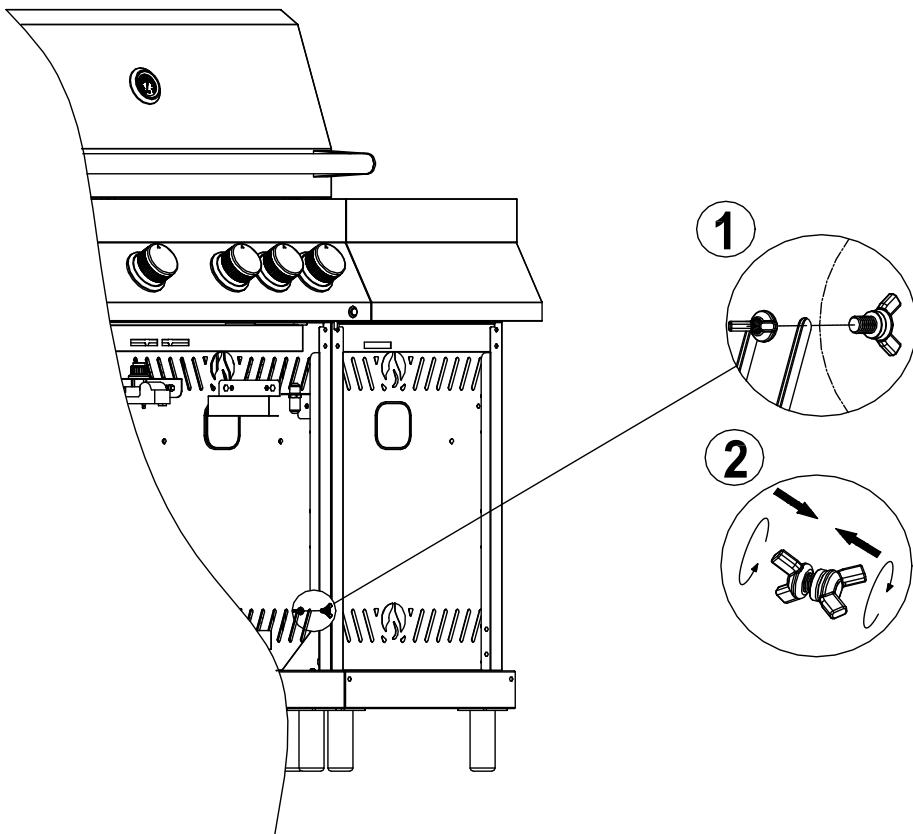

9.

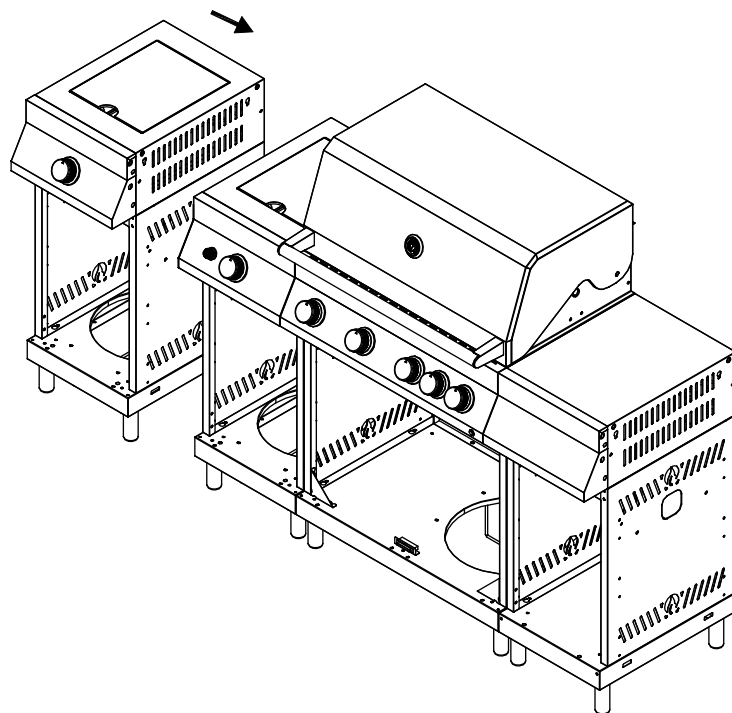

10.

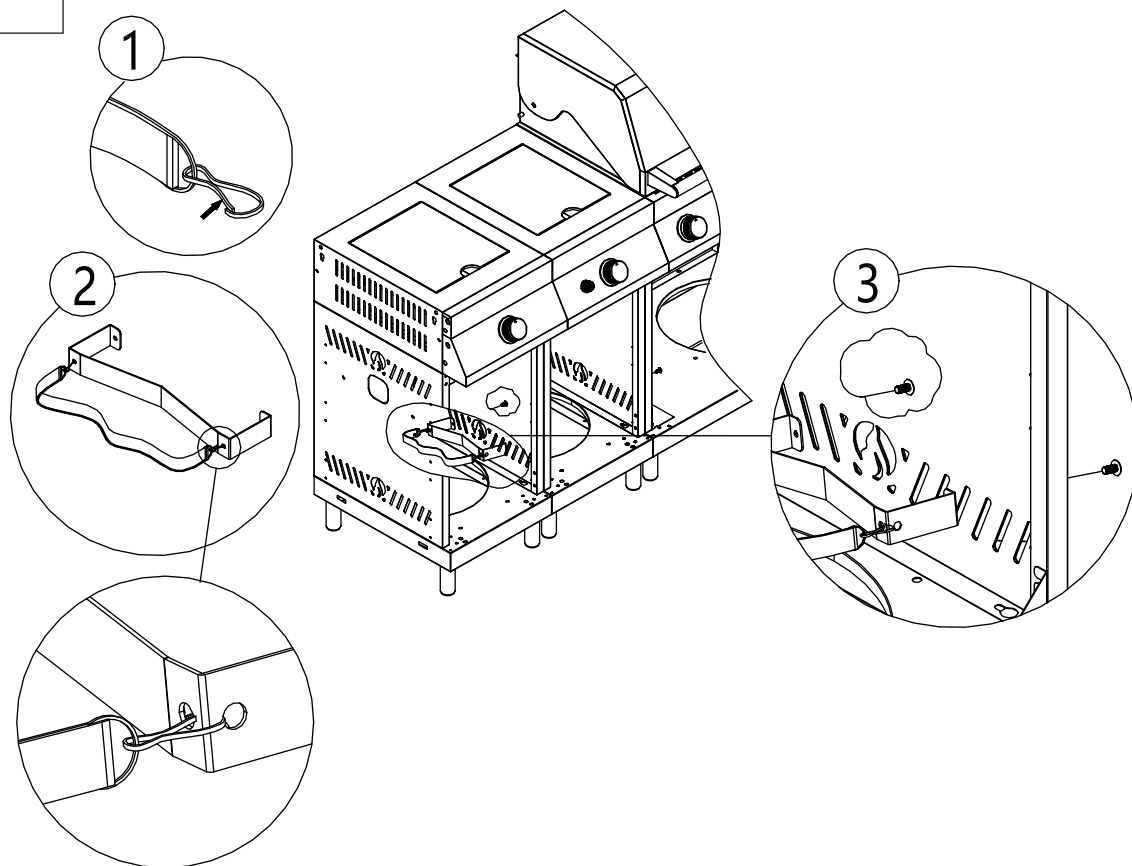
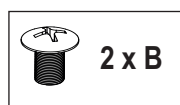

11.

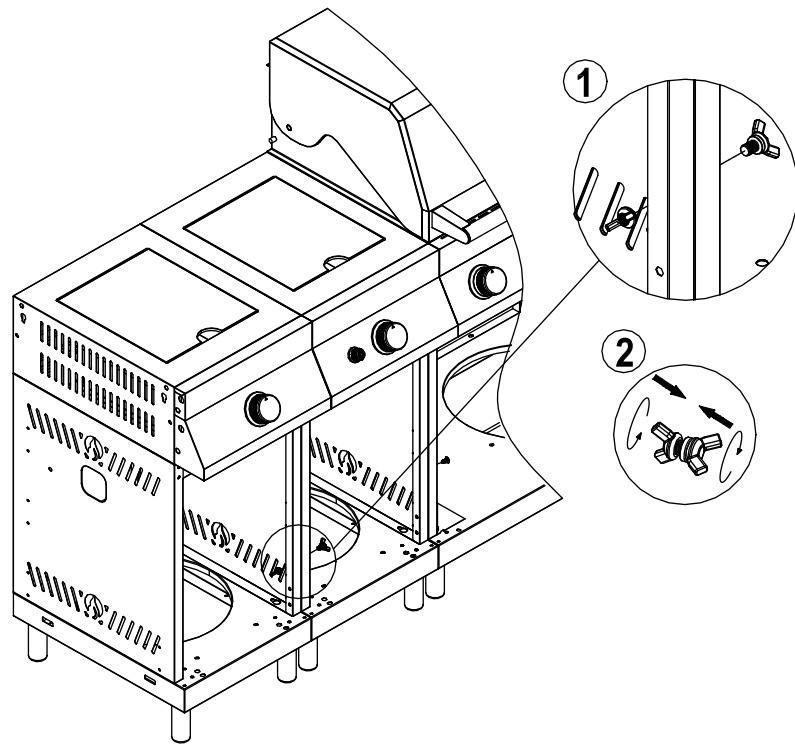
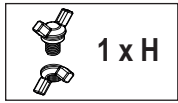

12.

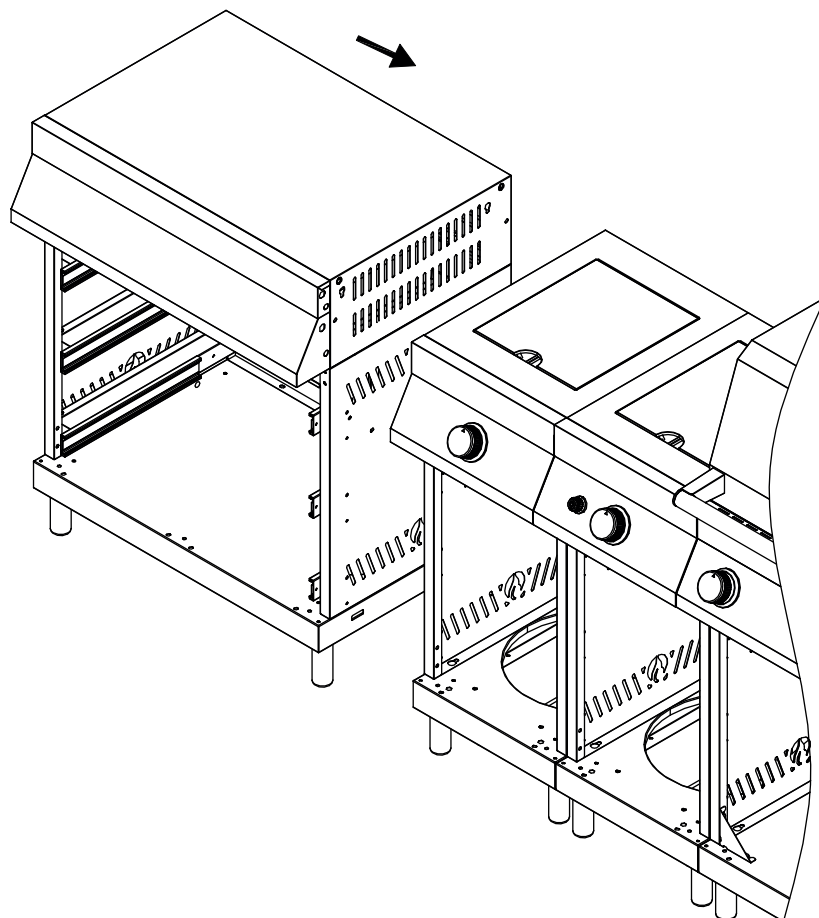

13.

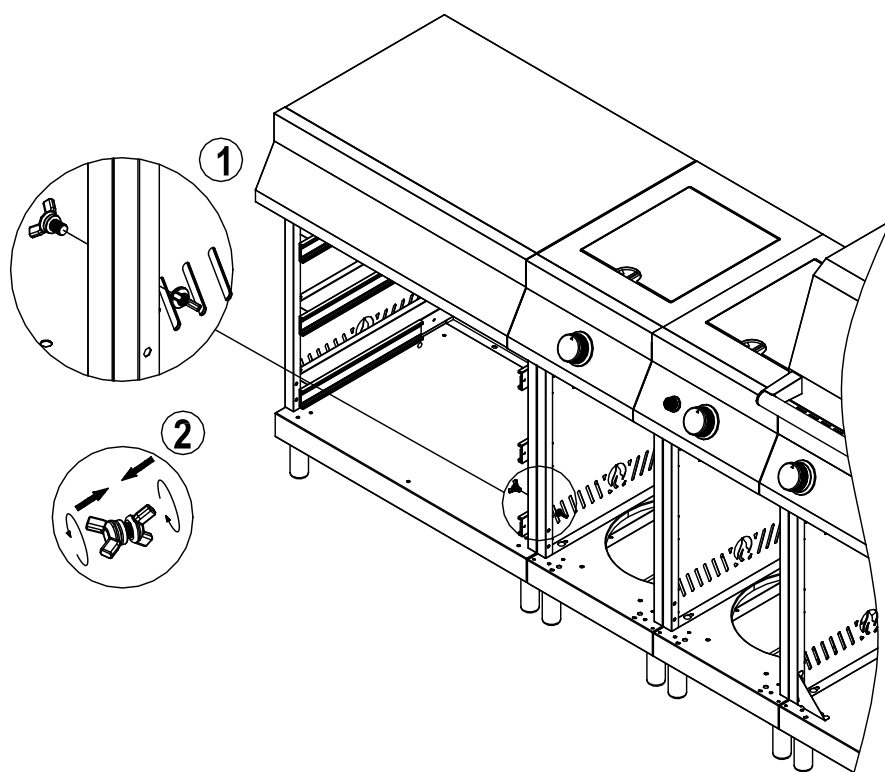
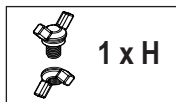

14.

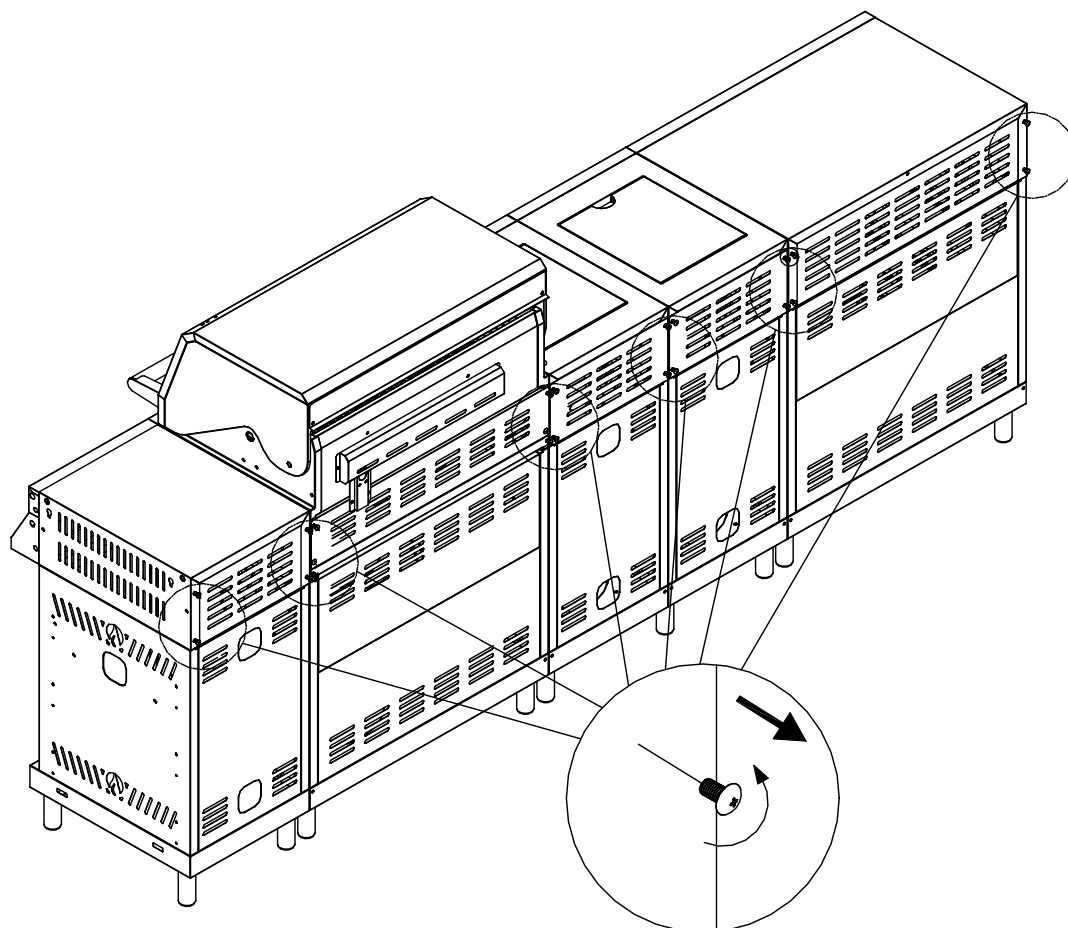

15.

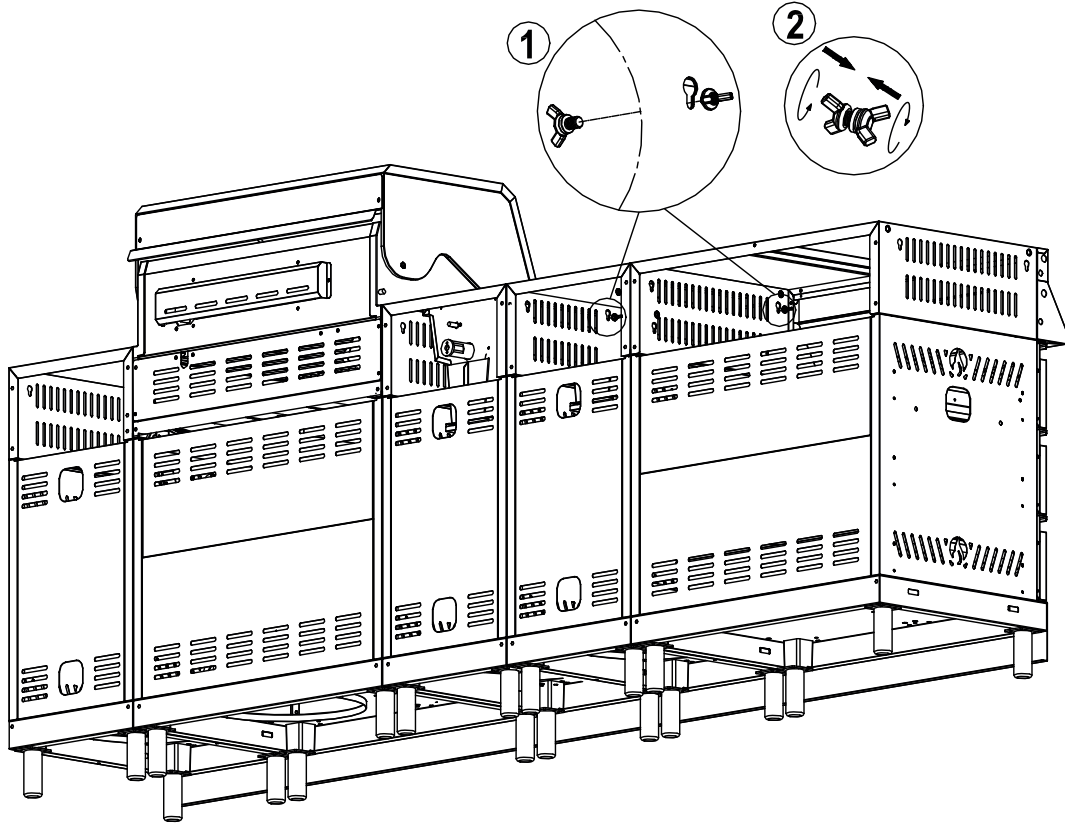
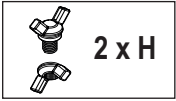

16.

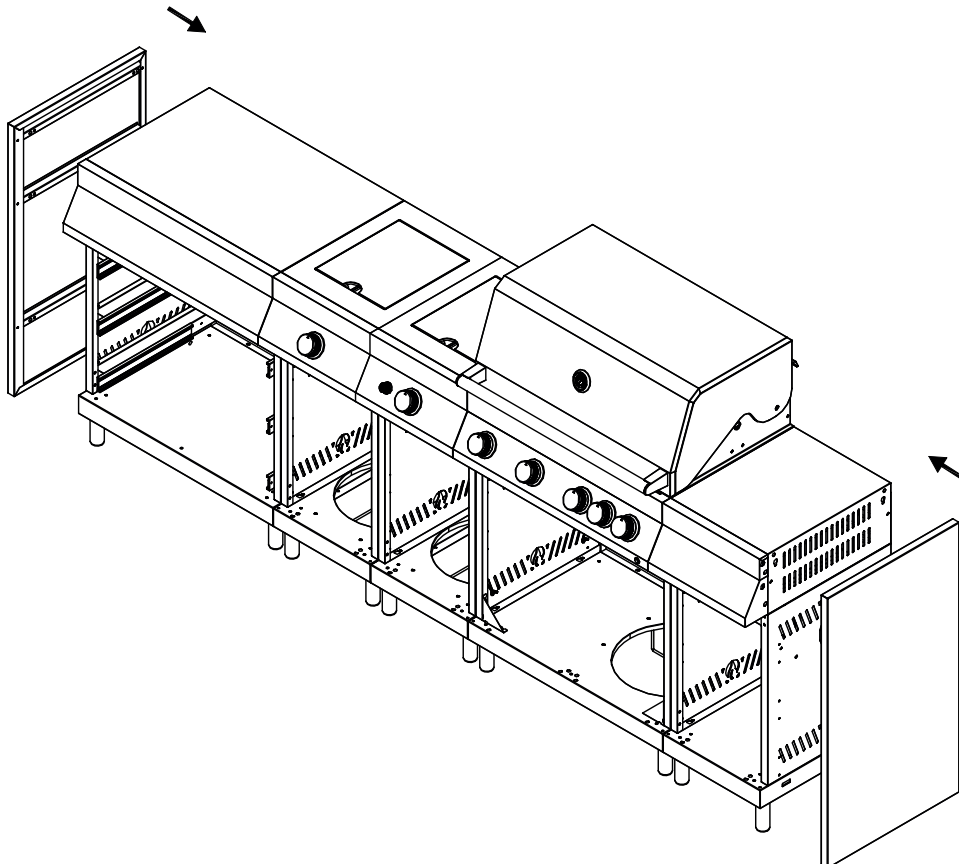

- 17. Hinweis:** Sollten Sie Laufrollen montiert haben, ist es nicht möglich die seitliche Blende zu montieren.
 Die Laufrollen könnten sich nicht frei drehen.
Note: If you have mounted the wheels, it is not possible to mount the side decoration panels.
 The caster wheels would not be able to rotate freely.



18.

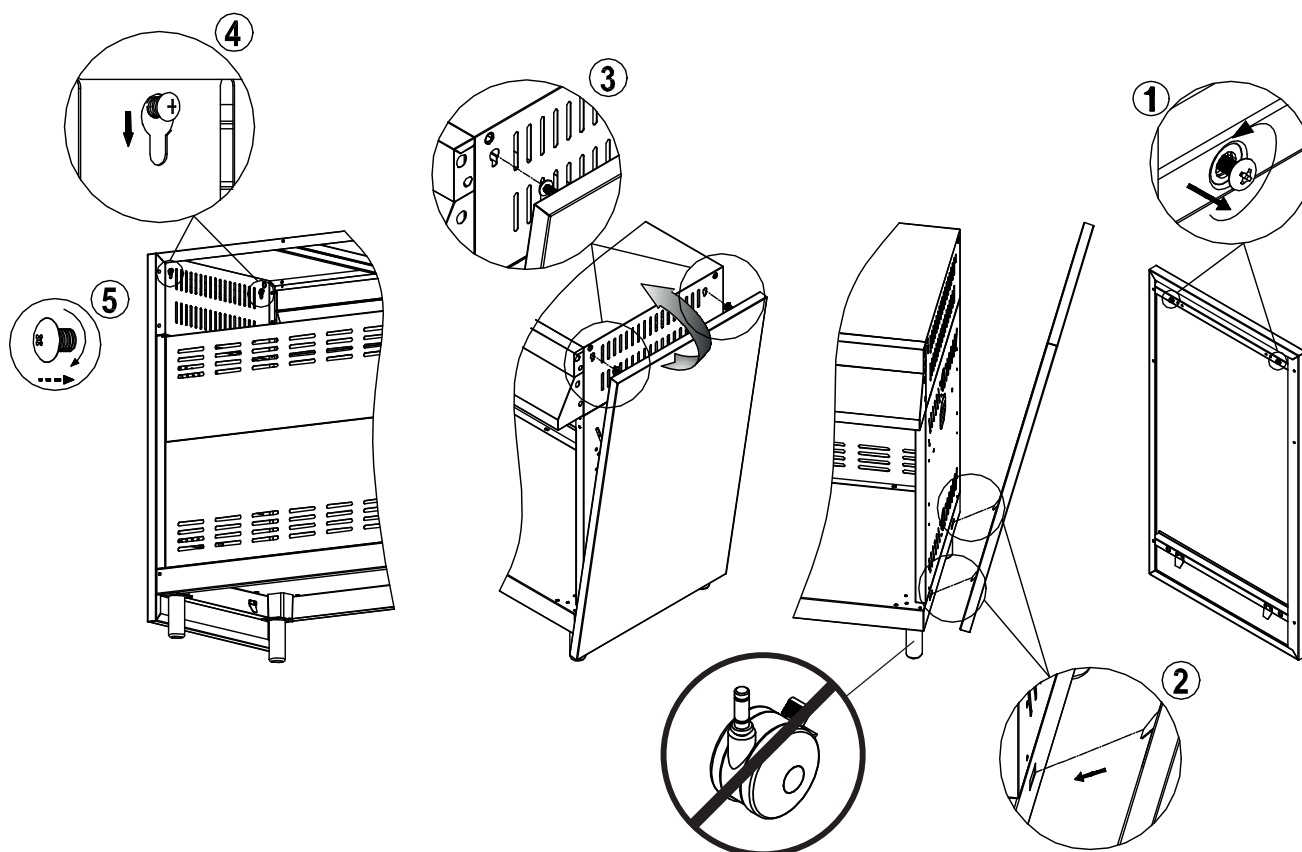

- 19.** Hinweis: Gleichen Sie die Höhe aller Module durch hinein- oder hinausdrehen der Standfüße an.
Notice: Level the height of all modules to the same height by adjusting the legs.

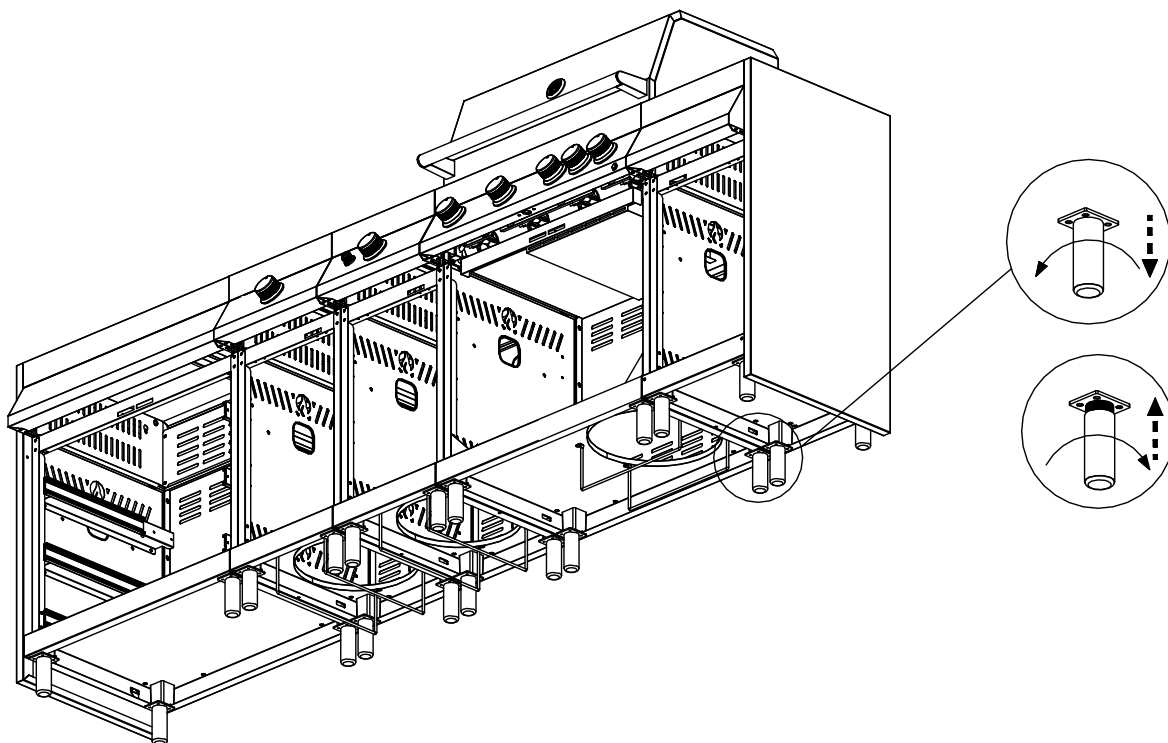

20.

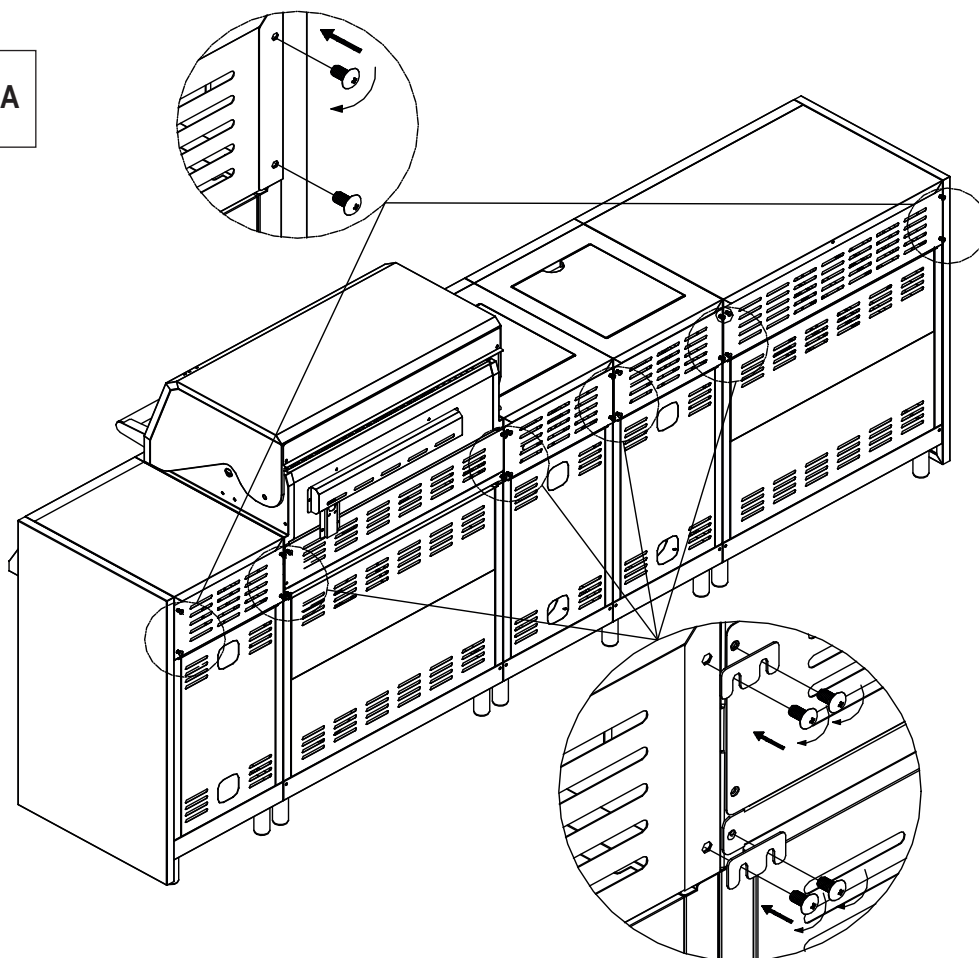

21.

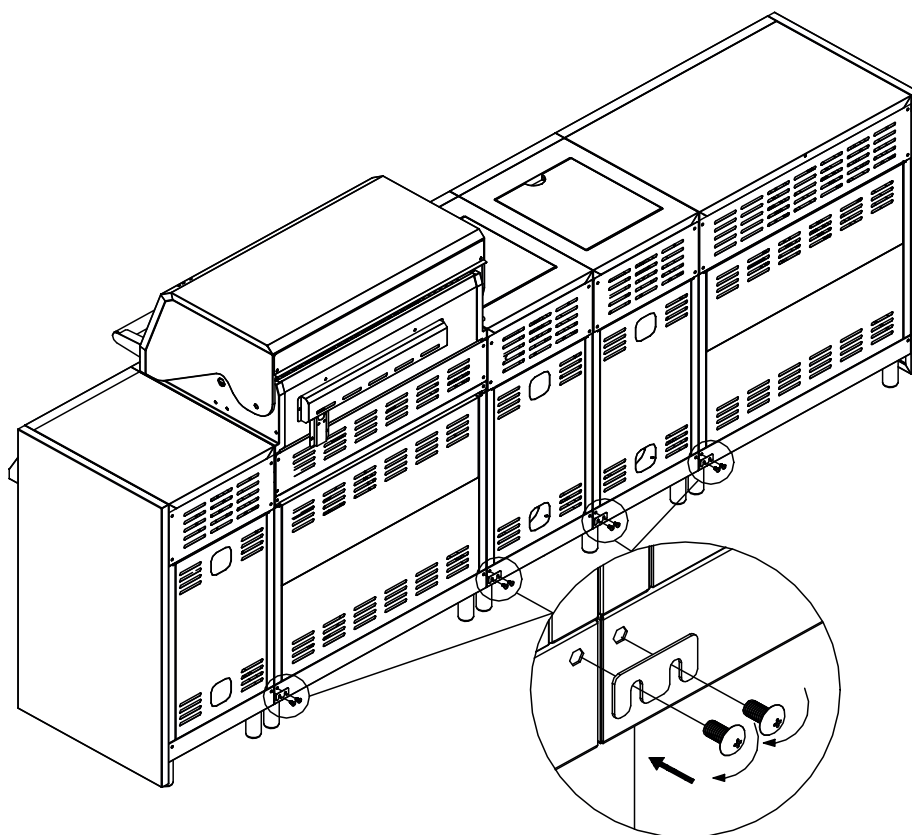
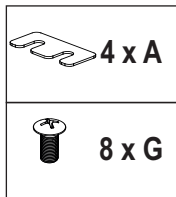

22.

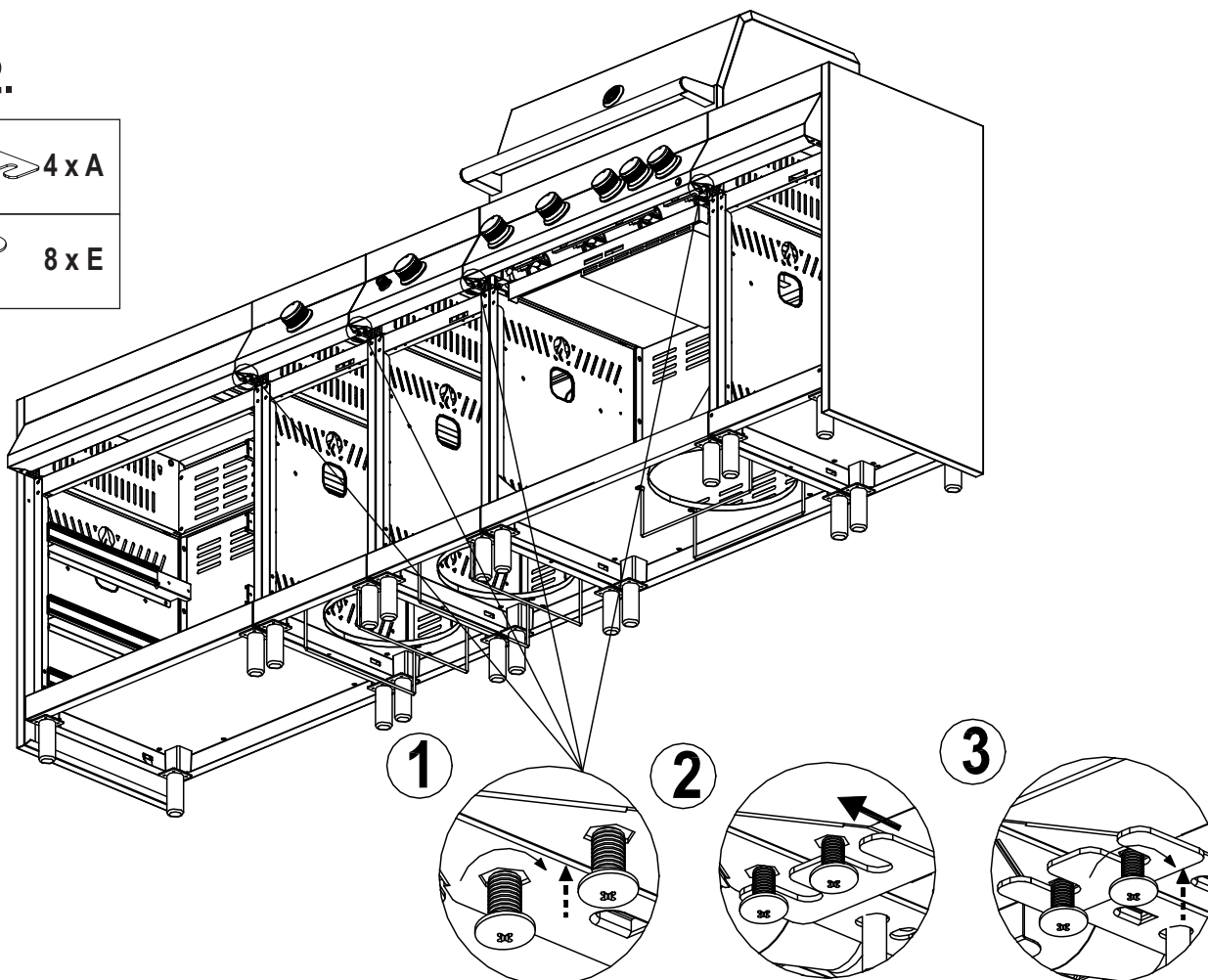
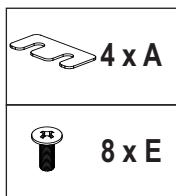

23.

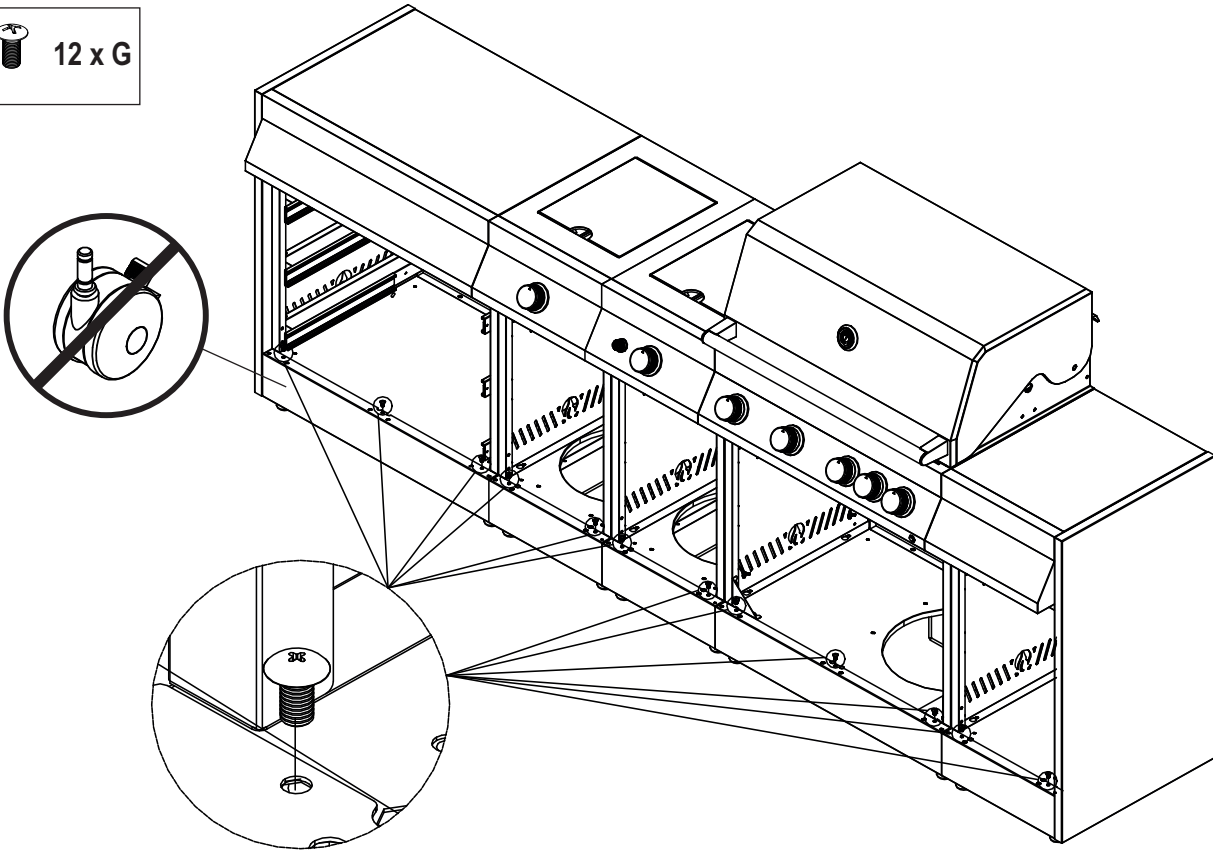

24.

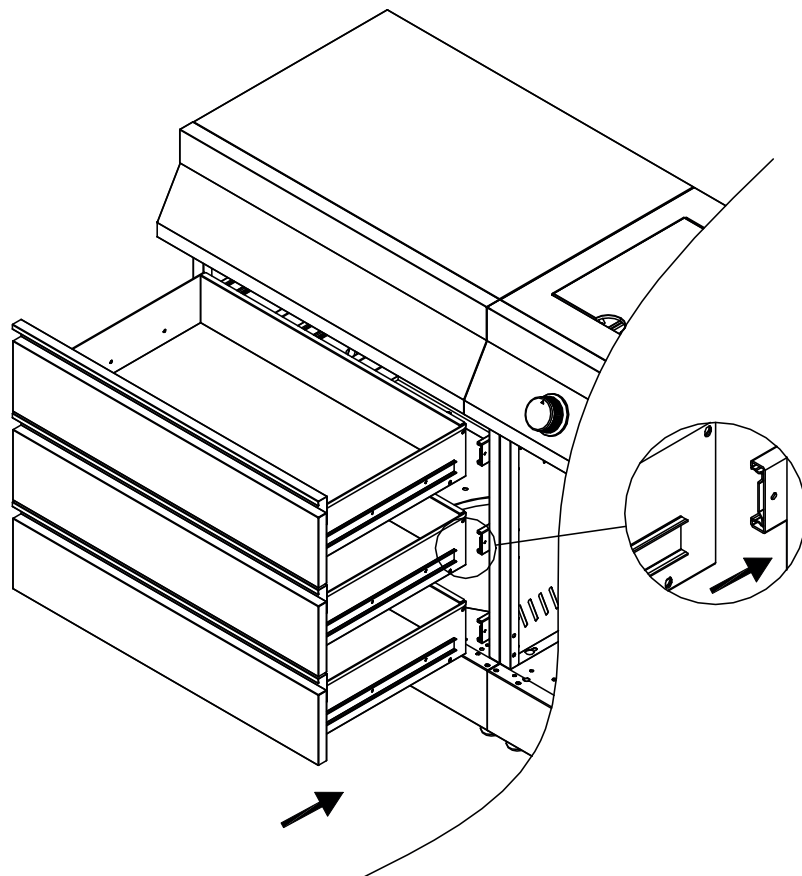

25.

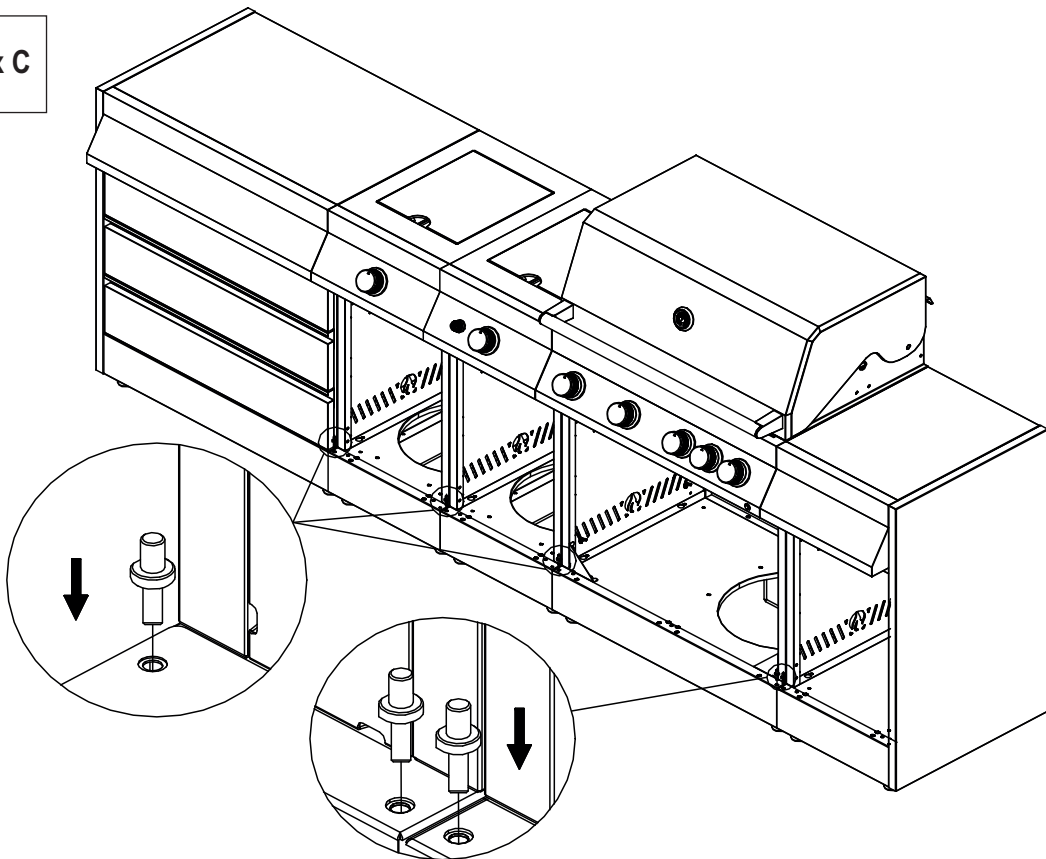
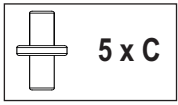

26.

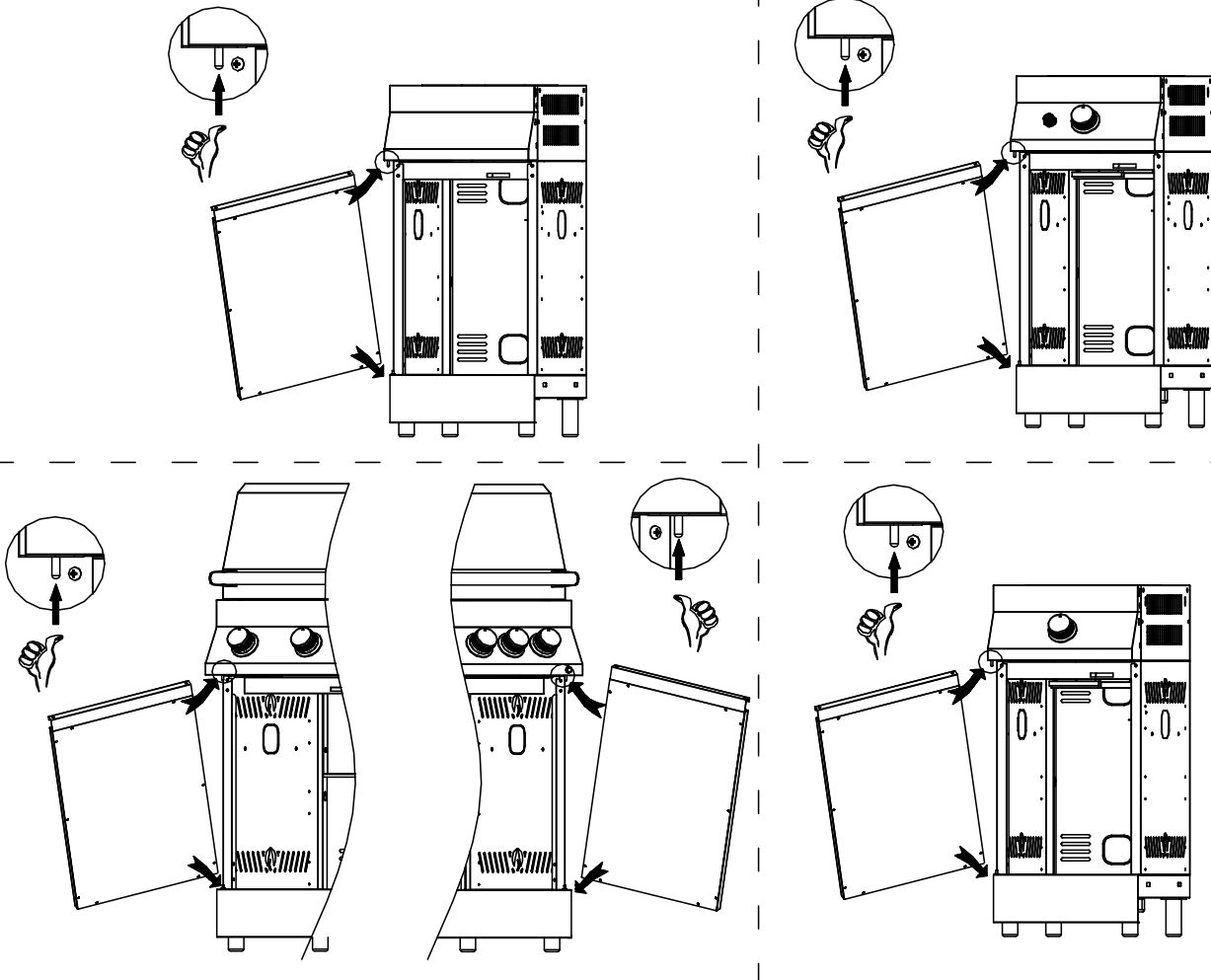

27.

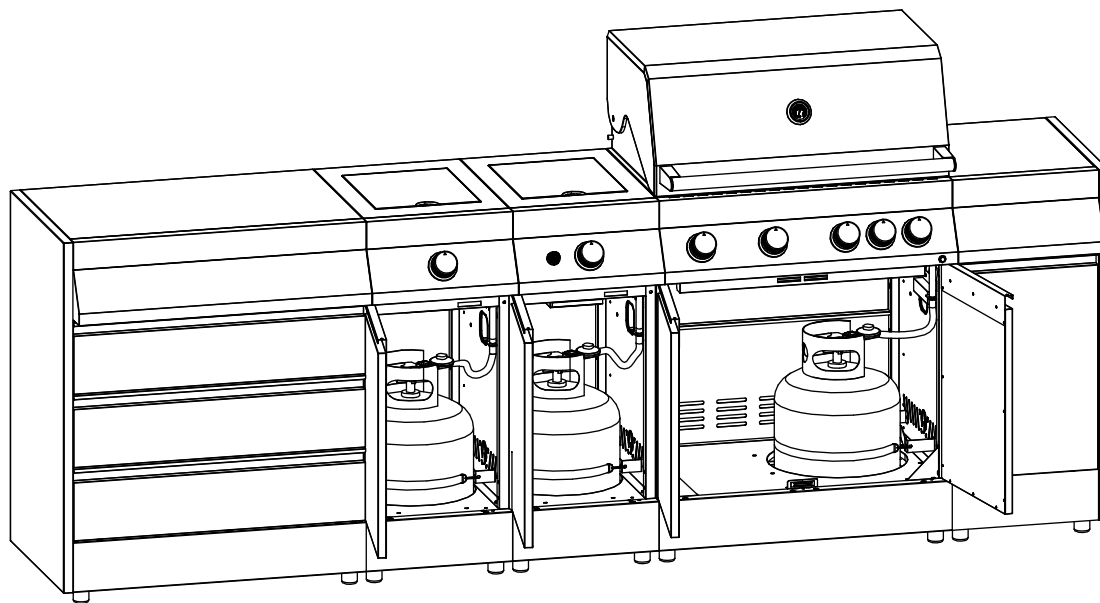

Spare parts

No.	Appellation	Art.-No.	No.	Appellation	Art.-No.
1	Back panel, upper	9085301	8	Caster wheel	9200044
2	Top panel assembly	9085302	9	Front beam	9085309
3	Back panel, upper	9083006	10	Bottom panel decoration	9083014
4	Back panel, lower	9923020	11	Drawer assembly	9085311
5	Cart side panel, right	9080010	12	Cart side panel, left	9080007
6	Bottom panel	9085306	13	Screw set	9085313
7	Adjustable leg	9080011			