

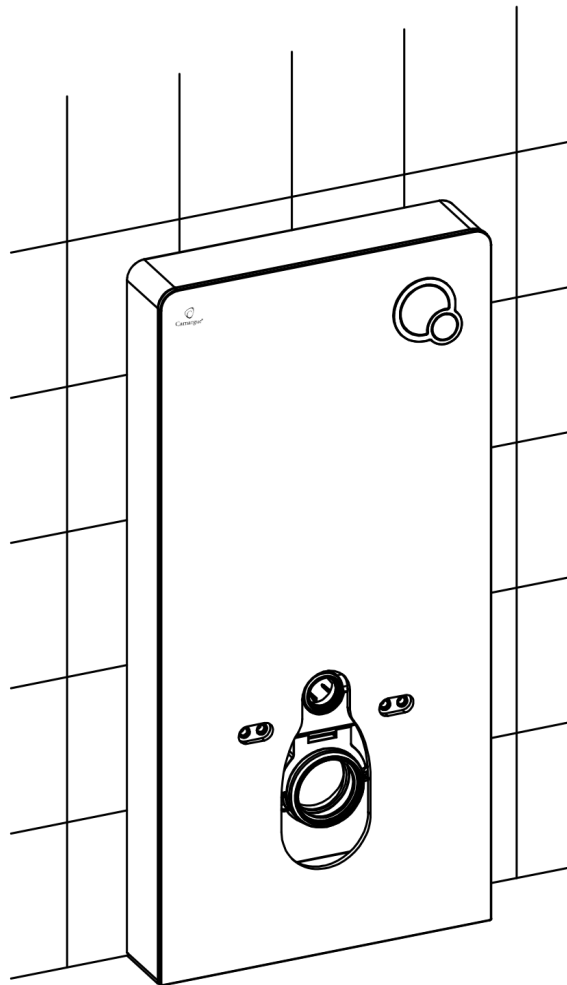

# Camargue®

SANITÄRMODUL  
ALU / GLASS



BAHAG AG  
Gutenbergstr. 21  
68167 Mannheim  
Germany

Version: 2019BHIM\_VWS-CJ805\_0513

Art. No.: 26801236  
26801245

## Inhaltsverzeichnis / *Content*

---

<b>Bestimmungsgemäßer Gebrauch / <i>Intended use</i></b> .....	2
<b>Sicherheitshinweise / <i>Safety instructions</i></b> .....	2
<b>Verpackungsinhalt / <i>Accessories list</i></b> .....	3
<b>Bauteil-Liste / <i>Component list</i></b> .....	4
<b>Technische Zeichnung / <i>Technical drawing</i></b> .....	5
<b>Montage des Systems / <i>Cistern installation</i></b> .....	6
<b>Wartung und Pflege / <i>Maintenance &amp; daily care</i></b> .....	14
<b>Entnahme des Füllventils / <i>Inlet valve removal</i></b> .....	14
<b>Einstellen und Reinigen des Füllventils / <i>Inlet valve adjustment &amp; clean</i></b> .....	15
<b>Einsetzen des Füllventils / <i>Inlet valve installation</i></b> .....	15
<b>Entnahme des Spülventils / <i>Flush valve removal</i></b> .....	16
<b>Einstellen und Reinigen des Spülventils / <i>Flush valve adjustment &amp; clean</i></b> .....	18
<b>Einsetzen des Spülventils / <i>Flush valve installation</i></b> .....	19

### **Bestimmungsgemäßer Gebrauch**

Bitte lesen Sie diese Bedienungsanleitung vollständig und sorgfältig durch. Diese Anleitung gehört zu diesem Produkt und enthält wichtige Hinweise zur Montage und Handhabung. Beachten Sie immer alle Sicherheitshinweise. Sollten Sie Fragen haben oder unsicher in Bezug auf die Handhabung der Produkte sein, setzen Sie sich bitte mit Ihrem Händler in Verbindung. Bewahren Sie diese Anleitung bitte sorgfältig auf und geben Sie diese ggf. an Dritte weiter. Dieses Produkt ist für die Nutzung in privaten Haushalten entwickelt worden.

### **Intended use**

Please read these operating instructions completely and carefully. This manual belongs to this product and contains important information on installation and handling. Always observe all safety instructions. If you have any questions or are unsure about the handling of the products, please contact your dealer, keep this manual in a safe place and pass it on to third parties if necessary. This product has been developed for use in private households.

### **Sicherheitshinweise**

Bitte lesen Sie diese Anweisungen vor der Installation und der Inbetriebnahme sorgfältig durch und bewahren Sie sie zum späteren Nachschlagen auf. Überprüfen Sie die Verpackung und vergewissern Sie sich, dass Sie alle aufgeführten Teile erhalten haben. Lassen Sie Verpackungsmaterial nicht achtlos liegen. Es könnte zu einem gefährlichen Spielzeug für Kinder werden.

### **Safety instructions**

Please read these instructions carefully before installation and commissioning and keep them for future reference. Check the packaging and make sure that you have received all listed parts. Do not leave any packaging material lying around. It could become a dangerous toy for children.

## Verpackungsinhalt

### Accessories list



**Vorwandssystem bestehend aus Grundelement, Glasplatte und Montagekit**  
*Cistern system consisting of basic element, glass plate and mounting kit*

Artikel Item	Bezeichnung Names	Spezifikation Specification	Menge Quantity	Artikel Item	Bezeichnung Names	Spezifikation Specification	Menge Quantity
	<b>Gummiring f. Ablaufbogen</b> <i>Rubber seal</i>	Ø110	1		<b>Dübel gross</b> <i>Expansion nut</i>	SX10 Ø6-8	2
	<b>Gerades Ablaufrohr</b> <i>Straight flush pipe</i>		1		<b>Schraube gross</b> <i>Screw</i>	ST6.8*67	2
	<b>Lippen-dichtung für Ablaufrohr</b> <i>Pipe connection</i>		1		<b>Unterlag-scheibe</b> <i>Washer</i>	Ø22*2.0	2
	<b>Excenter-stutzen</b> <i>Eccentric Pipe</i>		1		<b>Schraub-bolzen</b> <i>Bolt</i>	M12	2
	<b>Gummi-dichtung für Adapter</b> <i>Rubber seal</i>		1		<b>Abdeck-kappe</b> <i>Decorative cap</i>		2
	<b>Schlauch für Spülung 100%</b> <i>Air hose 100%</i>	weiss <i>white</i>	1		<b>Mutter</b> <i>Nut</i>	M12	2
	<b>Schlauch für Spülung 50%</b> <i>Air hose 50%</i>	blau <i>blue</i>	1		<b>Unterlag-scheibe</b> <i>Washer</i>	Ø32.5*2.5	2
	<b>Schallschutz-matte</b> <i>Toilet mat</i>		1		<b>Gummi-Manschette</b> <i>Rubber sleeve</i>		2
	<b>Zulaufrohr</b> <i>Flush pipe</i>		1		<b>Halter f. Ab-deckkappe</b> <i>Decorative cap base</i>		2
	<b>Gummi-dichtung für Zulaufrohr</b> <i>Rubber seal for flush pipe</i>	Ø60	1		<b>Stahlspreiz-schraube</b> <i>Steel expansion bolt</i>		2
	<b>Dübel klein</b> <i>Expansion nut</i>	8*40	2		<b>Unterlag-scheibe</b> <i>Washer</i>	Ø11*1.2	2
	<b>Schraube klein</b> <i>Screw</i>	ST4.8*45	2		<b>Drücker-garnitur</b> <i>Push button</i>		1

## Bauteil-Liste

### Component list

Das Vorwandsystem ist weitestgehend vormontiert. Diese Übersicht dient zur Identifikation der Bestandteile des Systems.

*The cistern is largely pre-assembled. This overview is used to identify the system components.*

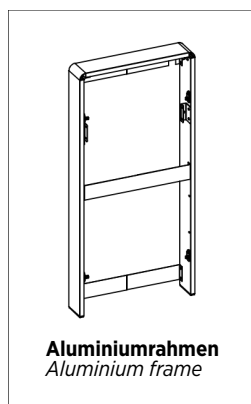

**Aluminiumrahmen**  
Aluminium frame

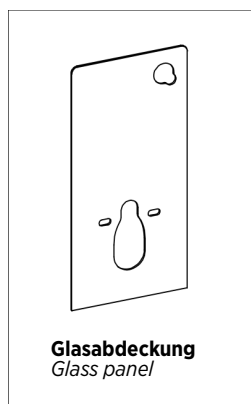

**Glasabdeckung**  
Glass panel

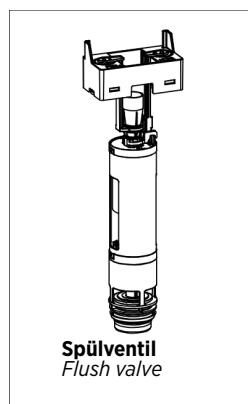

**Spülventil**  
Flush valve

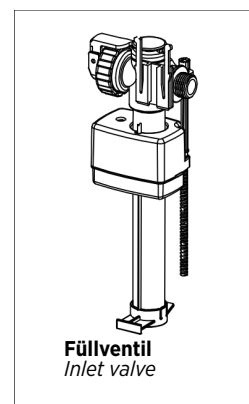

**Füllventil**  
Inlet valve



**Hebel**  
Lever



**Drückergarnitur**  
Push button



**Befestigungsschrauben**  
Screw set



**Spülkasten**  
Cistern

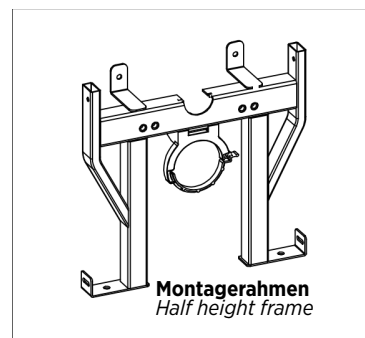

**Montagerahmen**  
Half height frame



**Excenterablauf**  
Drainage eccentric pipe

**Technische Zeichnung**  
**Technical drawing**

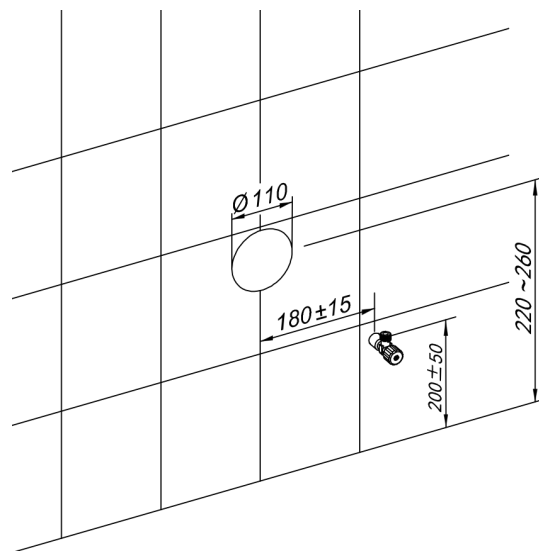
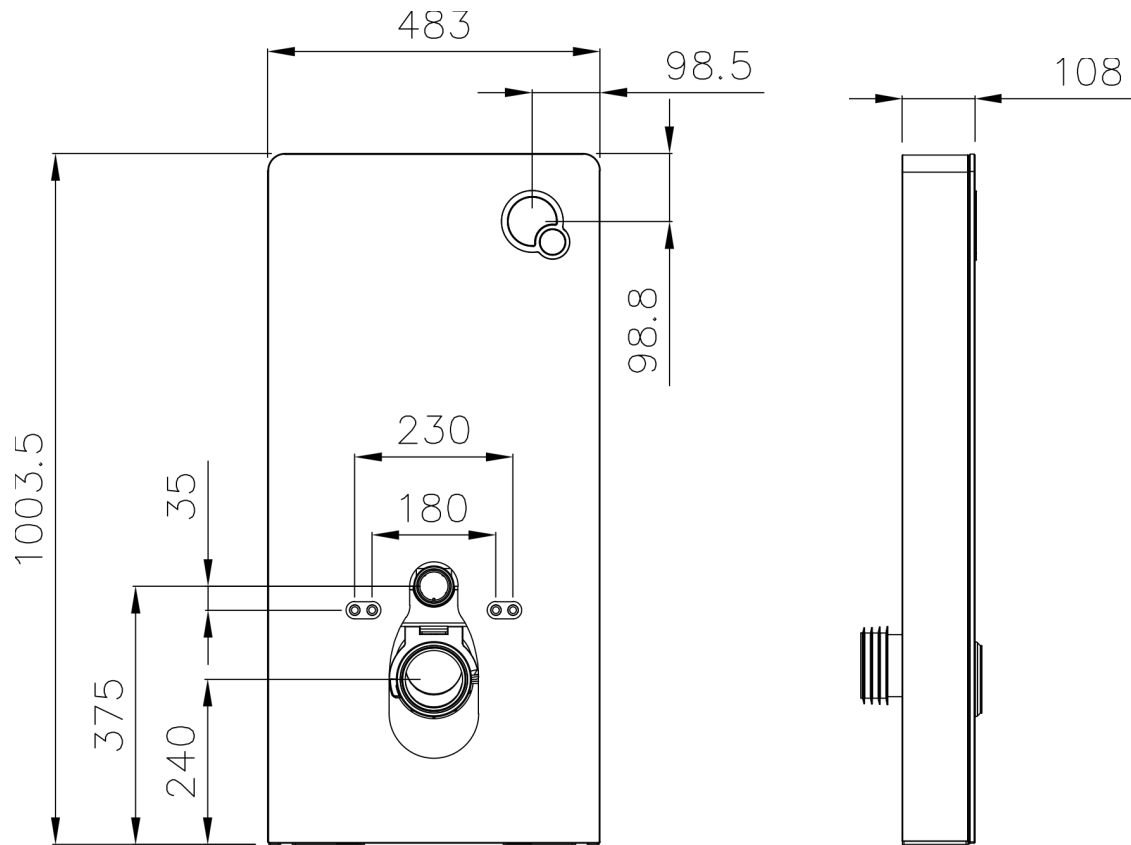

# 1

## Montage des Systems Cistern installation

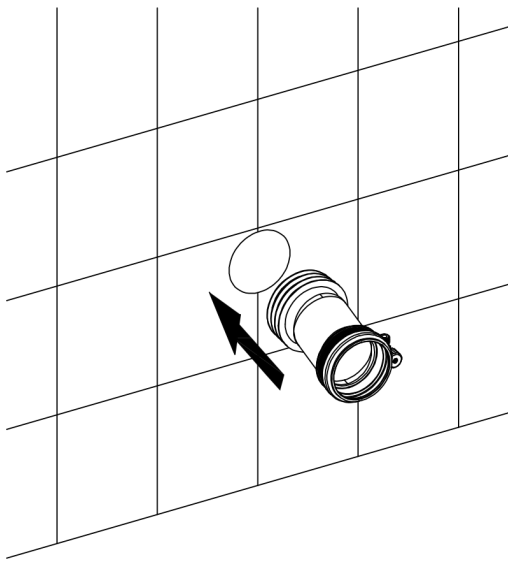

**Verbinden Sie den Anschlußstutzen mit dem Wandanschluß.**  
*Insert the drainage pipe into the drainage hole on the wall.*

# 2

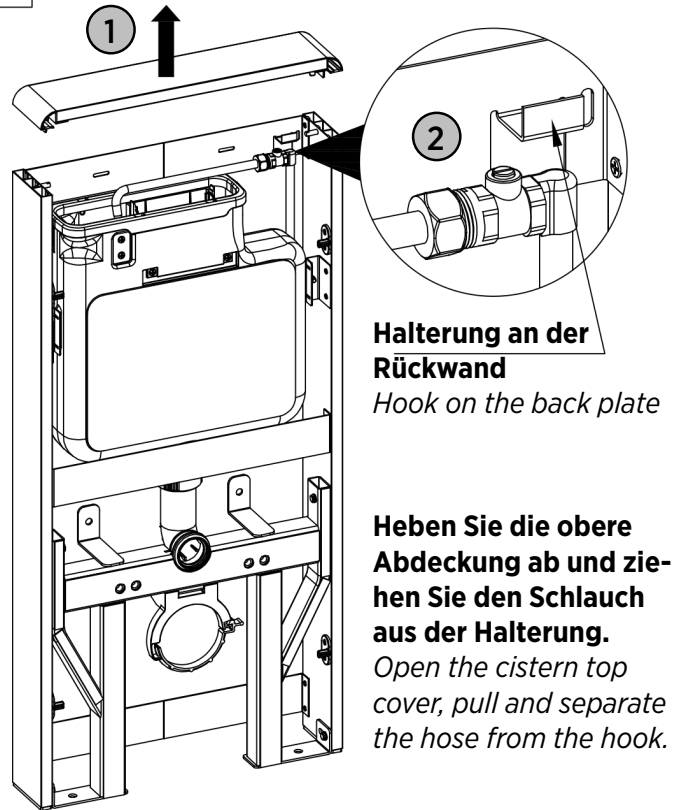

**Halterung an der Rückwand**  
*Hook on the back plate*

**Heben Sie die obere Abdeckung ab und ziehen Sie den Schlauch aus der Halterung.**  
*Open the cistern top cover, pull and separate the hose from the hook.*

# 3

**Den gesamten Spülkasten an die Wand lehnen und die Position des Spülrohres mit dem Verschluss ausrichten.**  
*Lean the whole cistern to the wall and align the flush pipe position with the buckle.*

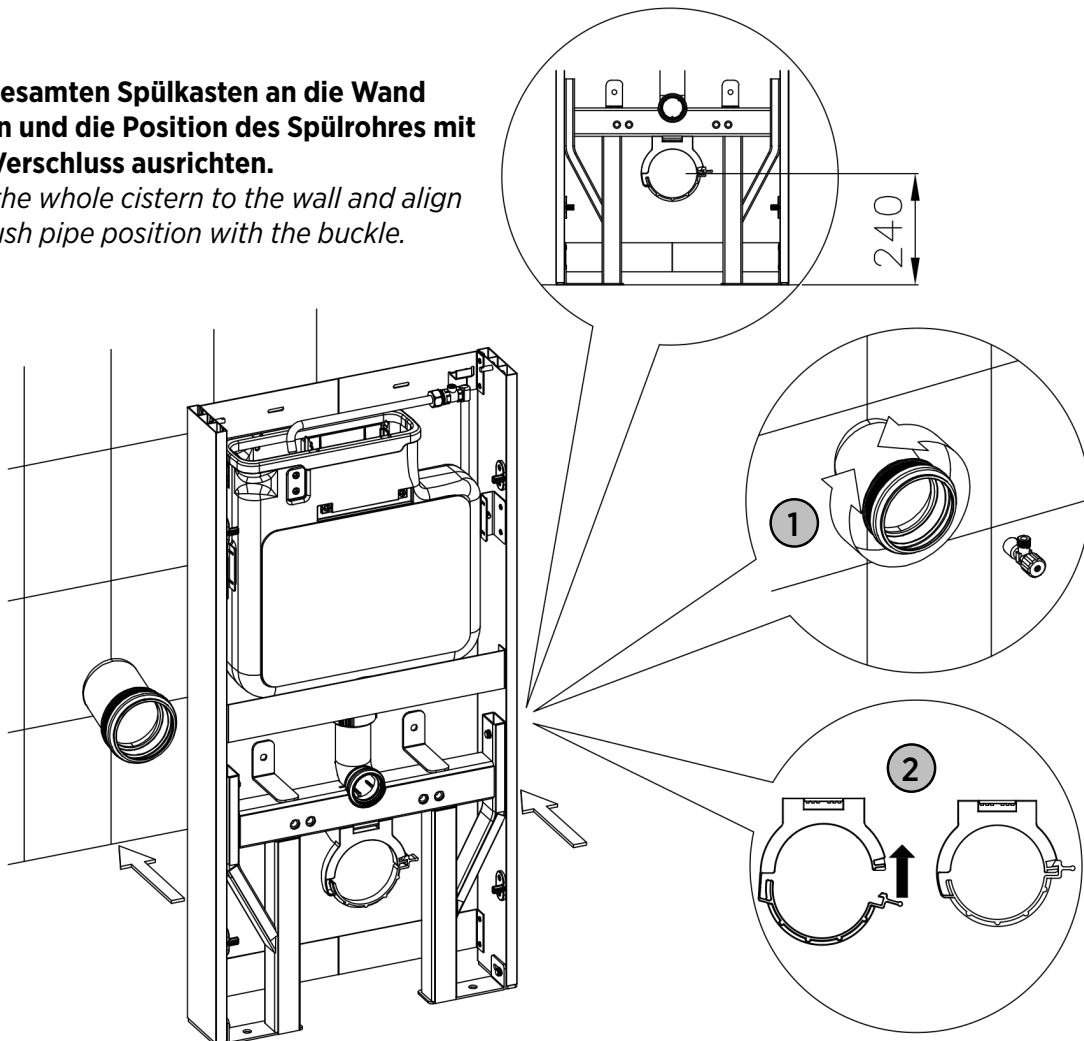

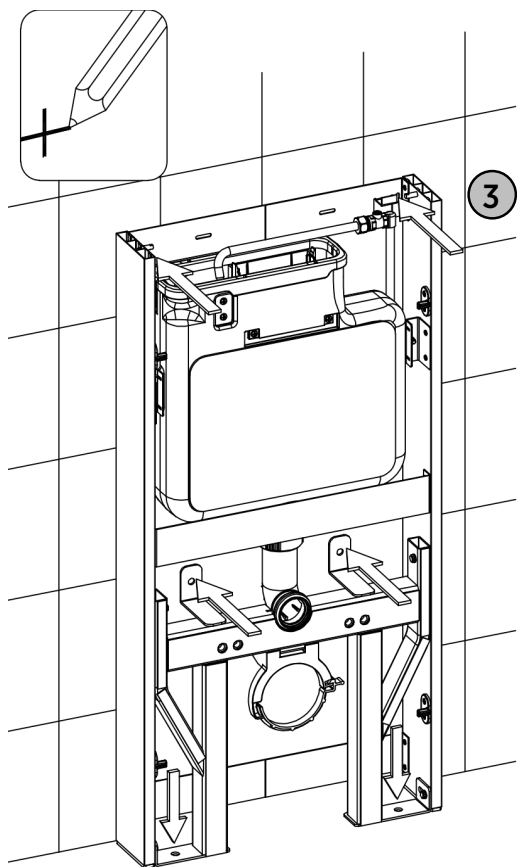

**Markieren Sie die 6 Bohrpunkte an den Pfeilpositionen.**  
*As indicated by the arrows mark the 6 points.*

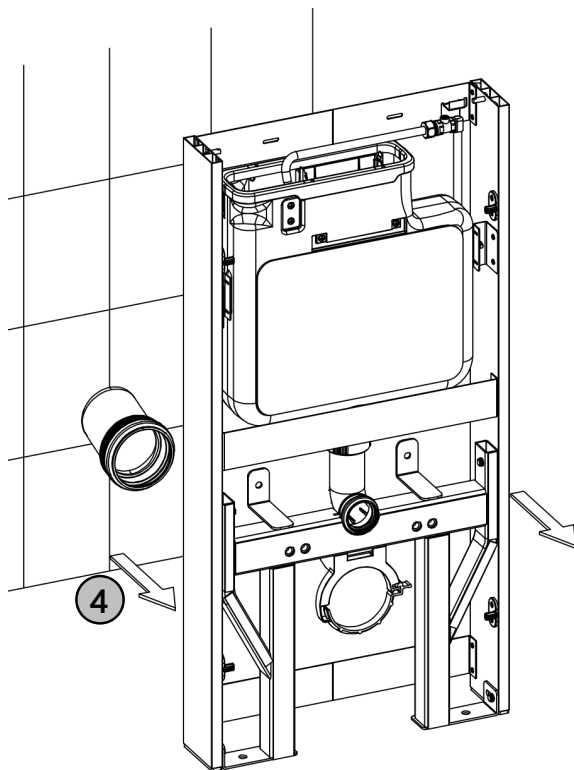

**Rücken Sie das Element wieder von der Wand ab.**  
*Then move away cistern.*

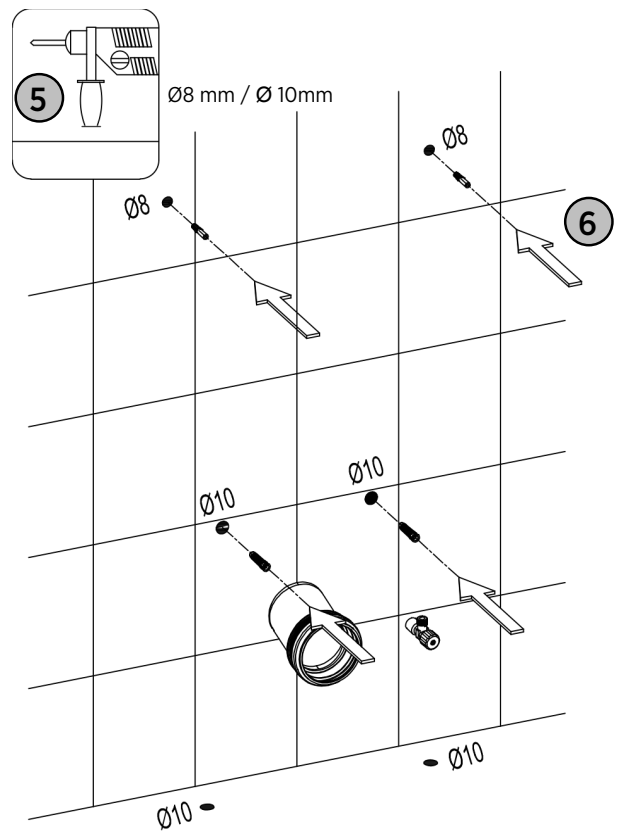

**Bohren Sie die Löcher an den markierten Punkten mit dem vorgegebenen Durchmesser und setzen Sie die entsprechenden Dübel ein.**

*Drill the holes according to the marked points and press the corresponding expansion nut into the hole.*

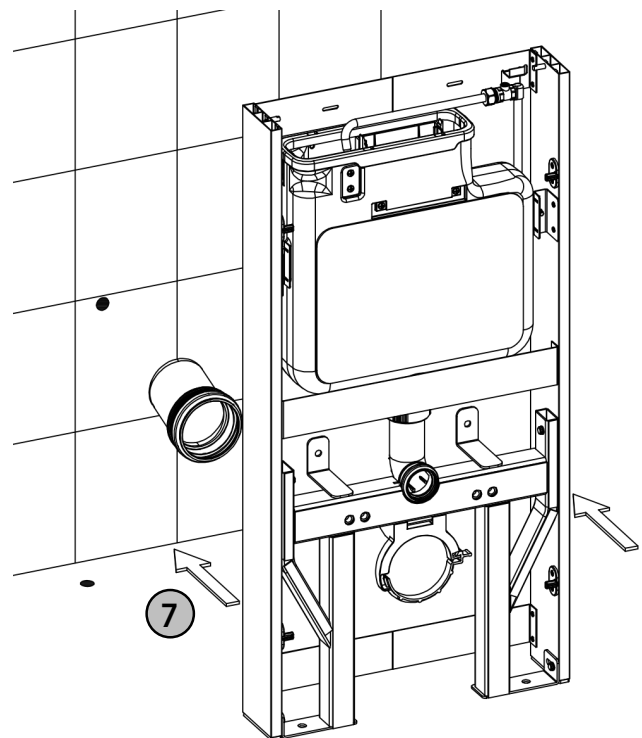

**Positionieren Sie das Element wieder an der vorigen exakten Position.**

*Lean the whole frame onto the right position of the wall.*

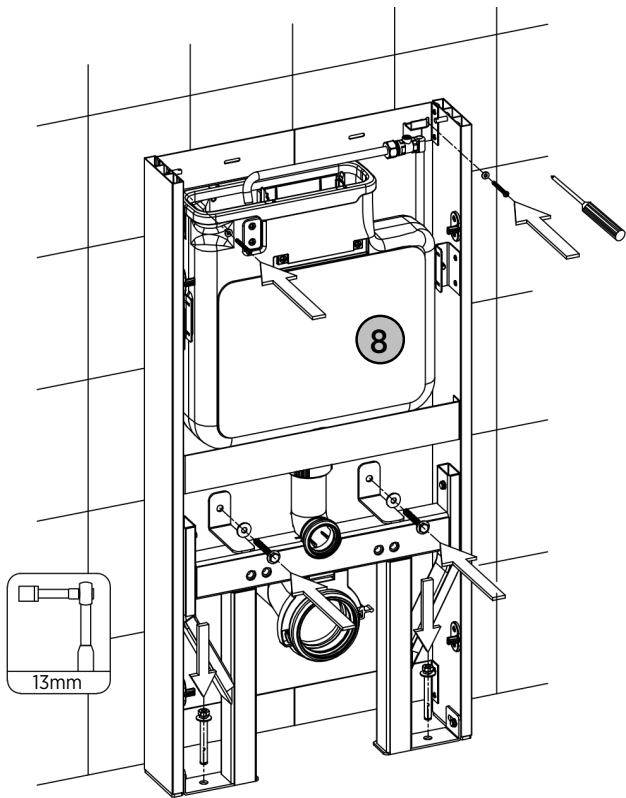

**Schrauben Sie das Element mit den entsprechenden Schrauben in Wand und Boden.**

*Lock the corresponding size of the screws into the expansion nut in the wall and steel expansion bolt on the floor*

**4**

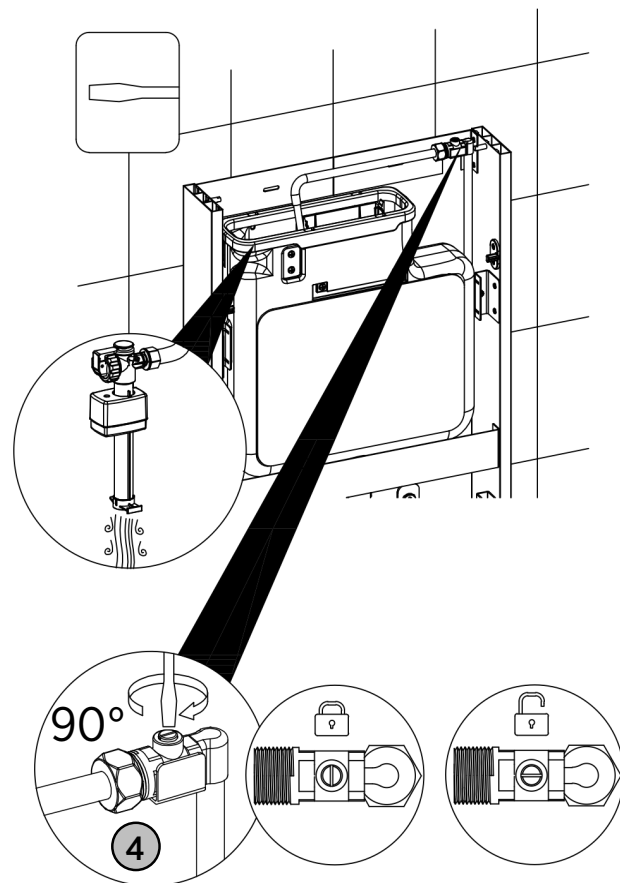
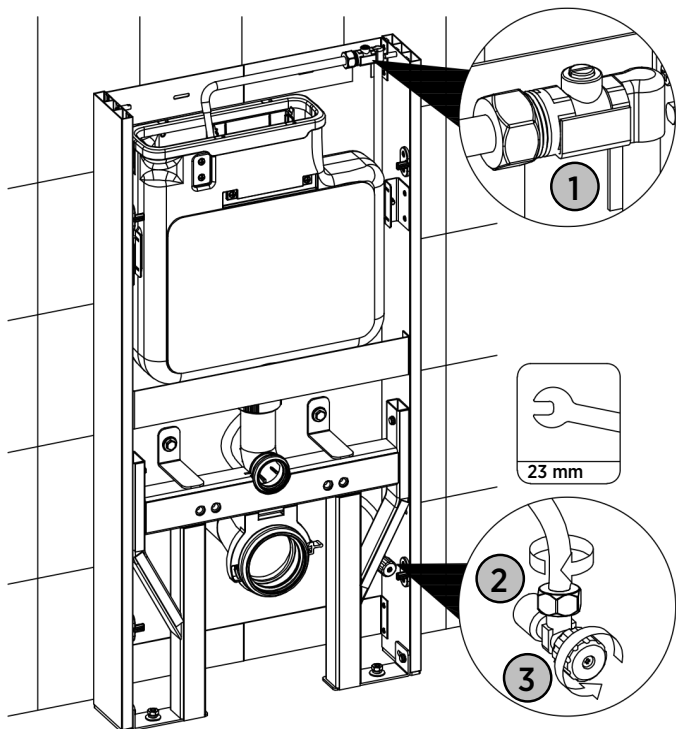

**Drücken Sie den Anschlußschlauch wieder in die Halterung und schließen Sie das Eckventil an. Öffnen Sie das Eckventil und prüfen Sie, ob das Ventil funktioniert und sich der Spülkasten füllt.**

*Buckle the hose onto the hanger again, and connect the hose to the stop valve on the wall. Open the stop valve on the hose to see whether it works and water runs into cistern tank*



5

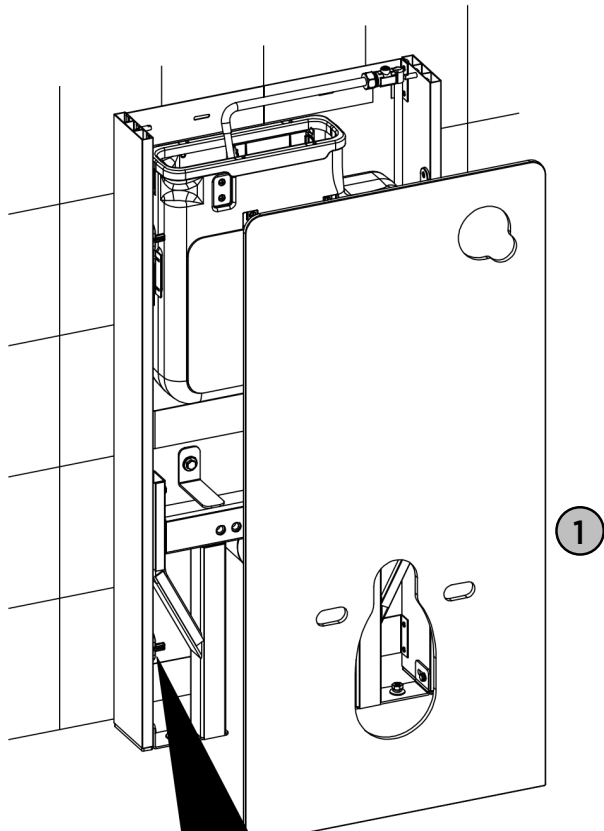

Setzen Sie die Glasplatte mit den 4 rückseitigen Haltern in die Rasten ein.  
Hang hook on the panel (4pcs)

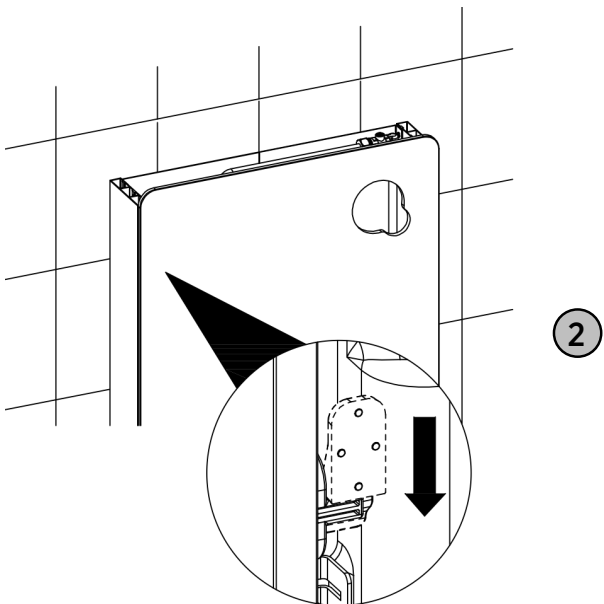

Setzen Sie das Glas plan auf den Aluminiumrahmen und schieben dann die Glasplatte nach unten, bis sie vollständig in die Halterung einrastet.  
Install the panel, make sure the glass panel close to the aluminium frame, then push down the panel until the hung hook totally into the fasteners on the frame.

6

Rahmen Drückergarnitur  
Push button frame

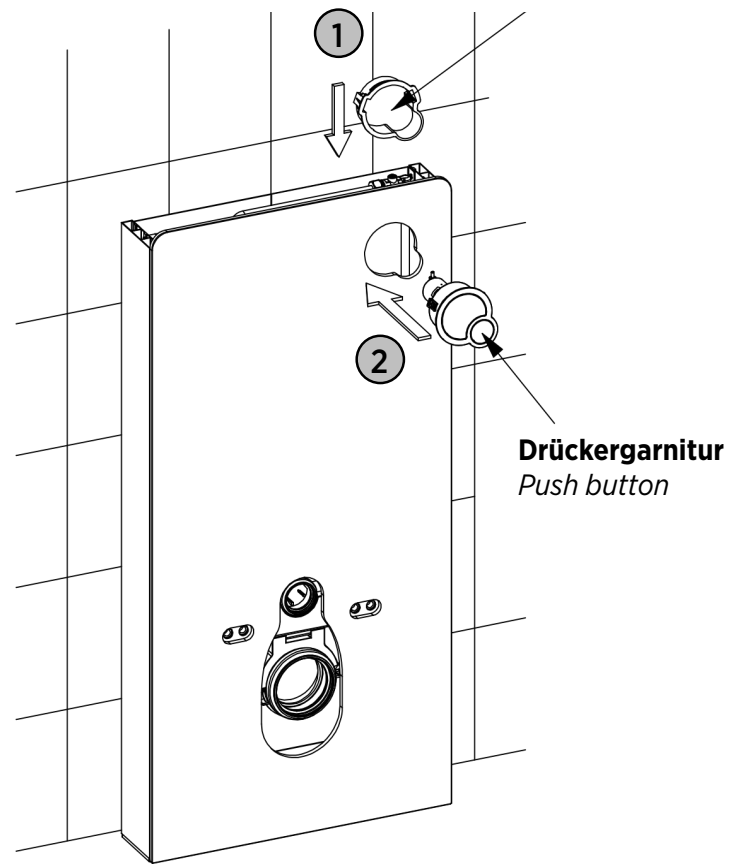

Setzen Sie die Halterung und die Drückergarnitur in die Glasplatte ein.  
Install the push button frame and button onto the glass.

Install the push button frame and button onto the glass.

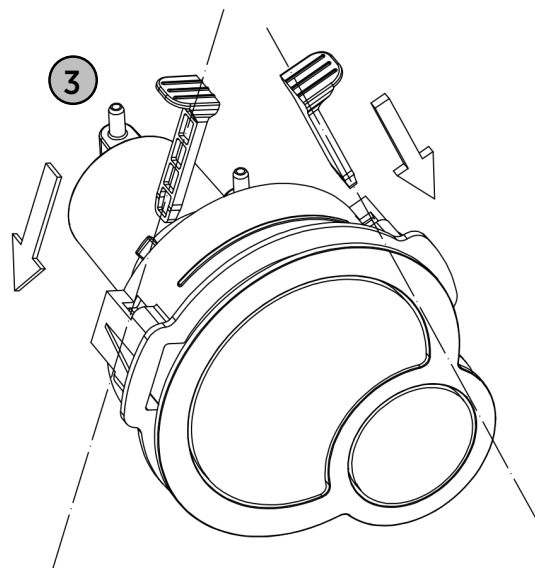

Befestigen Sie die Verriegelungen an der entsprechenden Position.  
Insert the two plugs into the positions as shown.

Insert the two plugs into the positions as shown.

7

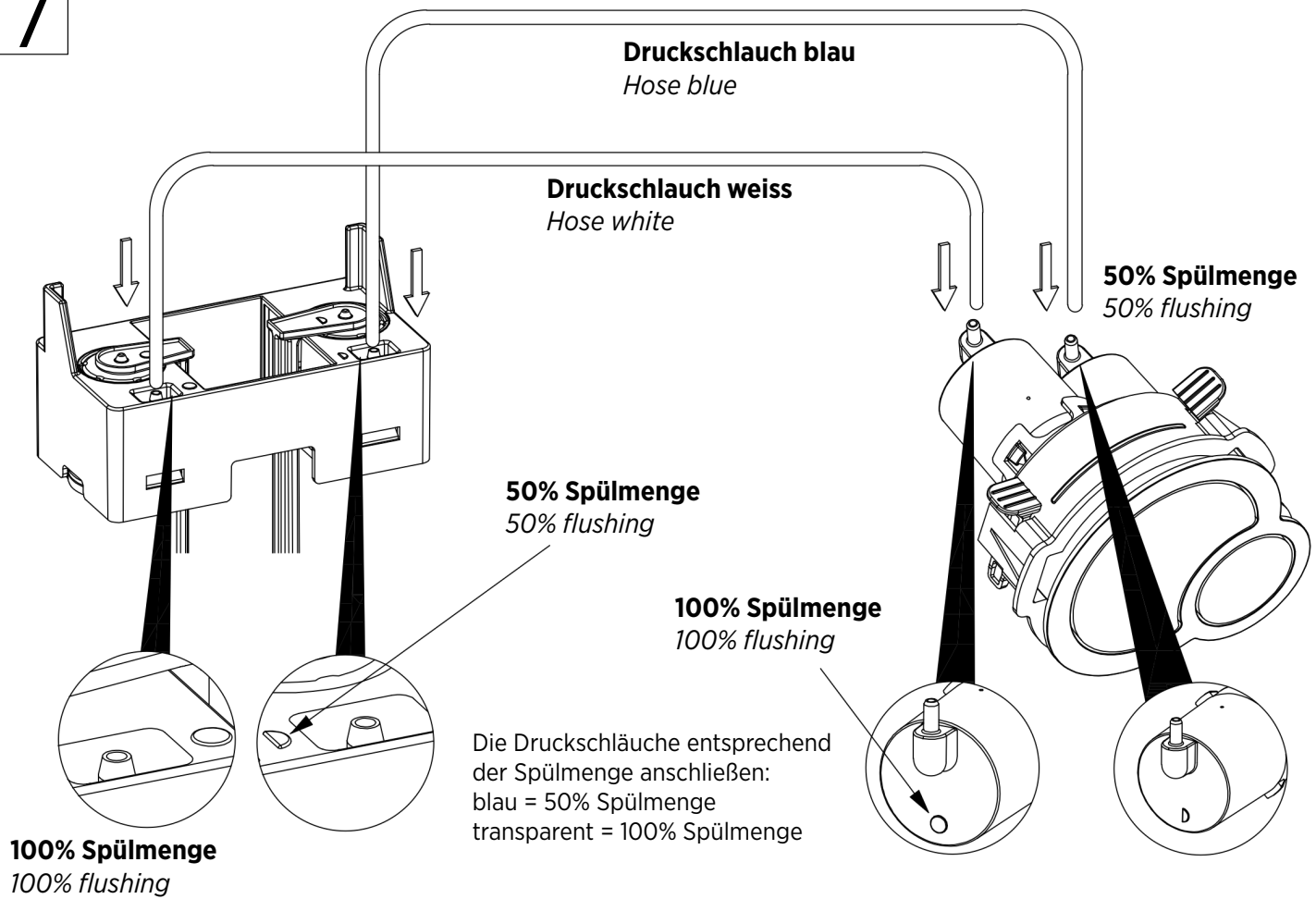

8

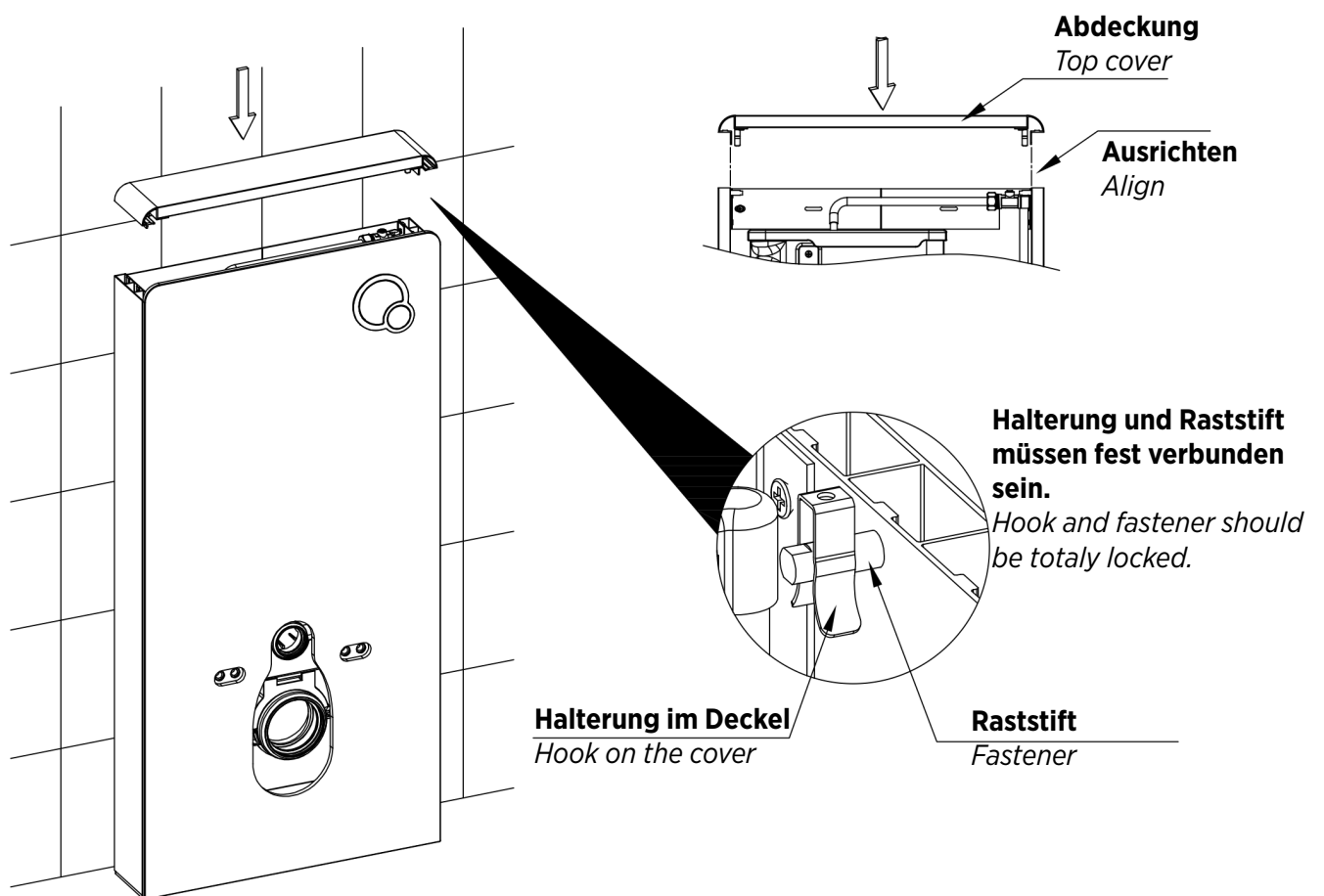

# 9

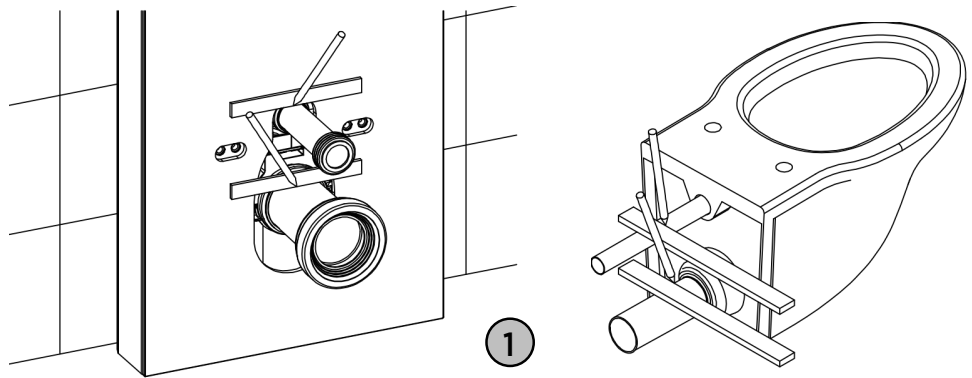
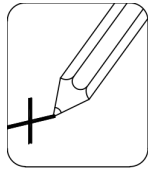

**Markieren Sie die Abstände auf den Spül- und Ablaufrohren.**  
*Mark on the straight flush pipe and drainage pipe.*

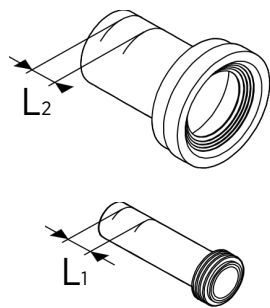
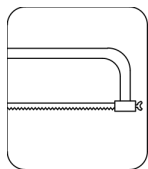
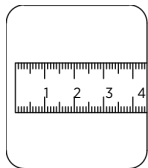

2

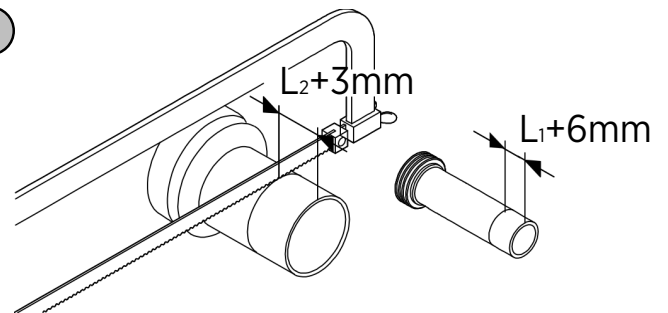

**Rohre nach Ihren Bedürfnissen kürzen.**  
*Cut the flush pipe and drainage pipe.*

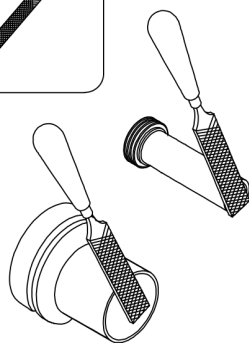

3

**Entgraten Sie die Schnittstellen mit einer Feile.**  
*Make chamfer on the flush pipe and drain pipe.*

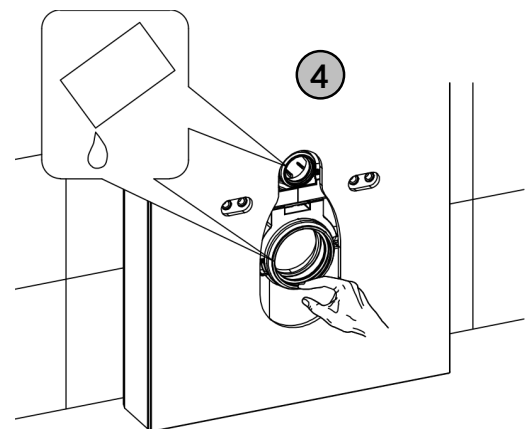

**Bringen Sie etwas Gleitmittel auf.**  
*Apply silicone oil.*

10

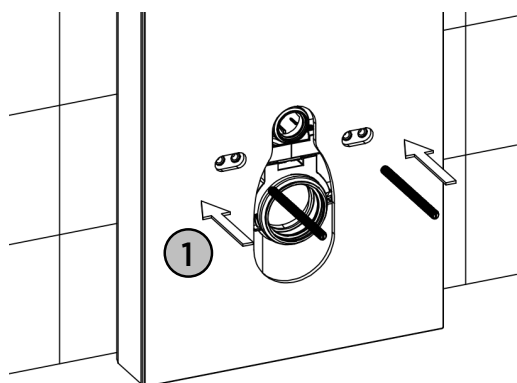
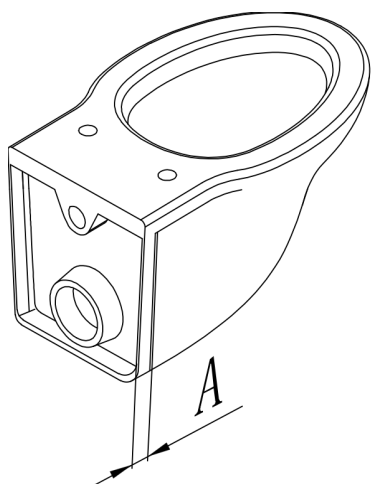

**Setzen Sie die Bolzen in den Rahmen ein.**  
*Screw the bolts into the cistern frame.*

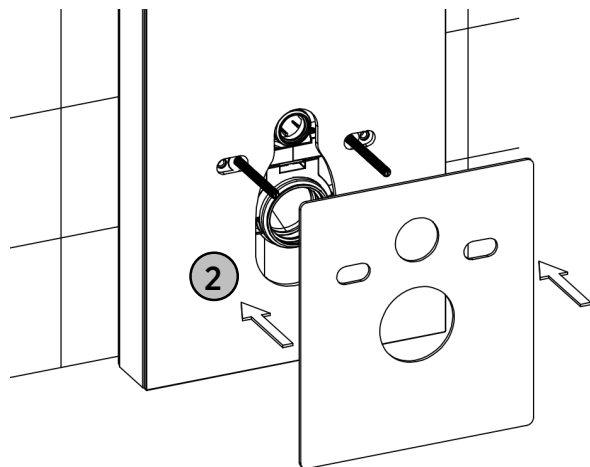
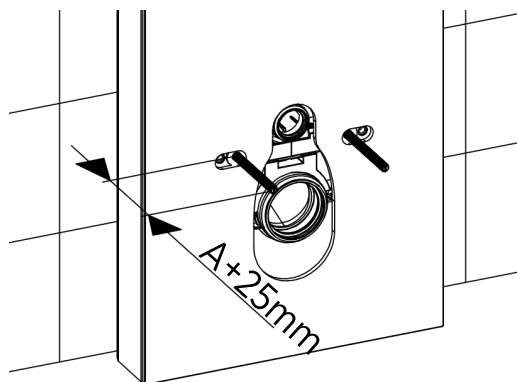

**Bringen Sie den Schallschutz an.**  
*Install toilet mat.*

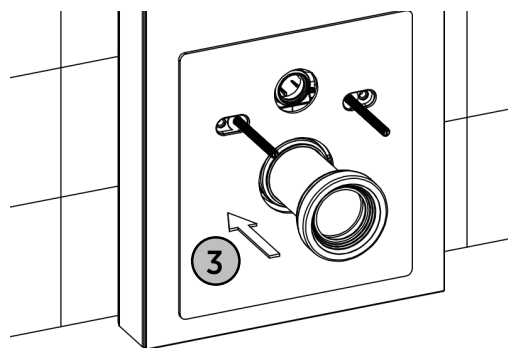

**Installieren Sie den Anschlußstutzen.**  
*Install the straight flush pipe into the cistern.*

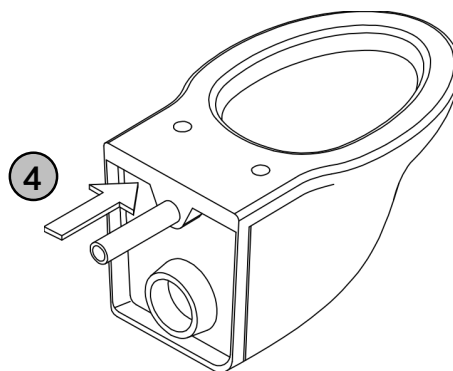

**Installieren Sie das Zulaufrohr in das WC.**  
*Install the flush pipe into the toilet.*

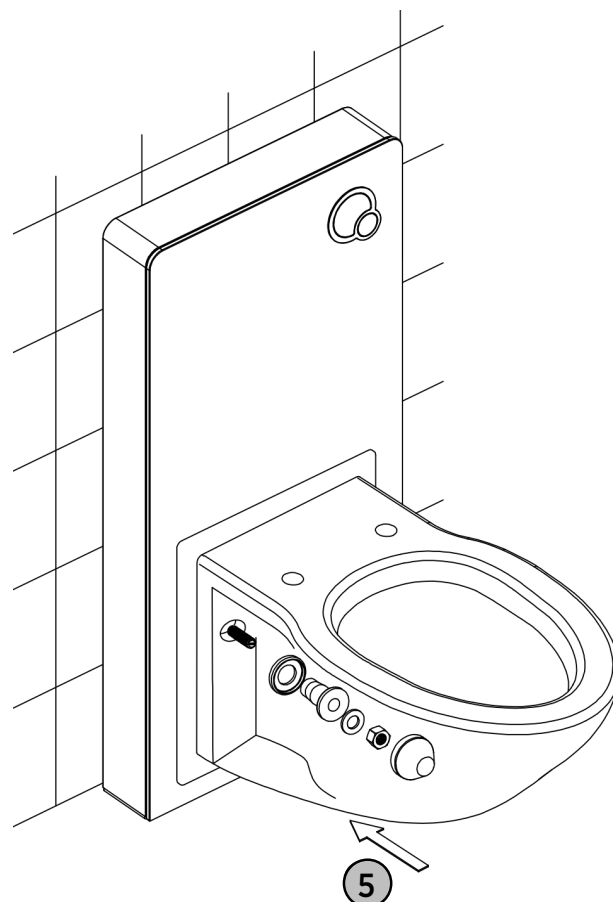

**Montieren Sie das WC.**  
*Install toilet.*

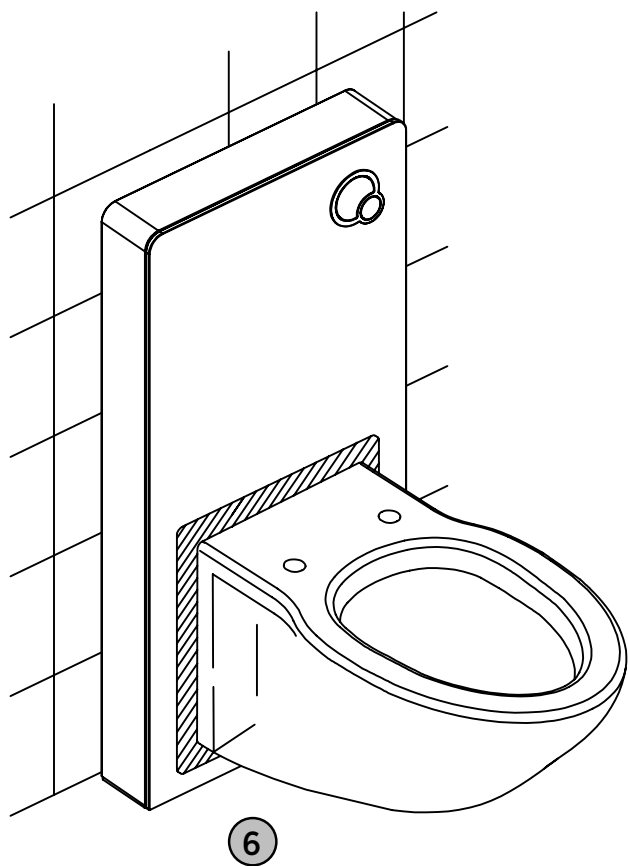

**Schneiden Sie das überhängende Material des Schallschutzes ab.**  
*Cut off extra part of the toilet mat.*

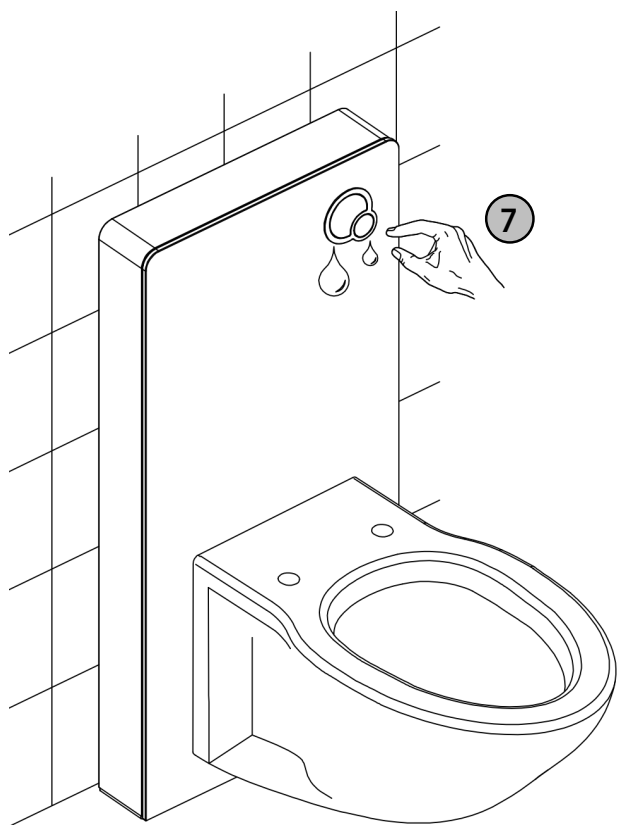

**Überprüfen Sie die beiden Spültasten auf Funktion.**  
*Test half & full flush functions.*

## Wartung und Pflege Maintenance & daily care

### Entnahme des Füllventils Inlet valve removal

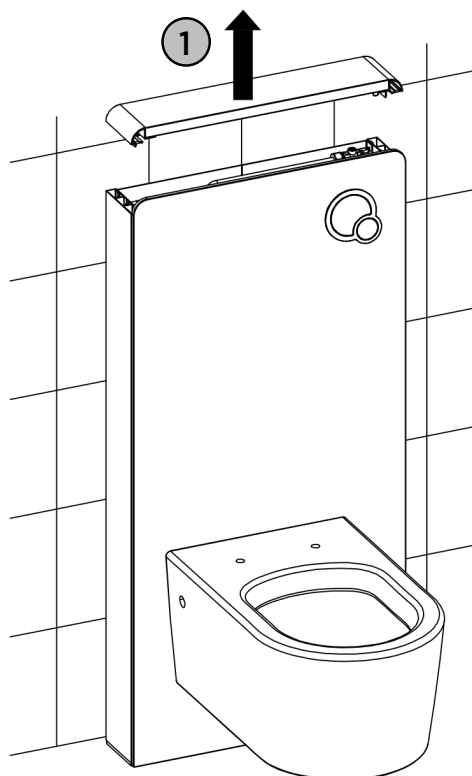

**Entfernen Sie die Abdeckung.**  
*Remove the top cover.*

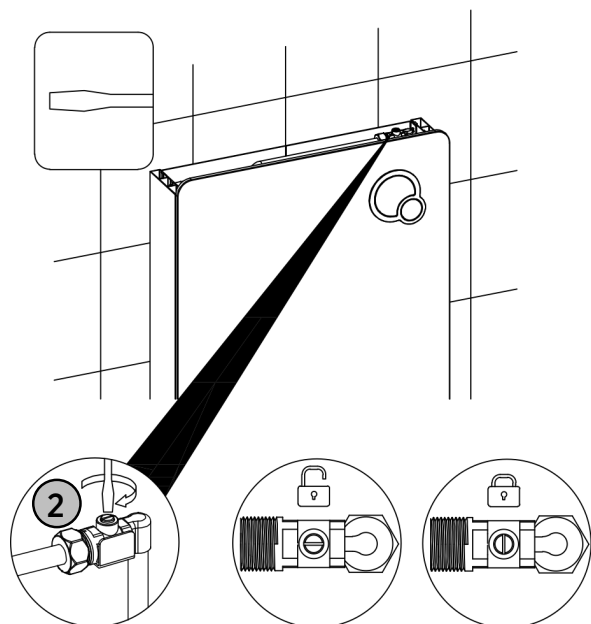

**Stellen Sie das Wasser am Einlassventil ab.**  
*Turn off the stop valve on the flexible hose.*

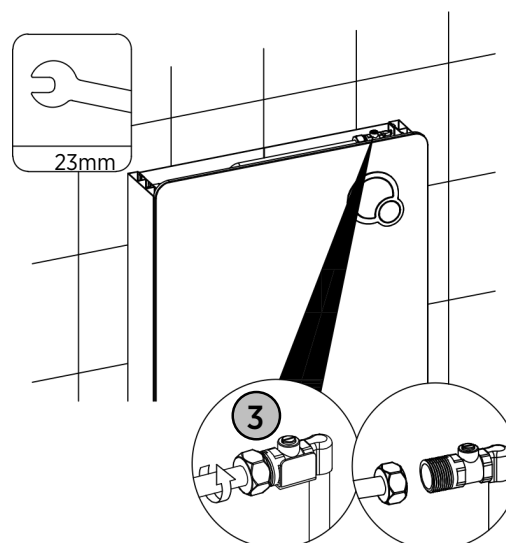

**Entfernen Sie den Schlauch vom Einlassventil.**  
*Separate the hose from the stop valve.*

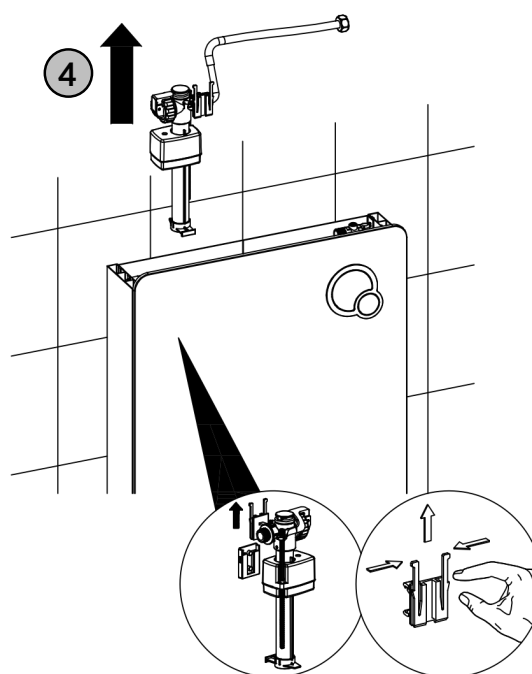

**Ziehen Sie das Füllventil nach oben heraus.**  
*Take out the inlet valve upwards.*

## Einstellen und Reinigen des Füllventils *Inlet valve adjustment & clean*

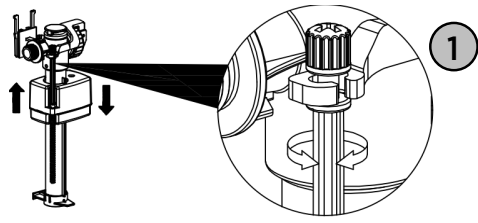

**Drehen Sie den Verstellknopf nach rechts, um die Zuflussmenge zu erhöhen oder nach links, um sie zu verringern.**

*Adjust the float upwards to increase the inlet volume or downwards to reduce the volume.*

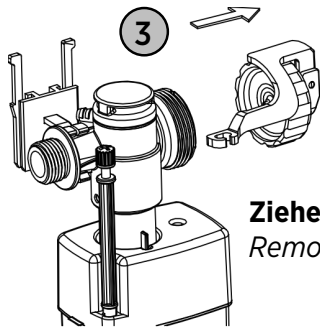
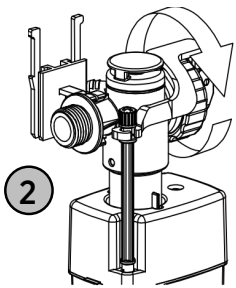

**Ziehen Sie den Wasserstop ab.**  
*Remove the water-stopping part.*

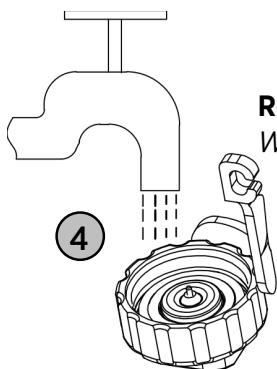

**Reinigen Sie den Wasserstop .**  
*Wash this removed part.*

## Einsetzen des Füllventils *Inlet valve installation*

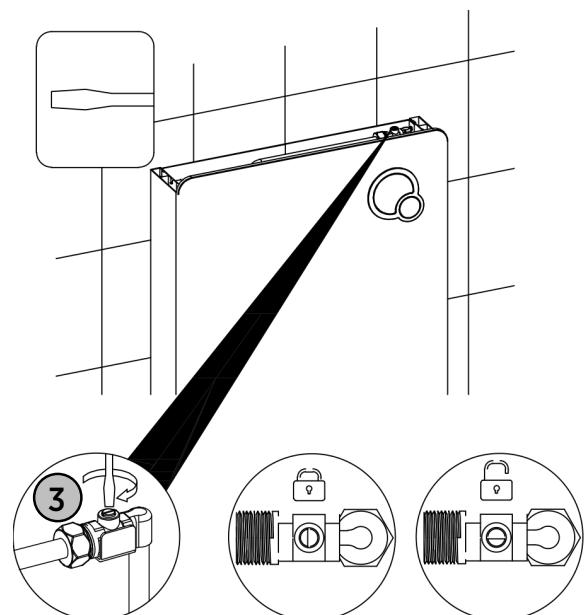
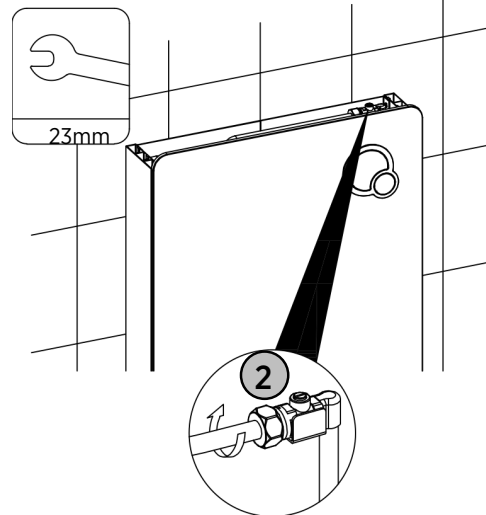
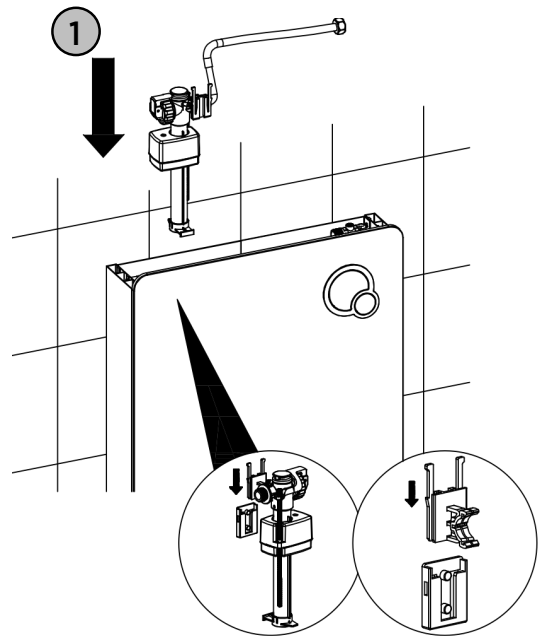

## Entnahme des Spülventils

### Flush valve removal

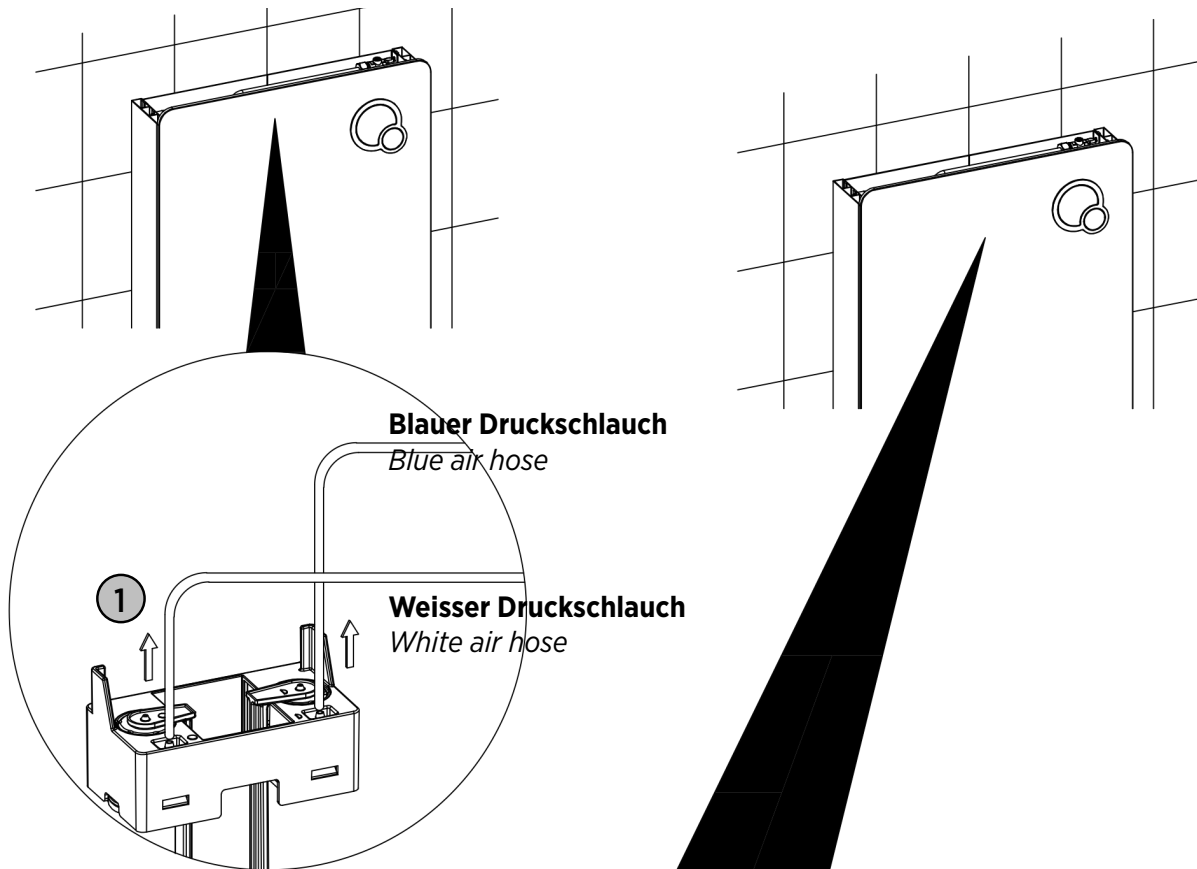

**Ziehen Sie die Druckschläuche ab.**  
*Remove the air hoses from the air hose holes*

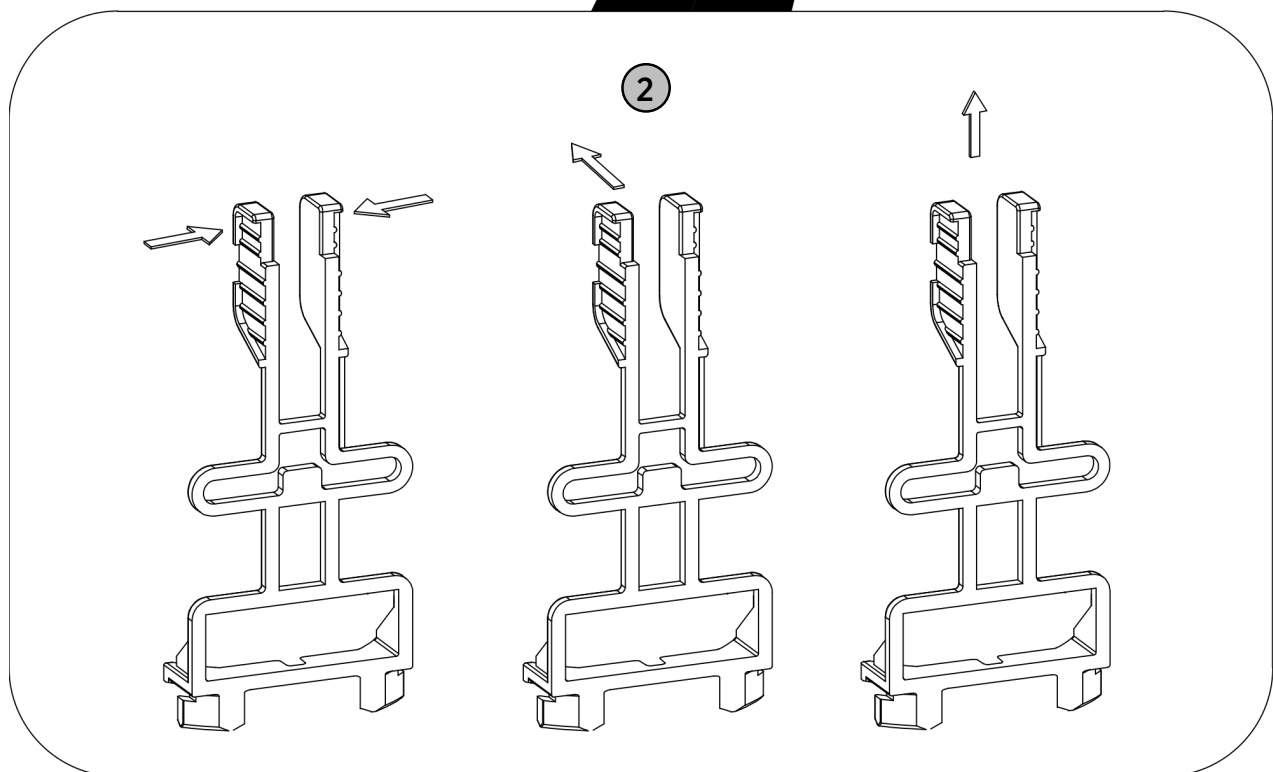

**Entfernen Sie den Hebel.**  
*Remove the lever.*



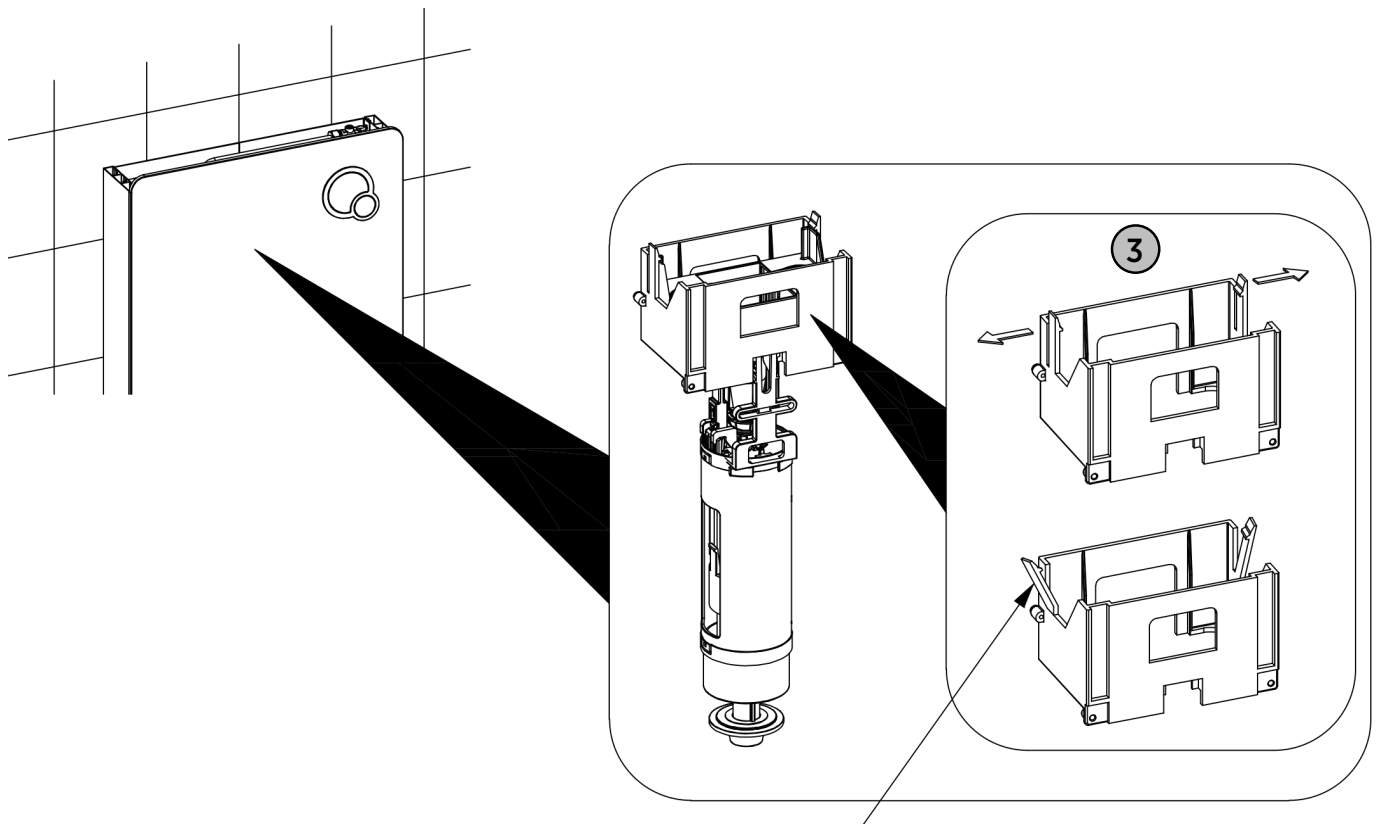

**Verschlüsse an der Befestigungseinheit**  
*Buckles on the cistern hanging plate*

**Öffnen Sie die Verschlüsse an der Befestigungseinheit und ziehen Sie das Spülventil nach oben heraus.**  
*Opening the buckles on the cistern hanging plate and lift upwards the flush valve*

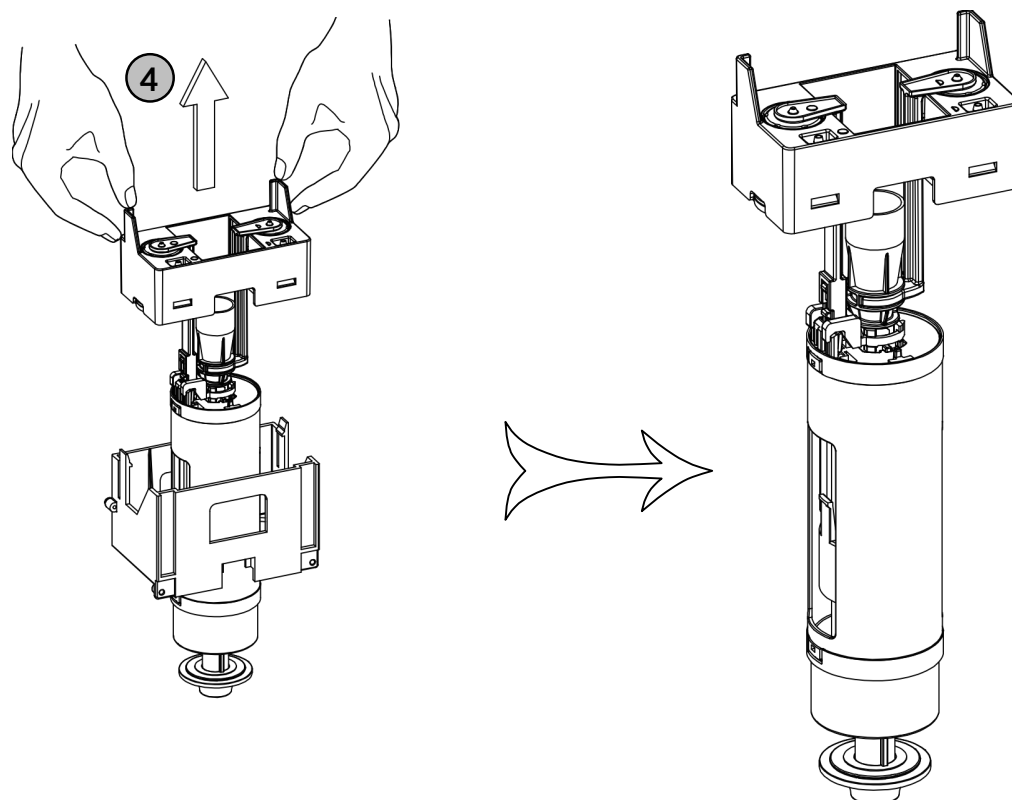

## Einstellen und Reinigen des Spülventils

### Flush valve adjustment & clean

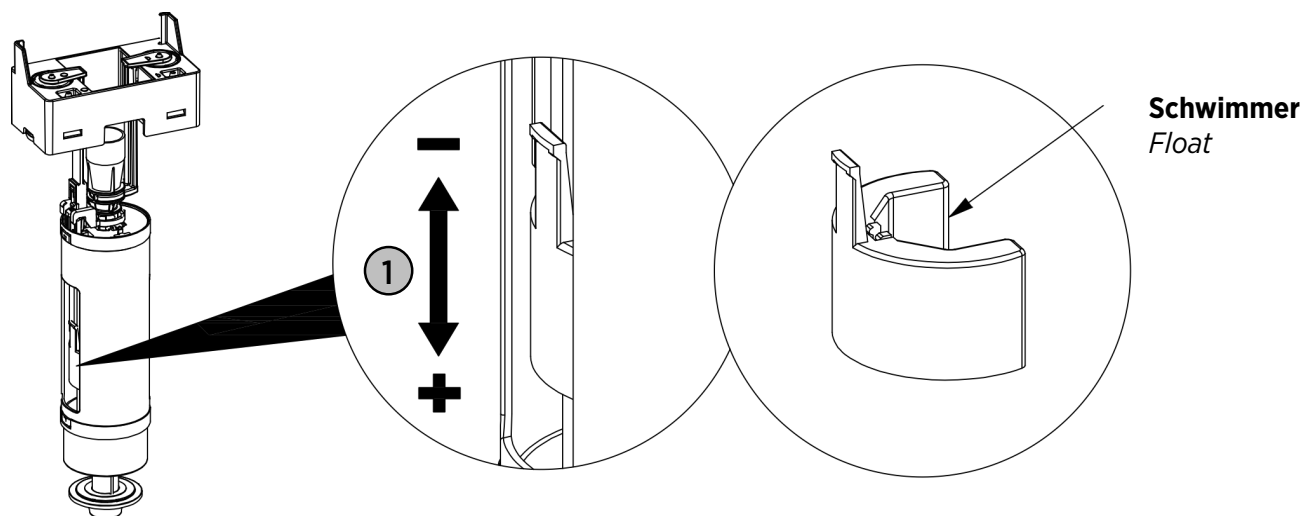

#### Spülvolumen einstellen durch Einstellen der Schwimmerstellung

Adjust the float upwards to reduce the flush volume; or downwards to increase the volume

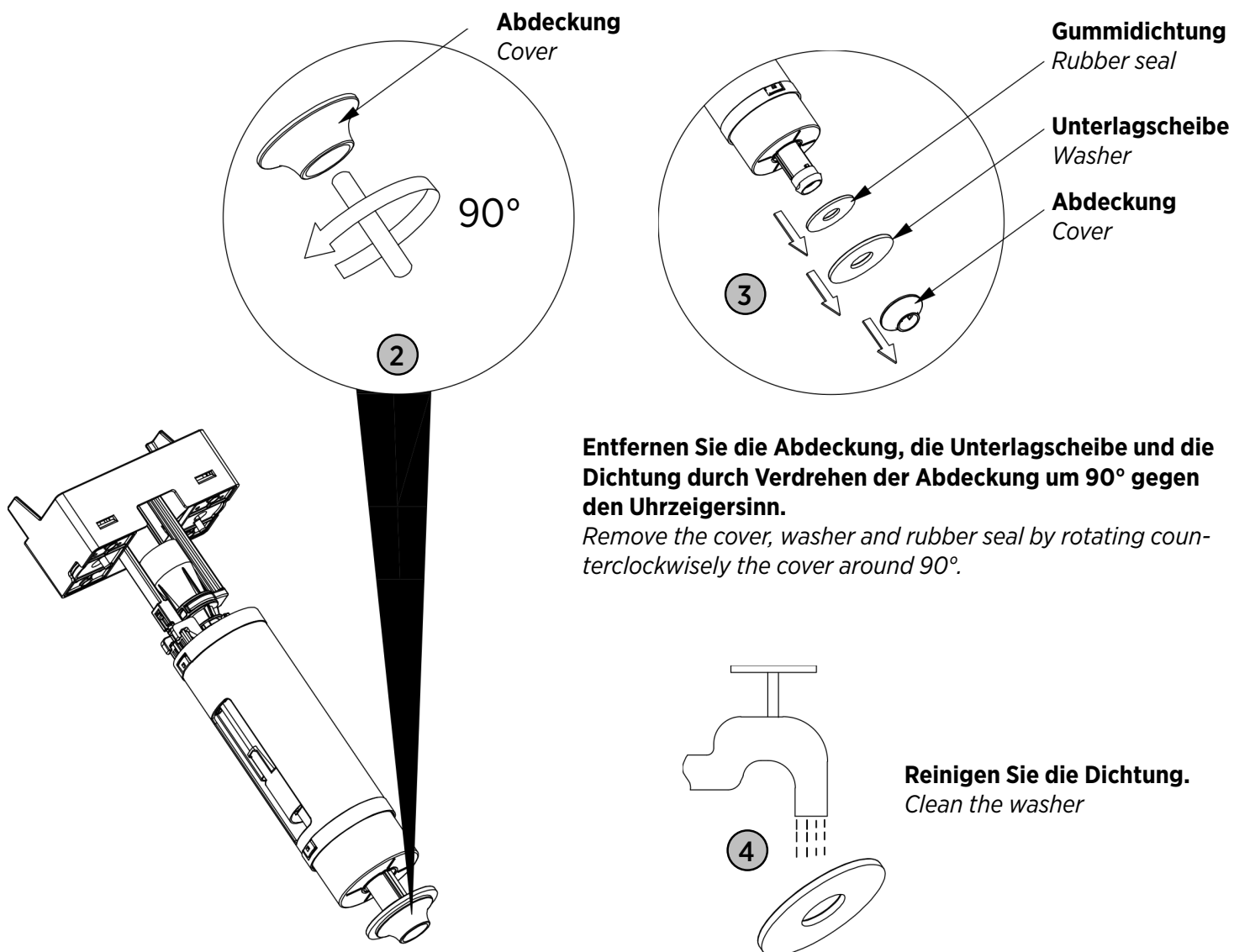

## Einsetzen des Spülventils Flush valve installation

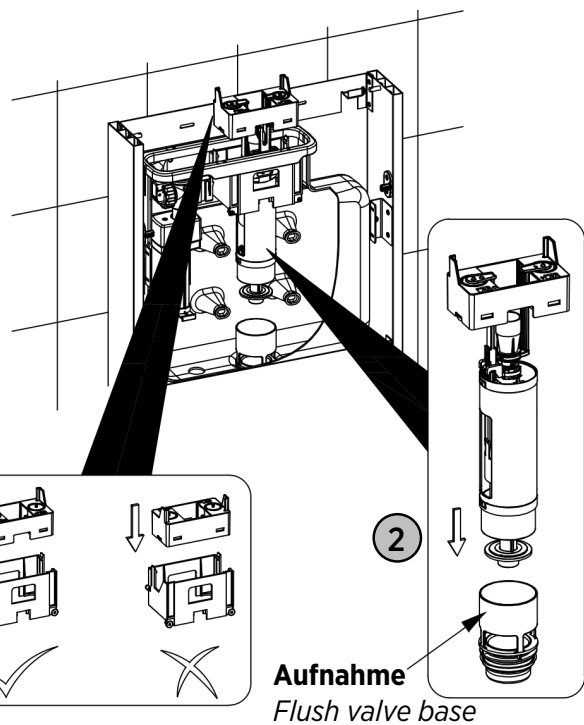
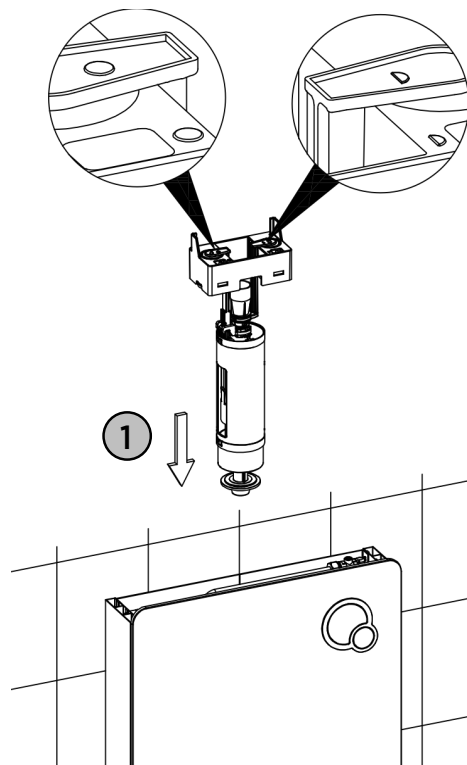

**Das Spülventil nach unten in den Spülkasten einbauen (Hinweis: Achten Sie darauf, dass das Spülventil mit der Aufnahme fluchtet.). Achten Sie bei der Montage darauf, dass das Spülventil in der angegebenen Richtung eingebaut ist.**

*Install the flush valve downwards into the cistern body (Remark: make sure the flush valve bottom is aligned with flush valve base.). Please make sure flush valve is installed in the shown direction during installation.*

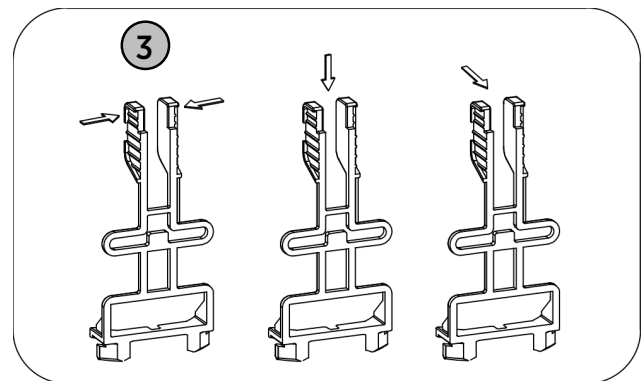
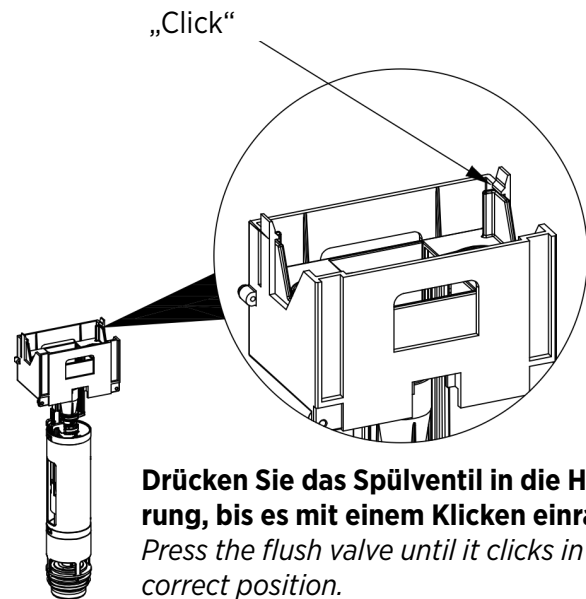

**Montieren Sie den Hebel  
Re-install the lever**

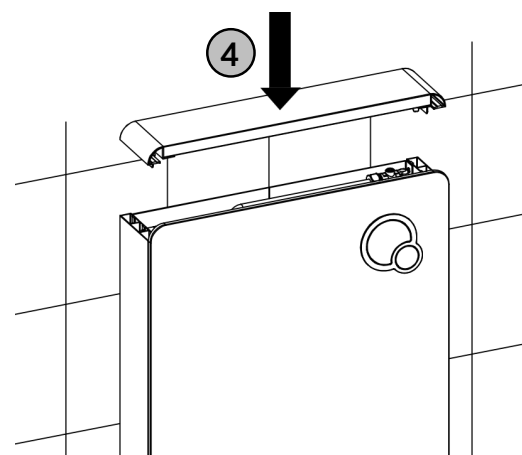

**Setzen Sie die Glasabdeckung ein.  
Install the top glass cover.**

