

## Mall för vertikal montering

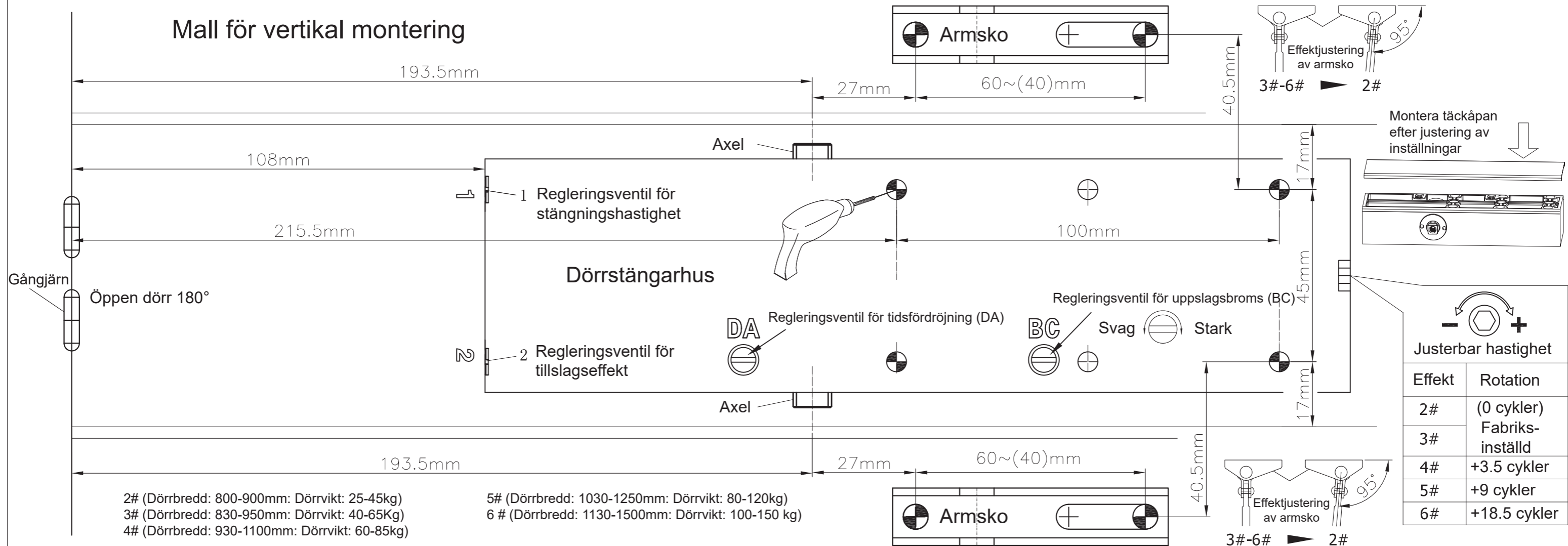

### ① Installations möjligheter:

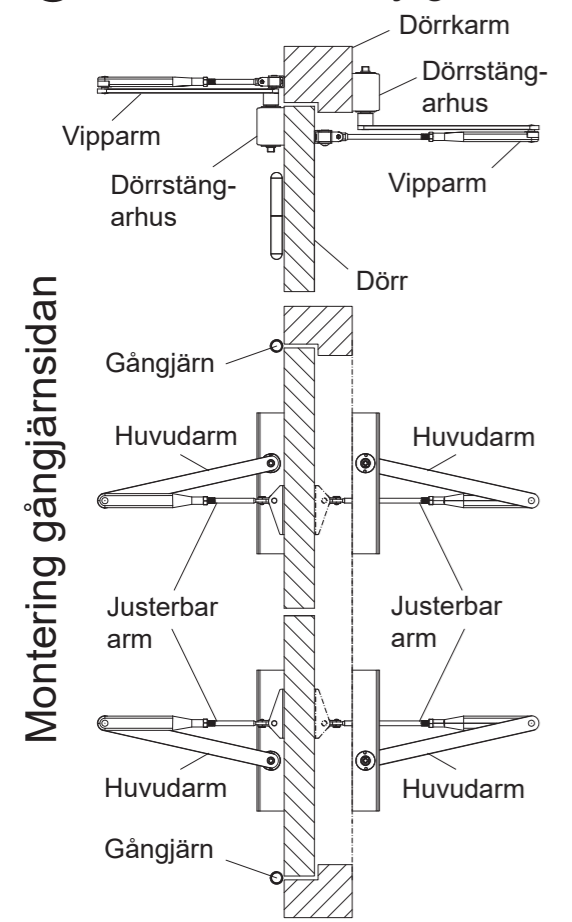

Montering gångjärnsidan

Montering dörrkarmsidan (anslagssidan)

### ② Borra skruvhål:

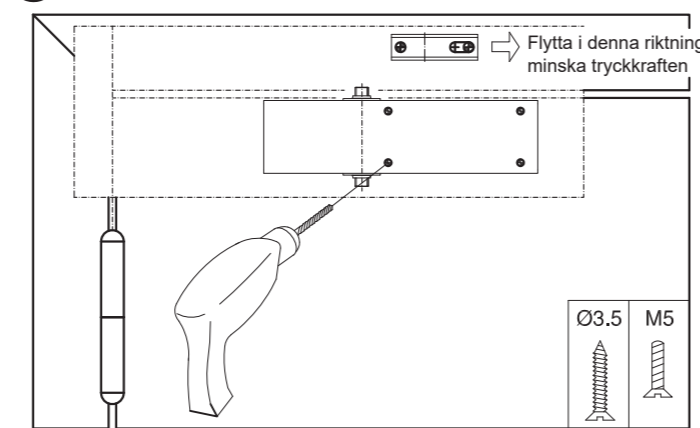

### ③ För att installera dörrstängaren:

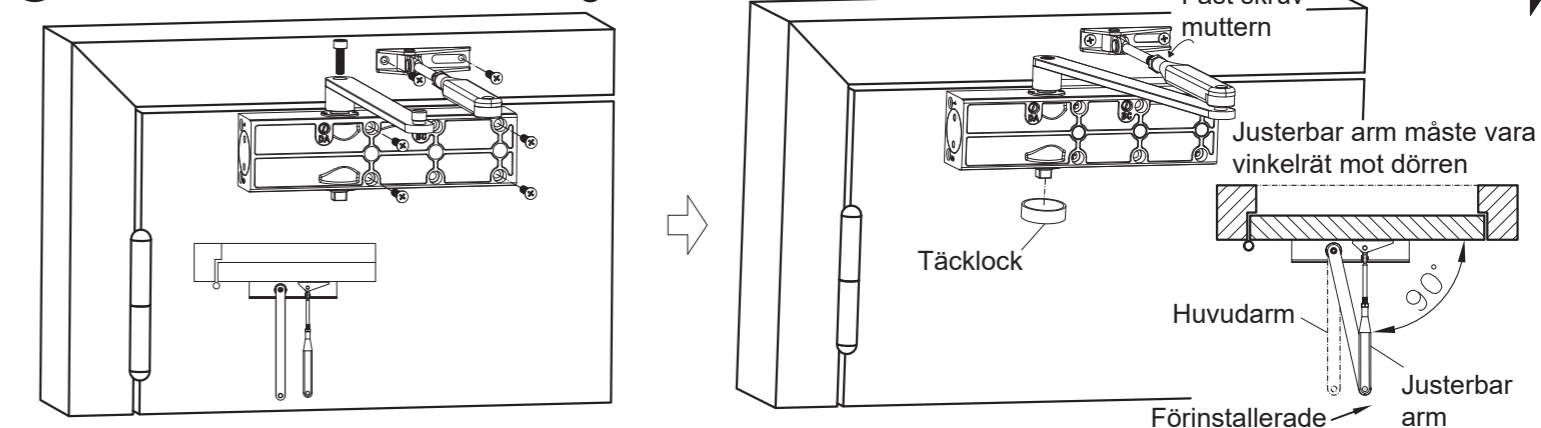

### ④ Justera stängningshastigheten:

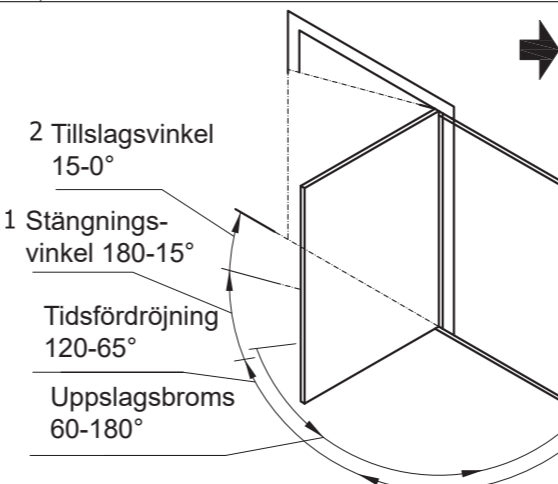
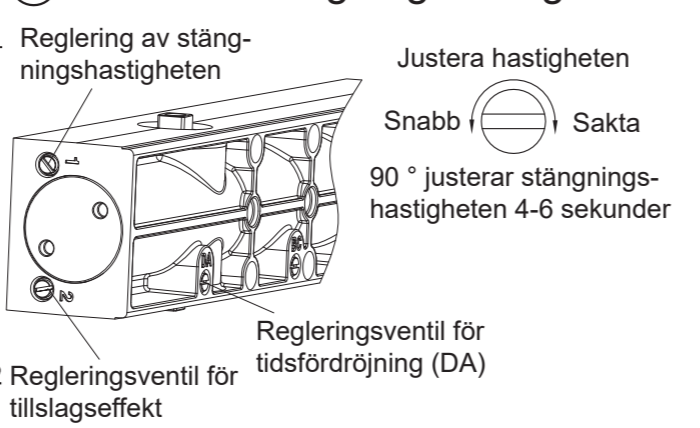

### ⑤ OBS! Dörrstängaren kan skadas om:

- Innan dörrstängaren är installerad är det strängt förbjudet att vrida fyrkantshuvudet mer än 180 grader, det kan leda till att dörrstängaren skadas.
- När dörrstängararmen är installerad på fyrkantspinnen är det strängt förbjudet att knacka på det hårt, det kan leda till att dörrstängaren skadas.
- Dörrstängaren har en automatisk dörrstängningsfunktion. Det är strängt förbjudet att tvinga dörren att stänga med externa kraft, det kan leda till att dörrstängaren skadas.
- Efter en månad användning, kontrollera om skruvarna behöver efter dras.
- På grund av temperaturskillnaden mellan sommar och vinter varje år, var uppmärksam på om dörrstängarinställningarna behöver justeras.
- Vid justering av hastigheten är det strängt förbjudet att rotera hastighetsreglerventilen högre än kroppens yta, det kan leda till oljeläckage.

## Mall för parallell montering (Parallellarmfäste måste beställas separat)

Vik den till 90 grader enligt denna linje

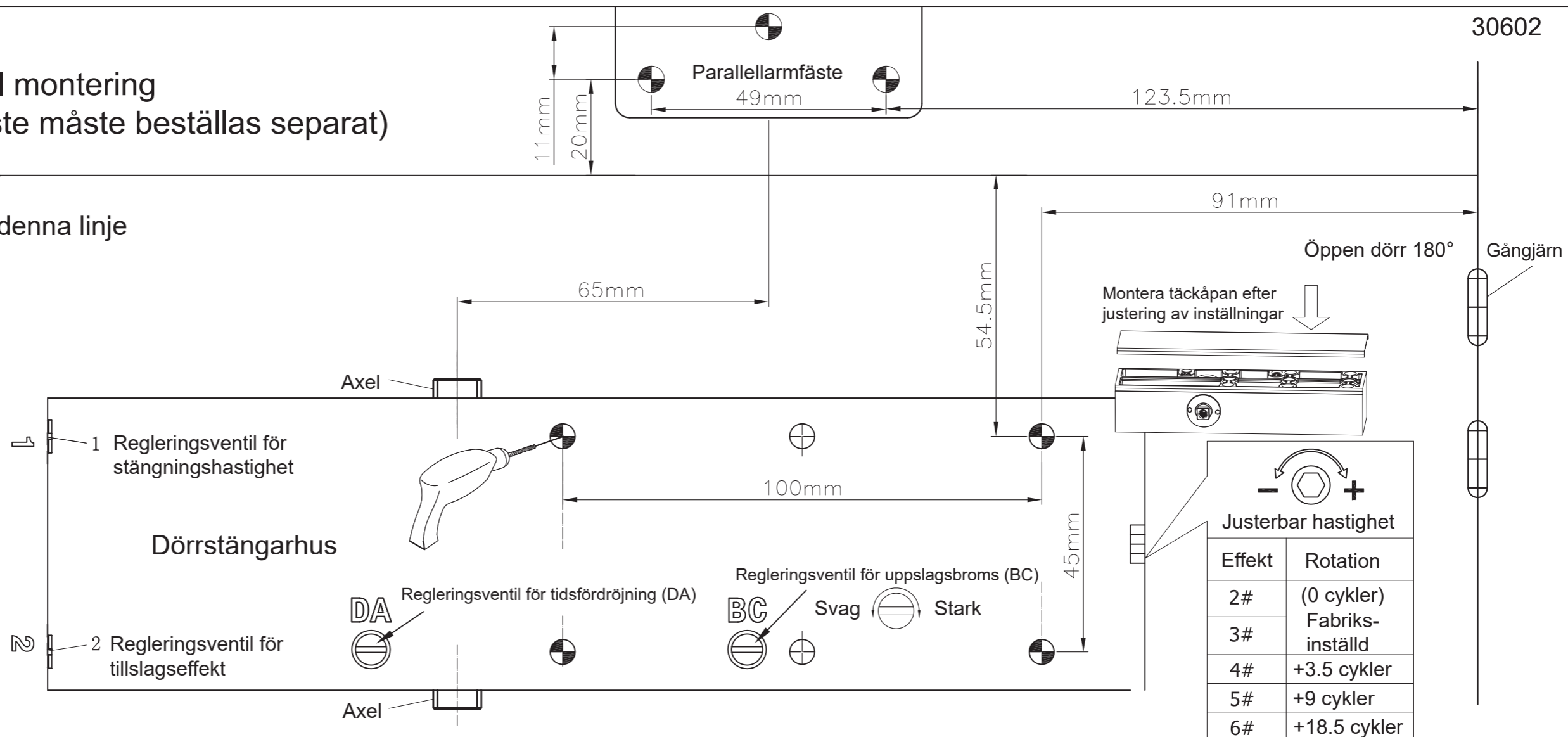

### ① Installations möjligheter:

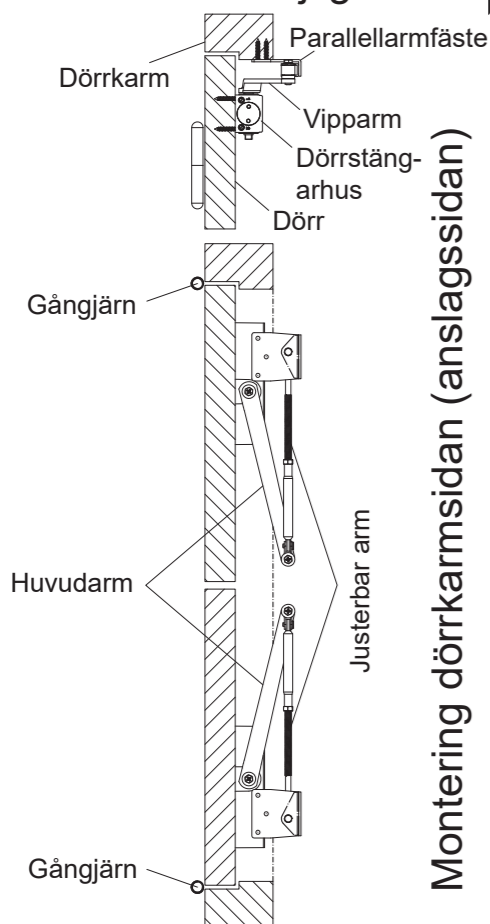

### ② Borra skruvhål:

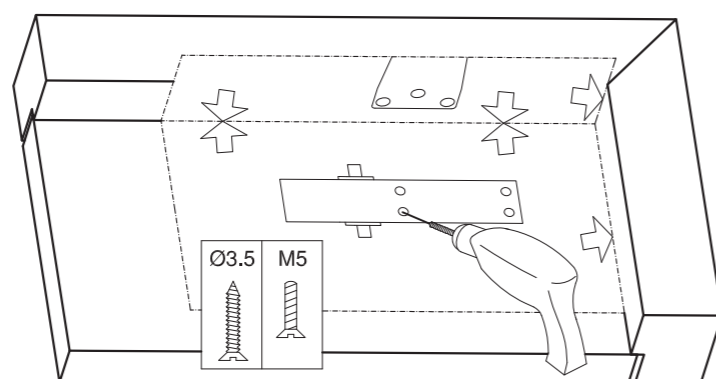

### ③ För att installera dörrstängaren:

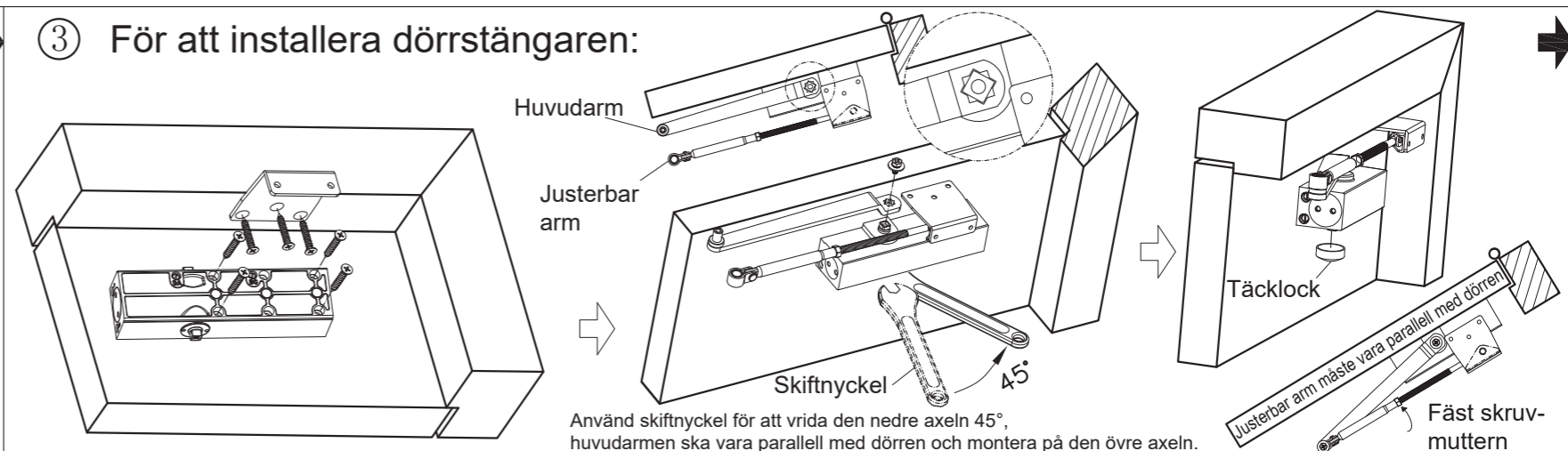

### ④ Justera stängningshastigheten:

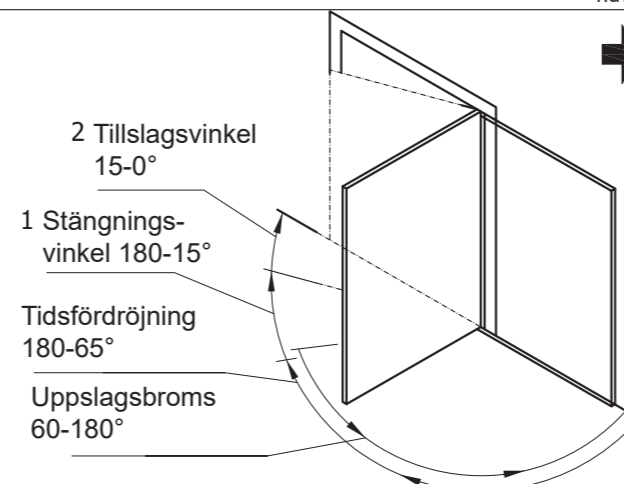
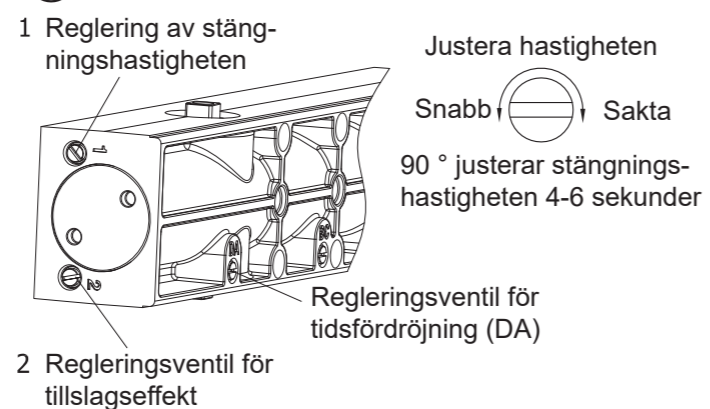

### ⑤ OBS! Dörrstängaren kan skadas om:

- Innan dörrstängaren är installerad är det strängt förbjudet att vrida fyrkantshuvudet mer än 180 grader, det kan leda till att dörrstängaren skadas.
- När dörrstängararmen är installerad på fyrkantspinnen är det strängt förbjudet att knacka på det hårt, det kan leda till att dörrstängaren skadas.
- Dörrstängaren har en automatisk dörrstängningsfunktion. Det är strängt förbjudet att tvinga dörren att stänga med externa kraft, det kan leda till att dörrstängaren skadas.
- Efter en månad användning, kontrollera om skruvarna behöver efter dras.
- På grund av temperaturskillnaden mellan sommar och vinter varje år, var uppmärksam på om dörrstängarinställningarna behöver justeras.
- Vid justering av hastigheten är det strängt förbjudet att rotera hastighetsreglerventilen högre än kroppens yta, det kan leda till oljeläckage.

# Mal for vertikal montering

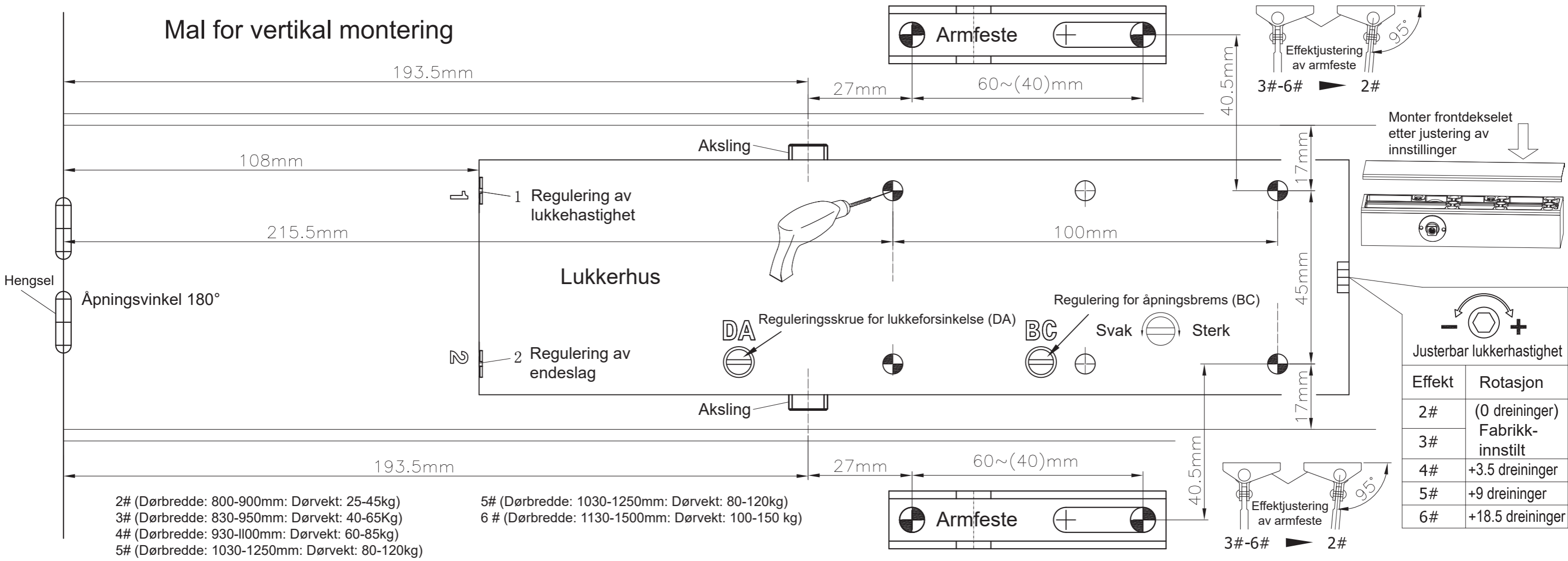

## 1 Monteringsmuligheter:

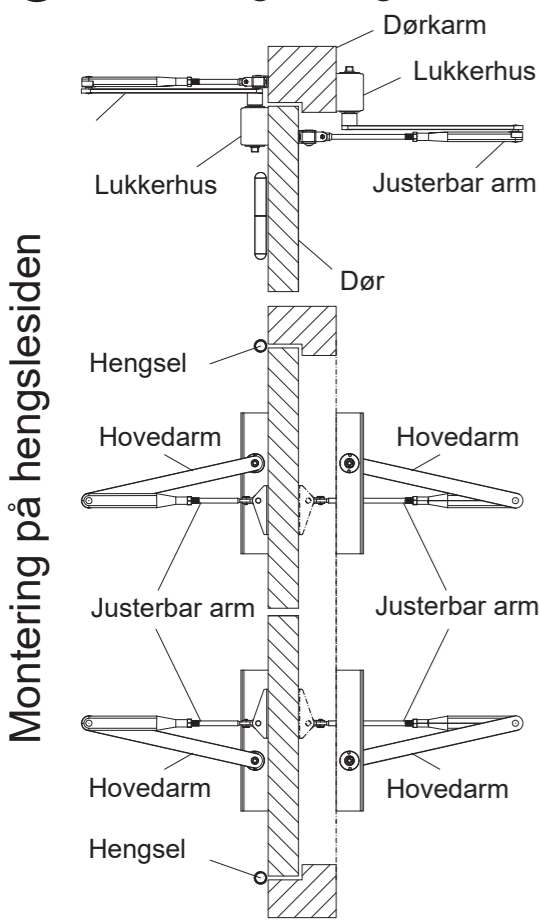

## 2 Forbør skruehull:

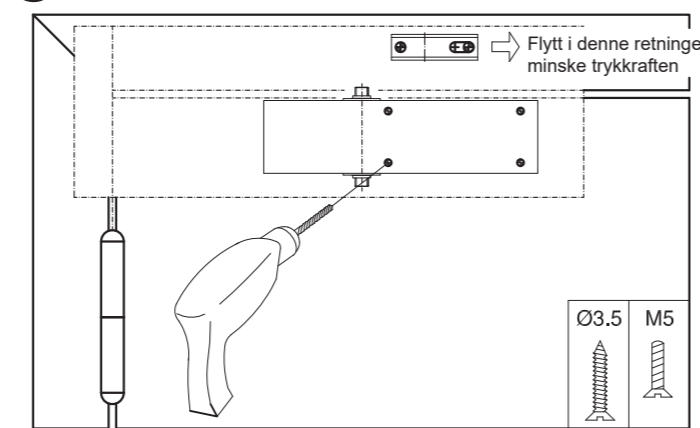

## 3 Montering av dørlukkeren:

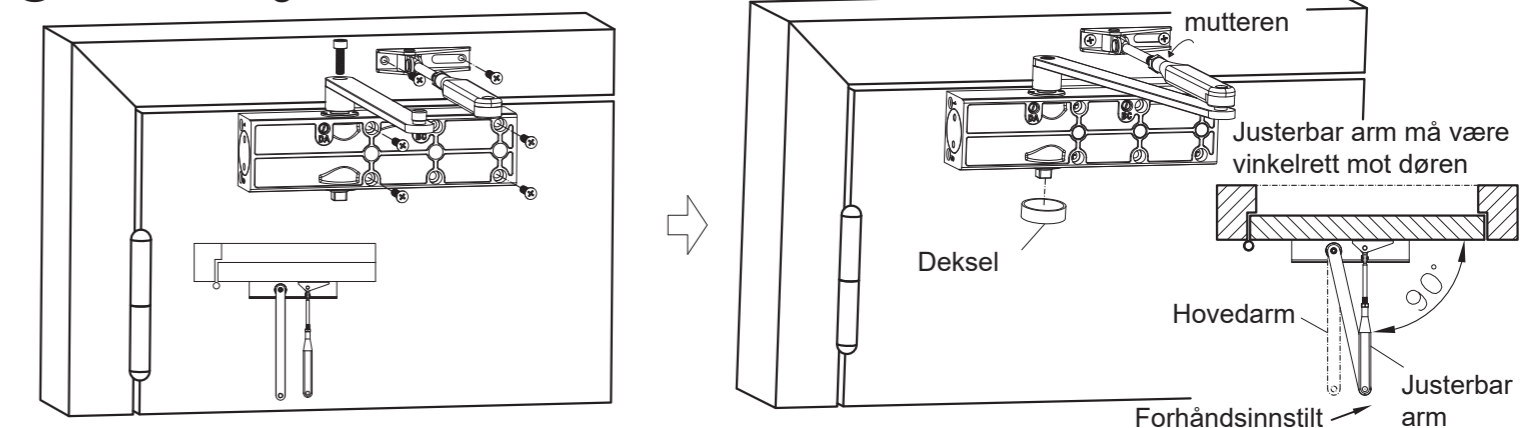

## 4 Justering av lukkehastigheten:

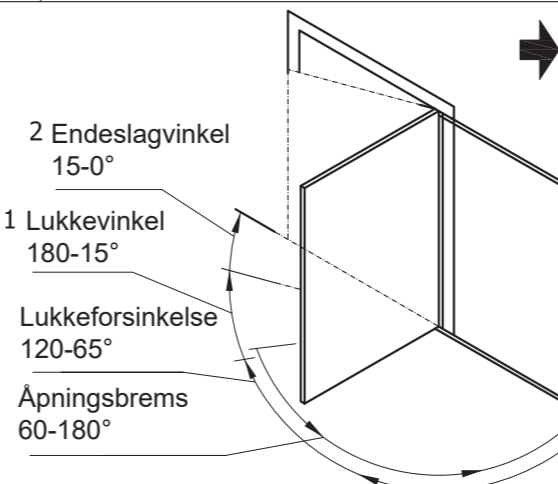
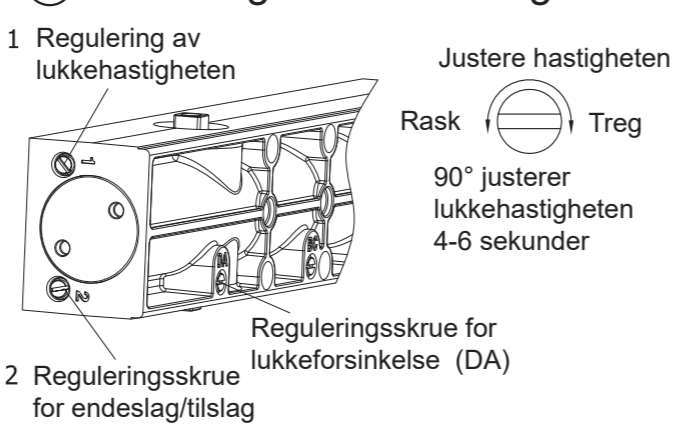

## 5 NB! Dørlukkeren kan skades hvis:

1. Før dørlukkeren er montert er det strengt forbudt å vri akslingen mer enn 180 grader. Det kan føre til at dørlukkeren skades.
2. Når dørlukkerarmen er montert på akslingen er det strengt forbudt å belaste den hardt, da det kan medføre at dørlukkeren skades.
3. Dørlukkeren har en automatisk dørlukkerfunksjon. Det er strengt forbudt å presse døren med annen kraft, da det kan medføre at dørlukkeren skades.
4. Etter en måneds bruk, kontroller at skruene trenger å etterstrammes.
5. Vær oppmerksom på at temperaturrendringer mellom vinter og sommer medfører at dørlukkerinnstillingene trenger å justeres.
6. Ved justering av hastigheten er det strengt forbudt å skru reguleringsskruen lengre ut enn lukkerhuset. Skruhodet må under ingen omstendighet stikke utenfor lukkerhusets kropp, da dette kan føre til oljelekkasje.

# Mal for parallell montering (Parallellarmfeste må bestilles separat)

Brett malen til 90 grader i henhold til denne linjen

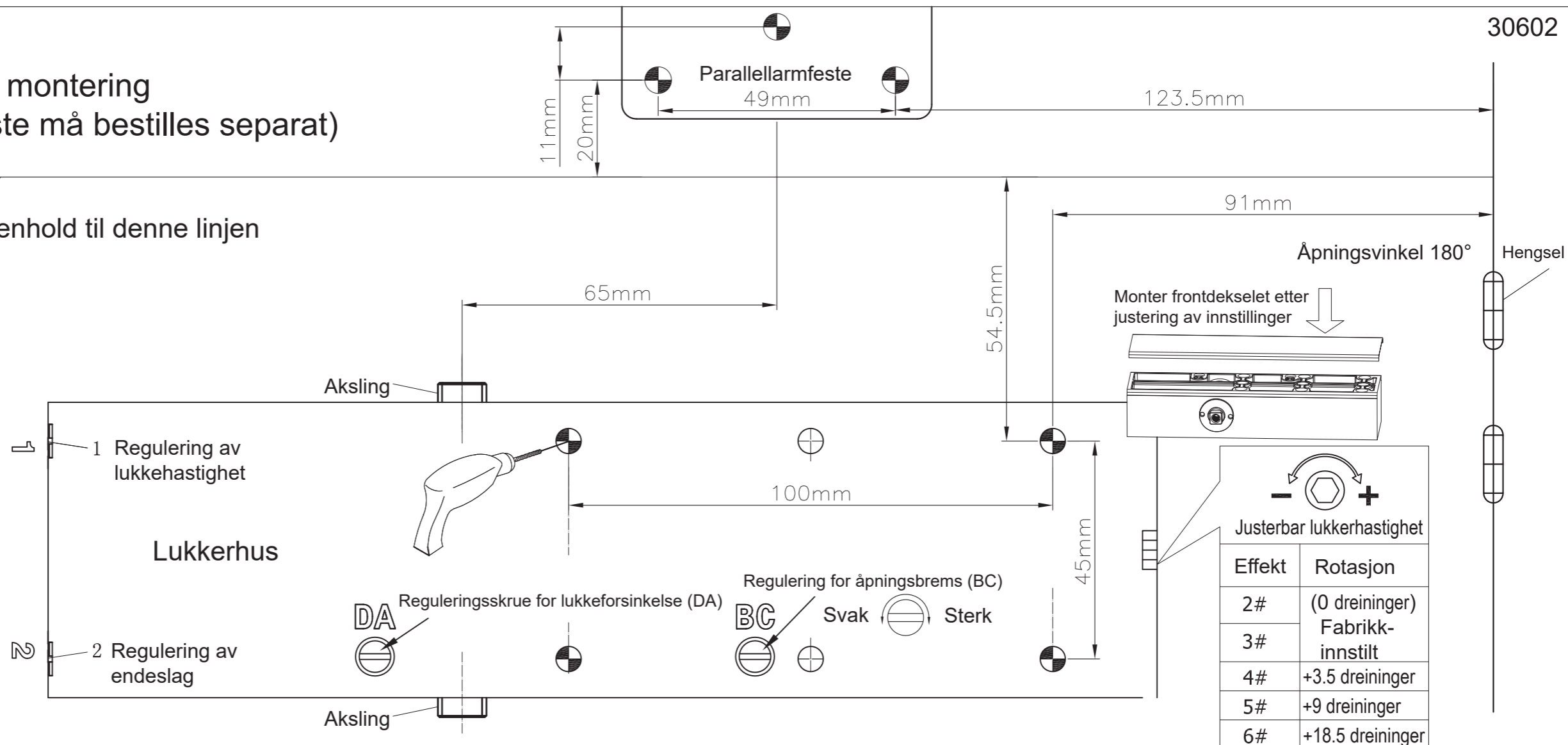

## ① Monteringsmuligheter

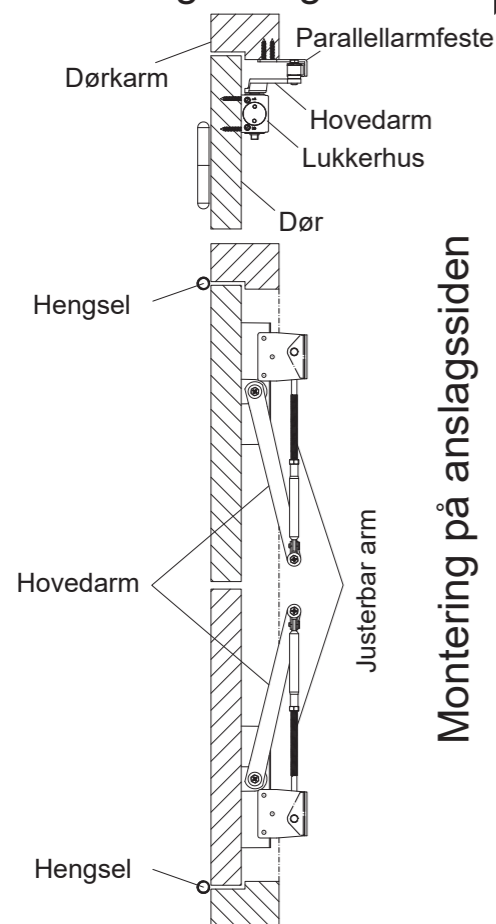

## ② Forbør skruerhull:

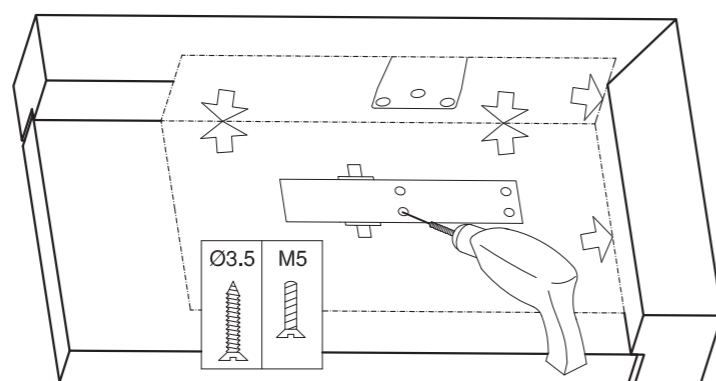

## ③ Montering av dørlukkeren:

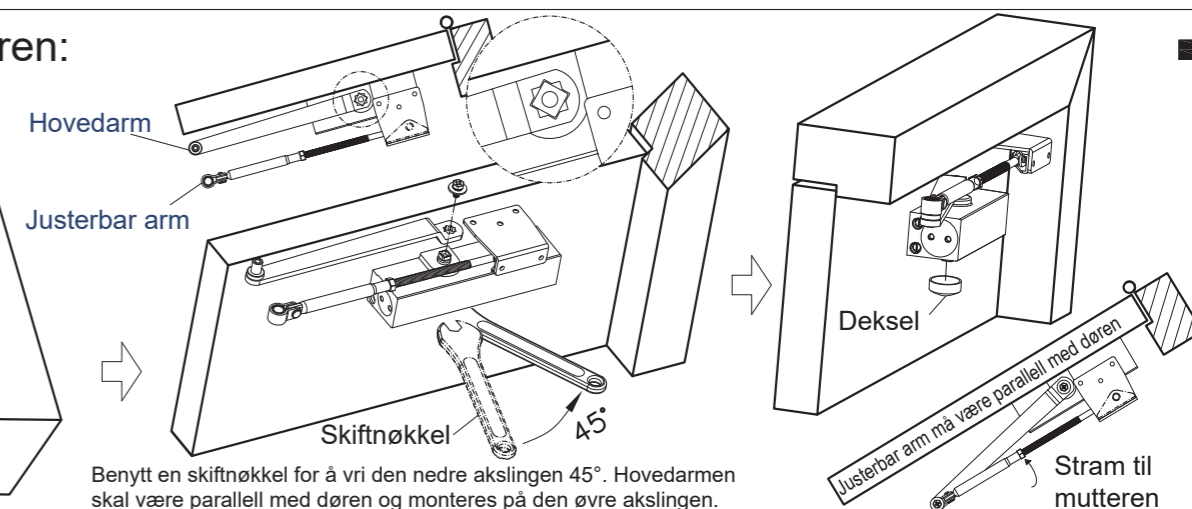

## ④ Justering av lukkehastigheten:

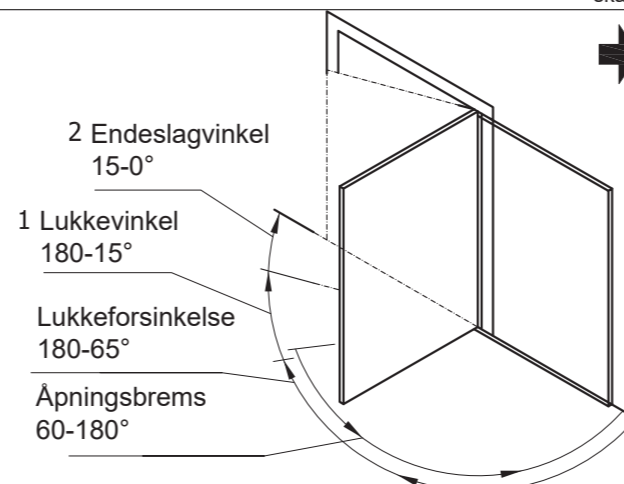
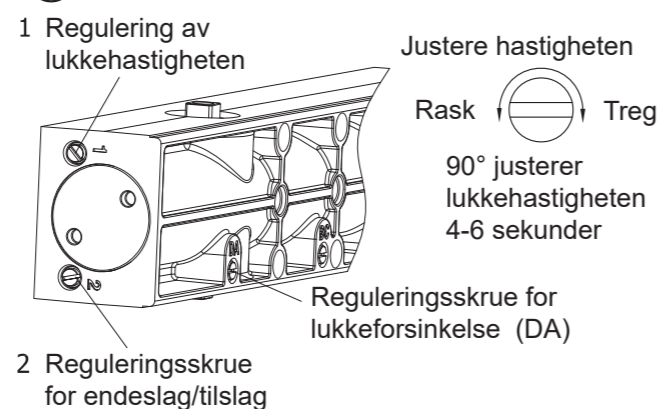

## ⑤ NB! Dørlukkeren kan skades hvis:

- Før dørlukkeren er montert er det strengt forbudt å vri akslingen mer enn 180 grader. Det kan føre til at dørlukkeren skades.
- Når dørlukkerarmen er montert på akslingen er det strengt forbudt å belaste den hardt, da det kan medføre at dørlukkeren skades.
- Dørlukkeren har en automatisk dørlukkerfunksjon. Det er strengt forbudt å presse døren med annen kraft, da det kan medføre at dørlukkeren skades.
- Etter en måneds bruk, kontroller at skruene trenger å etterstrammes.
- Vær oppmerksom på at temperaturendringer mellom vinter og sommer medfører at dørlukkerinnstillingene trenger å justeres.
- Ved justering av hastigheten er det strengt forbudt å skru reguleringskruen lengre ut enn lukkerhuset. Skruhodet må under ingen omstendighet stikke utenfor lukkerhusets kropp, da dette kan føre til oljelekkasje.

## Asennus vaakatasoon

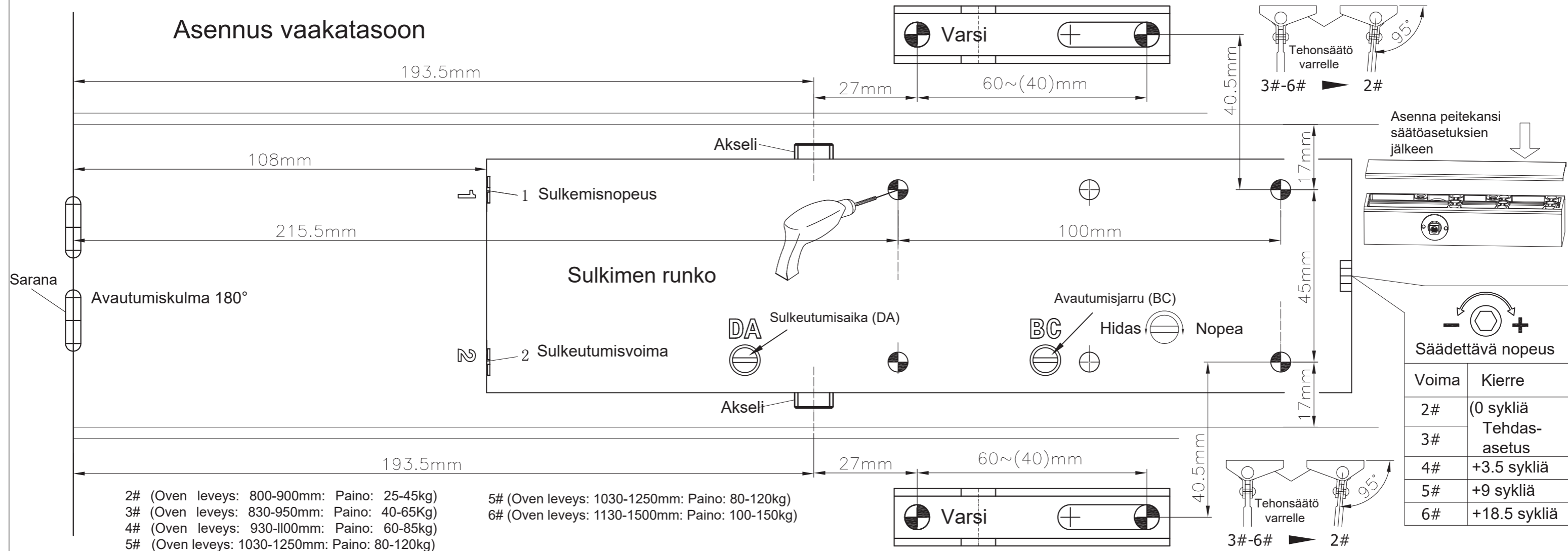

## ① Asennusvaihtoehdot:

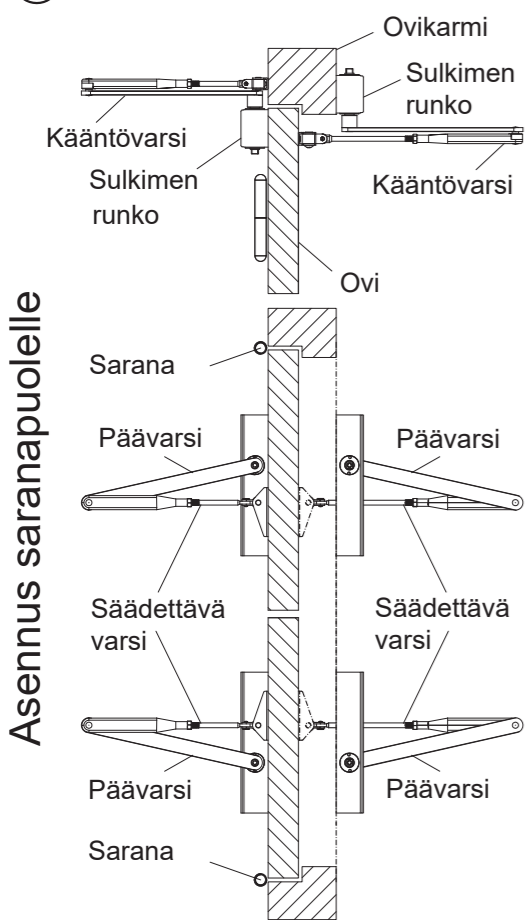

Asennus ovenkarmiin

## ② Pora ruuvinreiät:

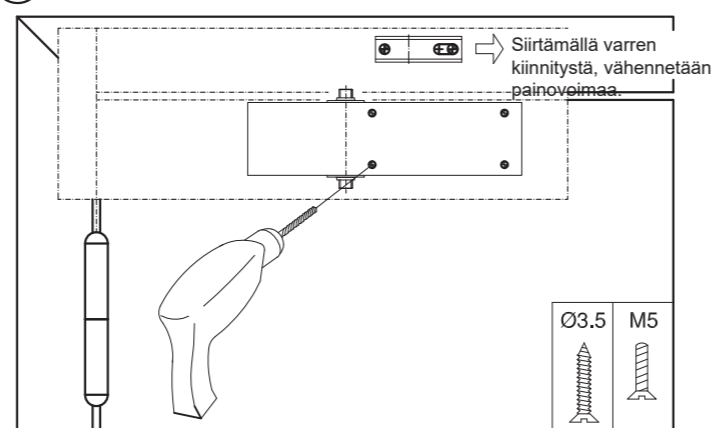

## ③ Ovensulkeutumisnopeuden säätö:

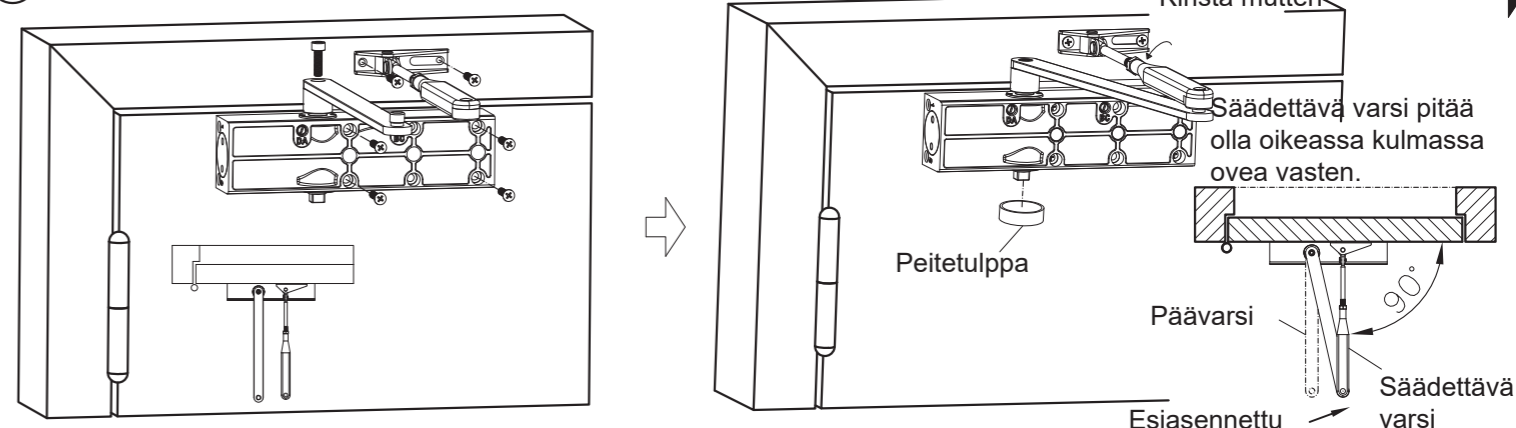

## ④ Sulkeutumisnopeuden säätö:

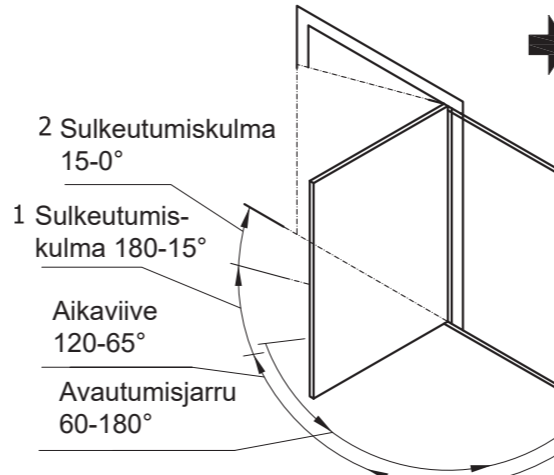
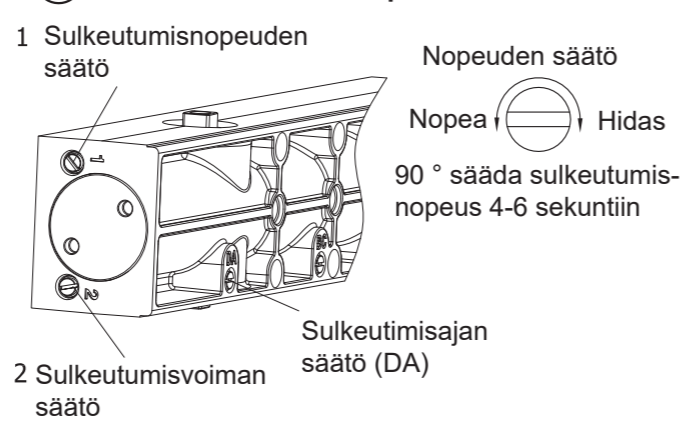

## ⑤ HUOM! Ovensuljin voi vahingoittua, josta

- Ennen kuin ovensuljin on asennettu, oven kääntäminen enemmän kuin 180° on kielletty, koska se voi vahingoittaa ovensuljinta.
- Kun suljinvarsi on kiinnitetty ovenkarmiin, ehdottomasti on kielletty koputtamasta sitä, koska ovensuljin voi vahingoittua.
- Ovensulkeutumisessa on automaattitoiminto. Oven väkisin sulkeminen on ehdottomasti kielletty, koska se voi vahingoittaa ovensuljinta.
- Noin kuukauden käytön jälkeen tarkista ruuvien kireys.
- Tarvittaessa sääda ovensulkeutumisasetuksia kesän ja talven lämpötilanvaihtelun takia.
- Säädettäessä nopeutta on ehdottomasti kielletty kääntää nopeudensäätöventtiiliä oikealle enemmän kuin rungon pintaa korkeammalle. Se voi aiheuttaa öljyvuodon.

# Malli asennuslevylle (Asennuslevy tilattava erikseen)

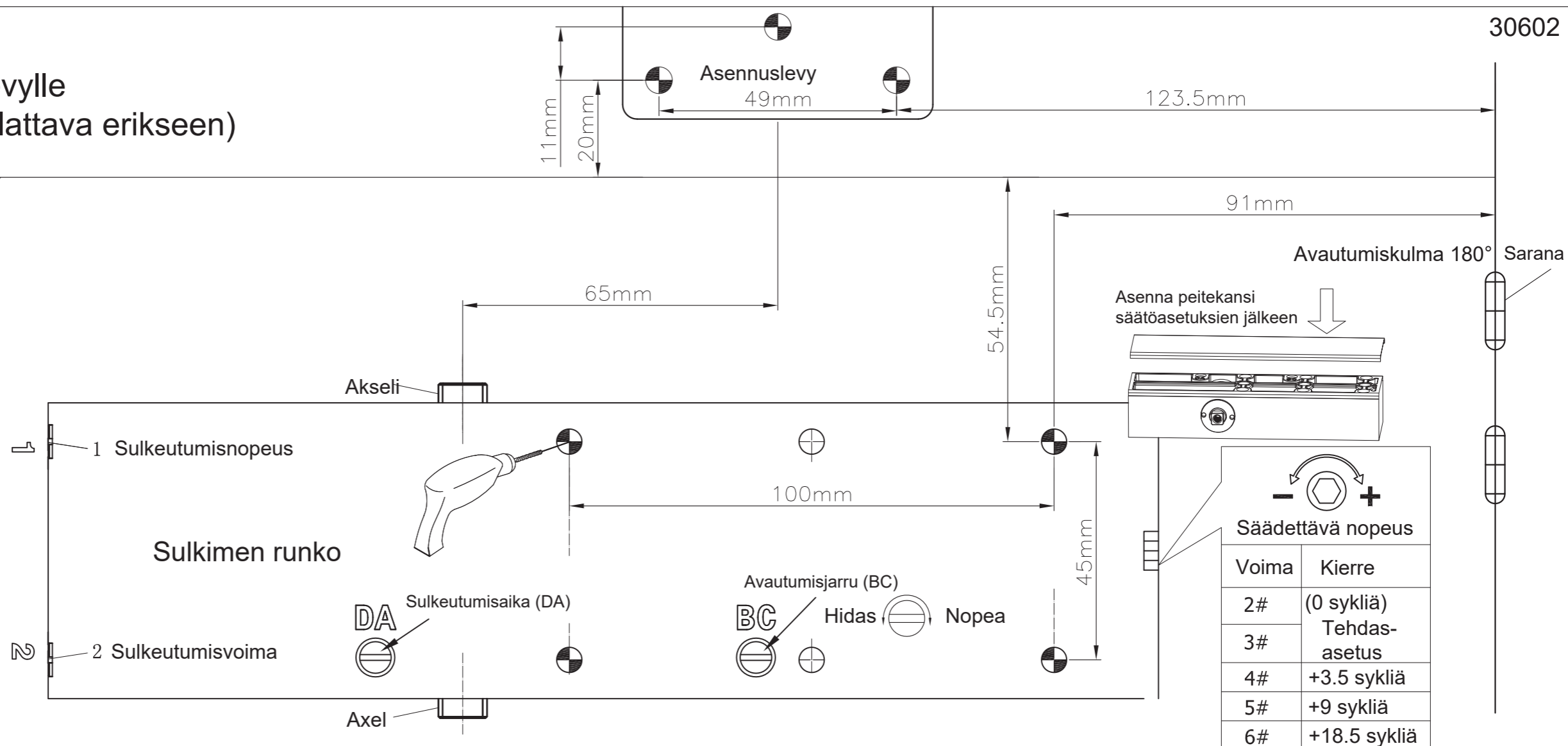

## ① Asennusvaihtoehdot:

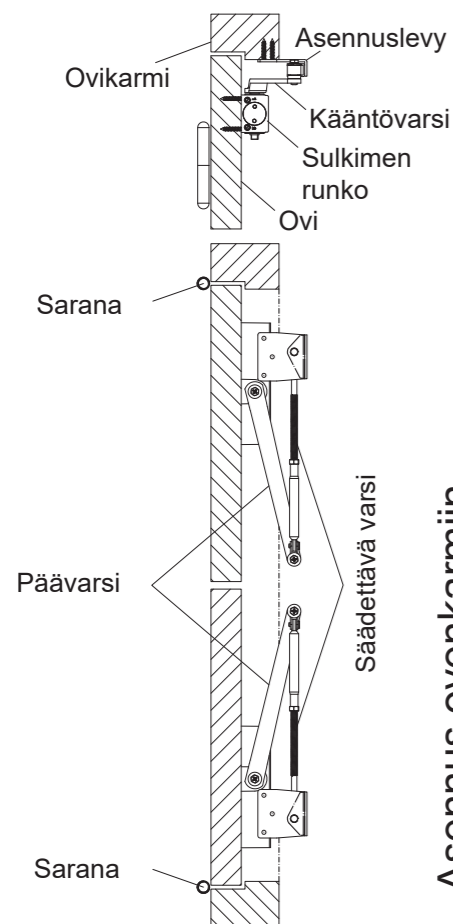

Asennus ovenkarmiin

## ② Poraava ruuvinreiät:

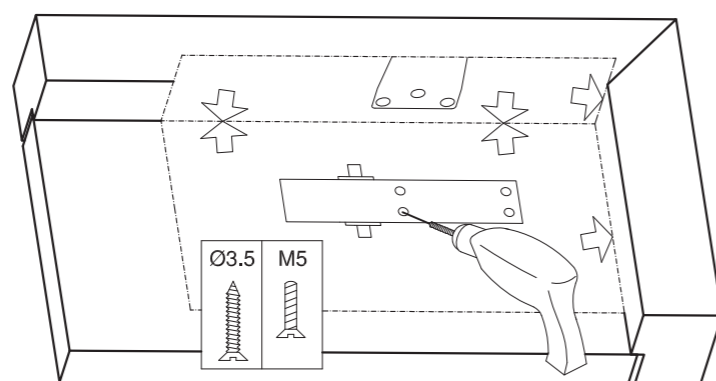

## ③ Ovensulkimen asennus:

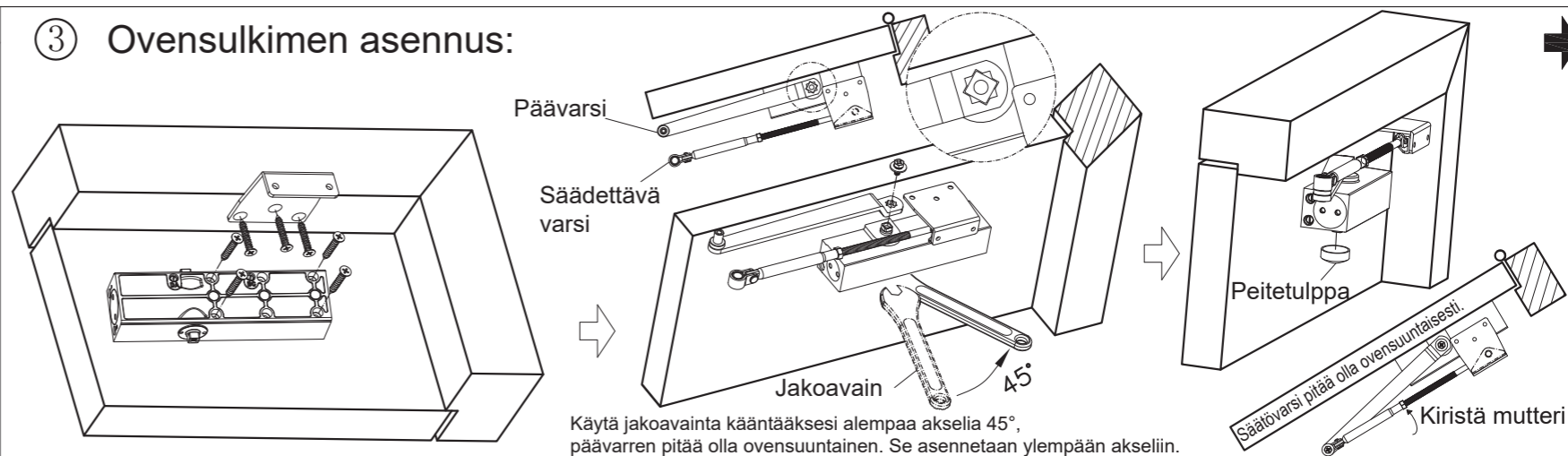

## ④ Sulkeutumisenopeuden säätö:

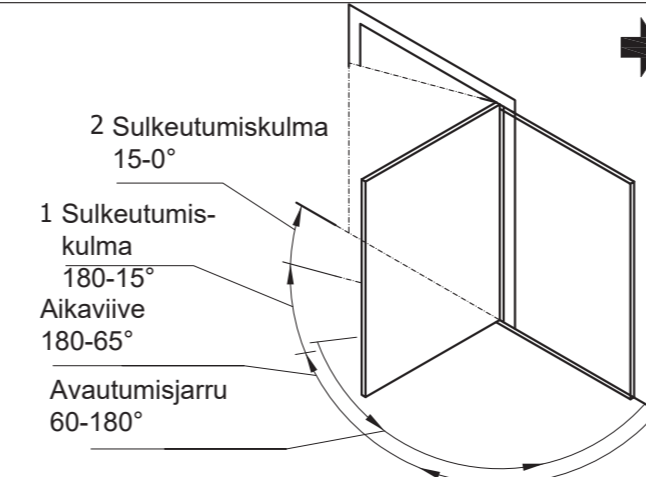
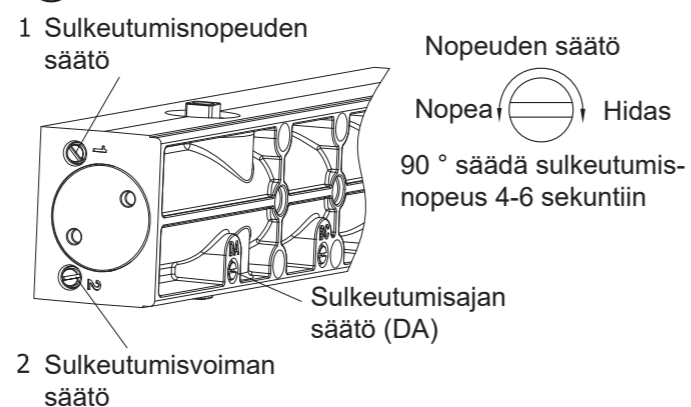

## ⑤ HUOM! Ovensuljin voi vahingoittua, jos

- Ennen kuin ovensuljin on asennettu, oven kääntäminen enemmän kuin 180° on kielletty, koska se voi vahingoittaa ovensuljinta.
- Kun suljinvarsi on kiinnitetty ovenkarmiin, on ehdottomasti kielletty kopauttaminen sitä, koska ovensuljin voi vahingoittua.
- Ovensulkimessa on automaattitoiminto. Oven väkisin sulkeminen on ehdottomasti kielletty, koska se voi vahingoittaa ovensuljinta.
- Noiin kuukauden käytön jälkeen tarkista ruuvien kireys.
- Tarvittaessa säädä ovensulkimen asetuksia kesän ja talven lämpötilanvaihtelun takia.
- Säädettäessä nopeutta on ehdottomasti kielletty kääntää nopeudensäätöventtiiliä oikealle enemmän kuin rungon pintaa korkeammalle. Se voi aiheuttaa öljyvuodon.