

# HURRICANE<sup>®</sup>

---

**Original**

**Bruksanvisning**

**Snøfreser**

**KCM22B**

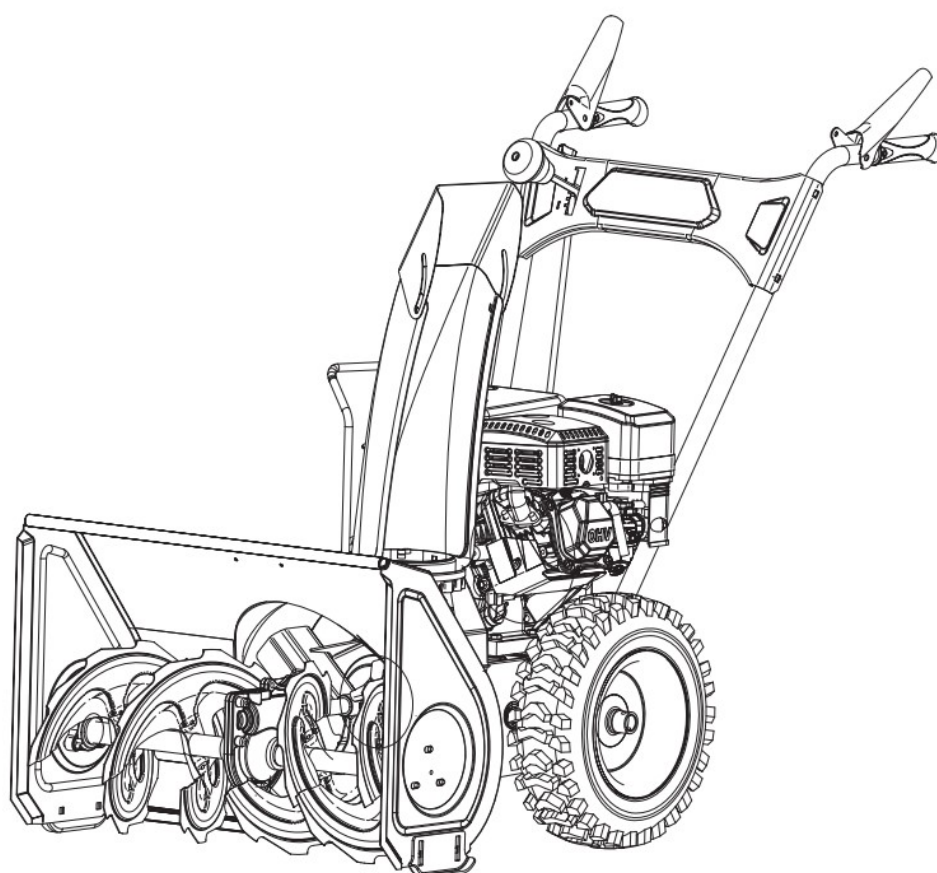

## Faresymboler og betydninger



Roterende løpehjul



Roterende deler



Giftige gasser



Varm overflate



Brann Avstengning av

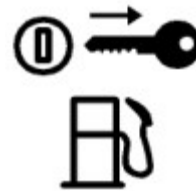

Drivstoff



Roterende utkaster



Sikre gjenstander



Avstand



Les manualen for drifts- og sikkerhetsinstruksjoner



Slå av motoren og ta ut nøkkelen før du utfører vedlikeholds- eller reparasjonsarbeid

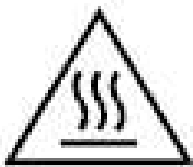

ADVARSEL: Varm overflate, ikke berør!



Bruk vernebriller



Bruk hørselsvern



Bruk hansker

**! DANGER**

1. KEEP AWAY FROM ROTATING IMPELLER AND AUGER. CONTACT WITH IMPELLER OR AUGER CAN AMPUTATE HANDS AND FEET.
2. USE CLEAN-OUT TOOL TO UNCLOG DISCHARGE CHUTE.
3. DISENGAGE CLUTCH LEVERS, STOP ENGINE, AND REMAIN BEHIND HANDLES UNTIL ALL MOVING PARTS HAVE STOPPED BEFORE UNCLOGGING OR SERVICING MACHINE.
4. TO AVOID THROWN OBJECTS INJURIES, NEVER DIRECT DISCHARGE AT BYSTANDERS. USE EXTRA CAUTION WHEN OPERATING ON GRAVEL SURFACES.
5. READ OPERATOR'S MANUAL.

CLEAN-OUT TOOL 

Advarsel Beskrivelse

**! DANGER**

S32066 AC



**AVOID INJURY FROM ROTATING AUGER - KEEP HANDS, FEET AND CLOTHING AWAY.**

Etikett for skovlfare

**! DANGER**



**STOP THE ENGINE BEFORE UNCLOGGING DISCHARGE CHUTE!**

Chute Danger-dekal

# SIKKER DRIFTSPRAKSIS



**FARE:** Denne maskinen er konstruert for å brukes i henhold til reglene for sikker bruk og beskrives i håndboken. Som med alle typer motorisert utstyr kan uforsiktighet eller feil fra operatørens side føre til alvorlig personskade. Denne maskinen kan amputere hender og føtter og kaste gjenstander. Hvis følgende sikkerhetsinstruksjoner ikke følges, kan det føre til alvorlig personskade eller død.



**ADVARSEL:** Motorens eksos, noen av dens bestanddeler og visse kjøretøykomponenter inneholder eller avgir kjemikalier som er kjent for å forårsake kreft og fosterskader eller andre reproduksjonsskader.



**ADVARSEL:** Dette symbolet viser til viktige sikkerhetsinstruksjoner som, hvis de ikke følges, kan sette din egen og andres personlige sikkerhet og/eller eiendom i fare. Les og følg alle instruksjonene i denne bruksanvisningen før du prøver å bruke maskinen. Hvis du ikke følger disse instruksjonene, kan det føre til personskade. Når du ser dette symbolet. **TA HENSYN TIL ADVARSELEN!**

**Ditt ansvar:** Denne maskinen må bare brukes av personer som har lest, forstått og fulgt advarslene og instruksjonene i denne bruksanvisningen og på maskinen.

---

## VIKTIG

### Sikker bruk av snøfresere

Denne snøfreseren er i stand til å amputere hender og føtter og kaste gjenstander. Hvis følgende sikkerhetsinstruksjoner ikke overholdes, kan det føre til alvorlige personskader.

### Opplæring

1. Les, forstå og følg alle instruksjonene på maskinen og i bruksanvisningen(e) før du prøver å montere og bruke denne enheten. Oppbevar denne bruksanvisningen på et trygt sted for fremtidig og regelmessig bruk, og for bestilling av reservedeler.
2. Gjør deg kjent med alle betjeningselementene og hvordan de fungerer. Vit hvordan du stopper maskinen og kobler dem raskt fra.
3. La aldri barn under 14 år bruke denne maskinen. Barn over 14 år bør lese og forstå bruksanvisningen og sikkerhetsreglene i denne håndboken, og de bør få opplæring og overvåkes av en forelder.
4. La aldri voksne betjene denne maskinen uten skikkelig instruksjon.
5. Gjenstander som kastes kan forårsake alvorlige personskader. Planlegg snøkastingen slik at du unngår at materialet kastes ut mot veier, tilskuere og lignende.
6. Hold tilskuere, hjelpere, kjæledyr og barn minst 75 fot fra maskinen mens den er i drift. Stopp maskinen hvis noen kommer inn i området.
7. Vær forsiktig for å unngå å skli eller falle, spesielt når du kjører i revers.

# SIKKER DRIFTSPRAKSIS

## Forberedelse

1. Inspiser området der utstyret skal brukes grundig. Fjern dørmatter, aviser, sleder, planker, ledninger og andre fremmedlegemer som kan snubles eller slynges ut av skruen/hjulet.
2. Bruk alltid vernebriller eller øyeskjermer for å beskytte øynene under bruk og når du utfører justeringer eller reparasjoner. Gjenstander som kastes tilbake kan forårsake alvorlige øyeskader.
3. Ikke bruk utstyret uten å ha på deg egnede vinterklær. Unngå løstsittende klær som kan sette seg fast i bevegelige deler. Ikke bruk smykker, lange skjerf eller andre løse klær som kan sette seg fast i bevegelige deler. Bruk fottøy som gjør det lettere å stå fast på glatt underlag.
4. Bruk en jordet skjøteledning med tre ledninger og stikkontakt til alle enheter med elektrisk startmotor.
5. Juster høyden på oppsamlerhuset slik at det kommer klar av grus eller pukk.
6. Koble ut alle clutcher og sett giret i fri før du starter motoren.
7. Forsøk aldri å foreta justeringer mens motoren er i gang, med mindre det er spesifikt anbefalt i brukerhåndboken.
8. Vær svært forsiktig når du håndterer bensin for å unngå personskader eller materielle skader. Bensin er ekstremt brannfarlig, og dampene er eksplosive. Alvorlig personskade kan oppstå hvis du søler bensin på deg selv eller klærne dine, som kan antennes. Vask huden og skift klær umiddelbart.
  - a. Bruk kun en godkjent bensinbeholder.
  - b. Slukk alle sigaretter, sigarer, piper og andre antennelseskilder.
  - c. Fyll drivstofftanken utendørs med ekstrem forsiktighet. Fyll aldri drivstofftanken innendørs.
  - d. Ta aldri av bensinløkket eller fyll på drivstoff mens motoren er varm eller i gang.
  - e. La motoren kjøle seg ned i minst to minutter før du fyller drivstoff.
  - f. Fyll aldri for mye drivstoff på tanken. Fyll tanken til maks. 1,5 cm under bunnen av påfyllingshalsen, slik at det er plass til utvidelse av drivstoffet.
  - g. Fyll aldri beholdere inne i et kjøretøy eller på et lastebil- eller tilhengerflak med plastforing. Plasser alltid beholdere på bakken, vekk fra kjøretøyet, før du fyller dem.
  - h. Når det er praktisk mulig, bør du fjerne bensindrevet utstyr fra lastebilen eller tilhengeren og fylle drivstoff på bakken. Hvis dette ikke er mulig, bør du fylle drivstoff på en tilhenger med en bærbar beholder, i stedet for fra en bensindispenser.
  - i. Hold dysen i kontakt med kanten på drivstofftanken eller beholderåpningen hele tiden, helt til tankingen er fullført. Ikke bruk en anordning som låser munnstykket.
  - j. Sett på bensinløkket igjen og stram det godt til.
  - k. Hvis det søles bensin, må du tørke det av motoren og utstyret. Flytt maskinen til et annet område. Vent i 5 minutter før du starter motoren.
  - l. Oppbevar aldri maskinen eller drivstoffbeholderen på steder der det er åpen ild, gnister eller pilotlys (f.eks. ovn, varmtvannsbereider, romvarmer, tørketrommel osv.).
  - m. La maskinen avkjøles i minst 5 minutter før oppbevaring.
  - n. Skift klær umiddelbart hvis du søler drivstoff på klærne.

# SIKKER DRIFTSPRAKSIS

## Drift

1. Ikke hold hender eller føtter i nærheten av roterende deler, i skrue-/hjulhuset eller i utkasterenheten. Kontakt med de roterende delene kan føre til amputasjon av hender og føtter. Hold alltid avstand til utkasteråpningen.
2. Etter at du har truffet et fremmedlegeme, må du stoppe motoren, fjerne ledningen fra tennpluggen, koble fra ledningen på elektriske motorer, inspisere snøfreseren grundig for eventuelle skader og reparere skadene før du starter snøfreseren på nytt og bruker den.
3. Stopp motoren hver gang du forlater driftsposisjonen, før du tømmer oppsamler-/impellerhuset eller utløpssjakten, og når du utfører reparasjoner, justeringer eller inspeksjoner.
4. Ved rengjøring, reparasjon eller inspeksjon av snøfreseren må du stoppe motoren og forsikre deg om at oppsamleren/impelleren og alle bevegelige deler har stanset. Koble fra tennpluggledningen og hold ledningen borte fra pluggen for å forhindre at noen starter motoren ved et uhell.
5. Spaken for kontroll av skrue/impeller er en sikkerhetsanordning. Den må aldri forbigås. Dette gjør maskinen utrygg og kan føre til personskade.
6. Betjeningshendlene må være lette å betjene i begge retninger og automatisk gå tilbake til utkoblet stilling når de slippes.
7. Bruk aldri snøfreseren uten at egnede vern og andre sikkerhetsanordninger er på plass og fungerer.
8. Kjør aldri en motor innendørs eller i et dårlig ventilert område. Motoreksos inneholder karbonmonoksid, en luktfri og dødelig gass.
9. Ikke bruk maskinen når du er påvirket av alkohol eller narkotika.
10. Vær svært forsiktig når du kjører på eller krysser grusdekker. Vær oppmerksom på skjulte farer eller trafikk.
11. Vær forsiktig når du endrer kjøreretning og kjører i skråninger.
12. Planlegg snøkastingen slik at du unngår at snøen kastes mot vinduer, vegger, biler osv. På den måten unngår du mulig skade på eiendom eller personskade forårsaket av en rikosjett.
13. Rett aldri utslippet mot mennesker eller områder der det kan oppstå materielle skader. Hold barn og andre på avstand.
14. Ikke overbelast maskinens kapasitet ved å forsøke å rydde snø i for høyt tempo.
15. Bruk aldri maskinen uten god sikt eller lys. Vær alltid sikker på at du står støtt og hold godt fast i håndtakene. Gå, aldri løp.
16. Slå av strømmen til skruen/hjulet når det transporteres eller ikke er i bruk.
17. Kjør aldri maskinen med høy transporthastighet på glatt underlag. Se ned og bak deg, og vær forsiktig når du rygger.

## SIKKER DRIFTPRAKSIS

18. Hvis maskinen begynner å vibrere unormalt, må du stoppe motoren, koble fra tennpluggledningen og jorde den mot motoren. Inspiser grundig for skader. Reparer eventuelle skader før maskinen startes og tas i bruk.
19. Koble ut alle kontrollspaker og stopp motoren før du forlater betjeningsposisjonen (bak håndtakene). Vent til skruen/hjulet har stanset helt før du fjerner tilstoppingen av rennen, foretar justeringer eller inspeksjoner.
20. Stikk aldri hånden inn i utkaster eller oppsamleråpningene. Bruk alltid det medfølgende renseverktøyet til å åpne utkasteren. Ikke tøm utkasteren mens motoren er i gang. Slå av motoren og bli stående bak håndtakene til alle bevegelige deler har stanset før du løsner tilstoppingen.
21. Bruk kun utstyr og tilbehør som er godkjent av produsenten (f.eks. hjulvekter, dekkholdere, førerhus osv.).
22. Ta aldri på en varm motor eller lyddemper
23. Hvis det oppstår situasjoner som ikke er beskrevet i denne håndboken, må du utvise forsiktighet og god dømmekraft. Kontakt ditt servicesenter for å få hjelp.

### Fjerne en tilstoppet utkaster

Håndkontakt med det roterende løpehjulet inne i utkasteren er den vanligste årsaken til skader i forbindelse med snøfresere. Bruk aldri hånden til å rense utkasteren.

#### For å tømme utkasteren:

1. SLÅ AV MOTOREN!
2. Vent i 10 sekunder for å forsikre deg om at løpeskivene har sluttet å rotere.
3. Bruk alltid et rengjøringsverktøy, ikke hendene.

### Ikke modifier motoren

For å unngå alvorlig personskade eller dødsfall, må du ikke modifier motoren på noen måte. Manipulering av regulatorinnstillingene kan føre til at motoren løper løpsk og at den kjører i usikre hastigheter. Manipuler aldri med fabrikkinnstillingene for motorregulatoren.

# SIKKER DRIFTSPRAKSIS

## Vedlikehold og lagring

1. Du må aldri tukle med sikkerhetsinnretningene. Kontroller regelmessig at de fungerer som de skal. Se avsnittene om vedlikehold og justering i denne håndboken.
2. Før rengjøring, reparasjon eller inspeksjon av maskinen, må alle kontrollspaker kobles ut og motoren stoppes. Vent til skovlene har stanset helt. Koble fra tennpluggledningen og jord mot motoren for å forhindre utilsiktet start.
3. Kontroller bolter og skruer med jevne mellomrom for å holde maskinen i sikker driftstilstand. Inspiser også maskinen visuelt for eventuelle skader.
4. Ikke endre motorregulatorinnstillingen eller motoren.
5. Snøfreserens barberplater og slalåmsko er utsatt for slitasje og skader. For din egen sikkerhets skyld må du kontrollere alle komponenter jevnlig og kun bytte dem ut med originaldeler fra produsenten (OEM). "Bruk av deler som ikke oppfyller originalutstyrets spesifikasjoner, kan føre til feil ytelse og svekke sikkerheten!"
6. Kontroller med jevne mellomrom for å verifisere at de går i henhold til det de skal, se avsnittet i denne brukerhåndboken for instruksjoner.
7. Vedlikehold eller skift ut sikkerhets- og instruksjonsetiketter etter behov.
8. Oppbevar aldri maskinen med drivstoff i tanken inne i en bygning der det finnes antenneskilder som varmtvannsberedere, romvarmere eller tørketromler. La motoren kjøle seg ned før du oppbevarer den i et rom.
9. Følg lover og forskrifter for avfallshåndtering av bensin, olje osv. for å beskytte miljøet.
10. Før lagring, kjør maskinen i noen minutter for å fjerne snø fra maskinen og forhindre at skruen/impelleren fryser fast.
11. Oppbevar aldri maskinen eller drivstoffbeholderen på steder der det er åpen ild, gnister eller kontrollampe, f.eks. i varmtvannsberedere, ovner, tørketromler osv.
12. Se alltid brukerhåndboken for å få riktige instruksjoner om oppbevaring utenfor sesongen.



## INNHOOLD OG FUNKSJONER

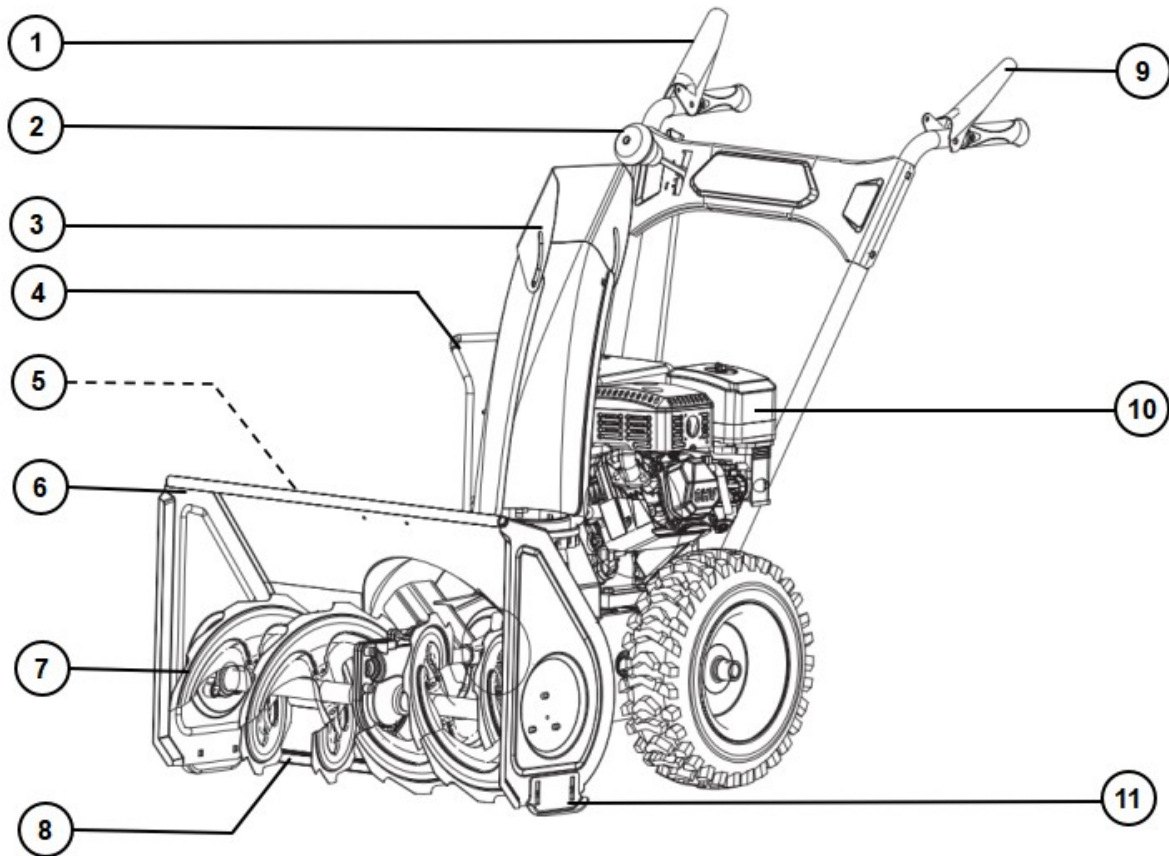

1. Clutchspak
2. Girkontroll (4 fremover, 1 revers)
3. Utkaster med deflektor
4. Håndtak for å endre retning på utkaster
5. Rengjøringsverktøy for hjulhuset
6. Skovlhus
7. Øyne
8. Skrapeblad
9. Clutchspak for drivverk
10. Motor
11. Skisko (en på hver side)

# PAKKENS INNHOLD

## INNHOOLD

1. Hoveddelen av snøfreseren
2. Håndtak dashboard
3. Utkaster
4. Hjul
5. Håndbok og komponenter
  - (1) 5A: fjærputen
  - (2) 5B: fremre klemmen
  - (3) 5C: bakre klemmen
  - (4) 5D: skruvar
  - (5) 5E: Håndtak bolter, muttere og skiver
  - (6) 5F: Hjul bolter og muttere

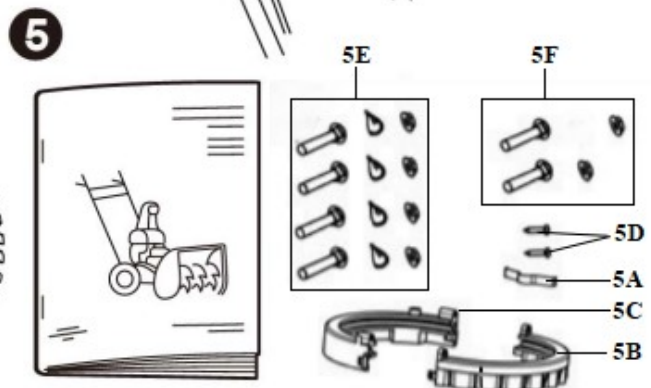
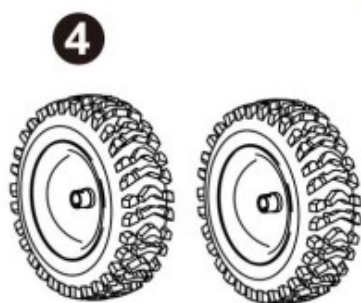
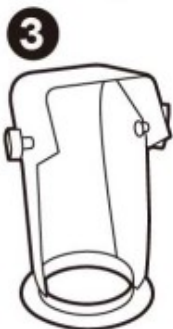
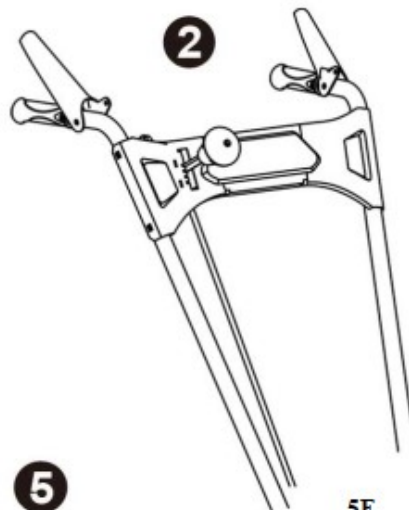
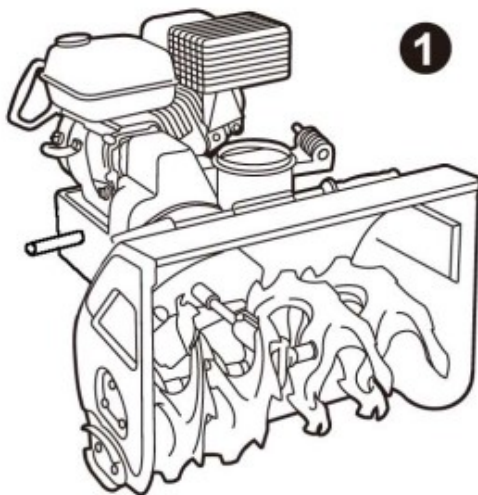

# MONTERING

## TRINN EN: monter panelet og håndtakene.

Panelet er allerede montert med håndtak. Alt du trenger å gjøre er å feste kablene til panelet.

(1) Koble drivkabelen til drivclutchspaken, og skrukabelen til skruclutchspaken.

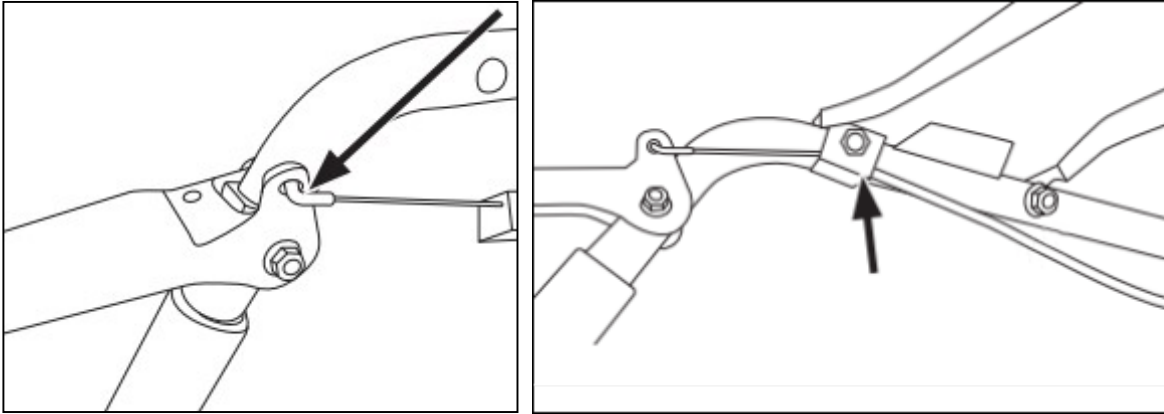

(2) Fest håndtaket til kontrollpanelet, og fest det med bolter sammen med kabelholderen (posisjon A).

(3) Ta opp panelet og håndtakene, sett dem inn i brakettene og fest dem med bolter, muttere og skiver(5E).

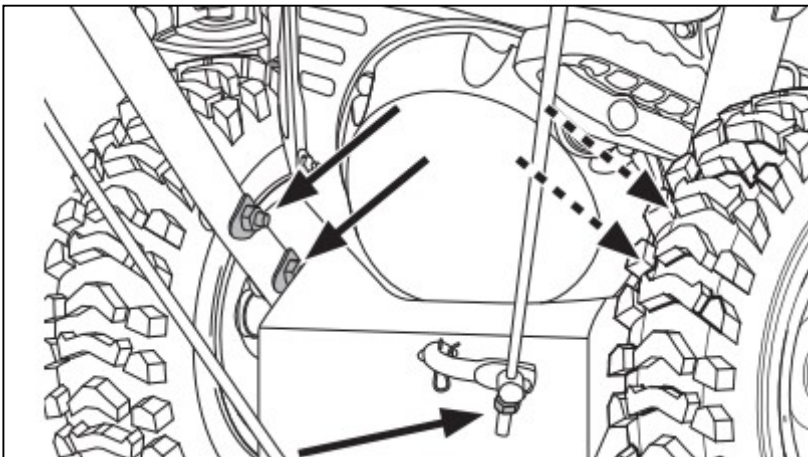

(4) Ta ut mutteren fra enden av girstangen, fest enden av girstangen til girplaten, og stram til låsemutteren.

(5) Fest skruens kontrollkabel til kabelklemmen på beltebeskyttelsesdekselet.

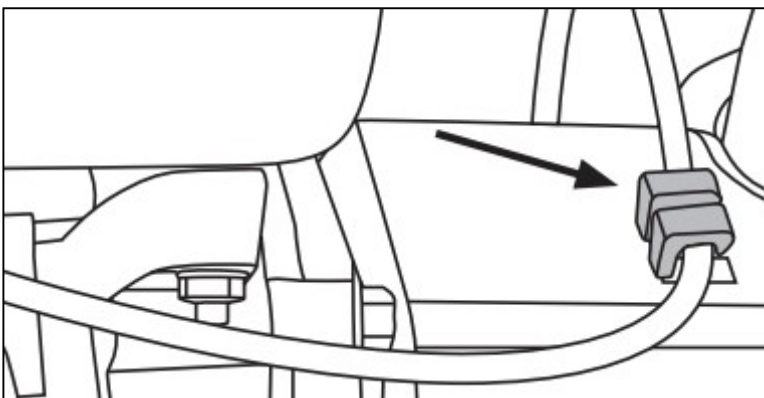

# MONTERING

## TRINN TO: installer utkaster

(1) Sett fjærputen(5A) på åpningen til utkasteren som vist nedenfor.

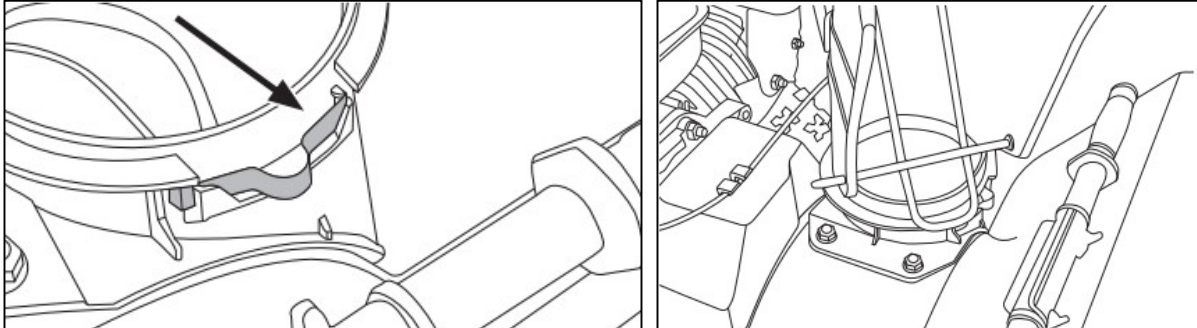

(2) Sett utkasteren(3) på utkaster setet. Fest den fremre klemmen(5B). Forsikre deg om at den sitter helt stramt over begge sider.

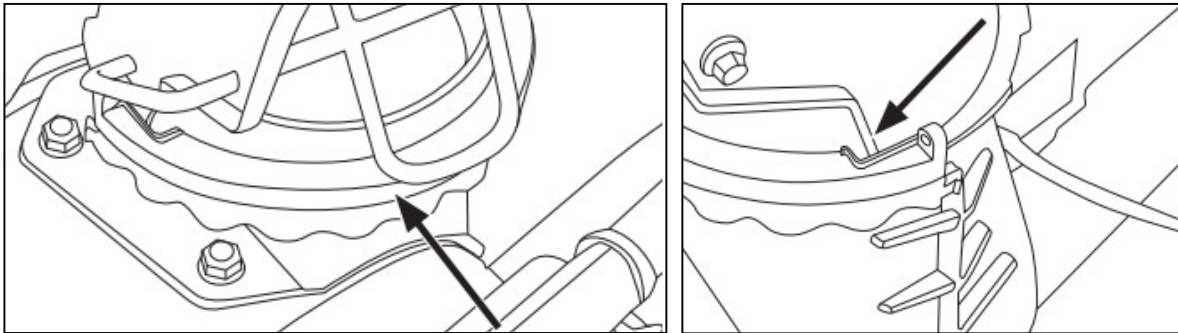

(3) Monter den bakre klemmen(5C), og pass på at den møter den fremre klemmen på begge sider. Trekk krokene på begge sider sammen ved hjelp av de medfølgende skruene(5D).

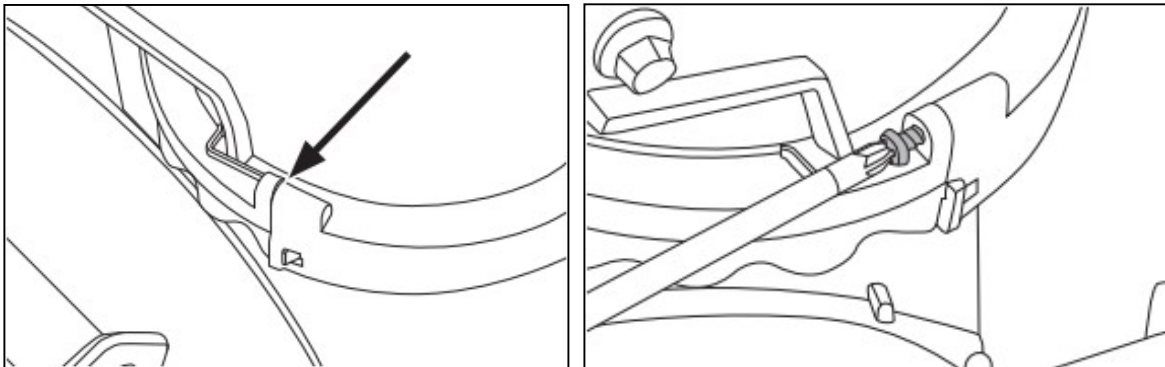

## TRINN TRE: Monter hjulene

Skyv hjulene på akselen, fest låseboltene og lås dem med muttere(5F).

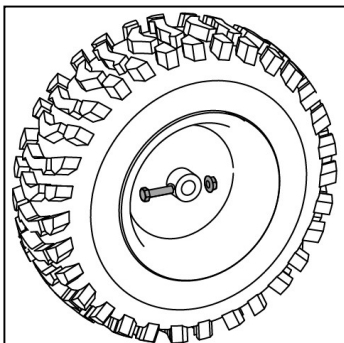

# BETJENINGSKONTROLLER



**ADVARSEL:** Les, forstå og følg alle instruksjoner og advarsler på maskinen og i denne håndboken før du tar den i bruk.

## Girspak



R<sub>1</sub> 1 2 3 4

Figur 11

Girspaken er plassert på panelet. Plasser girspaken i en hvilken som helst posisjon for å kontrollere hastigheten.

Se figur 11.

## Fremover

Det finnes fire hastigheter forover (F). Posisjon én (1) er den tregeste og posisjon fire (4) er den raskeste.

## Revers

Det er to revers (R) hastighet eller mindre.

## Grunnleggende

Når du trykker på primeren, tvinges drivstoffet direkte inn i forgasseren for å gjøre det lettere å starte motoren i kaldt vær.

## Chokekontroll



Figur 12

Chokereguleringen sitter på baksiden av motoren og aktiveres ved å dreie knotten med klokken. Ved å aktivere chokereguleringen lukkes chokeplaten på forgasseren, noe som gjør det lettere å starte motoren. Se figur 12.

## Hastighetskontroll

Hastighetsregulering er plassert på motoren. Den regulerer motorens hastighet og slår av motoren når den trykkes helt ned. Se figur 13.



Figur 13

# BETJENING AV SNØFRESEREN

## Utkasterkontroll

Utkasterkontrollen er plassert på høyre håndtak. Klem kontrollgrepet mot håndtaket for å koble inn Utkaster og starte snøkastingen. Slipp for å stoppe. Se figur 14.



Figur 14



Figur 15

## Kjørekontroll

Kjørekontrollen er plassert på venstre håndtak. Klem kontrollgrepet mot håndtaket for å koble inn hjuldriften. Slipp for å stoppe. Se figur 15.

## Styring av utkaster retning

Kontrollen for retning av utkasteren (fig. 16 A) er plassert foran panelet på snøfreseren, mens kontrollen for retning av utkasterdekselet (fig. 16 B) er plassert på panelet.

Roter håndtaket A (fig. 16 A) til høyre eller venstre for å endre retningen på snøen.

Beveg håndtaket B (fig. 16 B) frem og tilbake for å justere avstanden for snøkastingen.

Fig. 16

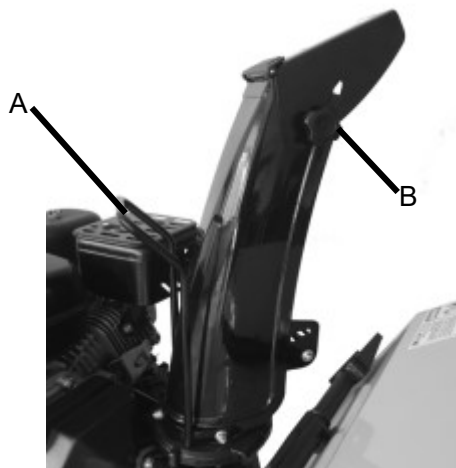

## Rengjørings verktøy



**ADVARSEL:** Bruk aldri hendene for å fjerne en tilstoppet utkaster/skovl. Slå av motoren og bli stående bak håndtakene til alle bevegelige deler har stanset før du fjerner tilstoppingen.

Renserverktøyet er festet på toppen av motorhuset med en festeklips. Verktøyet er konstruert for å fjerne en tilstoppet utkaster.

# BETJENING AV SNØFRESEREN DIN

## Skli sko

Plasser skliskoene ut fra underlagets beskaffenhet. Juster oppover for hardpakket snø. Juster nedover når du kjører på grus- eller pukkundelag.

## Startsnor

Dette håndtaket brukes til å starte motoren manuelt.

## Elektrisk start

Krever bruk av en to-polet utendørs skjøteledning og en 230V/110V strømkilde.

**MERK:** Denne maskinen er ikke utstyrt med skjøteledning.

## Skovler

Når skovlene er innkoblet, roterer de og trekker snøen inn i skovlhuset.

## Oppsamler

Snø som trekkes inn i innmatterskovlen, slippes ut gjennom utkasteren.

## Bensinlokk

Skrue av bensinlokket for å fylle bensin på drivstofftanken.

## Oljepåfylling

Motoroljenivået kan kontrolleres og olje kan fylles på gjennom oljepåfyllingen!

## Før motoren startes

Ikke start motoren før den er fylt med olje. Motoren kan bli alvorlig skadet uten olje.

1. Plasser maskinen på et plant gulv.
2. Løsne peilepinnen og les av oljenivået. Se fig. 17
3. Oljenivået skal ligge mellom merkene "HIGH" og "LOW". Se fig. 17
4. Det er nødvendig å fylle olje opp til FULL-merket, se fig. 17.
5. Bruk olje av god kvalitet merket A.P.I. service SF, SG eller SH.  
Bruk SAE 5W30-olje. Bruk SAE 0W30-olje ved temperaturer under -18 °C  
Ikke bruk SAE 10W40.



Figur 17

## Bensin



**ADVARSEL:** Vær svært forsiktig når du håndterer bensin, den er ekstremt brannfarlig og dampene er eksplosive. Fyll aldri bensin på maskinen innendørs eller mens motoren er varm eller i gang. Slukk sigaretter, sigarer, piper og andre antennelseskilder.

- Oppbevar bensinen i en ren, godkjent beholder, og hold lokket på plass på beholderen.
- Sørg for at beholderen du heller bensinen i, er ren og fri for rust eller andre fremmedlegemer.

# BETJENING AV MOTOREN DIN

## MOTORDELER OG KOMPONENTER

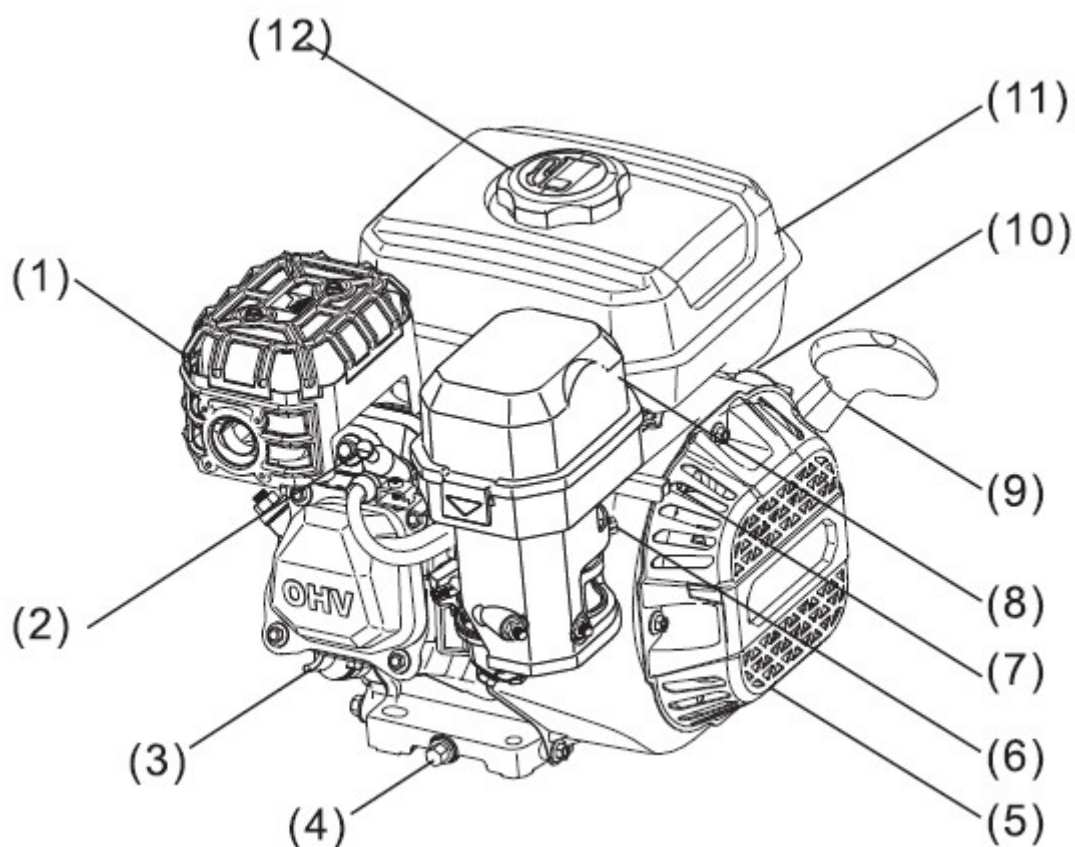

- (1) Lyddemper
- (2) Tennplugg
- (3) Oljepeilepinne
- (4) Bolt for oljetapping
- (5) Rekylstarter
- (6) Kileventil
- (7) Gasshåndtak
- (8) Luftrenser
- (9) Startgrep
- (10) Drivstoffbryter
- (11) Drivstofftank
- (12) Drivstofftankdeksel

**MERKNAD:** MOTOREN LEVERES UTEN OLJE OG BENSIN.



# START MOTOREN

## RECOIL START

1. Åpne drivstoffbryteren.
2. Når kaldstart utføres, må chokeknappen være i "OFF"-posisjon. Når varmstart utføres, må chokeknappen være i "ON"-posisjon.
3. Reguler reguleringsspakens posisjon fra "LOW" til "HIGH".

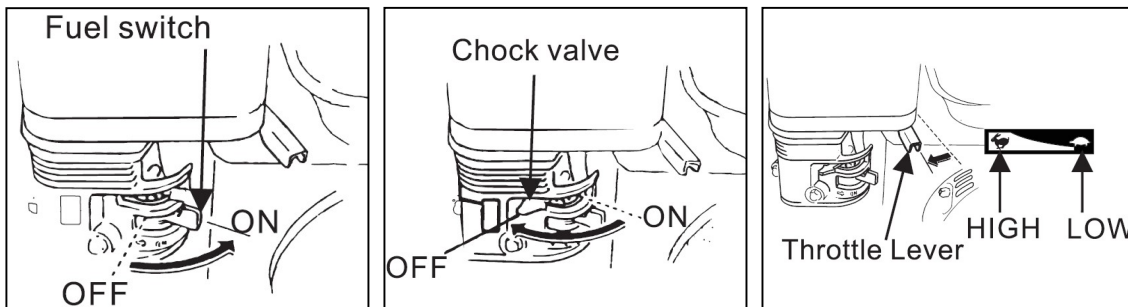

4. Vri motorbryteren til "ON"-posisjon.
5. Trekk lett i starthåndtaket til du kjenner motstand, og trekk deretter raskt. Sett starthåndtaket forsiktig tilbake.
6. Hvis motoren starter med chokeknappen i "OFF"-posisjon, skyver du chokeknappen forsiktig til "ON"-posisjon når motoren varmes opp. Ved varmstart holdes chokeknappen i "ON"-posisjon.

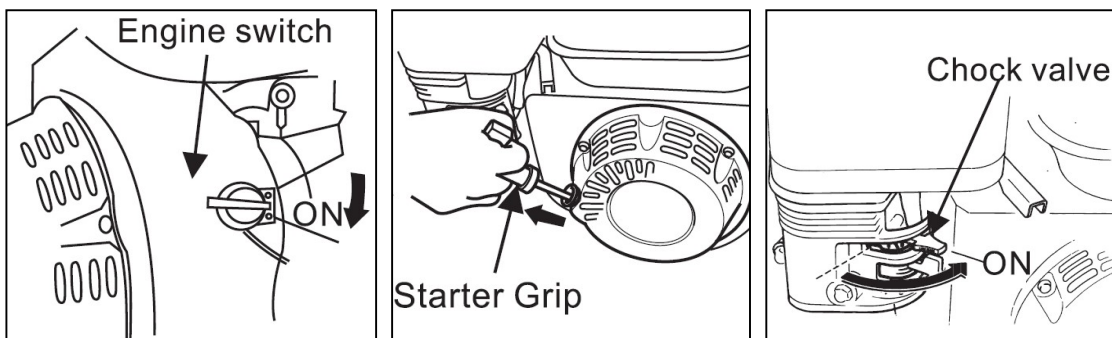

## ELEKTRISK START

Kontroller at hjemmets strømanlegg er et jordet system med to ledninger. Spør en autorisert elektriker hvis du er usikker.



**ADVARSEL:** Den elektriske startmotoren (ekstrautstyr) er utstyrt med en jordet, toledet støpsel, og er konstruert for å fungere på 230 volt vekselstrøm. Den må alltid brukes sammen med en jordet stikkontakt med to pigger for å unngå fare for elektrisk støt.

Hvis hjemmets strømanlegg ikke er jordet, må du ikke bruke denne elektriske startmotoren under noen omstendigheter.

Hvis det elektriske anlegget i hjemmet er jordet, men du ikke har tilgang til en jordet skjøteledning, må du ikke bruke snøfreserens elektriske startmotor.

Følg alle instruksjonene nøye før du bruker den elektriske startmotoren.

Hvis du har alle de ovennevnte opplysningene, går du frem på følgende måte:

1. Koble skjøteledningen til stikkontakten som er plassert på motorens overflate. Koble den andre enden av skjøteledningen til en 230-volts, jordet stikkontakt i et godt ventilert

område.

2. Åpne drivstoffbryteren.

3. Når kaldstart utføres, må chokeknappen være i "OFF"-posisjon. Når varmstart utføres, må chokeknappen være i "ON"-posisjon.

4. Reguler reguleringsspakens posisjon fra "LOW" til "HIGH".

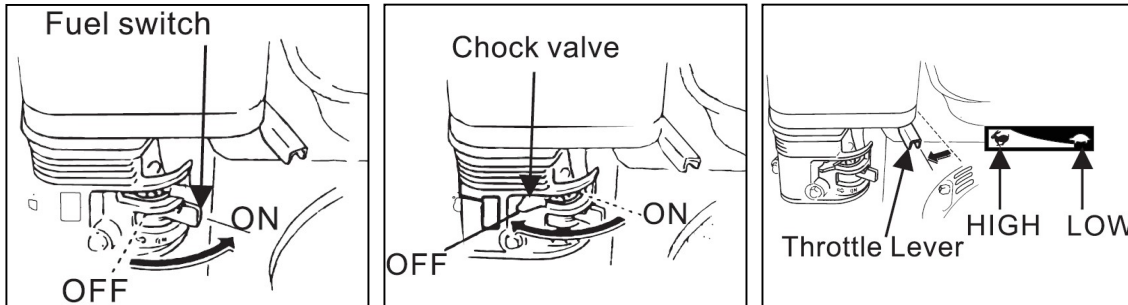

5. Vri motorbryteren til "ON"-posisjon.

6. Trykk på startknappen for å starte motoren.

7. Hvis motoren starter med chokeknappen i "OFF"-posisjon, skyver du chokeknappen forsiktig til "ON"-posisjon når motoren varmes opp. Ved varmstart holdes chokeknappen i "ON"-posisjon.

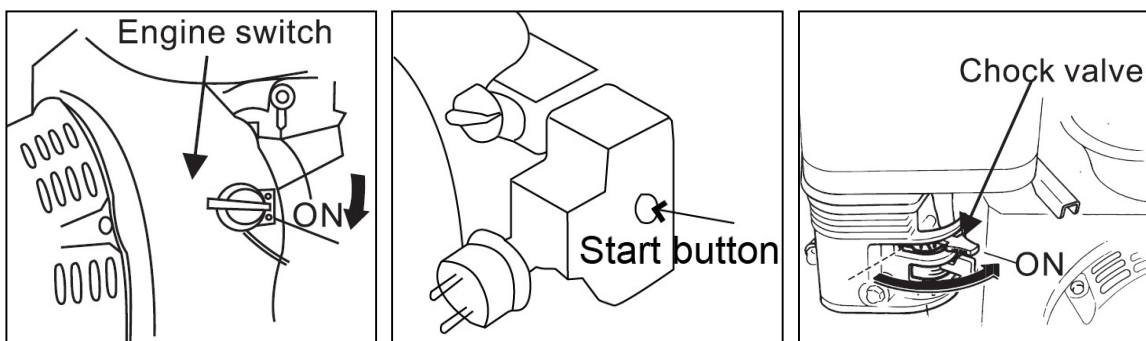

## STOPPE MOTOREN

1. Plasser hastighetsreguleringshåndtaket mot "LOW"

2. Lukk motorbryteren.

3. Lukk drivstoffbryteren.

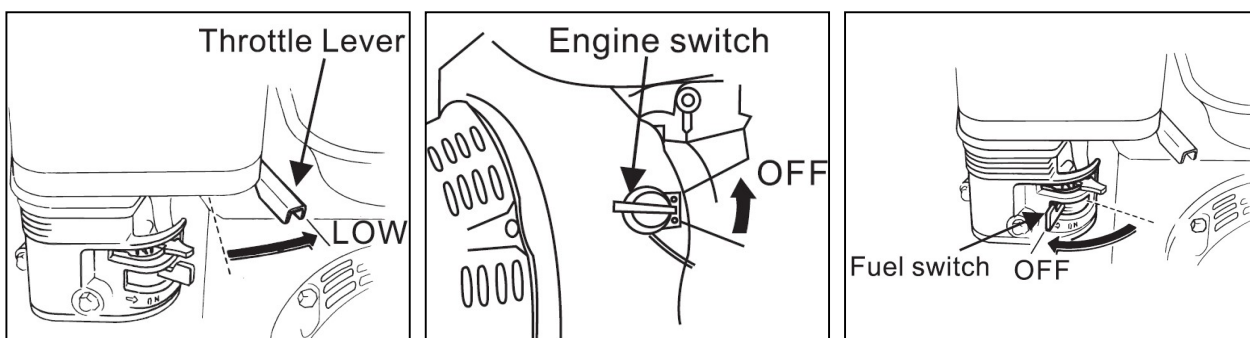

# BETJENING AV SNØFRESEREN

## Verktøy for rensing av utkaster

Rengjøringsverktøyet for å rense utkaster er praktisk festet på baksiden av motorhuset med en festeklips. Hvis snø og is skulle tette seg i utkasteren under drift, går du frem på følgende måte for å rengjøre utkasteren og utkasteråpning på en sikker måte.

1. Slipp både starkontroll og fartskontroll.
2. Stopp motoren ved å ta ut tenningsnøkkelen.
3. Fjern rengjøringsverktøyet fra klipset som fester det på baksiden av mortothset.



**ADVARSEL:** Lyddemperen, motoren og områdene rundt blir varme og kan forårsake brannskader. Må ikke berøres.

4. Bruk den spadeformede enden av renseverktøyet til å fjerne og øse opp all søl og is som har dannet seg i og i nærheten av ukasteren.
5. Fest renseverktøyet til festeklemmen på baksiden av skovelhuset, sett inn tenningsnøkkelen igjen og start snøfreserens motor.
6. Mens du står i førerposisjon (bak snøfreseren), kobler du inn skruer kontrollen i noen sekunder for å fjerne snø og is fra utkasterenheten.

## Slik starter du Drive

1. Med gasskontrollen i Fast (rabbit)-posisjon, flytt girspaken til en av de fire posisjonene forover (F) eller revers (R). Velg en hastighet som passer for snøforholdene og et tempo du er komfortabel med.

**MERK:** Når du velger kjørehastighet, bør du bruke de lavere hastighetene til du er komfortabel og kjent med bruken av snøfreseren.

2. Klem utkasterkontrollen mot håndtaket, og utkasteren vil dreie. Slipp den, og utkasteren stopper.
3. Klem gasskontrollen mot håndtaket, og snøfreseren vil bevege seg. Slipp den, og fremdriften stopper.

**VIKTIG:** Du må **ALDRI** flytte girspaken (endre hastighet eller kjøreretning) uten først å slippe gasskontrollen og stoppe snøfreseren helt. Dette vil føre til for tidlig slitasje på snøfreserens fremdriftssystem.

# VEDLIKEHOLD

## Smøring



**ADVARSEL:** Før smøring, reparasjon

eller inspeksjon må alle betjeningsfunksjoner kobles ut og motoren stoppes. Vent til alle bevegelige deler har stanset helt.

### Giraksel

Girakselen (sekskant) bør smøres minst én gang i sesongen eller etter hver 25. driftstime.

1. Fjern det nedre rammedekselet ved å fjerne de to skruene som fester det.
2. Påfør et lett lag med et allværsfett til flere formål på sekskantakselen. Se figur 18.

**VIKTIG:** Unngå oljesøl på friksjonshjulet av gummi og drivplaten av aluminium.

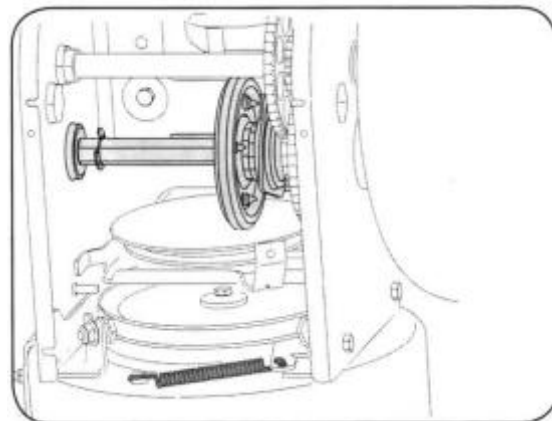

Figur 18

### Hjul

Ta av begge hjulene minst én gang i sesongen. Rengjør og smør akslene med et universalfett til bilbruk før du monterer hjulene på nytt.

### Styring av sjaktens retning

En gang i sesongen bør joysticken smøres med vaselin, linolje, mineralolje, parafinvoks eller 3-i-1-olje.

### Skrueaksel

Fjern skjærpinnene på skruesakselen minst én gang i sesongen. Spray smøremiddel på innsiden av akselen, rundt avstandsstykkene. Smør også flenslagrene som finnes i hver ende av akselen. Se figur 19.

### Girkasse

Skruens girkasse er fylt med fett og forseglet fra fabrikken. Hvis det av en eller annen grunn demonteres, må det smøres med to gram nytt fett.

**MERK:** Ikke fyll for mye i girkassen. Det kan føre til skade på tetningene. Sørg for at ventilasjonspluggen er fri for fett for å avlaste trykket.

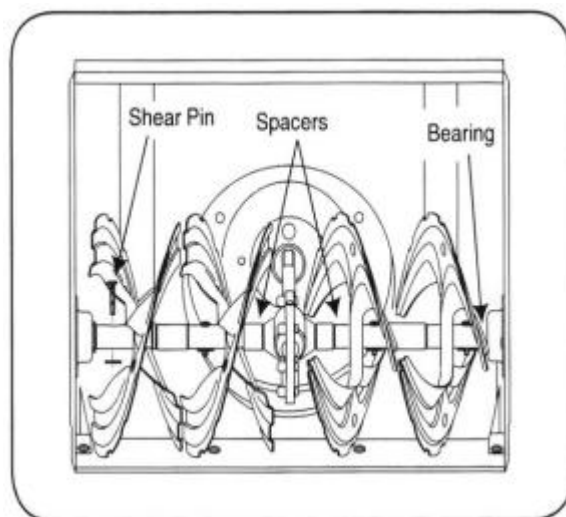

Figur 19

# VEDLIKEHOLD

## Skrapeplate og sklisko

Skrapeplaten og skliskoene på undersiden av snøfreseren er utsatt for slitasje. De bør kontrolleres med jevne mellomrom og skiftes ut ved behov.

### Slik fjerner du skliskoene:

1. Fjern de fire vognboltene og sekskantmutterne som fester dem til snøfreseren.
2. Monter de nye skliskoene på nytt med de fire vognboltene (to på hver side) og sekskantmutterne. Se figur 20.

### For å fjerne skrapeplaten:

1. Fjern vognboltene og sekskantmutrene som fester den til snøfreserhuset.
2. Sett sammen den nye Skrapeplaten på nytt, og sørg for at hodene på vognboltene er på innsiden av huset. Stram godt til. Se figur 20.

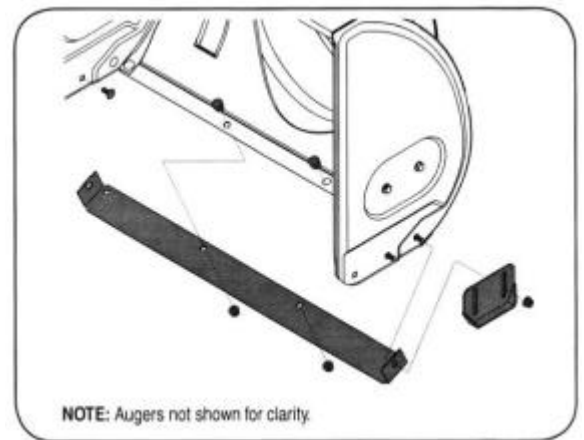

Figur 20

## Utskifting av skovlene

Gjør som følger for å fjerne og skifte ut snømaskinens skovler:

1. Fjern remdekselet på forsiden av motoren ved å fjerne de to selvgjengende skruene.

**MERK:** Tøm bensinen fra snøfreseren, eller plasser plast under bensinlokket. Se figur 21.

2. Vipp snøfreseren forsiktig opp og forover slik at den hviler på skovelhuset. Fjern rammedekselet fra undersiden av snøfreseren ved å fjerne de fire selvgjengende skruene som fester det. Se figur 22.

3. Rull skovelbeltet av motorskiven. Se figur 23.

4. a. Løsne og fjern skulderskruen som fungerer som belteholder.

b. Hekt av støttebrakettfjæren fra rammen. Se figur 24.

5. Fjern remmen rundt remskive, og skyv remmen mellom støttebraketten og remskive. Monter skovlene på nytt ved å følge instruksjonene i motsatt rekkefølge, se figur 25.

**MERK:** IKKE glem å montere skulderskruen på nytt og koble fjæren til rammen igjen etter at du har montert et nytt skovle.

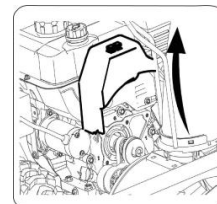

Figur 21

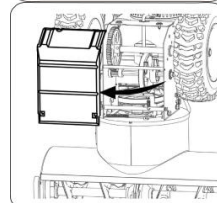

Figur 22

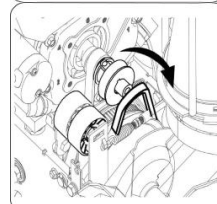

Figur 23

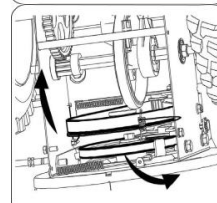

Figur 24

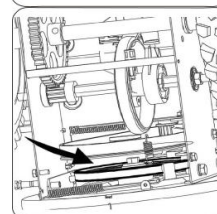

Figur 25

# VEDLIKEHOLD

## Skovler

- Skovelskruene er festet til spiralakselen med to brytestifter og splintbolter. Hvis skruen skulle treffe et fremmedlegeme eller en ispropp, er snøfreseren konstruert slik at pinnene kan klippe av. Se figur 26.
- Hvis skovlene ikke vil dreie, må du kontrollere om pinnene har klippet av. Det følger med ett sett med erstatningsstifter med snøfreseren. Ved utskifting av pinnene, spray et oljesmøremiddel på akselen før du setter inn nye pinner.

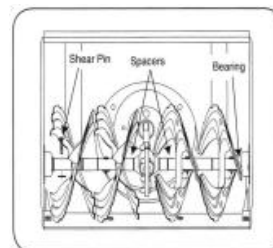

Figur 26

## Utskifting av drivrem

Gjør som følger for å fjerne og skifte ut snømaskinens drivrem:

1. Fjern remdekselet foran på motoren ved å fjerne de to selvgjengende skruene. Se figur 27.

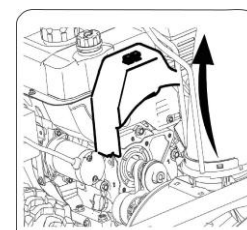

Figur 27

**MERK:** Tøm bensinen fra snøfreseren eller legg et stykke plast under bensinlokket.

2. Vipp snøfreseren forsiktig opp og forover slik at den hviler på innmatterskruen. Fjern rammedekselet fra undersiden av snøfreseren ved å fjerne de fire selvgjengende skruene som fester det. Se figur 28
3. a. Ta tak i tomskivehjulet og sving det mot høyre.  
b. Rull drivremmen av motorskiven.  
c. Løft drivremmen av motorskiven. Se figur 29.
4. Skyv drivremmen av remskiven og mellom friksjonshjulet og friksjonshjulskiven. Se figur 30.
5. Skift ut remmen i motsatt rekkefølge.

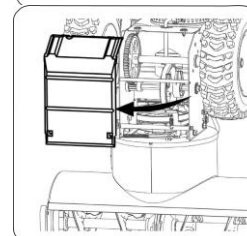

Figur 28

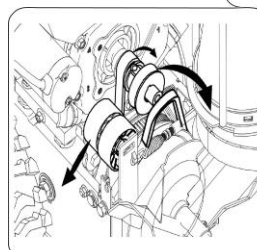

Figur 29

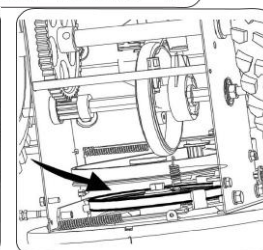

Figur 30

## Fjerning av friksjonshjul

Hvis snøfreseren ikke kjører når drivkontrollen er innkoblet, og problemet ikke løses ved å justere drivkontrollkabelen, kan det hende at friksjonshjulet må skiftes ut. Følg instruksjonene nedenfor.

1. Undersøk friksjonshjulet for tegn på slitasje eller sprekker, og skift det ut om nødvendig.
  - Sett girspaken i tredje posisjon forover (F3).
  - Tøm bensinen fra snøfreseren, eller legg et stykke plast under bensinlokket.
  - Sving snøfreseren forsiktig opp og fremover slik at den hviler på skovlehuset
2. a. Fjern rammedekselet fra undersiden av snøfreseren ved å fjerne de fire selvgjengende skruene som fester det.  
b. Fjern det høyre hjulet ved å fjerne skruen og klokkeskiven som fester det til akselen. Se figur 31.
3. Fjern sekskantmutteren og skiven som holder den på plass. Se figur 32. Fest sekskantakselen til snøfreserrammen, og bank lett på enden av akselen for å løsne kulelageret fra høyre side av rammen.

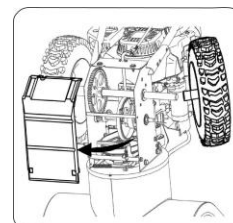

Figur 31

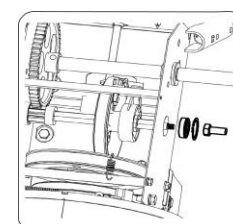

Figur 32

# VEDLIKEHOLD

4. Plasser sekskantakselen forsiktig nedover og til venstre før du forsiktig skyver friksjonshjulsensheten av akselen.

**MERK:** Hvis du bytter ut hele friksjonshjulsensheten, kaster du den slitte delen og skyver den nye delen på sekskantakselen. Følg trinnene over friksjonshjulet og bytt ut kun gummiringen, fortsett som følger. Se figur 33.

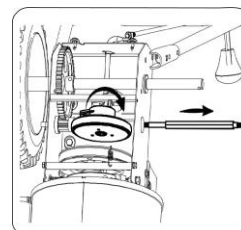

Figur 33

5. Skyv friksjonshjulsensheten tilbake på sekskantakselen, og følg trinnene ovenfor i motsatt rekkefølge for å sette sammen komponentene igjen.

## Kontroll av motorolje

1. Sørg for at motoren står oppreist og i vater.
2. Skru av oljepåfyllingslokket fra oljepåfyllingsrøret, og tørk av peilepinnen. Se figur 34.
3. Skru oljelokket tilbake i oljepåfyllingsrøret. Stram godt til.
4. Skru av og fjern oljepåfyllingslokket fra oljepåfyllingsrøret. Legg merke til oljenivået. Hvis oljenivået på peilepinnen er under "LOW"-merket, må du sakte fylle på olje for å nå "HIGH"-nivået. Se figur 35.
5. Skru oljepåfyllingslokket tilbake i oljepåfyllingsrøret. Stram godt til.
6. Tørk bort eventuell sølt olje.

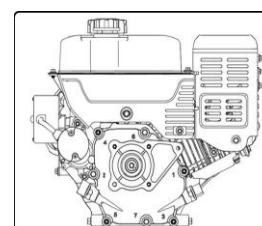

Figur 34

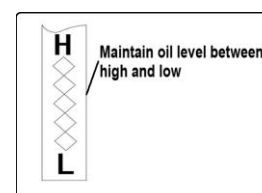

Figur 35

## SKIFTING av motorolje

For å unngå motorskader er det viktig å:

- Kontroller oljenivået før hver bruk og hver femte driftstime.
- Skift olje etter de to første driftstimene og deretter hver 25. driftstime.
- Motoren skal fortsatt være varm, men ikke varm etter nylig bruk.

1. Finn oljetappepluggen, se figur 34.
2. Sørg for at bensinlokket er på og at det er godt strammet.
3. Rengjør området rundt oljetappepluggen, se figur 34.
4. Plasser en godkjent beholder for resirkulerbar olje under oljetanken.
5. Fjern oljetappepluggen og tapp av olje.

**Merk:** Brukt olje må leveres til en godkjent innsamlingsstasjon.

6. Monter oljeavtappingspluggen og stram godt til.
7. Fyll på anbefalt olje, se tabellen over anbefalt oljebruk, og motorens oljekapasitet er 26 gram.
8. Tørk bort eventuell sølt olje.

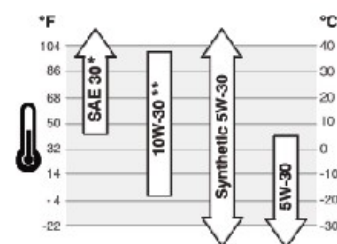

Figur 36

# VEDLIKEHOLD

## Kontroll av tennplugg

Kontroller tennpluggen årlig eller hver 100. driftstime

1. Rengjør området rundt tennpluggen.
2. Fjern og inspiser tennpluggen.
3. Skift ut tennpluggen hvis porselenet er sprukket, eller hvis elektrodene har groper, er brent eller tilsmusset av avleiringer.
4. Kontroller elektrodeavstanden med en følermåler, og still inn avstanden til 0,030 (0,76 mm) om nødvendig. Se figur 37.
5. Sett tennpluggen på plass igjen, og stram godt til.

**MERK:** Ved utskifting må det brukes en motstandstennplugg. Kontakt forhandleren eller den lokale agenten for å få en ny tennplugg.

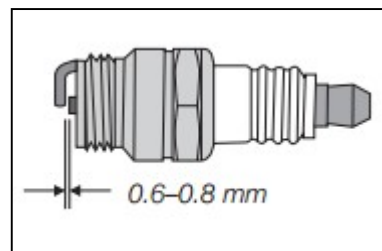

Figur 37

## Forgasser

Hvis du mistenker at forgasseren må justeres, må du kontakte forhandleren eller den lokale agenten. Motorens ytelse skal ikke påvirkes i høyder opp til 7000 fot (2134 meter). Kontakt distributøren eller den lokale agenten for bruk i større høyder.

## Motorturtall



**ADVARSEL:** Unngå alvorlig personskade eller dødsfall. IKKE modifiser motoren på noen måte. Manipulering av regulatorinnstillingen kan føre til at motoren og utstyret kjøres ved usikre hastigheter. Du må ALDRI tukle med fabrikkinnstillingen av motorregulatoren. Det er farlig å kjøre motoren raskere enn den fabrikkinnstilte hastigheten.



# SERVICE OG JUSTERING

## Justering av kontrolltråd

Etter lang tids bruk, eller når reimene justeres eller skiftes ut, må også kontrolltrådene justeres, se figur 38.

1. Løft snøfreseren forover og la den hvile på skruehuset.
2. Skyv ledningen gjennom fjæren slik at den gjengede delen blir eksponert.
3. Hold i den gjengede delen og juster mutteren eller til riktig innstilling er oppnådd.
4. Trekk wiren gjennom fjæren igjen, hekt wiren inn i den øvre delen av clutchspaken, samme justering for begge sider.

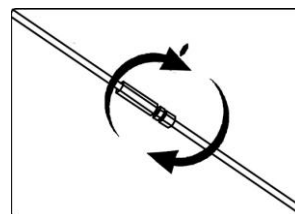

Figur 38

## Justering av glidesko

Avstanden mellom slalåmskoene og underlaget kan justeres. Se figur 39.

- For snørydding på en jevn overflate, hever du skliskoene høyere på skruehuset.
- Bruk en midtre eller nedre posisjon når området som skal ryddes er ujevnt, for eksempel en gruslagt innkjørsel.

Slik justerer du skliskoene:

1. Løsne de fire sekskantmutrene (to på hver side) og vognboltene. Flytt glideskoene til ønsket posisjon.
2. Sørg for at hele bunnflaten på skliskoene ligger an mot underlaget for å unngå ujevn slitasje på skliskoene.
3. Stram muttere og bolter godt til igjen.



Figur 39

## Dekktrykk

Før bruk må du kontrollere trykket og redusere trykket til mellom 15 psi og 20 psi (du kan også se spesifikasjonene som er trykt på dekket). Hvis dekktrykket ikke er likt i begge dekkene, kan enheten trekke til den ene eller den andre siden.

# LAGRING UTENFOR SESONGEN

## Klargjøring av motor



**ADVARSEL:** Oppbevar aldri snøfreseren med drivstoff i tanken innendørs eller i dårlig ventilerte områder, der drivstoffdamp kan nå en åpen flamme, gnist eller kontrollampe som på en ovn, varmtvannsbereder, tørketrommel eller gassapparat.

**MERK:** Det er viktig å forhindre at det dannes tyggegummiavleiringer i viktige deler av drivstoffsystemet på motoren, som forgasseren, drivstoffilteret, drivstoffslangen eller tanken under lagring.

**FORSIKTIG:** Drivstoff med alkoholblanding (kalt gasohol eller etanol eller metanol) kan tiltrekke seg fuktighet, noe som fører til separasjon og dannelse av syrer under lagring. Sure gasser kan skade drivstoffsystemet i en motor under lagring.

For å unngå motorproblemer bør drivstoffsystemet tømmes før oppbevaring i 30 dager eller mer, Følg disse instruksjonene for å klargjøre snøfreseren for oppbevaring:



**ADVARSEL: Tøm drivstoffet i en godkjent beholder utendørs, på avstand fra åpen ild. Sørg for at motoren er avkjølt. Ikke røyk. Drivstoff som blir liggende i motoren**

**i varmt vær, forringes og vil forårsake alvorlige startproblemer.**

1. Fjern ALL bensin fra forgasseren og drivstofftanken for å forhindre at det danner seg tyggegummiavleiringer på disse delene som kan skade motoren.
2. Kjør motoren til drivstofftanken er tom og den stopper på grunn av drivstoffmangel.
3. Tøm forgasseren ved å trykke oppover på skåvløpet, som er plassert under forgasserdekselet.



**ADVARSEL: Ikke tøm forgasseren hvis du bruker drivstoffstabilisator. Bruk aldri rengjøringsmidler for motor eller forgasser i drivstofftanken, ellers kan det oppstå permanent skade.**

**MERK:** Drivstoffstabilisator (f.eks. STA-BIL) er et akseptabelt alternativ for å minimere dannelsen av tyggegummiavleiringer på drivstoffet under lagring. Tilsatt stabilisator til bensinen i drivstofftanken eller oppbevaringsbeholderen, og følg alltid blandingsforholdet som står på stabilisatorbeholderen. Kjør motoren i minst 10 minutter etter at du har tilsatt stabilisator, slik at den kan nå forgasseren. Ikke tøm forgasseren hvis du bruker drivstoffstabilisator.

4. Ta ut tennpluggen og hell en unse motorolje gjennom tennplugghullet og inn i sylindren. Dekk tennplugghullet med en fille og sveiv motoren flere ganger for å fordele oljen. Sett tennpluggen på plass igjen.

## Klargjøring av snøfreser

1. Ved oppbevaring av snøfreseren i et uventilert eller metallskur bør man sørge for å rustbeskytte utstyret ved å bruke en lett olje eller silikon, og spesielt kjettinger, fjærer, lagre og kabler.
2. Fjern all smuss fra utsiden av motor og utstyr.
3. Følg smørebefalingene i avsnittet Vedlikehold i denne håndboken.
4. Oppbevar utstyret på et rent og tørt sted.