



Bruksanvisning

Rhino™ 4200

**Upphovsrätt**

© 2019 Sanford, L.P. Med ensamrätt.

Ingen del av detta dokument eller denna programvara får reproduceras eller överföras i någon form eller med någon metod, eller översättas till ett annat språk utan föregående skriftligt medgivande från Sanford, L.P.

**Varumärken**

DYMO och RHINO är registrerade varumärken i USA och andra länder. Alla andra varumärken är respektive innehavares egendom.

# Innehåll

<b>Om din nya skrivare</b>	<b>6</b>
Garantiregistrering	6
<b>Komma igång</b>	<b>6</b>
Ansluta strömmen	6
Sätta i batterierna	6
Ansluta den valfria strömadaptern	6
Sätt i det valfria batteriet	6
Ta ur det valfria batteriet	7
Ladda batteriet	7
Sätt i och plocka ur etikettkassetten	7
Ställa in etikettbredden	7
Välja ett språk	7
Välja måttenhet	8
<b>Lär känna din skrivare</b>	<b>8</b>
Strömbrytare	8
LCD-skärm	8
Använda bakgrundsbelysningen	8
Justera bildskärmens kontrast	8
Rubrikfält	8
CAPS-läge	9
ALT-tangenten	9
Escape-tangent	9
Navigationstangenter	9
Backstegstangent	9
Clear-tangenten	9
Knivknapp	9
Snabbtangenter	9
<b>Arbeta med etiketter</b>	<b>9</b>
Skapa en etikett	9
Lägga till en etikett	9
Ta bort en etikett	9
Skriva ut etiketter	10
<b>Formatera en etikett</b>	<b>10</b>
Ändra textstorleken	10
Ändra textstilen	10
Roterande text	10
Justera text	10
Skapa etiketter med flera rader	10
Använda internationella tecken	10
<b>Skapa industrietiketter</b>	<b>11</b>
Skapa etiketter med fast längd	11
Skapa vajer-/kabeletiketter	11
Skapa flaggetiketter	11
Skapa brytaretiketter	11
Skapa moduletiketter	11
Ändra etikettypen	12
<b>Använda streckkoder</b>	<b>12</b>
Lägga till en streckkod	12
Redigera en streckkod	12
Radera en streckkod	12
<b>Använda anpassade värden</b>	<b>12</b>
Använda anpassade värden	13
Ändra anpassade värden	13
Stänga av anpassade värden	13
<b>Skapa en etikettserie</b>	<b>13</b>
<b>Använda biblioteket</b>	<b>13</b>
Använda symboler	13
Infoga symboler	13
Använda begrepp	14
Lägga till begrepp i biblioteket	14

Infoga begrepp på etiketter . . . . .	14
Ta bort ett begrepp från biblioteket . . . . .	14
Använda Mina etiketter . . . . .	14
Spara etiketter . . . . .	14
Hämta etiketter . . . . .	14
Ta bort etiketter . . . . .	14
<b>Använda knappen Favoriter . . . . .</b>	<b>14</b>
Lägga till ett objekt i listan Favoriter . . . . .	14
Infoga objekt från listan Favoriter . . . . .	15
Ta bort objekt från listan Favoriter . . . . .	15
<b>Utskriftsalternativ . . . . .</b>	<b>15</b>
Skriva ut flera kopior . . . . .	15
Kollationera flera kopior . . . . .	15
Skriva ut separatorlinjer mellan celler . . . . .	15
Paus mellan etiketter . . . . .	15
Mata fram etiketten . . . . .	15
Justera utskriftskontrasten. . . . .	15
<b>Rengöring av din skrivare . . . . .</b>	<b>16</b>
<b>Symboler . . . . .</b>	<b>17</b>
Pilar och parenteser . . . . .	17
Risker och varningar . . . . .	17
Ljud/bild och säkerhet . . . . .	17
Siffror . . . . .	17
Valuta . . . . .	17
Elektronik . . . . .	17
<b>Begrepp . . . . .</b>	<b>18</b>
Ljud . . . . .	18
Video . . . . .	18
Säkerhet . . . . .	18
<b>Felsökning . . . . .</b>	<b>19</b>

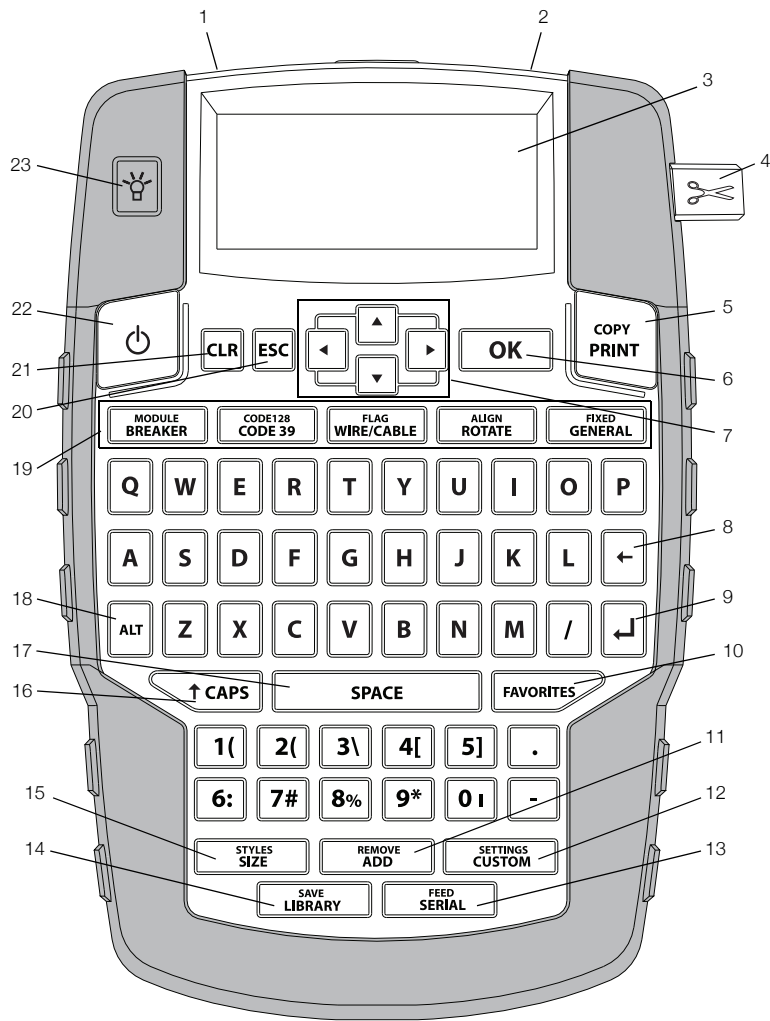

**Figur 1** Etikettskrivare RHINO 4200

- |                        |                                   |                              |
|------------------------|-----------------------------------|------------------------------|
| <b>1</b> Strömkontakt  | <b>9</b> Retur                    | <b>17</b> Mellanslagstangent |
| <b>2</b> Etikettutgång | <b>10</b> Favoriter               | <b>18</b> Alt                |
| <b>3</b> LCD-skärm     | <b>11</b> Lägg till/Ta bort       | <b>19</b> Snabbtangenter     |
| <b>4</b> Knivknapp     | <b>12</b> Anpassade/Inställningar | <b>20</b> Escape             |
| <b>5</b> Skriv ut      | <b>13</b> Serie/Matning           | <b>21</b> Rensa              |
| <b>6</b> OK            | <b>14</b> Bibliotek/Spara         | <b>22</b> Strömbrytare       |
| <b>7</b> Navigation    | <b>15</b> Storlek/Stilar          | <b>23</b> Bakgrundsbelysning |
| <b>8</b> Backsteg      | <b>16</b> Skiftläge               |                              |

## Om din nya skrivare

Med din nya RHINO 4200 etikettskrivare, kan du skapa många olika typer av högkvalitativa etiketter. Du kan välja att skriva ut dina etiketter i flera olika storlekar och stilar. Skrivaren använder RHINO tejkassetter med industrietiketter i bredderna 6 mm (1/4"), 9 mm (3/8"), 12 mm (1/2"), eller 19 mm (3/4"). RHINO etikettkassetter finns även i en mängd olika material, t ex flexibel nylon, permanent polyester, vinyl, etiketter utan klister samt värmekrympande rör.

Besök [www.dymo.com](http://www.dymo.com) för information om det kompletta sortimentet av etiketter och tillbehör för din skrivare.

### Garantiregistrering

Gå till [www.dymo.com/register](http://www.dymo.com/register) för att registrera din etikettskrivare online. Under registreringsprocessen behöver du serienumret som finns på insidan av etikettskrivarens batterifack.

### Komma igång

Följ instruktionerna i detta avsnitt för att börja använda din skrivare för första gången.

### Ansluta strömmen

Din skrivare kan drivas med batteri eller nätström. Besök [www.dymo.com](http://www.dymo.com) för information om beställning av ett extra batteri eller en strömadapter.

 Använd den valfria uppladdningsbara litiumjonbatterienheten eller strömadaptern för optimal styrka.

För att spara ström, övergår skrivaren automatiskt till standbyläge efter två minuters inaktivitet och stängs automatiskt av efter fem minuters inaktivitet.

### Sätta i batterierna

Skrivaren fungerar med sex alkaliska AA-batterier.

### Sätta i batterierna

- 1 Tryck på tumspärren på skrivarens baksida för att öppna luckan till batterifacket. Se Figur 2.

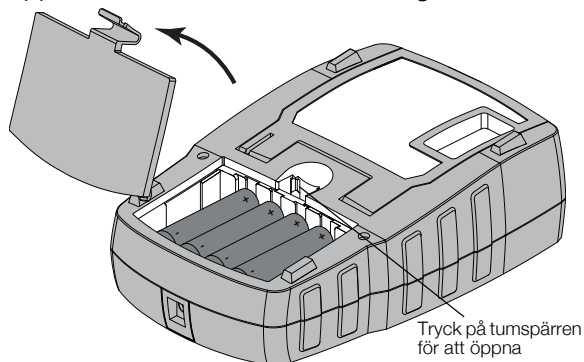

Figur 2

- 2 Sätt i batterierna enligt polaritetsmarkeringarna (+ och -). Se Figur 2.
- 3 Sätt tillbaka batterifackets lucka.

 Plocka ur batterierna om skrivaren inte ska användas under en längre tid.

### Ansluta den valfria strömadaptern

Skrivaren har en valfri strömadapter (DYMO Switching Adapter 9 V DC 2 A). Batteriet laddas om det sitter i skrivaren när strömadaptern är ansluten.

Använd endast en nätadapter från DYMO.

 Kontrollera att strömadaptern är ansluten innan litiumjonbatteriet hanteras.

### Ansluta strömadaptern

- 1 Plugga in strömadaptern i strömuttaget på din skrivares ovansida. Se Figur 3.

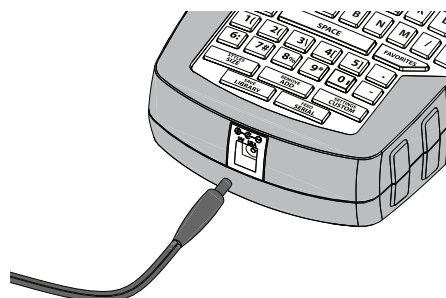

Figur 3

- 2 Plugga in strömadapterns andra ände i ett vägguttag.

### Sätt i det valfria batteriet

Skrivaren kan användas med ett valfritt, laddningsbart litiumjonbatteri (DYMO Li-ion-batteri 7,4 V 1 400 mAh).

 Kontrollera att strömadaptern är ansluten innan litiumjonbatteriet hanteras.

### Sätta i batteriet

- 1 Tryck på tumspärren på skrivarens baksida för att öppna luckan till batterifacket. Se Figur 4.

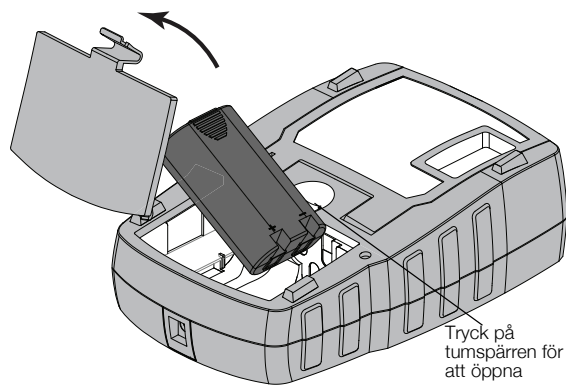

Figur 4

- 2 Sätt i batteriet i batterifacket med polerna vända rätt. Se Figur 4.

- 3 Sätt tillbaka batterifacketets lucka.

**!** Glöm inte att läsa säkerhetsanvisningarna för litiumjonbatteriet som du hittar på sidan 20.

### Ta ur det valfria batteriet

Plocka ur batteriet om skrivaren inte ska användas under en längre tid.

**!** Kontrollera att strömadaptern är ansluten innan litiumjonbatteriet hanteras.

### Så här plockar du ur batteriet

- 1 Koppla från strömadaptern.
- 2 Tryck på tumspärren på skrivarens baksida för att öppna luckan till batterifacket.
- 3 Plocka ut batteriet ur batterifacket.

**!** Glöm inte att läsa säkerhetsanvisningarna för litiumjonbatteriet som du hittar på sidan 20.

### Ladda batteriet

Batteriet laddas automatiskt när skrivaren är ansluten till en strömkälla via strömadaptern. Det tar ungefär åtta timmar att ladda batteriet första gången. Laddningar därefter tar ungefär två timmar.

### Sätt i och plocka ur etikettkassetten

En startkassett med etiketter levereras tillsammans med din skrivare. Besök [www.dymo.com](http://www.dymo.com) för information om beställning av ytterligare etikettkassetter.

**Varning!** Knivbladet är extremt skarpslipat. När du byter etikettkassett måste du hålla fingrar och kroppsdelar borta från kniven och inte trycka på klippknappen.

### Sätt i etikettkassetten

- 1 Lyft försiktigt upp etikettkassetten lucka på skrivarens baksida.
- 2 Se till att etiketten och färgbandet är spända över kassetten öppning och att etiketten passerar fritt mellan ledarna.

Vid behov vrider du färgbandets backningsspole medurs för att spänna färgbandet.

- 3 Sätt in kassetten med etiketten och färgbandet placerade mellan ledarna. Se Figur 5.

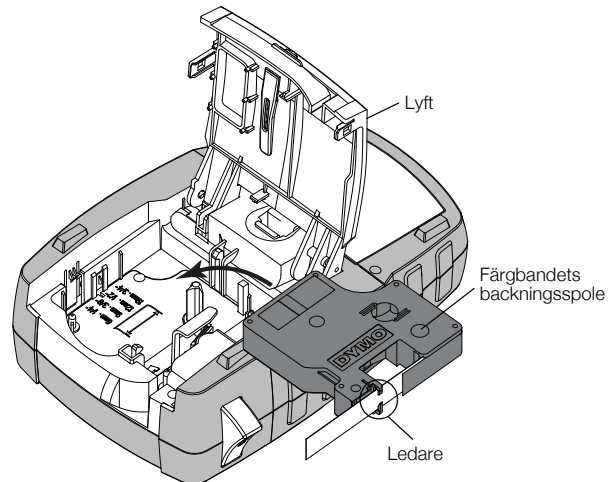

Figur 5

- 4 Tryck på kassetten tills den knäpper på plats. Se till att båda sidorna på etikettkassetten knäpps på plats för att undvika att etikettejpen fastnar.
- 5 Stäng etikettkassetten lucka.

### Plocka ur etikettkassetten

- 1 Lyft försiktigt upp etikettkassetten lucka på skrivarens baksida.
- 2 Plocka ur etikettkassetten försiktigt.
- 3 Sätt in en ny etikettkassett enligt anvisningen ovan.
- 4 Välj bredd för den nya etikettkassetten på uppmaning.

### Ställa in etikettbredden

Varje gång du sätter in en etikettkassett i skrivaren blir du instruerad att ställa in etikettbredden, så att skrivaren vet vilken etikettstorlek du för tillfället använder. En del av de funktioner du använder för att utforma etiketter är beroende av etikettens bredd. Du kan när som helst ändra etikettbredd via menyn Inställningar.

### Ställa in etikettens bredd

- 1 Tryck på **ALT** + **SETTINGS CUSTOM**.
- 2 Välj **Utskriftsalternativ** och tryck på **OK**.
- 3 Välj **Etikettbredd** och tryck på **OK**.
- 4 Välj bredden för den etikett som för närvarande sitter i skrivaren **OK**.

### Välja ett språk

Första gången du startar skrivaren blir du instruerad att välja önskat språk. Standardspråket är inställt på engelska.

Flera språkrelaterade funktioner på skrivaren bestäms av språkställningen, exempelvis specialtecken, menytext m.m. Du kan när som helst ändra språk via menyn Inställningar.

## Välja ett språk

- 1 Tryck på + .
- 2 Välj **System** och tryck på .
- 3 Välj **Language** och tryck på .
- 4 Välj språk och tryck på .

## Välja måttenhet

Första gången du startar skrivaren blir du instruerad att välja önskad måttenhet. Du kan välja att arbeta i tum eller millimeter. Du kan när som helst ändra måttenhet via menyn Inställningar.

## Välja måttenhet

- 1 Tryck på + .
- 2 Välj **System** och tryck på .
- 3 Välj **Enheter** och tryck på .
- 4 Välj **mm** eller **tum (")** och tryck på .

## Lär känna din skrivare

Bekanta dig med din skrivares funktioner och ta reda på var funktionstangenterna sitter. Se Figur 1 på sidan 5. Följande avsnitt beskriver varje funktion i detalj:

## Strömbrvtare

Knappen startar och stänger av skrivaren. För att spara ström stängs skrivaren av automatiskt efter fem minuter utan aktivitet.

När skrivaren stängs av kommer den ihåg den aktuella etikettfilen och inställningarna tills skrivaren startas nästa gång. Om batteriet och strömadaptern kopplas ur samtidigt kommer skrivaren ändå ihåg vissa inställningar. Den aktuella etikettfilen försvinner dock och du måste återställa etikettbredden när du återansluter strömmen och startar skrivaren.

## LCD-skärm

Skrivarens LCD-skärm har ett rubrikfält i den översta delen, där den aktuella typen av etikett anges, samt funktionsindikatorer på höger sida, som visar vilka funktioner som valts. Funktionsindikatorerna visas svarta när de valts. Se Figur 6.

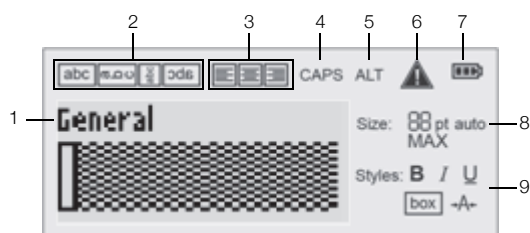

Figur 6

- |                       |                           |
|-----------------------|---------------------------|
| 1 Rubrikfält          | 6 Felindikator            |
| 2 Rotationsindikator  | 7 Batteriindikator        |
| 3 Justeringsindikator | 8 Textstorleksindikatorer |
| 4 Caps-indikator      | 9 Textstilsindikatorer    |
| 5 ALT-indikator       |                           |

När den text du angett inte får plats på etiketten så som den definierats, kommer den del av texten som inte får plats att skuggas. Om du försöker skriva ut etiketten med den text som inte får plats, kommer den överflödiga texten inte att skrivas ut.

## Använda bakgrundsbelysningen

Vid svagt ljus kan du tända bakgrundsbelysningen så att det blir enklare att se skärmen.

För att spara ström slocknar bakgrundsbelysningen automatiskt efter 15 sekunder utan aktivitet. Bakgrundsbelysningen tänds igen så fort man trycker på en tangent. Tangenten för bakgrundsbelysningen fungerar som en vippbrytare för att tända och släcka belysningen med.

Du kan öka eller minska tiden för bakbelysningstidern från menyn Inställningar.

## Så här tänder och släcker du bakgrundsbelysningen

- ▶ Tryck på

## Inställning av bakbelysningstimer

- 1 Tryck på + .
- 2 Välj **System** och tryck på .
- 3 Välj **Bakbelysningstimer** och tryck på .
- 4 Tryck på eller för att öka eller minska tiden för bakbelysningstimer.

Du kan ställa in timern på 5 till 30 sekunder.

- 5 Tryck på .

## Justera bildskärmens kontrast

Förutom bakgrundsbelysningen kan du också justera bildskärmens kontrast som en hjälp vid svåra belysningsförhållanden.

## Så här justerar du bildskärmens kontrast

- 1 Tryck på + .
- 2 Välj **System** och tryck på .
- 3 Välj **Skärmkontrast** och tryck på .
- 4 Tryck på eller för att öka eller minska kontrasten.
- 5 Tryck på .

## Rubrikfält

Rubrikfältet visar aktuell etikettstyp. För vissa etikettstyper visas även ytterligare information som t.ex. storlek eller streckkodstyp.









## CAPS-läge

Tangenten  växlar mellan versaler och gemener. När CAPS-läget är aktiverat visas CAPS-indikatorn på skärmen och alla bokstäver du anger kommer att visas som versaler. I standardinställningen är CAPS-läget aktiverat. När CAPS-läget är avaktiverat visas alla bokstäver som skrivs in som gemener.

### Så här aktiverar och avaktiverar du CAPS

- ▶ Tryck på .

## ALT-tangenten











Tangenten  används för att välja den funktion eller symbol som är tryckt ovanför en tangent. När du t ex trycker på  visas siffran 9 på skärmen. Om du däremot trycker på  och därefter , visas en asterisk (\*) på skärmen.

## Escape-tangent

Tangenten  avbryter en åtgärd eller stänger en meny utan att göra något val.

## Navigationstangenter

Navigationstangenterna fungerar på följande sätt:

Tangenter	Funktion
	Flyttar ett tecken åt vänster på skärmen. Återgår till föregående meny (  kan också användas).
 + 	Flyttar en cell åt vänster på en etikett med flera celler. Flyttar en etikett åt vänster på skärmen.
	Flyttar ett tecken åt höger på skärmen. Går till nästa nivå i menyn (  kan också användas).
 + 	Flyttar en cell åt höger på en etikett med flera celler. Flyttar en etikett åt höger på skärmen.
	Flyttar upp i en lista med alternativ.
	Flyttar ned i en lista med alternativ.
	Väljer ett menyalternativ.

## Backstegstangent

Knappen  tar bort tecknet till vänster om markören.

## Clear-tangenten

Tangenten  rensar alla aktuella text- och formatinställningar och återställer skärmen till etiketttyp Allmän.

## Knivknapp

Knappen  skär av etiketten. Vid utskrift av flera etiketter tar skrivaren paus efter varje etikett, så att du hinner skära av den. Du kan stänga av denna funktion så att flera etiketter skrivs ut utan avbrott. Se **Paus mellan etiketter** på sidan 15.

## Snabbtangenter

Det finns ett antal snabbtangenter tillgängliga, med vilka man kan skapa speciella typer av etiketter, lägga till streckkoder och formatera text. Dessa snabbtangenter beskrivs mer detaljerat längre fram i denna användarhandledning.

## Arbeta med etiketter

Du kan skapa en enskild etikett eller en grupp etiketter. En grupp etiketter kan skapas manuellt genom att lägga till etiketter till aktuell etikett eller automatiskt genom seriekonvertering. Se **Skapa en etikettserie** på sidan 13 för mer information om seriekonvertering.

## Skapa en etikett

Skrivaren kommer ihåg den senaste etiketten du arbetade med när strömmen stängdes av. Du måste rensa den etiketttexten och formatera, innan du skapar en ny etikett.



### Så här gör du för att skapa en ny etikett

- 1 Tryck vid behov på  för att rensa föregående etikett och formatera från skärmen.
- 2 Skriv in text med hjälp av tangentbordet.
- 3 Formatera textstorlek och stil.  
Se **Formatera en etikett** på sidan 10.
- 4 Spara eventuellt etiketten i biblioteket.  
Se **Spara etiketter** på sidan 14.

## Lägga till en etikett

Du kan infoga en etikett före eller efter en aktuell etikett.

### Så här lägger du till en etikett



- 1 Tryck på .
  - 2 Välj något av följande:
    - **Vänster** för att lägga till en etikett till vänster om markörpositionen.
    - **Höger** för att lägga till en etikett till höger om markörpositionen.
  - 3 Tryck på .
- En ny tom etikett infogas på skärmen till vänster eller till höger om den aktuella etiketten.

Du kan flytta mellan olika etiketter genom att trycka på  och .

## Ta bort en etikett

Du kan ta bort en etikett från aktuell grupp.



### Så här tar du bort en etikett

- 1 Tryck på  + .
  - 2 Välj något av följande:
    - **Alla** för att ta bort alla etiketter i gruppen.
    - **Aktuell** för att ta bort etiketten vid markörens aktuella position.
  - 3 Tryck på .
- De markerade etiketterna tas bort från skärmen.

## Skriva ut etiketter

När du skriver ut en grupp etiketter väljer du om du vill skriva ut alla etiketter eller bara aktuell etikett i gruppen.

### Så här skriver du ut etiketter

- Tryck på .  
Om du skriver ut en grupp etiketter visas menyn Utskrift.
- Välj något av följande:
  - Alla** för att skriva ut alla etiketter i gruppen.
  - Aktuell** för att skriva ut etiketten vid markörens aktuella position.
- Tryck på .
- Tryck på knappen  och ta bort etiketterna.

## Formatera en etikett

Du kan välja bland ett antal formateringsalternativ för att förbättra dina etiketters utseende.

### Ändra textstorleken

Du kan skriva ut texten på dina etiketter i olika storlekar: 6, 8, 12, 16, 18, 22, 24, 32, 50 punkt och MAX. Den textstorlek som valts gäller för all text på alla etiketter i en etikettgrupp.

Vilken textstorlek du kan använda beror på vilken bredd som ställts in för etiketten, samt på vilken typ av etikett du skapar.

Du kan även välja Auto som textstorlek. När Auto har valts fastställs bästa textstorleken för höjden och bredden på den etikett du valt automatiskt. Teckensnittet MAX används inte när textstorleken Auto har valts.



### Så här ställer du in textstorleken

- Tryck på .  
Varje gång du trycker på , visas nästa tillgängliga textstorlek.



### Ändra textstilen

Du kan skriva ut texten på din etikett i flera olika stilar: fetstil, kursiv, understruken, inrutad och smal. Textstilen gäller för all text på alla etiketter i etikettgruppen, inklusive de flesta symboler.

### Så här ställer du in textstilen

- Tryck på  + .
- Välj önskad textstil och tryck på .
- Välj **På** eller **Av** för att aktivera eller avaktivera vald stil.
- Tryck på .





### Infoga en understruken 6:a eller 9:a

- Håll  eller  intryckt tills **6** eller **9** visas på skärmen och tryck sedan på .

### Roterande text

Du kan skriva ut texten på dina etiketter i fyra olika rotationer: horisontellt, vertikalt, 90-graders och spegelvänt (texten visas i spegelvänd ordning).

Följande tabell visar tillgängliga textrotationer för olika typer av etiketter.

	Vågrät	Lodrät	90-grader	Spegelv
Etikettstyp				
Allmänt	X	X	X	X
Fast	X	X	X	X
Flagga	X		X	
Vajer/kabel	X		X	
Modul	X			
Brytare			X	

 Streckkodsetiketter skrivs endast ut horisontellt.

### Rotera text

- Tryck på .  
Varje gång du trycker på , visas nästa tillgängliga rotationsalternativ.

### Justera text

Du kan justera texten så att den skrivs ut vänsterjusterad eller högerjusterad på etiketten. Standardjusteringen är centrerad.

### Justera text

- Tryck på  + .  
Varje gång du trycker på  + , visas nästa tillgängliga justeringsalternativ.

 Modul- och brytaretiketter använder endast centrerad text.

## Skapa etiketter med flera rader

Du kan skriva ut högst fem rader på en etikett.

Antalet rader som du kan skriva ut på en etikett beror på vilken etikettbredd som används.

Etikettbredd	6 mm (1/4")	9 mm (3/8")	12 mm (1/2")	19 mm (3/4")
<b>Antal rader</b>	1	3	3	5

Displayen kan visa en rad med text samtidigt. Använd navigeringsknapparna för att bläddra mellan olika rader.

### Så här skapar du en etikett med flera rader

- Skriv in texten för den första raden och tryck på .
- Skriv in texten för den andra raden.
- Upprepa dessa steg för varje ytterligare rad.

### Använda internationella tecken

Skrivaren har stöd för den utökade latinska teckenuppsättningen med hjälp av RACE-teknik. Precis som med tangenterna på en mobiltelefon rullar man igenom alla variationer av bokstaven om man håller tangenten nedtryckt.

Om exempelvis franska har valts som språk och du t ex håller bokstaven **a** nedtryckt, ser du **a à á â ã ä å** och så vidare, genom alla de varianter som finns tillgängliga. Vilken ordning varianterna visas varierar beroende på vilket språk du valt.

## Skapa industrietiketter

Du kan snabbt skapa etiketter för särskilda industriella tillämpningar, som t.ex. kabel- eller vajermärkning, flagga, brytare eller modul. Du kan också skapa en etikett med en fast längd. Snabbtangenter finns för alla tillgängliga etikettyper.

Den aktuella etikettypen visas i rubrikfältet. Som standard är typen av etikett Allmänt, utan någon speciell formatering, texten är centrerad och längden fastställs automatiskt av textmängden.

Snabbtangenter tar dig alltid till angiven etikettyp. Om du t.ex. väljer Flagga och senare vill ha en etikett ur typen Allmänt, trycker du på tangenten Allmänt för att ta bort inställningen för Flagga och återgå till etikettypen Allmänt.

 Se **Använda anpassade värden** på sidan 12 för information om inställning av anpassade värden för varje etikettyp.

### Skapa etiketter med fast längd

Normalt bestäms etikettens längd efter den angivna texten. Du kanske dock vill skapa en etikett för ett specifikt syfte och som har en fast längd oavsett textens längd.

Standardinställningen för fast längd är 25 mm (1,0"). Ändrar du inställningen av den fasta längden kommer denna att gälla tills du ändrar den nästa gång.

### Så här ställer du in etikettens längd

- 1 Tryck på  + .
- 2 Välj etikettens längd och tryck på .

All text som inte ryms inom den fasta längden visas skuggad på displayen och skrivs inte ut.

### Skapa vajer-/kabeletiketter

En vajer-/kabeletikett fästs kring en vajer eller kabel. Etiketttexten repeteras så många gånger som möjligt beroende på dess storlek och på etikettens bredd eller längd.



### Så här gör du för att skapa en vajer-/kabeletikett

- 1 Tryck på .
- 2 Ange kabeldiametern och tryck på .



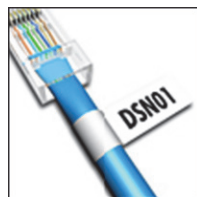

Information om hur du snabbt skapar flera etiketter finns under **Skapa en etikettserie** på sidan 13.

### Skapa flaggetiketter

Flaggetiketter lindas runt en sladd eller en kabel med den del av etiketten där texten finns hängande utanför kabeln. Texten på flaggetiketter skrivs automatiskt ut på båda ändarna av etiketten med en tom yta i mitten, vilken lindas runt kabeln. När etiketten fästs på kabeln trycks baksidan av etikettens båda ändrar ihop med varandra och skapar på så sätt en svans eller flagga. Resultatet är en etikett som kan läsas från båda sidorna.



### Så här gör du för att skapa en flaggetikett

- 1 Tryck på  + .
- 2 Välj typ av flagga och tryck på .
- 3 Gör något av följande:
  - Välj längd för etikettens flaggdelen.
  - Välj **AUTO** för att få flaggdelen längd automatiskt fastställd av mängden text.
- 4 Tryck på .









Information om hur du snabbt skapar flera etiketter finns under **Skapa en etikettserie** på sidan 13.

### Skapa bryretetiketter

En bryretetikett är en etikett med flera celler som används för att märka upp en rad med brytare. Du väljer brytarens höjd och antalet brytare, anger texten för varje brytare och skriver ut. Resultatet är en lång etikett med text för respektive brytare.



### Så här skapar du en bryretetikett

- 1 Tryck på .
- 2 Välj brytarens höjd och tryck på .
- Standardinställningen för brytarens höjd är 25 mm (1,0").
- 3 Välj antalet brytare och tryck på .
- 4 Välj antalet poler för varje brytare och tryck på .
- 5 Välj något av följande:
  - **På** för att skriva ut tomma brytare i slutet av etiketten.
  - **Av** för att inte skriva ut tomma brytare i slutet av etiketten.
- 6 Tryck på .
- Varje brytare särskiljs med en linje på skärmen.
- 7 Skriv in texten för respektive brytare på etiketten.  
 Tryck på  och  för att flytta från brytare till brytare.

En separatorlinje skrivs automatiskt ut mellan varje cell på en bryretetikett. För att stänga av separatorlinjer, se **Skriva ut separatorlinjer mellan celler** på sidan 15.









Information om hur du automatiskt skapar data för brytarna finns under **Skapa en etikettserie** på sidan 13.

### Skapa moduletiketter

En moduletikett är en etikett med flera celler som används för att märka upp en rad med moduler av varierande bredd. Du ställer in modulbredden och antalet moduler, anger önskad text för respektive modul och skriver ut. Du kan använda multiplikatorer för att vid behov justera bredden för enstaka moduler.



## Så här skapar du en moduletikett

- 1 Tryck på  + .
- 2 Välj modullängd och tryck på .  
Välj den längd som gäller för den minsta modulen. Du kan därefter använda säkringsmultiplikatorer för att öka storleken för enstaka moduler som är större. Standardmodullängden är 17,5 mm (0,5").
- 3 Välj antalet moduler och tryck på .
- 4 Ställ in multiplikatorn för varje modul och tryck på .
- 5 Välj något av följande:
  - **På** för att skriva ut tomma moduler i slutet av etiketten.
  - **Av** för att inte skriva ut tomma moduler i slutet av etiketten.
- 6 Tryck på .
- 7 Ange texten för respektive modul.  
 Tryck på  och  för att flytta från modul till modul.

En linje skrivs automatiskt ut mellan varje cell på en moduletikett. För att stänga av separatorlinjer, se **Skriva ut separatorlinjer mellan celler** på sidan 15.

Information om hur du automatiskt skapar data för modulerna finns under **Skapa en etikettserie** på sidan 13.

## Ändra etikettypen

När du skapar en etikett med hjälp av en etikettyp, kan du enkelt byta etikettypen utan att förlora din information.

Om information från en etikettyp inte passar på den nya etikettypen, skuggas den text som inte får plats när den visas på skärmen.

När du byter från en etikett med flera celler, exempelvis för en brytaretikett, till en etikett med en enda cell, exempelvis en Allmän eller Flaggetikett, blir varje cell en ny etikett. Alla tomma celler raderas.

 När du byter från en typ av flercellsetikett till en annan typ av flercellsetikett ska du kontrollera att den nya etikettypen innehåller samma antal celler.

## Så här ändrar du etikettypen

- 1 Tryck på snabbtangenten för den nya etikettypen.
- 2 Gör alla nödvändiga ändringar av inställningarna för den nya etikettypen.

## Använda streckkoder

Skrivaren kan generera streckkoder av typerna Code 39 och Code 128. Du kan lägga till en streckkod på följande typer av etiketter:

Allmän	Flagga
Fast längd	Modul







 Streckkoder kan inte skrivas ut på 6 mm (1/4")-etiketter.

Streckkoden skrivs ut horisontellt utmed etiketten. Du kan välja att skriva ut en streckkodstext i litet format, antingen nedanför eller ovanför streckkoden. Om du vill kan text läggas till före och efter streckkoden och du kan seriekonvertera streckkoder.

## Lägga till en streckkod

Streckkodens text visas på etiketten på bildskärmen precis som all annan text. Om markören placerats inom streckkodstexten, visas streckkodstyp och placering av streckkodstext i rubrikfältet.

## Så här lägger du till en streckkod

- 1 Gör något av följande:
  - För att lägga till en streckkod av typ Code 39, tryck på .
  - För att lägga till en streckkod av typ Code 128, tryck på  + .
- 2 Ange texten för streckkoden inom streckkoden på displayen och tryck sedan på .
- 3 Välj om streckkodstexten ska visas eller inte och tryck på .
- 4 Vid behov, välj placering för streckkodstexten och tryck på .

Streckkoden visas som text på displayen.

## Redigera en streckkod

Du kan redigera texten för en befintlig streckkod.

## Så här redigerar du en streckkod

- 1 Tryck på .
- Ett meddelande visas och frågar dig om streckkoden ska redigeras.
- 2 Tryck på .
- Den befintliga streckkodens text visas.
- 3 Redigera streckkodens text och tryck på .

## Radera en streckkod

En streckkod behandlas som ett enskilt tecken på etiketten.

## Så här raderar du en streckkod

- 1 Placera markören i änden av streckkodstexten på skärmen.
- 2 Tryck på .



## Använda anpassade värden

Varje gång du skapar en etikett guidas du genom valet av inställningar för den typ av etikett du skapar. Du kan emellertid ange standardvärden för varje etikettyp. Då dessa standardinställningar skapats för en etikettyp kan du snabbt skapa den etikettypen med hjälp av dessa anpassade standardinställningar.

## Använda anpassade värden

Du kan ange standardvärden för varje etikettyt.

### Ange standardvärden

- 1 Tryck på snabbtangenten för önskad etikettyt och ange nödvändiga inställningar för den etikettyten.
- 2 Tryck på .
- 3 Gör alla önskade ändringar av inställningarna för etikettyten .
- 4 Tryck på  för att spara inställningarna som standardvärde för denna etikettyt.





Varje gång du skapar den här etikettyten, används dessa anpassade standardinställningar.

### Ändra anpassade värden

Du kan när som helst ändra anpassade standardinställningar för en etikettyt.

Du kan också välja att skapa en etikett med inställningar som skiljer sig från de anpassade standardinställningarna utan att ändra de anpassade standardinställningarna.

### Ändra standardvärden

- 1 Tryck på snabbtangenten för den önskade etikettyten.
- 2 Tryck på .
- 3 Gör alla önskade ändringar av inställningarna för etikettyten .
- 4 Gör något av följande:
  - Tryck på  för att endast använda inställningarna för aktuell etikett.
  - Tryck på  för att spara inställningarna som nytt anpassat standardvärde för denna etikettyt.

## Stänga av anpassade värden

Du kan välja att slå på eller stänga av anpassade värden för varje etikettyt individuellt.

### Stänga av anpassade värden

- 1 Tryck på  + .
- 2 Välj **Anpassade värden** och tryck på .
- 3 Välj den etikettyt för vilken du vill stänga av anpassade värden för och tryck på .
- 4 Välj **Nej** och tryck på .







## Skapa en etikettserie

Du kan generera etiketter automatiskt genom att skapa en serie. Du skapar ett startmönster och ställer sedan in ökningen och antalet för serien.

Du kan seriekonvertera alla siffror eller bokstäver genom att markera det tecken som ska ökas, exempelvis siffran 2 i 123 eller bokstaven B i ABC. När 2 exempelvis väljs i 123 och ökningen är 3, skrivs de resulterande etiketterna ut som 123, 153 och 183 osv.

Bokstäver kan ökas från A till Z och från a till z, medan siffrorna ökas från 0 till 9. När bokstaven Z eller siffran 9 har uppnåtts under seriekonverteringen, läggs en bokstav eller en siffra till för att fortsätta ökningen. Az ökas exempelvis till Aaa, AZ till BA och A9 till A10.

## Använda seriekonvertering

- 1 Ange etikettens text.
- 2 Tryck på .
- 3 Tryck på  och  för att flytta markören till det tecken du vill öka, och tryck sedan på .
- 4 Välj med hur mycket du vill öka detta tecken och tryck på .
- 5 Välj med hur många gånger som ökningen ska ske och tryck på .

Nya etiketter läggs till på displayen efter behov för att komplettera serien.

Se **Skriva ut flera kopior** på sidan 15 för att skriva ut flera kopior av samma seriekonverterade etikett.

## Använda biblioteket

Biblioteket inkluderar en uppsättning standardsymboler och begrepp som kan användas på dina etiketter. Dessutom kan du spara dina egna anpassade begrepp och etiketter i biblioteket.

## Använda symboler

Din skrivare inkluderar en uppsättning vanligt förekommande symboler som kan användas på dina etiketter. Symbolerna är indelade i följande kategorier:

Pilar/parenteser	Siffror
Risker/varningar	Valuta
Pro AV/Säkerhet	Elektronik





Se **Symboler** på sidan 17 för en komplett lista med standardsymboler.

Vissa av de mer populära symbolerna kan man ange med hjälp av sifvertangenterna och numret. Trycker man t ex på  + 4 infogas vänster hakparentes (()).

## Infoga symboler

Symboler som skrivs ut på en etikett kan formateras och raderas precis som alla andra tecken.

### Så här infogar du en symbol

- 1 Tryck på .
- 2 Välj **Symboler** och tryck på .
- 3 Välj en kategori med symboler och tryck på .
- 4 Välj önskad symbol och tryck på .

## Använda begrepp

Din skrivare inkluderar en uppsättning vanligt förekommande begrepp som kan användas på dina etiketter. Begreppen är indelade i följande kategorier:

Ljud	Säkerhet
Video	Mina begrepp

Du kan också spara anpassade begrepp i kategorin Mina begrepp i biblioteket.



Se **Begrepp** på sidan 18 för en komplett lista med standard begrepp.

### Lägga till begrepp i biblioteket

Du kan också spara upp till 25 anpassade begrepp i kategorin Mina begrepp i biblioteket.

 Streckkodtext kan inte sparas som ett begrepp. Du kan spara text som visas antingen före eller efter streckkoden, men inte båda tillsammans.





### Lägga till ett begrepp i biblioteket

- 1 Ange den text som ska sparas i biblioteket.  
Om din etikett innehåller en streckkod, placera markören inom den text du vill spara.
  - 2 Tryck på  + .
  - 3 Välj **Begrepp** och tryck på .
  - 4 Välj en plats för begreppet och tryck på .
- Begreppet läggs till i kategorin Mina begrepp i biblioteket.

### Infoga begrepp på etiketter

Begrepp som infogas på en etikett är samma text som anges via tangentbordet. Begrepp kan redigeras, formateras eller raderas.

### Infoga ett begrepp på en etikett

- 1 Tryck på .
- 2 Välj **Begrepp** och tryck på .
- 3 Välj en kategori med begrepp och tryck på .
- 4 Välj önskat begrepp och tryck på .

### Ta bort ett begrepp från biblioteket

Du kan också ta bort tidigare sparade begrepp från kategorin Mina begrepp i biblioteket.

### Ta bort ett begrepp från biblioteket

- 1 Tryck på .
- 2 Välj **Begrepp** och tryck på .
- 3 Välj **Mina begrepp** och tryck på .
- 4 Markera det begrepp som ska raderas och tryck på .
- 5 Tryck på  för att radera begreppet.

 När du tar bort ett begrepp eller en etikett från biblioteket raderas också begreppet eller etiketten från listan Favoriter.





## Använda Mina etiketter

Din skrivare innehåller avsnittet Mina etiketter i biblioteket för lagring av vanligt förekommande etiketter. Du kan snabbt hämta sparade etiketter och använda dem när du vill.

### Spara etiketter

Du kan spara upp till 25 ofta använda etiketter. När du sparar en etikett sparas etiketttexten och all formatering.

### Så här sparar du en etikett

- 1 Tryck på  + .
- 2 Välj **Etikett** och tryck på .
- 3 Välj en plats för etiketten och tryck på .
- 4 Välj ett namn för etiketten och tryck på .

Etikettnamnet kan innehålla upp till 20 alfanumeriska tecken.

 Du kan inte spara en etikettgrupp i biblioteket. Om du har flera etiketter på etikettredigerings-skärmen, sparas endast den etikett där markören är placerad.

### Hämta etiketter

När en etikettfil sparats i biblioteket kan du hämta den för utskrift eller redigering. Hämtas en etikett ersätter den aktuell etikett på skärmen.





### Så här hämtar du en etikett

- 1 Tryck på .
- 2 Välj **Mina etiketter** och tryck på .
- 3 Markera den etikett som ska hämtas och tryck på .

### Ta bort etiketter

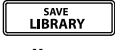
När du inte längre behöver en lagrad etikett kan du ta bort den från biblioteket.

### Så här raderar du en etikett från Mina etiketter

- 1 Tryck på .
- 2 Välj **Mina etiketter** och tryck på .
- 3 Markera den etikett som ska raderas och tryck på .
- 4 Tryck på  för att radera etiketten från biblioteket.

 När du tar bort ett begrepp eller en etikett från biblioteket raderas också begreppet eller etiketten från listan Favoriter.

## Använda knappen Favoriter

Du kan lägga till dina vanligt förekommande symboler, begrepp och etiketter i listan Favoriter. När ett objekt lagts till i listan Favoriter kan du snabbt få åtkomst till objektet utan att navigera i menyn Bibliotek.

### Lägga till ett objekt i listan Favoriter

En symbol, ett begrepp eller en etikett måste först sparas i biblioteket innan det kan läggas till i listan Favoriter.

## Lägga till ett objekt i listan Favoriter

- 1 Välj en symbol, ett begrepp eller en etikett från biblioteket.
- 2 Tryck på  och håll i tre sekunder.  
Ett meddelande visas som bekräftar att objektet sparades i listan Favoriter.

## Infoga objekt från listan Favoriter

Du kan snabbt infoga en symbol eller ett begrepp på din etikett och hämta en etikett från listan Favoriter.



## Infoga ett objekt från listan Favoriter

- 1 Tryck på .
- 2 Välj en symbol eller ett begrepp att lägga till eller en etikett att hämta och tryck på .

## Ta bort objekt från listan Favoriter

När du inte längre behöver ett objekt i listan Favoriter kan du ta bort objektet från listan Favoriter.

## Ta bort ett objekt från listan Favoriter

- 1 Tryck på .
- 2 Markera den symbol, det begrepp eller den etikett som ska raderas och tryck på .  
En bekräftelse visas.
- 3 Tryck på  för att radera posten.  
Ett meddelande som bekräftar att objektet togs bort visas.

 När du tar bort ett begrepp eller en etikett från biblioteket raderas också begreppet eller etiketten från listan Favoriter.

## Utskriftsalternativ

Du kan välja att skriva ut flera kopior av samma etikett, kollationera kopiorna, skriva ut separatorlinjer, pausa för att klippa mellan etiketter, mata fram etiketten och justera utskriftens kontrast.

## Skriva ut flera kopior

Du kan skriva ut upp till 10 kopior av samma etikett på en och samma gång.

## Så här skriver du ut flera kopior

- 1 Tryck på  + .
- 2 Välj antal kopior för utskrift.  
Standard är två kopior.
- 3 Tryck på  för att starta utskriften.

När utskriften är klar återgår antalet kopior till två.

## Kollationera flera kopior

När du skriver ut flera kopior av en etikettgrupp, kan du välja att skriva ut etiketterna på normalt sätt eller kollationerade. Om du väljer att skriva ut etiketterna på normalt sätt, skrivs alla kopior på den första etiketten ut innan nästa etikett skrivs ut. Om du väljer att kollationera utskriften av etiketterna, skrivs varje komplett kopia av etikettgruppen ut innan den andra kopian påbörjas.

Följande exempel visar tre kopior av en grupp som innehåller tre etiketter, utskrivna på normalt sätt och kollationerade.





## Normalt

A101 A101 A101 A102 A102 A102 A103 A103 A103

## Kollationerat

A101 A102 A103 A101 A102 A103 A101 A102 A103

## Skriva ut och kollationera flera kopior

- 1 Tryck på  + .
- 2 Välj antalet kopior ur etikettgruppen som ska skrivas ut och tryck på .
- 3 Välj **Alla** för att skriva ut alla etiketter i gruppen.
- 4 Tryck på .
- 5 Välj något av följande:
  - **Ja** för att skriva ut kollationerade.
  - **Nej** för att skriva ut normalt.
- 6 Tryck på  för att starta utskriften.

## Skriva ut separatorlinjer mellan celler

För etiketter med flera celler, som t.ex. brytar- och moduletiketter, kan du välja om du vill skriva ut en separatorlinje mellan varje cell eller inte. Separatorlinjer skrivs som standard ut mellan cellerna.

## Stänga av utskrift av separatorlinjer

- 1 Tryck på  + .
- 2 Välj **Utskriftsalternativ** och tryck på .
- 3 Välj **Separatorlinjer** och tryck på .
- 4 Välj **Nej** och tryck på .

## Paus mellan etiketter

Vid utskrift av flera kopior tar skrivaren paus efter varje etikett, så att du hinner skära av den. Du kan stänga av denna funktion om du vill att etiketterna ska skrivas ut kontinuerligt.

## Kontinuerlig utskrift

- 1 Tryck på  + .
- 2 Välj **Utskriftsalternativ** och tryck på .
- 3 Välj **Paus för att klippa** och tryck på .
- 4 Välj **Nej** och tryck på .

## Mata fram etiketten

För att lägga till mer tom yta i början eller slutet av din etikett kan du mata etiketten i steg om 6,5 mm (1/4").

## Så här matar du fram etiketten

- 1 Tryck på  + .
- 2 Tryck på  för att mata fram etiketten.

## Justera utskriftskontrasten.

Du kan behöva göra utskriften på etiketten ljusare eller mörkare, beroende på vilket etikettmaterial du väljer.

## Så här justerar du utskriftens kontrast

- 1 Tryck på  + .
- 2 Välj **Utskriftsalternativ** och tryck på .
- 3 Välj **Utskriftskontrast** och tryck på .
- 4 Tryck på  eller  för att öka eller minska utskriftskontrasten.
- 5 Tryck på .
- 6 Upprepa efter behov tills du är nöjd med utskriftskvaliteten.

## Rengöring av din skrivare

Din skrivare är konstruerad för lång och problemfri funktion, samtidigt som den kräver mycket lite underhåll.

Rengör din skrivare ibland så att den fungerar som den ska.

### Så här rengör du kniven

- 1 Ta ur etikettkassetten.
- 2 Tryck på och håll ned knivknappen för att exponera knivbladet.
- 3 Rengör båda sidorna av knivbladet med en bomullstuss, fuktad i sprit.



**Varning!** Knivbladet är extremt skarpslipat. Undvik direkt kontakt med kniven när du rengör bladet.

### Så här rengörs skrivhuvudet

- 1 Plocka ur etikettkassetten.
- 2 Lossa rengöringsverktyget från insidan av etikettkassetten lucka.

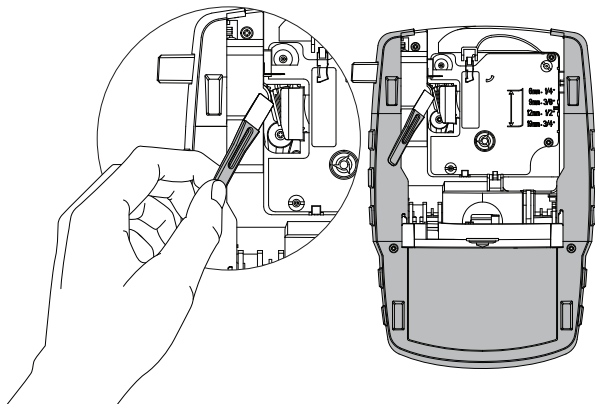

**Figur 7**

- 3 Torka försiktigt av skrivhuvudet med verktygets vadderade sida. Se Figur 7.



## Symboler

I följande tabeller finns vanligen förekommande symboler uppställda efter kategori.

### Pilar och parenteser

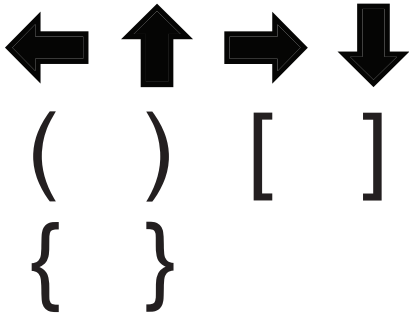

### Risker och varningar

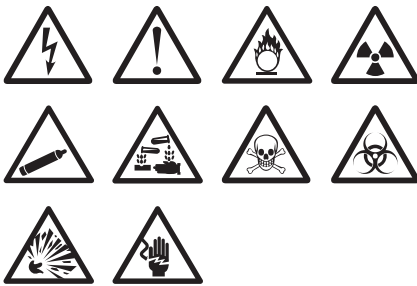

### Ljud/bild och säkerhet



### Siffror

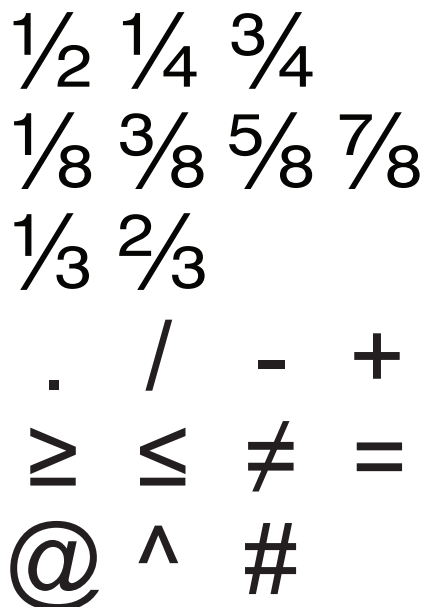

### Valuta



### Elektronik

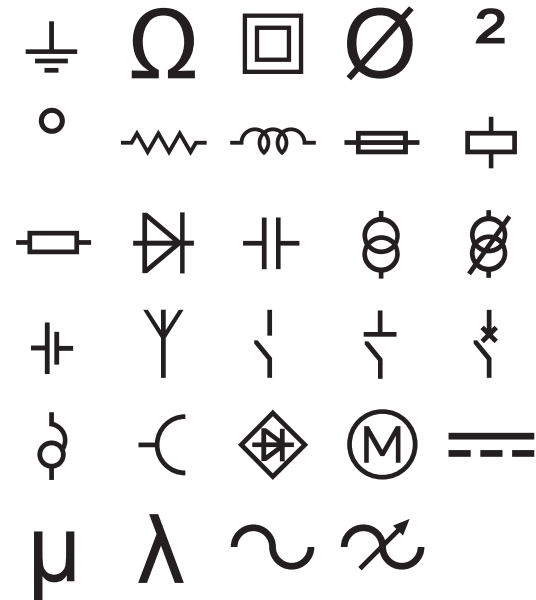

## Begrepp

I följande listor finns vanligen förekommande begrepp uppställda efter kategori.

### Ljud

ANALOG	HÖGT. VÄNSTER SIDA	GRIND	UPPFART
BAKRE HÖGT. MITT	HÖGTALARE	HÖGVATTEN	VÄRMEDETEKTOR
BAND	OPTISK	KAMERA	VATTENDETEKTOR
CD	SUBWOOFER	KOLMONOXID	VENTIL
DIGITAL	SURROUND	KONTAKT	
FRÄMRE HÖGT. MITT	VÄNSTER BAKRE HÖGT.		
GRAMMOFON	VÄNSTER FRÄMRE HÖGT.		
HÖGER BAKRE HÖGT.	VÄNSTER SURR. HÖGT.		
HÖGER FRÄMRE HÖGT.	VÄNSTER UTV. HÖGT.		
HÖGER SURR. HÖGT.	VOLYMKONTROLL		
HÖGER UTV. HÖGT.	ZON		
HÖGT. HÖGER SIDA			

### Video

BARNVAKTSKAMERA	MONITOR
CATV	PEKSKÄRM
DVD	PROJEKTOR
DVI	RF
DVR	RGB
FJÄRRKONTROLL	RS-232
HDMI	S-VIDEO
HDTV	SAT
IR	TANGENTBORD
KOMPONENT	TV
KOMPOSIT	VIDEOBANDSPELARE

### Säkerhet

BAKDÖRR	KONTROLL
CCTV	LÅG TEMP.
CELL	MARK
DÖRR	PIR
DÖRRKONTAKT	POOL
DUAL TECH	RESERV
ENTRÉDÖRR	RÖKVARNARE
FJÄRRKONTROLL	RÖRELSEDETEKTOR
FLÄKTAVSTÄNGN.	SENSOR
FÖNSTER	SIGNALHORN
FÖNSTERSENSOR	SIREN
GARAGEPORT	STÖTSENSOR
GARDINER	STROBOSKOP
GAS	STRÖM
GLASKROSS	TELEFON

## Felsökning

Kontrollera följande möjliga lösningar om du stöter på problem när du använder din skrivare.

Problem/felmeddelande	Lösning
Batteriet urladdat	<ul style="list-style-type: none"><li>■ Koppla in strömadaptern.</li><li>■ Ladda batteriet. Se <b>Ladda batteriet</b>.</li><li>■ Sätt i nya alkaliska AA-batterier.</li></ul>
Dålig utskriftskvalitet	<ul style="list-style-type: none"><li>■ Rengör skrivhuvudet. Se <b>Rengöring av din skrivare</b>.</li><li>■ Justera utskriftskontrasten. Se <b>Justera utskriftskontrasten</b>.</li><li>■ Kontrollera batteriets nivå. Det kan vara urladdat.</li></ul>
<b>Etikettrassel</b> Motorn har stoppat på grund av fastnad etikett.	<ul style="list-style-type: none"><li>■ Öppna etikettkassetten fack och plocka ur kassetten.</li><li>■ Ta bort etiketten och rensa trasslet.</li><li>■ Rengör knivbladet. Se <b>Rengöring av din skrivare</b>.</li><li>■ Se till att etiketten passerar lätt genom ledarna på etikettkassetten och att etikett och färgband är spända över kassetten öppning. Se <b>Sätt i och plocka ur etikettkassetten</b>.</li></ul>
Ojämn eller sned utskrift Kassetten sitter fel.	<ul style="list-style-type: none"><li>■ Kontrollera etikettkassetten utrymme för att försäkra dig om att kassetten satts in på rätt sätt. Se <b>Sätt i och plocka ur etikettkassetten</b>.</li><li>■ Kontrollera att de två spakarna i etikettutrymmet är låsta på vardera sidan om kassetten och att de håller kassetten på plats.</li></ul>
Kan inte stänga etikettkassetten lucka Kassetten är inte isatt på rätt sätt.	Se till att inget blockerar kassettluckan och att etikettkassetten är korrekt isatt. Se <b>Sätt i och plocka ur etikettkassetten</b> .
Kan inte återgå till föregående meny	Tryck på  för att återgå till föregående meny.
Inget syns på skärmen	<ul style="list-style-type: none"><li>■ Kontrollera att skrivaren är på.</li><li>■ Sätt i nya batterier, ladda batteriet eller koppla in strömadaptern.</li><li>■ Koppla ur strömadaptern och plocka ur batterierna. Anslut sedan strömmen på nytt för att starta om skrivaren.</li></ul>
<b>Ingen etikett hittades</b> Ingen kassett i skrivaren.	Öppna kassettfacket och sätt i en etikettkassett. Se <b>Sätt i och plocka ur etikettkassetten</b> .
Skärmtexten är för ljus för att läsa.	<ul style="list-style-type: none"><li>■ Tänd bakgrundsbelysningen. Se <b>Använda bakgrundsbelysningen</b>.</li><li>■ Justera bildskärmskontrasten. Se <b>Justera bildskärmens kontrast</b>.</li></ul>
<b>Maximalt antal rader har uppnåtts.</b>	Sätt i en kassett med bredare etiketter.
<b>För många rader för etikettens bredd.</b>	<ul style="list-style-type: none"><li>■ Minska antalet textrader.</li><li>■ Sätt i en kassett med bredare etiketter.</li></ul>
<b>Maximalt antal tecken har uppnåtts.</b>	Minska antalet tecken för etiketten.
<b>Skriver ut...</b>	Ingen åtgärd krävs. Meddelandet försvinner när utskriften är klar.
<b>Streckkod inte tillåten</b> Strekkoderna kan inte skrivas ut på 6 mm (1/4")-etiketter, vajer-/kabeletiketter eller brytaretiketter.	<ul style="list-style-type: none"><li>■ Sätt i en kassett med bredare etiketter.</li><li>■ Ändra etikettbredden.</li><li>■ Ändra etikettypen.</li></ul>
Ingen reaktion när tangenterna trycks ned. En av tangenterna kan ha fastnat.	<ol style="list-style-type: none"><li>1 Tryck på alla tangenter för att fastställa vilken tangent som har satt sig.</li><li>2 Tryck ordentligt på den tangent som fastnat tills den återgår till normalt läge.</li></ol>
Hur lossar man etikettens baksida?	DYMO-etiketter har en delad baksida som är lätt att ta bort. <ol style="list-style-type: none"><li>1 Leta upp delningen på etikettens baksida.</li><li>2 Vik försiktigt etiketten på längden mot den utskrivna sidan. Etikettens baksida delar sig.</li><li>3 Skala försiktigt av etikettens baksida.</li></ol>

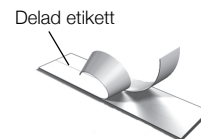

Om du fortfarande behöver hjälp kan du gå till DYMO:s webbplats på adressen [www.dymo.com](http://www.dymo.com).

## Feedback på dokumentationen

Vi arbetar kontinuerligt med att ta fram dokumentation som håller högsta kvalitet för våra produkter. Vi vill gärna ha feedback från dig.

Skicka oss dina kommentarer eller förslag om våra användarhandledningar. Inkludera följande information tillsammans med din feedback:

- Produktnamn, modellnummer och sidnummer i handboken
- Kort beskrivning av anvisningar som är felaktiga eller oklara, områden där mer detaljerad information behövs och så vidare

Vi välkomnar även dina förslag om ytterligare avsnitt som du tycker ska vara med i dokumentationen.

Skicka e-postmeddelanden till: **documentation@dymo.com**

Tänk på att denna e-postadress endast är till för feedback om dokumentationen. Om du har en teknisk fråga ska du kontakta kundtjänst.

## Försiktighetsåtgärder för det laddningsbara litiumjonbatteriet

Felaktig hantering av det laddningsbara litiumjonbatteriet kan orsaka läckage, värmeutveckling, rök, explosion eller eldsvåda. Detta kan medföra försämrad effekt eller haveri. Det kan också skada den skydds-enhet som finns installerad i batteriet. Det kan i sin tur skada utrustningen eller dess användare. Följ anvisningen nedan noggrant.

### När batteriet laddas

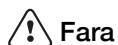

#### Fara

- Använd avsedda laddare vid laddning av batteriet och följ de angivna instruktionerna.
- Anslut inte direkt till ett eluttag eller cigarettändaruttag.
- Använd eller förvara inte batteriet i närheten av eld eller inuti en bil där temperaturen kan överstiga 60°C.



#### Varning

- Avsluta laddningen av batteriet om den inte slutförts inom den angivna tidsperioden.



#### Varning

- Läs denna användarhandledning noga innan batteriet laddas.
- Ladda det inte på en plats som genererar statisk elektricitet.
- Batteriet kan endast laddas inom ett temperaturintervall av 0°C ~ 45°C.

### När batteriet laddas ur



#### Fara

- Använd bara batteriet i den specificerade utrustningen.
- Använd eller förvara inte batteriet i närheten av eld eller inuti en bil där temperaturen kan överstiga 60°C.



#### Varning

- Ladda det inte på en plats som genererar statisk elektricitet.
- Batteriet kan endast användas inom ett temperaturintervall av -20°C ~ 60°C.

## Miljöinformation

Naturresurser har utvunnits och använts i produktionen av den utrustning du har köpt. Kan innehålla ämnen som är farliga för hälsa och miljö.

För att undvika att sådana ämnen läcker ut och skadar miljön, och för att spara resurser, bör du återvinna produkten på lämpligt sätt när den ska kasseras. Dessa system återvinner eller återanvänder det mesta av produktmaterialet från din utrustning på ett miljövänligt sätt.

Symbolen med en överkorsad soptunna som finns på enheten är en uppmaning att lämna produkten till återvinning.



Om du behöver mer information om insamling, återanvändning och återvinning av denna produkt kontaktar du din kommun. Du kan också kontakta DYMO om du vill ha mer miljöinformation om våra produkter.

## Enhetscertifiering

Den här produkten är CE-märkt i enlighet med gällande EMC-direktiv och lågspänningsdirektiv och är utformad för att uppfylla följande internationella standarder:

### Tillämpade tester eller tekniska standarder för R4200:

#### Emission:

EN55022 (2006)

EN 61000-3-2 (2000) + am 14 (2000)

EN 61000-3-3 (1995) + am 1 (2001)

#### Immunitet:

EN55024 (1998) + am 1 + am 2

EN 61000-4-2 (1995) + am 2

EN 61000-4-3 (1996)

EN 61000-4-4 (2004)

EN 61000-4-5 (1995)

EN 61000-4-6 (1996)

EN 61000-4-8 (1995)

EN61000-4-11 (2004)

### Tillämpade tester och tekniska standarder för DYMO R4200 Li-JON-batteri:

UL2054

EN61000-6-1

EN61000-6-3

### Tillämpade tester och tekniska standarder för DYMO strömadapter:

CISPR 13: 2001 + A1:2003; EN55013:2001 + A1:2003

CISPR 20: 2002 + A1:2002 + A2 :2004; EN55020:2002 + A1:2003

EN 61000-3-2 :2000 + A2:2005

EN 61000-3-3 :1995 + A1:2001

CISPR 22: 1997 + A1:2000 + A2 :2002 klass B; EN 55022: 1998 + A1:2000 + A2 :2003 klass B

CISPR 24: 1997 + A1:2001 + A2 :2002; EN 55024: 1998 + A1:2001 + A2 :2003

UL/UCL 60950-1; FCC DEL 15 KLASS B

EN 60950-1: 2001 + A11; BS EN 60950-1: 2002 ; AS/NZS 60950-1