

Model 36101

Brugsanvisning

Bruksanvisning

Bruksanvisning

Käyttöohje

Instruction manual

Gebrauchsanweisung

Podręcznik użytkownika

Kasutusjuhend

Manual de instrucciones

Manuale di istruzioni

Gebruiksaanwijzing

Manuel d'instructions



RAWLINK™

DK

NO

SE

FI

GB

DE

PL

ET

ES

IT

NL

FR

CYKELANHÆNGER

Introduktion

For at du kan få mest mulig glæde af din nye cykelanhænger, beder vi dig gennemlæse denne brugsanvisning, før du tager cykelanhængerens i brug. Vi anbefaler dig desuden at gemme brugsanvisningen, hvis du senere skulle få brug for at genopfriske din viden om cykelanhængerens funktioner.

Tekniske data

Kobling:	Kuglekobling
Hjul:	16"
Lasteevne:	Maks. 80 kg
Rumindhold:	90 l
Mål:	78×48×31 cm

Særlige sikkerhedsforskrifter

Det er forbudt at cykle med børn i cykelanhængerens!

Cyklen skal have to eller flere bremses, hvis der køres med cykelanhænger.

Der skal være baglys på cykelanhængerens i lygtetændingstiden. Baglygten skal anbringes midt på eller i venstre side af cykelanhængerens.

Overhold altid færdselsloven, vær agtpågivende, og vis hensyn, når du cykler. Vær især opmærksom på, at cyklen kræver mere plads og manøvrerer anderledes, når du kører med cykelanhænger!

Tilpas hastigheden efter forholdene, og vær opmærksom på, at bremselængden øges, når du kører med cykelanhænger.

Efterse cykelanhængerens og kuglekoblingen mellem cyklen og cykelanhængerens før hver brug!

Kontroller regelmæssigt, at hjulene roterer let, og at de ikke ekser eller kan vippe fra side til side i navet.

Kontroller regelmæssigt dækket og dæktrykket. Dæktrykket skal være 30 psi.

Brug ikke cykelanhængerens, hvis dækkene er mønede, slidte eller mangler luft.

Brug ikke cykelanhængerens, hvis den er defekt, eller hvis du har mistanke om, at den er defekt. Få den om nødvendigt eftersat af en fagmand.

Cykelanhængerens dele

1. Kobling
2. Trækstang
3. Stel
4. Gul refleks
5. Kasse
6. Rød refleks
7. Hjul

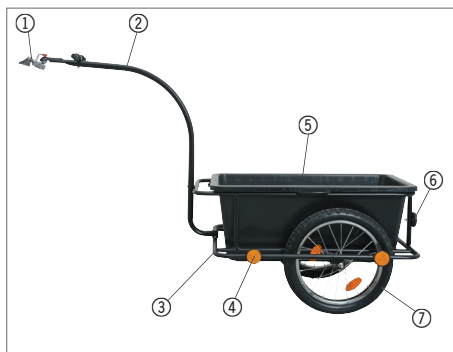

Samling

1. Monter hjulene (7) på stellet (3).

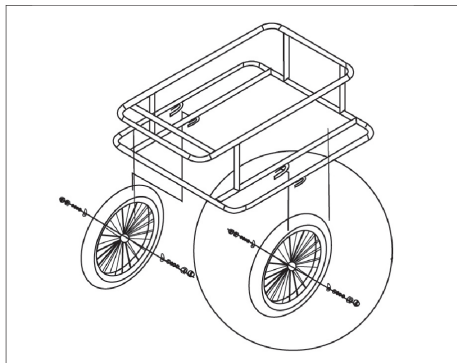

2. Sørg for at montere skiverne korrekt.
Spænd hjulene fast.

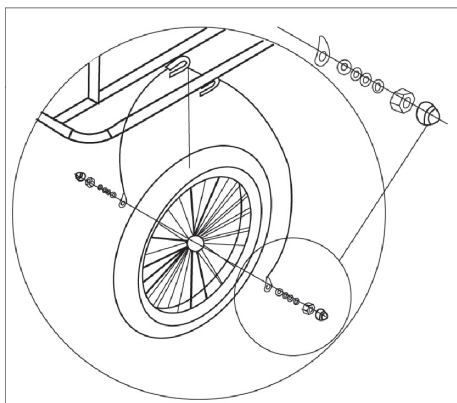

3. Skru reflekserne (4, 6) fast på
cykelanhænger.

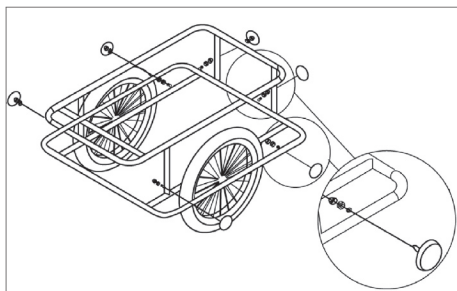

4. Monter trækstangen (2) på stellet (3) med
tre bolte, tre skiver og tre møtrikker.

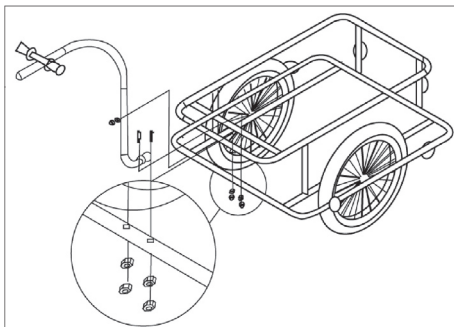

5. Sæt kassen (5) ned i stellet (3).

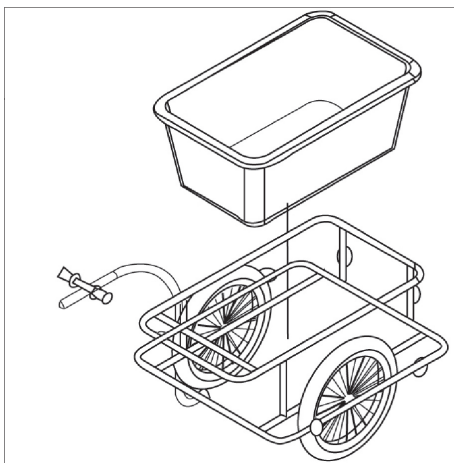

6. Cykelanhænger er nu samlet.

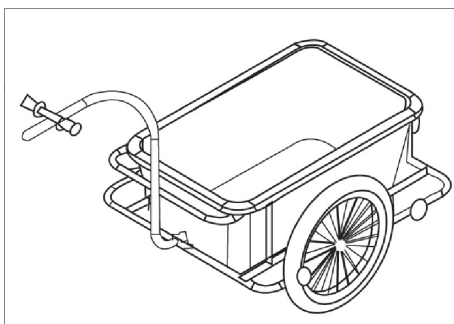

Montering af kuglekobling

Skru holderen og beslaget med kuglen fast på sadelpindspændet med en bolt, en skive og en møtrik.

Sæt cykelanhængerens kobling på kuglen, og lås den fast.

Bemærk! Det kan være nødvendigt at skifte sadelpindspændet eller bolten alt efter cykeltype og -model.

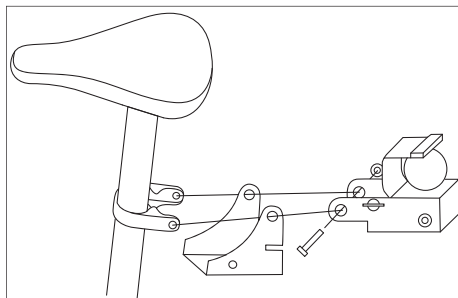

Servicecenter

Bemærk: Produktets modelnummer skal altid oplyses i forbindelse med din henvendelse.

Modelnummeret fremgår af forsiden på denne brugsanvisning og af produktets typeskilt.

Når det gælder:

- Reklamationer
- Reservedele
- Returvarer
- Garantivarer
- Åbent hverdage fra 8.00 til 16.00 (fredag til kl. 15.30)
- Tlf: +45 76 62 11 10
- Fax: +45 76 62 11 27
- E-mail: service@hpschou.com

Produceret i P.R.C.

Fabrikant:
HP Schou A/S
Nordager 31
DK-6000 Kolding

© 2017 HP Schou A/S

Alle rettigheder forbeholdes. Indholdet i denne vejledning må ikke gengives, hverken helt eller delvist, på nogen måde ved hjælp af elektroniske eller mekaniske hjælpemidler, f.eks. fotokopiering eller optagelse, oversættes eller gemmes i et informationslagrings- og -hentningssystem uden skriftlig tilladelse fra HP Schou A/S.

SYKKELVOGN

Innledning

For at du skal få mest mulig glede av den nye sykkelvognen, ber vi deg lese gjennom denne bruksanvisningen før du tar den i bruk. Vi anbefaler også at du tar vare på bruksanvisningen, i tilfelle du skulle få behov for å repetere informasjonen om sykkelvognens funksjoner senere.

Tekniske spesifikasjoner

Kobling:	Kulekobling
Hjul:	16"
Lastekapasitet:	Maks. 80 kg
Volum:	90 l
Mål:	78x48x31 cm

Spesielle sikkerhetsanvisninger

Det er forbudt å sykle med barn i sykkelvognen!

Sykkelen må være utstyrt med minst to bremses hvis det sykles med sykkelvogn.

Sykkelvognen må være utstyrt med baklykt til bruk i mørket. Baklykten skal plasseres på midten eller til venstre bak på sykkelvognen.

Man skal til enhver tid overholde veitrafikkloven, være observant og vise hensyn når man sykler. Vær spesielt oppmerksom på at sykkelen krever mer plass og manøvrerer annerledes når du kjører med sykkelvogn.

Tilpass hastigheten etter forholdene, og vær oppmerksom på at bremselengden øker når du sykler med sykkelvogn.

Kontroller sykkelvognen og kulekoblingen mellom sykkelen og sykkelvognen før hver bruk.

Kontroller regelmessig at hjulene roterer lett, og at de ikke er skjeve eller kan vippes fra side til side i navet.

Kontroller regelmessig dekk og dekktrykk. Dekktrykket skal være 30 psi.

Ikke bruk sykkelvognen hvis dekkene er morkne, slitte eller mangler luft.

Ikke bruk sykkelvognen hvis den er defekt, eller hvis du har mistanke om at den er defekt. Sørg for at den blir kontrollert av en fagperson.

Sykkelvognens deler

1. Kobling
2. Trekkstang
3. Understell
4. Gul refleks
5. Kasse
6. Rød refleks
7. Hjul

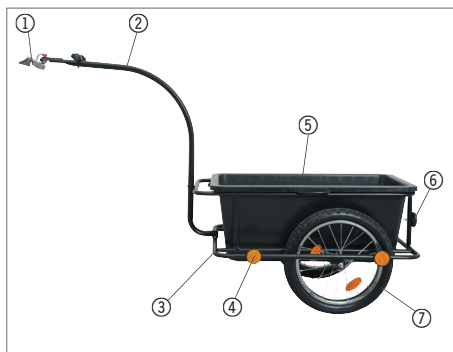

Montering

1. Monter hjulene (7) på understellet (3).

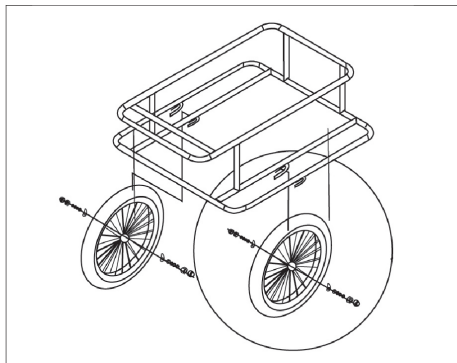

2. Sørg for å montere skivene riktig. Stram hjulene godt.

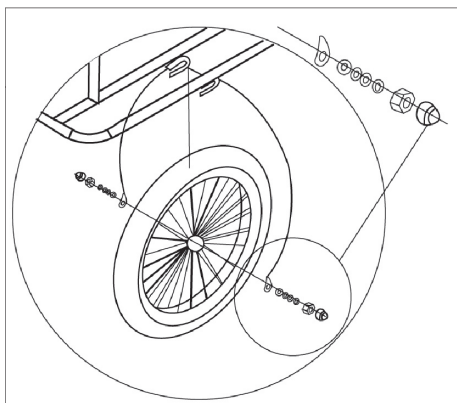

3. Skru refleksene (4, 6) fast på sykkelvognen.

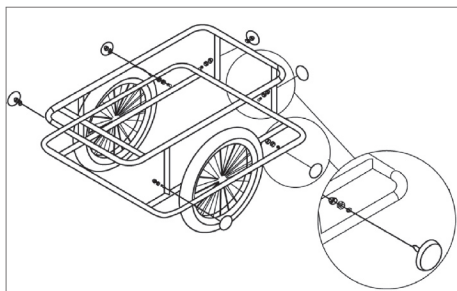

4. Monter trekkstangen (2) på understellet (3) med tre bolter, tre skiver og tre mutre.

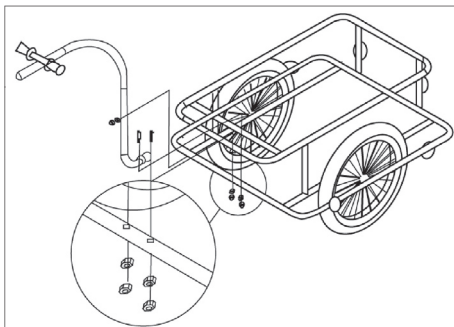

5. Sett kassen (5) ned i understellet (3).

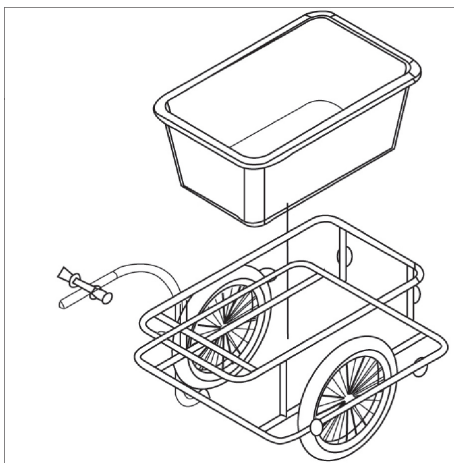

6. Sykkelvognen er nå montert.

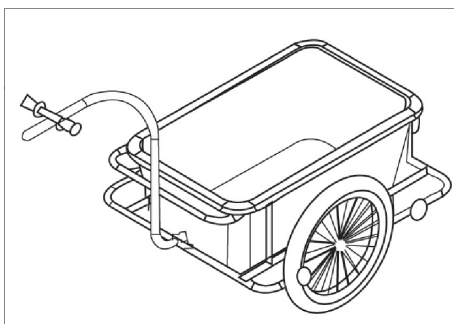

Montering av kulekobling

Skru holderen og beslaget med kule fast på setepinnespennen med en bolt, en skive og en mutter.

Sett sykkelvognens kobling på kulen og lås den fast.

Merk! Det kan være nødvendig å skifte ut setepinnespennen eller bolten avhengig av sykkeltype og modell.

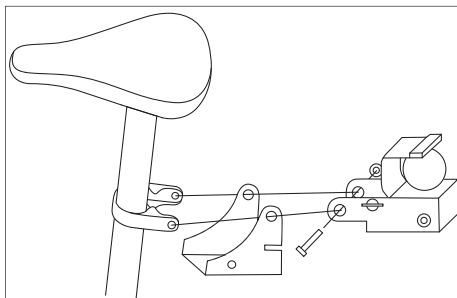

Servicesenter

Merk: Ved henvendelser om produktet, skal modellnummeret alltid oppgis.

Modellnummeret står på fremsiden av denne bruksanvisningen og på produktets typeskilt.

Når det gjelder:

- Reklamasjoner
- Reservedeler
- Returvarer
- Garantivarer
- Åpent hverdager kl. 08.00-16.00
- Tlf.: +47 51 68 65 00
- E-post: kundeservice@hpschou.no

Produsert i Kina

Produsent:
HP Schou A/S
Nordager 31
DK-6000 Kolding

© 2017 HP Schou A/S

Alle rettigheter forbeholdes. Innholdet i denne bruksanvisningen må ikke gjengis, verken helt eller delvis, på noen måte ved hjelp av elektroniske eller mekaniske hjelpemidler, inkludert fotokopiering eller opptak, oversettes eller lagres i et informasjonslagrings- og informasjonshentingssystem uten skriftlig tillatelse fra HP Schou A/S.

NO

CYKELSLÄPVAGN

Inledning

För att du ska få så stor glädje som möjligt av din nya cykelsläpvagn rekommenderar vi att du läser igenom denna bruksanvisning innan du börjar använda den. Vi rekommenderar dessutom att du sparar bruksanvisningen ifall du behöver läsa informationen om de olika funktionerna igen.

Tekniska data

Koppling:	Kulkoppling
Hjul:	16"
Bärförmåga:	Max. 80 kg
Volym:	90 l
Mått:	78×48×31 cm

Särskilda säkerhetsföreskrifter

Det är förbjudet att cykla med barn i cykelsläpvagnen!

Cykeln ska ha två eller fler bromsar om man cyklar med cykelsläpvagnen.

Det ska vara bakljus på cykelsläpvagnen under perioder när det är mörkt. Baklyktan ska placeras mitt på eller i vänster sida av cykelsläpvagnen.

Följ alltid trafiklagen, var uppmärksam och visa hänsyn när du cyklar. Var i synnerhet uppmärksam på att cykeln kräver mer plats och manövrerar annorlunda när du cyklar med cykelsläpvagn!

Anpassa hastigheten efter förhållandena, och var uppmärksam på att bromssträckan blir längre när du cyklar med cykelsläpvagn.

Inspektera cykelsläpvagnen och kulkopplingen mellan cykeln och cykelsläpvagnen före varje användning!

Kontrollera regelbundet att hjulen roterar lätt och att de inte roterar ojämnt eller kan vippas från sida till sida i navet.

Kontrollera regelbundet däcken och däcktrycket. Däcktrycket ska vara 30 psi.

Använd inte cykelsläpvagnen om däcken är skadade, slitna eller har lite luft.

Använd inte cykelsläpvagnen om den är defekt eller om du misstänker att den är defekt. Låt om nödvändigt en fackman inspektera den.

Cykelsläpvagnens delar

1. Koppling
2. Dragstång
3. Ram
4. Gul reflex
5. Låda
6. Röd reflex
7. Hjul

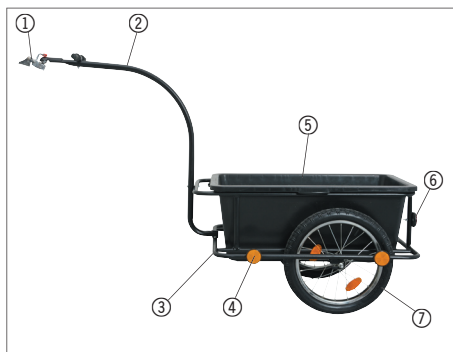

Montering

1. Montera hjulen (7) på ramen (3).

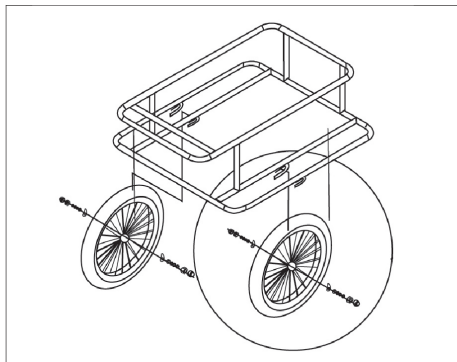

2. Montera skivorna korrekt. Dra fast hjulen.

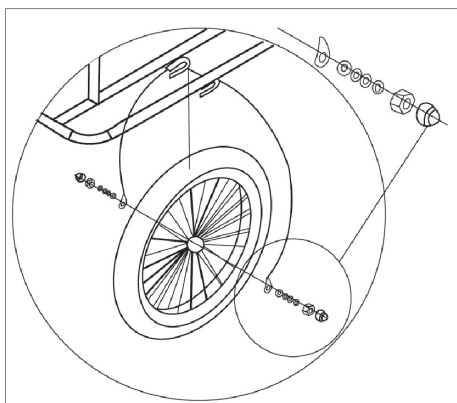

3. Skruva fast reflexerna (4, 6) på cykelsläpvagnen.

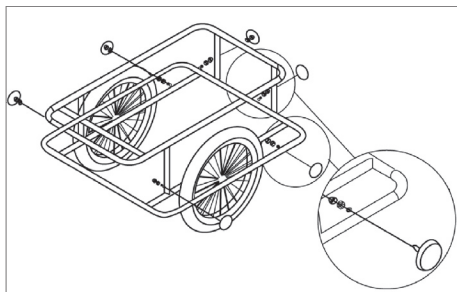

4. Montera dragstången (2) på ramen (3) med tre skruvar, tre brickor och tre muttrar.

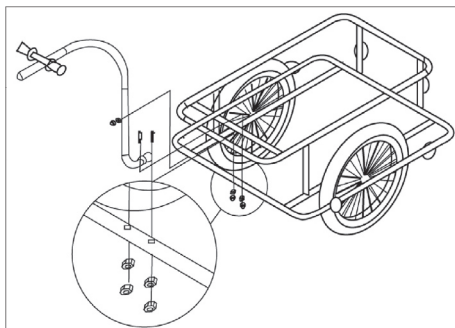

5. Sätt ner lådan (5) i ramen (3).

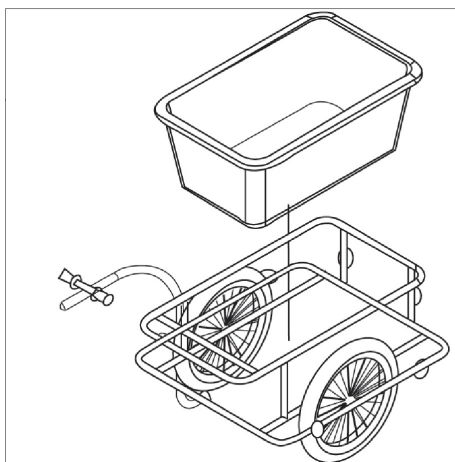

6. Cykelsläpvagnen är nu färdigmonterad.

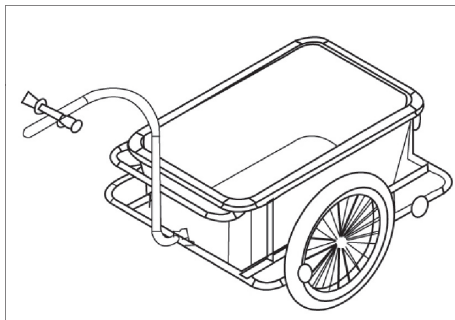

SE

Montering av kulkopplingen

Skruva fast hållaren och beslaget med kulan på fästet på sadelstolpen med en skruv, en bricka och en mutter.

Sätt cykelsläpvagnens koppling på kulan och lås fast den.

Observera! Det kan hända att man behöver byta fästet på sadelstolpen, eller skruven, beroende på typ av cykel.

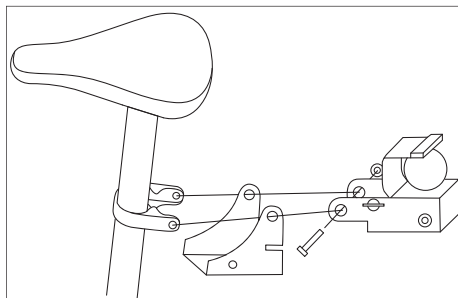

Servicecenter

OBS! Produktens modellnummer ska alltid uppges vid kontakt med återförsäljaren.

Modellnumret finns på framsidan i denna bruksanvisning och på produktens märkplåt.

När det gäller:

- Reklamationer
- Reservdelar
- Returvaror
- Garantivaror
- Öppet vardagar från 07.00 til 17.00 (fredag till kl. 15.30)
- Tel.: +46 (0)451 381 987
- Fax: +46 (0)451 414 00
- E-mail: service@hpverktyg.se

Tillverkad i Folkrepubliken Kina (PRC)

Tillverkare:
HP Schou A/S
Nordager 31
DK-6000 Kolding

© 2017 HP Schou A/S

Alla rättigheter förbehålles. Innehållet i denna bruksanvisning får inte på några villkor, varken i sin helhet eller delvis, återges med hjälp av elektroniska eller mekaniska hjälpmedel, t.ex. genom fotokopiering eller fotografering, ej heller översättas eller sparas i ett informationslagrings- och informationshämtningsystem, utan skriftligt medgivande från HP Schou A/S.

PYÖRÄKÄRRY

Johdanto

Saat uudesta pyöräkärrystä suurimman hyödyn, kun luet käyttöohjeen läpi ennen pyöräkärryn käyttöönottoa. Säilytä tämä käyttöohje, jotta voit tarvittaessa palauttaa mieleesi pyöräkärryn toiminnot.

Tekniset tiedot

Kokoaminen:	Vetopää
Pyörät:	16"
Suurin sallittu kuormitus:	enintään 80 kg
Tilavuus:	90 l.
Mitat:	78 × 48 × 31 cm

Erityisiä turvallisuusohjeita

Pyöräkärryllä ei saa kuljettaa lapsia!

Pyörässä on oltava kahdet tai useammat jarrut, jos sen kanssa käytetään pyöräkärryä.

Pimeällä pyöräkärryssä on käytettävä takavaloa. Takavallo on sijoitettava pyöräkärryn keskelle tai vasemmalle puolelle.

Noudata pyöräillessä aina liikennesääntöjä, ole varovainen ja huomioi muut tielläliikkujat. Huomioi erityisesti, että polkupyörä vaatii enemmän tilaa ja liikkuu totutusta poikkeavalla tavalla, kun siinä on pyöräkärry!

Valitse nopeus olosuhteiden mukaan ja huomioi, että jarrutusmatka on pidempi, kun polkupyörässä on pyöräkärry.

Tarkasta pyöräkärryn ja kuulakytkimen kunto ennen jokaista käyttökertaa!

Tarkista säännöllisesti, että renkaat pyörivät vapaasti ja että ne eivät heilu tai kallistu puolelta toiselle.

Tarkista renkaat ja rengaspaineet säännöllisesti. Rengaspaineen tulee olla 30 psi.

Älä käytä pyöräkärryä, jos renkaat ovat hauraat tai kuluneet tai niistä puuttuu ilmaa.

Älä käytä pyöräkärryä, jos se on viallinen tai epäilet sen olevan viallinen. Tarkistuta se tarvittaessa ammattilaisella.

Pyöräkärryn osat

1. Kytkin
2. Vetotanko
3. Jalusta
4. Keltainen heijastin
5. Laatikko
6. Punainen heijastin
7. Pyörä



Kokoaminen

1. Asenna pyörät (7) jalustaan (3).

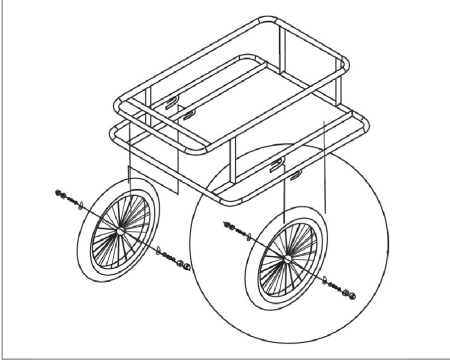

2. Varmista, että levyt on asennettu oikein. Kiristä pyörät kiinni.

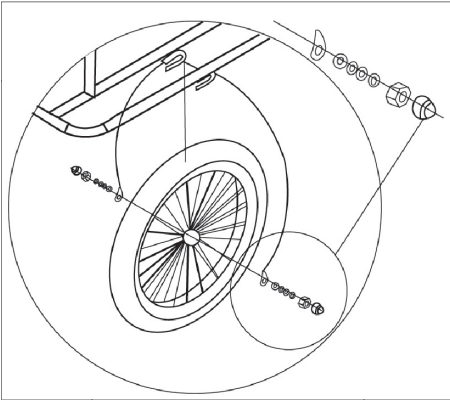

3. Ruuvaa heijastimet (4, 6) kiinni pyöräkärriyn.

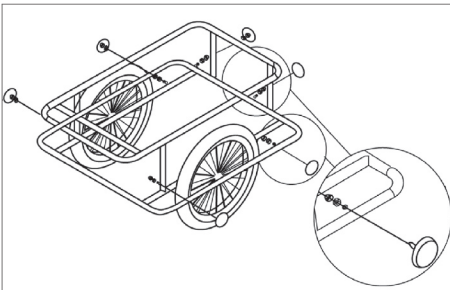

4. Asenna vetotanko (2) jalustaan (3) kolmella pultilla, kolmella levyllä ja kolmella mutterilla.

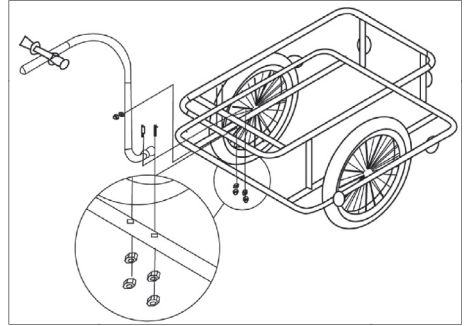

5. Aseta laatikko (5) jalustaan (3).

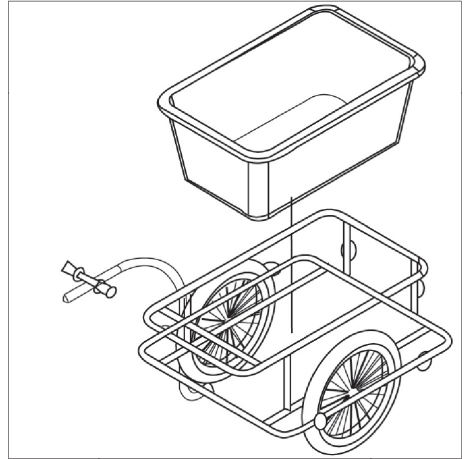

6. Pyöräkärri on nyt koottu.

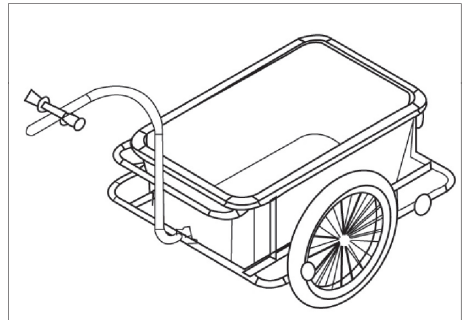

Kuulakytkimen asennus

Ruuvaa pidike ja hela kuulun kanssa kiinni satulan varteen pultilla, levyllä ja mutterilla.

Aseta pyöräkärryn kytkin kuulaan ja lukitse se kiinni.

Huomio! Satulan varren tai pultin säätäminen voi olla tarpeellista pyörätyypistä ja -mallista riippuen.

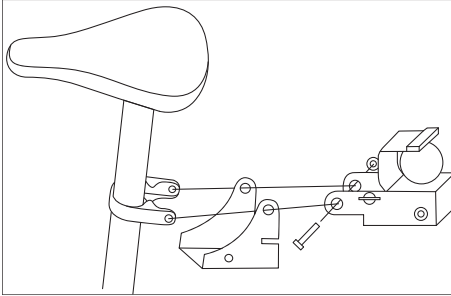

Huoltokeskus

Huomaa: Tuotteen mallinumero on aina mainittava mahdollisessa yhteydenotossa.

Mallinumeron voi tarkistaa tämän käyttöohjeen etusivulta ja tuotteen tyyppikilvestä.

Kun asia koskee:

- Reklamaatioita
- Varaosia
- Palautuksia
- Takuuasioita
- Avoimna arkinen klo 7 –17 (Paitsi perjantaisin klo 7 –15.30)
- Puhelin: +358 (0)19-2217 000
- Faksi: +358 (0)19-2217 099
- Sähköposti: myynti@hpfvfi.com

Valmistettu Kiinassa

Valmistaja:
HP Schou A/S
Nordager 31
DK-6000 Kolding

© 2017 HP Schou A/S

Kaikki oikeudet pidätetään. Tämän käyttöohjeen sisältöä ei saa jäljentää kokonaan eikä osittain millään tavalla sähköisesti tai mekaanisesti, esimerkiksi valokopioimalla tai -kuvaamalla, kääntää tai tallentaa tiedontallennus- ja hakujärjestelmään ilman HP Schou A/S:n kirjallista lupaa.

BIKE TRAILER

Introduction

To get the most out of your new bike trailer, please read through these instructions before use. Please also save the instructions in case you need to refer to them at a later date.

Technical data

Coupling:	Ball connector
Wheels:	16"
Capacity:	Max. 80 kg
Capacity:	90 l
Dimensions:	78×48×31 cm

Special safety instructions

It is forbidden to cycle with children in the bike trailer!

A bike must have two or more brakes if ridden with the bike trailer.

A rear light must be attached to the bike trailer during lighting-up hours. The rear light must be attached to the centre or the left side of the bike trailer.

Always comply with traffic regulations, be alert and show due consideration when cycling. Be especially aware that a bike requires more space and manoeuvres differently when the bike trailer is attached.

Adapt your speed to the conditions and be aware that the braking distance is greater when towing the bike trailer.

Inspect the bike trailer and ball coupling between the bike and bike trailer before each use!

Check regularly that the wheels rotate easily and that they are not buckled and cannot rock from side to side in the hub.

Check the tyres and tyre pressure regularly. The tyre pressure should be 30 psi.

Do not use the bike trailer if the tyres are perished, worn or deflated.

Do not use the bike trailer if it is defective or if you suspect that it is defective. If necessary, get it checked by an expert.

Main components

1. Coupling
2. Pull bar
3. Frame
4. Yellow reflector
5. Box
6. Red reflector
7. Wheel



Assembly

1. Attach the wheels (7) to the frame (3).

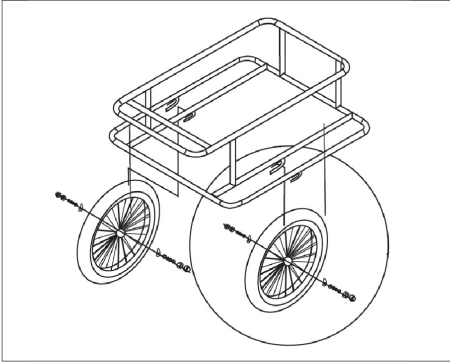

2. Check that the washers are fitted correctly. Tighten the wheels.

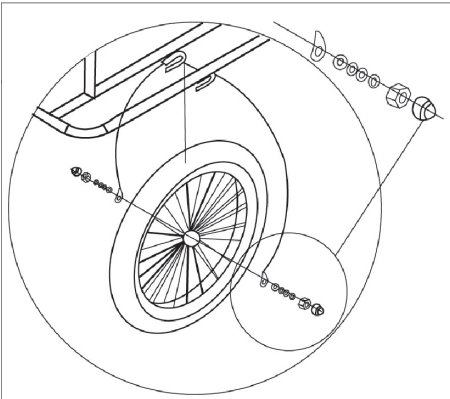

3. Screw the reflectors (4, 6) securely to the bike trailer.

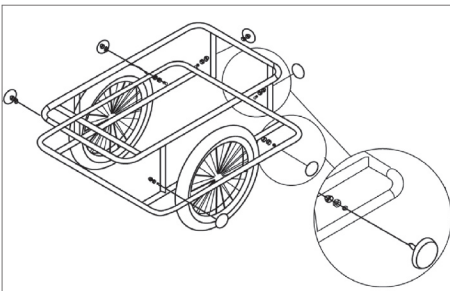

4. Attach the pull bar (2) to the frame (3) using three bolts, three washers and three nuts.

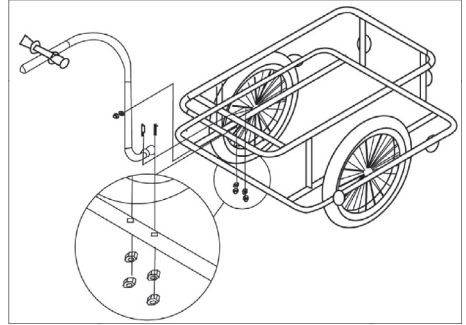

5. Insert the box (5) into the frame (3).

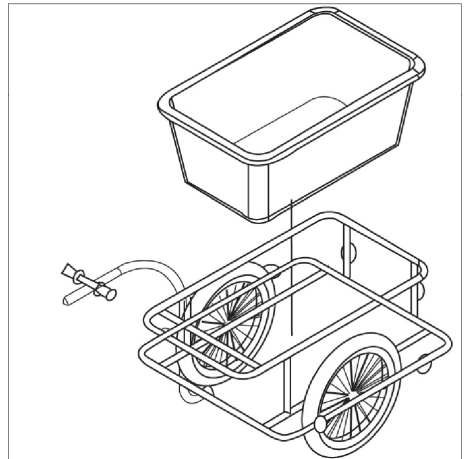

6. The bike trailer is now assembled.

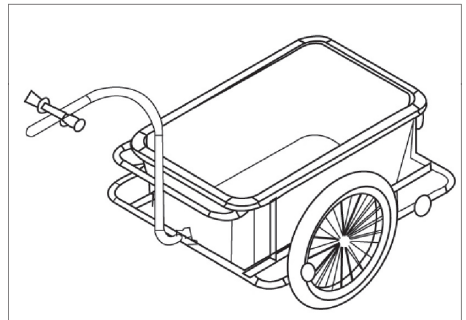

GB

Attaching the ball coupling

Screw the holder and bracket with the ball securely to the saddle post clasp using a bolt, washer and nut.

Attach the bike trailer's coupling to the ball and lock it tight.

NB! It may be necessary to change to the saddle post clasp or bolt, depending on the bike type and model.

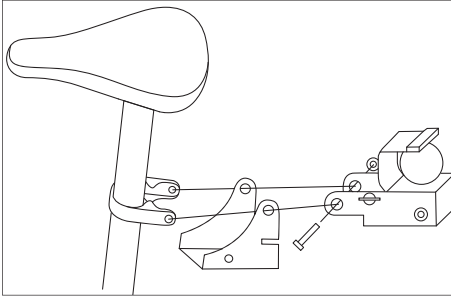

Service centre

Note: Please quote the product model number in connection with all inquiries.

The model number is shown on the front of this manual and on the product rating plate.

For:

- Complaints
- Replacements parts
- Returns
- Guarantee issues
- Open weekdays from 8.00 to 16.00 (Fridays until 15.30)
- E-mail: service@hpschou.com

Manufactured in P.R.C.

Manufacturer:
HP Schou A/S
Nordager 31
DK-6000 Kolding

© 2017 HP Schou A/S

All rights reserved. The content of this manual may not be reproduced, either in full or in part, in any way by electronic or mechanical means, e.g. photocopying or publication, translated or saved in an information storage and retrieval system without written permission from HP Schou A/S.

FAHRRADANHÄNGER

Einleitung

Damit Sie an Ihrem neuen Fahrradanhänger möglichst lange Freude haben, bitten wir Sie, die Gebrauchsanweisung und die beiliegenden Sicherheitshinweise vor Ingebrauchnahme sorgfältig durchzulesen. Ferner wird empfohlen, die Gebrauchsanweisung für den Fall aufzubewahren, dass Sie sich die Funktionen des Fahrradanhängers später nochmals ins Gedächtnis rufen möchten.

Technische Daten

Kupplung:	Kugelukplung
Räder:	16"
Belastung:	Max. 80 kg
Fassungsvermögen:	90 l
Maße:	78×48×31 cm

Besondere Sicherheitsvorschriften

Das Befördern von Kindern im Fahrradanhänger ist verboten!

Das Fahrrad muss über zwei oder mehr Bremsen verfügen, wenn mit einem Fahrradanhänger gefahren wird.

Während der Zeit, in der mit Licht gefahren werden muss, muss der Fahrradanhänger mit einem Rücklicht versehen sein. Das Rücklicht muss in der Mitte oder auf der linken Seite des Fahrradanhängers angebracht werden.

Halten Sie sich stets an die Straßenverkehrsordnung und seien Sie beim Radfahren immer aufmerksam und rücksichtsvoll. Beachten Sie insbesondere, dass das Fahrrad mehr Platz benötigt und sich anders bewegt, wenn Sie mit einem Fahrradanhänger fahren!

Passen Sie die Geschwindigkeit den Gegebenheiten an und beachten Sie, dass sich der Bremsweg verlängert, wenn Sie mit einem Fahrradanhänger fahren.

Überprüfen Sie den Fahrradanhänger und die Kugelukplung zwischen Fahrrad und Fahrradanhänger vor jedem Gebrauch!

Kontrollieren Sie regelmäßig, ob sich die Räder leicht drehen, und dass sie nicht „eiern“ oder in der Nabe hin und her rutschen.

Kontrollieren Sie regelmäßig die Reifen und den Reifendruck. Der Reifendruck muss 30 psi betragen.

Benutzen Sie den Fahrradanhänger nicht, wenn die Reifen brüchig oder abgenutzt sind, oder nicht genügend Luft haben.

Benutzen Sie den Fahrradanhänger nicht, wenn er defekt ist, oder wenn Sie vermuten, dass er defekt ist. Lassen Sie ihn erforderlichenfalls von einem Fachmann überprüfen.

DE

Die Teile des Fahrradanhängers

1. Kupplung
2. Zugstange
3. Rahmen
4. Gelber Reflektor
5. Kasten
6. Roter Reflektor
7. Rad

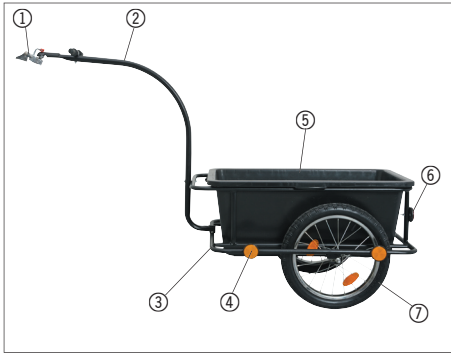

2. Sorgen Sie dafür, dass die Scheiben korrekt montiert sind. Ziehen Sie die Räder fest.

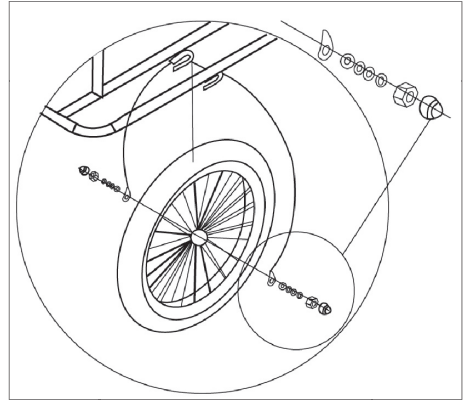

3. Schrauben Sie die Reflektoren (4, 6) am Fahrradanhänger fest.

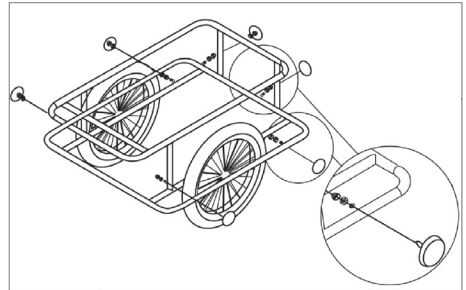

Zusammenbau

1. Montieren Sie die Räder (7) am Rahmen (3).

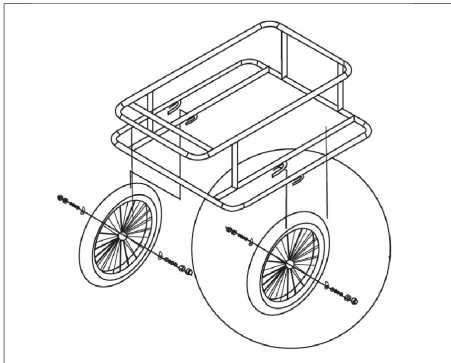

4. Montieren Sie die Zugstange (2) mit drei Bolzen, drei Scheiben und drei Muttern am Rahmen (3).

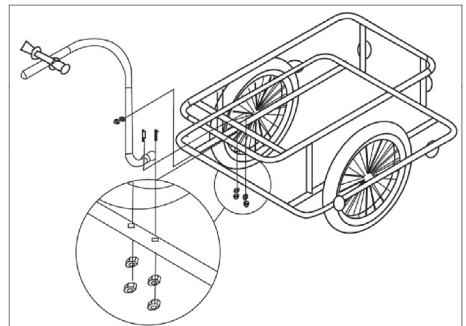

5. Setzen Sie den Kasten (5) in den Rahmen (3).

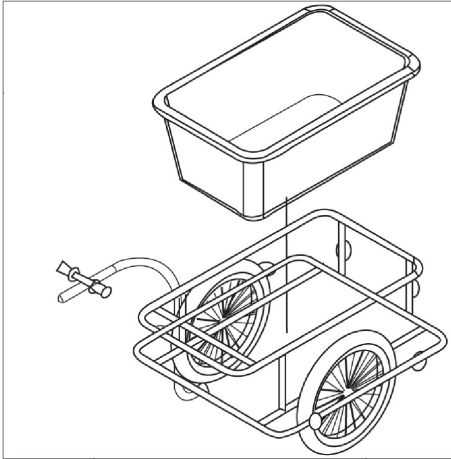

6. Der Fahrradanhänger ist jetzt zusammengebaut.

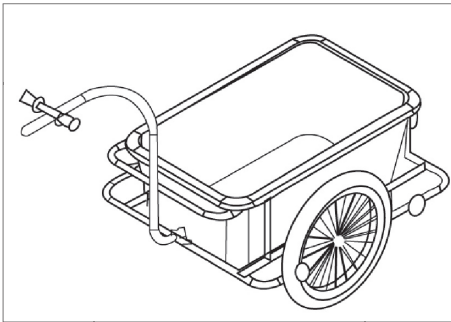

Montage der Kugelkupplung

Schrauben Sie die Halterung und den Beschlag mit der Kugel an der Sattelrohrbefestigung mit einem Bolzen, einer Scheibe und einer Mutter fest.

Setzen Sie die Kupplung des Fahrradanhängers auf die Kugel und verriegeln Sie sie.

Hinweis! Je nach Fahrradtyp und -modell kann es erforderlich sein, die Sattelrohrbefestigung oder den Bolzen auszutauschen.

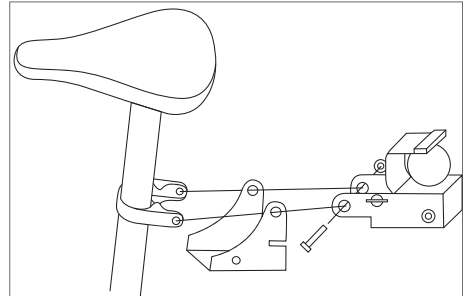

DE

Servicecenter

Hinweis: Bei Anfragen stets die Modellnummer des Produkts angeben.

Die Modellnummer finden Sie auf der Titelseite dieser Gebrauchsanweisung und auf dem Typenschild des Produkts.

Wenn Sie uns brauchen:

- Reklamationen
- Ersatzteile
- Rücksendungen
- Garantiewaren
- Werktags von 8.00 Uhr bis 16.00 Uhr geöffnet
(Freitag bis 15.30 Uhr)
- E-Mail: service@hpschou.com

Hergestellt in der Volksrepublik China

Hersteller:
HP Schou A/S
Nordager 31
DK-6000 Kolding

© 2017 HP Schou A/S

Alle Rechte vorbehalten. Der Inhalt dieser Gebrauchsanweisung darf ohne die schriftliche Genehmigung von HP Schou A/S weder ganz noch teilweise in irgendeiner Form unter Verwendung elektronischer oder mechanischer Hilfsmittel, wie zum Beispiel durch Fotokopieren oder Aufnahmen, wiedergegeben, übersetzt oder in einem Informationsspeicher und -abrufsystem gespeichert werden.

PRZYCZĘPA DO ROWERU

Wprowadzenie

Aby jak najlepiej wykorzystać zalety nowej przyczepy do roweru, przed użyciem należy przeczytać niniejsze instrukcje.

Należy zachować te instrukcje do użytku w przyszłości.

Dane techniczne

Złącze:	Złącze kulowe
Koła:	16"
Obciążenie:	Maks. 80 kg
Pojemność:	90 l
Wymiary:	78x48x31 cm

Szczególne zasady bezpieczeństwa

Nie wolno jeździć z dziećmi w przyczepie do roweru.

W przypadku jazdy z przyczepą rower musi być wyposażony w co najmniej dwa hamulce.

Po zmroku z tyłu przyczepy powinno być włączone światło tylne. Światło to musi być umieszczone pośrodku lub po lewej stronie przyczepy.

Należy zawsze przestrzegać przepisów drogowych, zachować czujność i wykazywać się rozważą podczas jazdy. Trzeba pamiętać, że rower wymaga większego pola manewru i porusza się inaczej z dołączoną przyczepą.

Należy dostosować prędkość do warunków jazdy i pamiętać, że droga hamowania jest większa podczas ciągnięcia przyczepy.

Sprawdzić przyczepę i złącze między przyczepą a rowerem przed każdym użyciem.

Regularnie sprawdzać, czy koła obracają się swobodnie i czy nie są zablokowane, nie ruszają się na boki w piastach.

Regularnie sprawdzać opony i ciśnienie w oponach. Ciśnienie w oponach powinno wynosić 30 psi.

Nie używać przyczepy, jeśli opony są zniszczone, zużyte lub nie zawierają wystarczającej ilości powietrza.

Nie używać przyczepy, jeśli jest uszkodzona lub w przypadku podejrzenia, że jest uszkodzona. W razie potrzeby przekazać przyczepę do przeglądu u specjalisty.

Główne elementy

1. Złącze
2. Drążek
3. Rama
4. Żółte światło
5. Skrzynia
6. Czerwone światło
7. Koło



Montaż

1. Zamocować koła (7) do ramy (3).

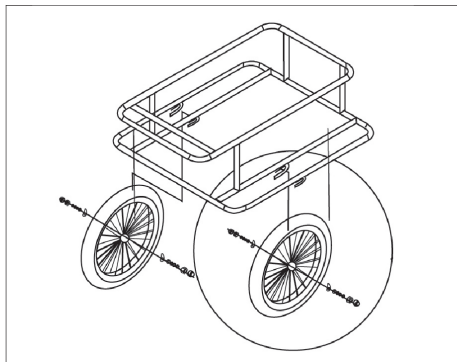

2. Upewnić się, że podkładki są założone prawidłowo. Dokręcić koła.

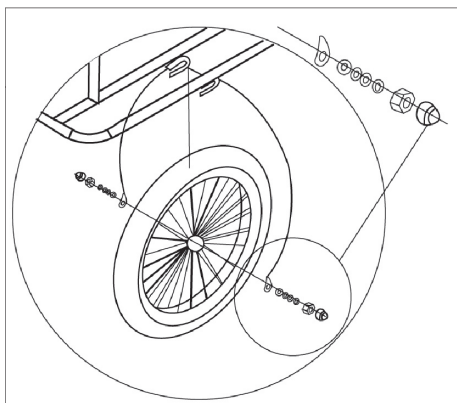

3. Przykręcić światła (4, 6) do przyczepy do roweru.

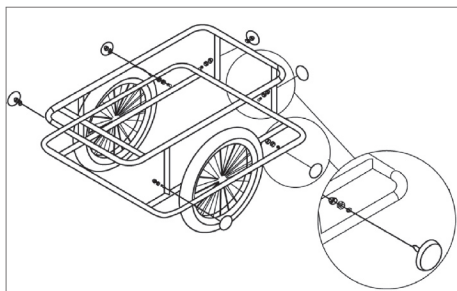

4. Zamocować drążek (2) do ramy (3), używając trzech śrub, trzech podkładek i trzech nakrętek.

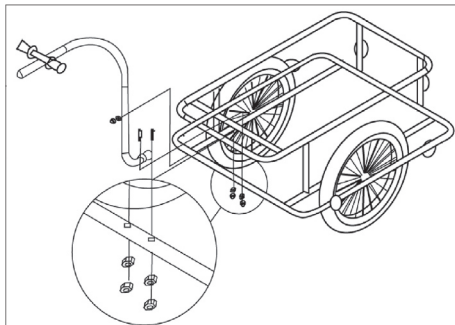

5. Włożyć skrzynię (5) do ramy (3).

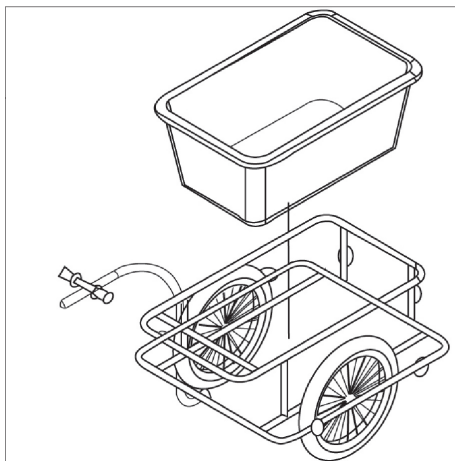

6. Przyczepa do roweru jest złożona.

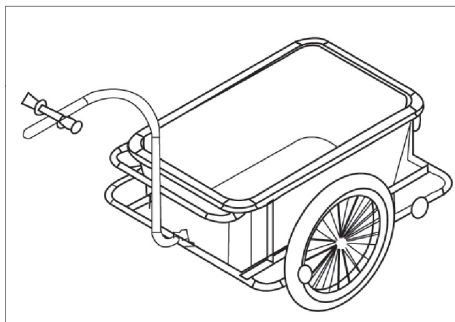

Mocowanie złącza kulowego

Przykręcić uchwyt i wspornik z kulą do klamry trzonka siodła, używając śruby, podkładki i nakrętki.

Zamocować złącze przyczepy do roweru do kuli i zablokować je.

UWAGA! W zależności od typu roweru i modelu może być wymagana zmiana klamry lub śruby przy trzonku siodełka.

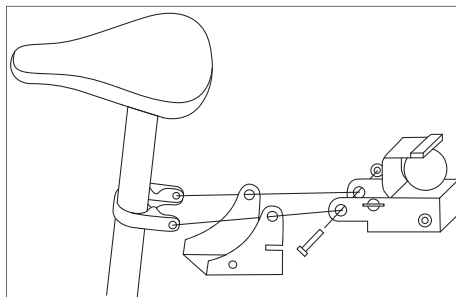

Punkt serwisowy

Uwaga: Zadając pytania dotyczące niniejszego produktu, należy podawać numer modelu.

Numer modelu można znaleźć na okładce niniejszej instrukcji obsługi i tabliczce znamionowej.

Prosimy o kontakt z punktem serwisowym w sprawach:

- reklamacje
- części zamienne
- zwroty
- gwarancje
- otwarte od poniedziałku do piątku od 8:00 do 16:00 (w piątek do 15:30)
- E-mail: service@hpschou.com

Wyprodukowano w Chińskiej Republice Ludowej

Producent:
HP Schou A/S
Nordager 31
DK-6000 Kolding

© 2017 HP Schou A/S

Wszelkie prawa zastrzeżone. Niniejszego podręcznika użytkownika nie wolno w żaden sposób powielać częściowo ani w całości, elektronicznie bądź mechanicznie (np. poprzez fotokopie lub skany), tłumaczyć ani przechowywać w bazie danych z funkcją wyszukiwania bez uprzedniej zgody HP Schou A/S wyrażonej na piśmie.

PL

JALGRATTA JÄRELKÄRU

Sissejuhatus

Oma uue jalgratta järelkäru tõhusamaks kasutamiseks lugege järgnevad juhised enne seadme kasutamist läbi. Samuti soovitame juhised hilisemaks kasutamiseks alles hoida.

Tehnilised andmed

Ühenduslüli:	Kuulliigend
Rattad:	16 tolli
Maht:	kuni 80 kg
Maht:	90 l
Mõõtmed:	78 × 48 × 31 cm

Spetsiaalsed ohutusjuhised

Jalgratta järelkärus on laste vedamine keelatud!

Jalgratta järelkäru vedamisel peab jalgrattal olema vähemalt kaks pidurit.

Järelkäru peab pimedas sõitmiseks olema tagatuli. Tagatuli tuleb kinnitada järelkäru keskele või vasakule küljele.

Jalgrattaga sõitmisel tuleb alati kinni pidada liikluseeskirjast, olla tähelepanelik ning teistega arvestav. Eriti tuleks arvesse võtta seda, et kui jalgratta taha on kinnitatud järelkäru, vajab see rohkem ruumi ja teistsuguseid juhtimisvõtteid.

Kohandage liikumiskiirust vastavalt tingimustele ning pidage meeles, et järelkäruga jalgratta pidurdustekond on pikem.

Kontrollige enne iga kasutuskorda järelkäru ning jalgratta ja järelkäru vahel olevat ühendust!

Kontrollige korrapäraselt, kas rattad pöörlevad takistusteta ning ega need pole kõverdunud ega saa rummus küljelt küljele liikuda.

Kontrollige regulaarselt rehve ja rehvirõhku. Rehvirõhk peaks olema 30 naela/ruuttolli kohta (psi).

Ärge kasutage jalgratta järelkäru, kui selle rehvid on purunenud, kulunud või tühjad.

Ärge kasutage järelkäru, kui see on kahjustatud või kui kahtlustate, et see on kahjustatud. Vajaduse korral paluge asjatundjal järelkäru kontrollida.

Põhikomponendid

1. Ühenduslüli
2. Tõmberaud
3. Raam
4. Kollane helkur
5. Karp
6. Punane helkur
7. Ratas

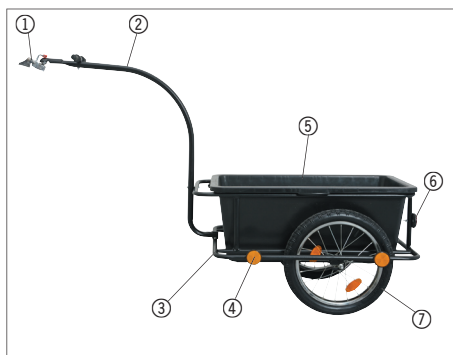

Kokkupanek

1. Kinnitage rattad (7) raami (3) külge.

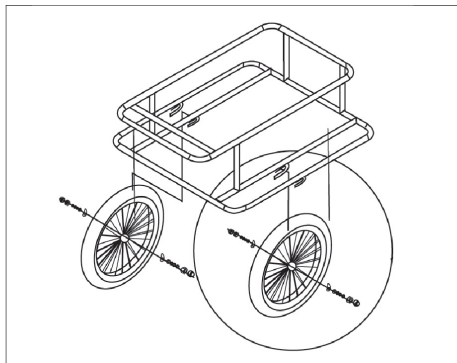

2. Veenduge, et seibid on õigesti paigaldatud. Keerake rattad kinni.

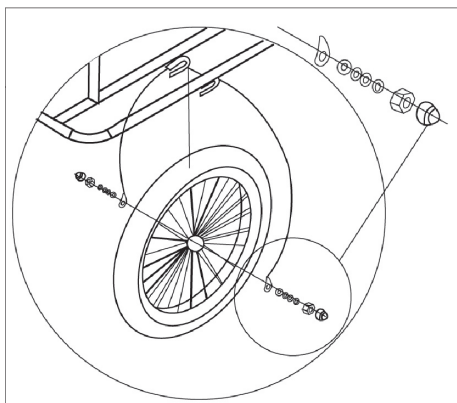

3. Krivige helkurid (4 ja 6) kindlalt jalgratta järelkäru külge.

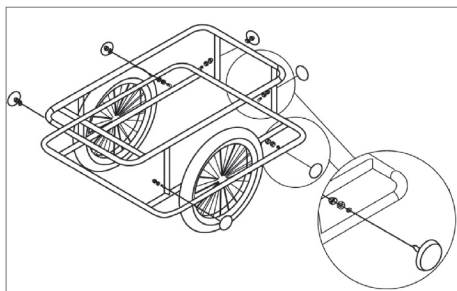

4. Kinnitage tõmberaud (2) kolme poldi, seibi ja mutri abil raami (3) külge.

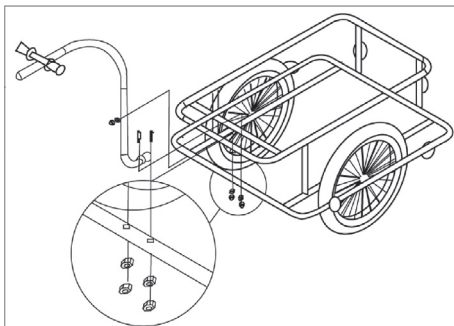

5. Sisestage karp (5) raami (3) külge.

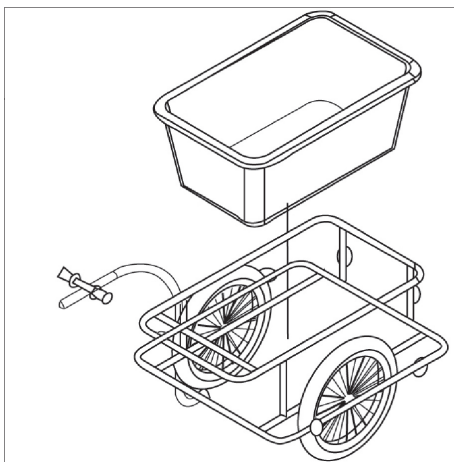

6. Jalgratta järelkäru on nüüd kokku monteeritud.

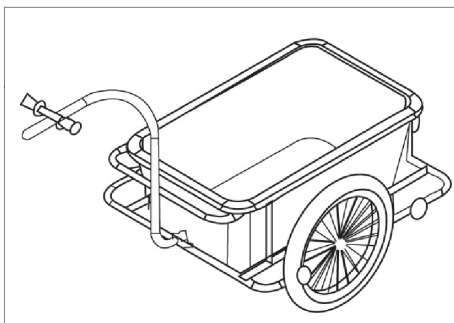

ET

Ühendushaagi kinnitamine

Kravige hoidik ja haakesead kindlalt poldi, seibi ning mutri abil sadulaposti külge.

Pange jalgratta järelkäru ühendusosa palli külge ja lukustage see tihedalt.

NB! Olenevalt jalgratta tüübist ja mudelist võib tekkida vajadus erineva sadulaposti pandla või poldi kasutamiseks.

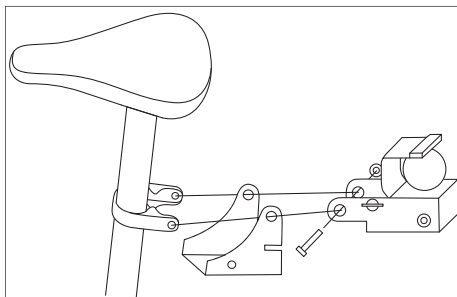

Teeninduskeskus

Pidage meeles: Palun märkide kõikide päringute puhul ära toote mudelinumber.

Mudelinumber on toodud ära käesoleva juhendi kaanel ning toote nimisildil.

Palun kontakteeruge Teeninduskeskusega juhul kui:

- Kaebused
- Osade vahetamised
- Tagastamised
- Garantiiküsimused
- Avatud iga päev 8:00 kuni 16:00 (reedel ainult kuni 15:30)
- E-post: service@hpschou.com

Toodetud Hiina Rahvavabariigis

Tootja:

HP Schou A/S

Nordager 31

DK-6000 Kolding

© 2017 HP Schou A/S

Kõik õigused kaitstud. Käesolevat kasutusjuhendit ei tohi ilma ettevõtte HP Schou A/S eelneva kirjaliku nõusolekuta paljundada ei osaliselt ega täielikult, elektrooniliselt või mehaaniliselt (näiteks fotokoopia või skaneering), tõlkida ega hoida andmebaasis ja otsingusüsteemis.

REMOLQUE PARA BICICLETA

Introducción

Para sacar el mayor provecho de su nuevo remolque para bicicleta, por favor, lea estas instrucciones antes de usarlo. Además, guarde las instrucciones por si necesita consultarlas más adelante.

Datos técnicos

Acoplamiento:	Acoplamiento de bola
Ruedas:	16"
Capacidad:	Máx. 80 kg
Capacidad:	90 l
Dimensiones:	78 × 48 × 31 cm

Instrucciones especiales de seguridad

¡Está prohibido ir en bicicleta con niños en el remolque!

La bicicleta debe tener dos frenos o más si lleva el remolque.

Si se conduce la bicicleta por la noche, debe colocarse una luz trasera en el remolque. La luz trasera debe colocarse hacia el centro o el lateral izquierdo del remolque para bicicletas.

Cumpla siempre las normas de tráfico, manténgase alerta y muestre el debido respeto cuando vaya en bicicleta. Tenga en cuenta que una bicicleta requiere más espacio y maniobra de otro modo con el remolque acoplado.

Adapte la velocidad a las condiciones y recuerde que la velocidad de frenado es más grande cuando tira del remolque.

¡Inspeccione el remolque y el acoplamiento de bola entre la bicicleta y el remolque antes de cada uso!

Compruebe regularmente que las ruedas giren con facilidad, que no están torcidas y que no pueden balancearse de un lado al otro en el buje.

Compruebe los neumáticos y la presión de los neumáticos con regularidad. La presión del neumático debería ser 30 psi.

No use el remolque para bicicletas si los neumáticos están estropeados, desgastados o desinflados.

No use el remolque para bicicletas si presenta defectos o si sospecha que es defectuoso. Si es necesario, pida a un experto que lo examine.

Componentes principales

1. Acoplamiento
2. Barra de tracción
3. Bastidor
4. Reflector amarillo
5. Caja de carga
6. Reflector rojo
7. Rueda

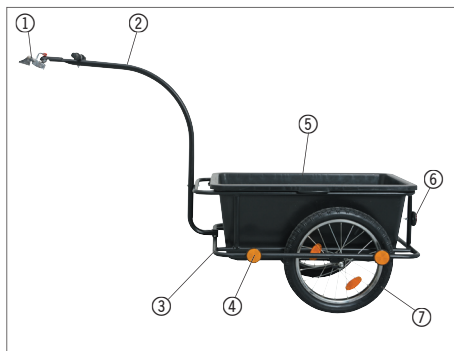

ES

Montaje

1. Enganche las ruedas (7) al bastidor (3).

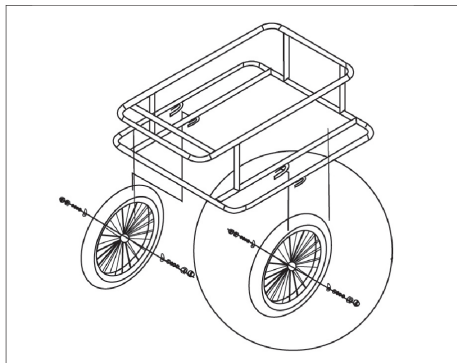

2. Asegúrese de que las arandelas estén bien colocadas. Apriete las ruedas.

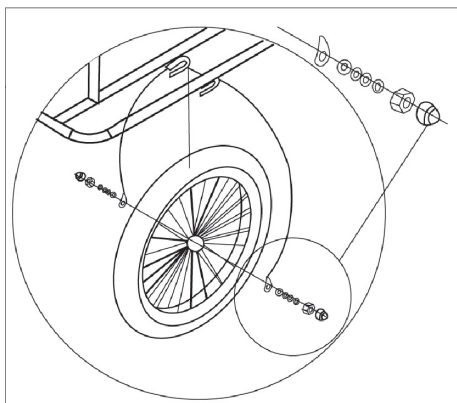

3. Atornille los reflectores (4, 6) firmemente al remolque.

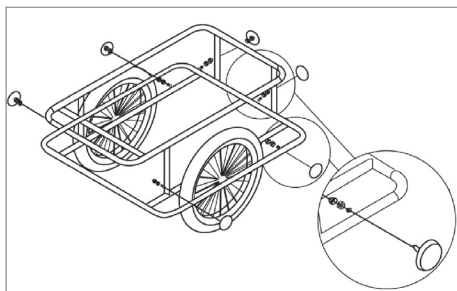

4. Fije la barra de tracción (2) al bastidor (3) usando tres tornillos, tres arandelas y tres roscas.

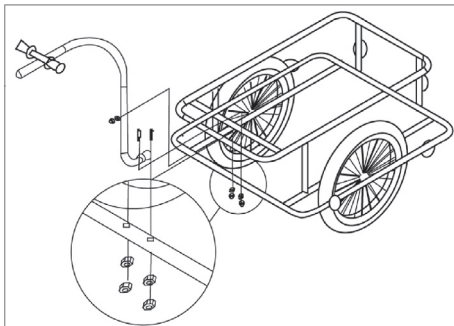

5. Introduzca la caja de carga (5) en el bastidor (3).

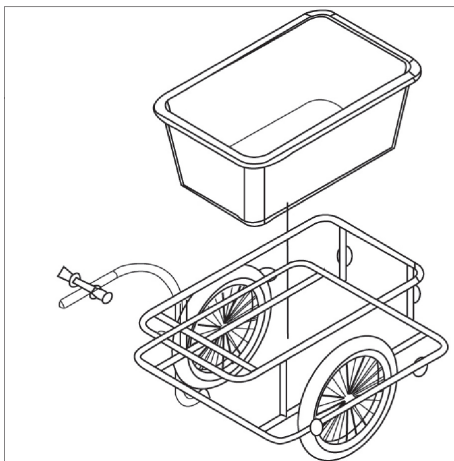

6. Ya tiene el remolque para bicicletas montado.

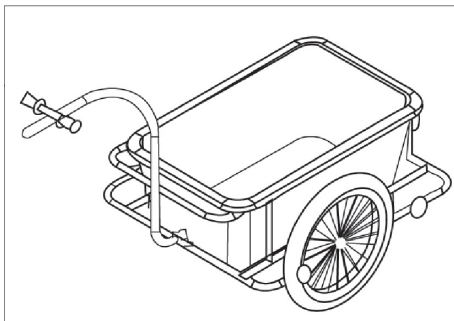

Montaje del acoplamiento de bola

Fije el soporte y el herraje de la bola con firmeza al gancho del sillín usando un tornillo, una arandela y una tuerca.

Fije el acoplamiento del remolque a la bola y engánchelo con fuerza.

¡Nota! Podría ser necesario cambiar el gancho del sillín o el tornillo, según el tipo y el modelo de bicicleta.

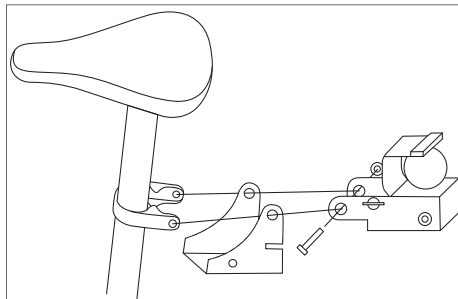

Centro de servicio

Nota: Por favor, cite el número de modelo del producto relacionado con todas las preguntas.

El número de modelo se muestra en la parte frontal de este manual y en la placa de características del producto.

Para:

- Reclamaciones
- Piezas de recambio
- Devolución de mercancías
- Asuntos de garantía
- Abierto días laborales de 8.00 a 16.00 horas (viernes hasta las 15.30 horas)
- E-mail: service@hpschou.com

Fabricado en People's Republic of China (P.R.C)

Fabricante:
HP Schou A/S
Nordager 31
DK-6000 Kolding

© 2017 HP Schou A/S

Todos los derechos reservados. El contenido de este manual no puede ser reproducido, ni total ni tampoco parcialmente, de cualquier forma por medios electrónicos o mecánicos, por ejemplo, fotocopias o publicación, traducción o guardado en un almacén de información y sistema de recuperación, sin la previa autorización por escrito de HP Schou A/S.

ES

CARRELLINO PER BICICLETTA

Introduzione

Per ottenere il massimo dal vostro nuovo carrellino per bicicletta, leggere le istruzioni prima dell'uso. Conservare le presenti istruzioni per un eventuale riferimento futuro.

Dati tecnici

Giunto:	giunto a sfera
Ruote:	16"
Portata:	max. 80 kg
Capacità:	90 l
Dimensioni:	78x48x31 cm

Istruzioni di sicurezza particolari

È vietato trasportare i bambini nel carrellino per bicicletta.

La bicicletta deve avere due o più freni se usata con il carrellino per bicicletta.

È obbligatorio montare una luce posteriore sul carrellino per bicicletta negli orari in cui è obbligatoria l'illuminazione. La luce posteriore deve essere montata al centro o sul lato sinistro del carrellino per bicicletta.

Rispettare sempre il codice della strada, fare attenzione e guidare con cura quando si va in bicicletta. In particolare, tenere conto del fatto che la bicicletta necessita di più spazio e si comporta diversamente in manovra quando traina un carrellino per bicicletta.

Adeguare la velocità alle condizioni e tenere conto del fatto che lo spazio di frenata è maggiore quando si traina un carrellino per bicicletta.

Ispezionare il carrellino per bicicletta e il giunto a sfera fra la bicicletta e il carrellino prima di ogni utilizzo.

Verificare regolarmente che le ruote girino facilmente, che non siano deformate e che non oscillino da un lato all'altro del mozzo.

Verificare regolarmente gli pneumatici e la loro pressione. La pressione degli pneumatici deve essere pari a 30 psi.

Non utilizzare il carrellino per bicicletta se gli pneumatici sono logorati, usurati o sgonfi.

Non utilizzare il carrellino per bicicletta se è difettoso o se si sospetta che sia difettoso. Se necessario, farlo controllare da un esperto.

Componenti principali

1. Giunto
2. Timone
3. Telaio
4. Catarifrangente giallo
5. Cassone
6. Catarifrangente rosso
7. Ruota

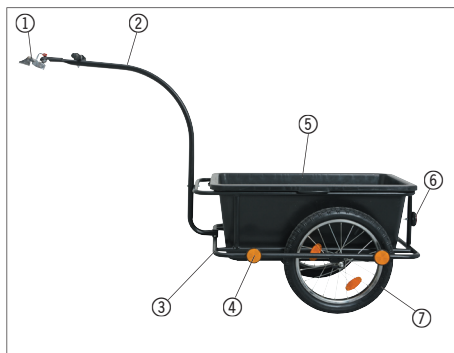

Montaggio

1. Montare le ruote (7) al telaio (3).

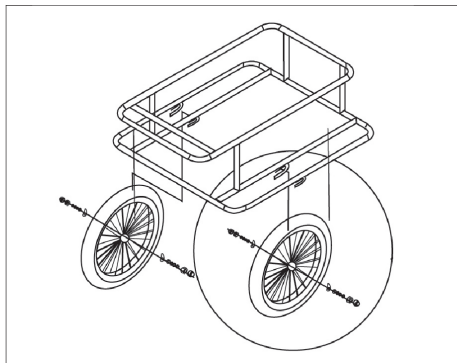

2. Controllare che le rondelle siano inserite correttamente. Serrare le ruote.

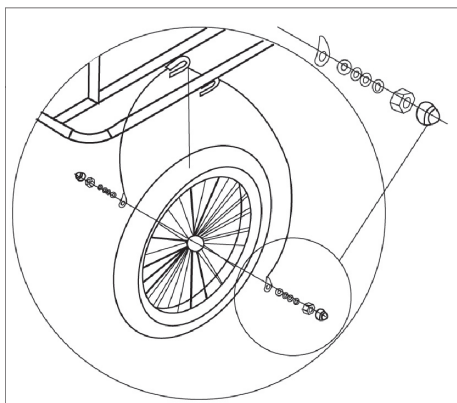

3. Avvitare saldamente i catarifrangenti (4, 6) al carrellino per bicicletta.

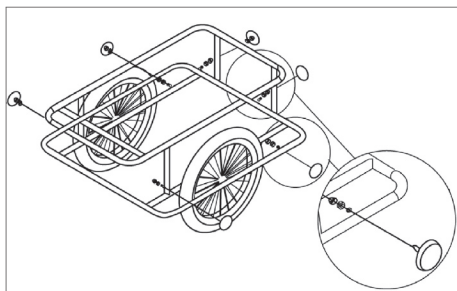

4. Fissare il timone (2) al telaio (3) utilizzando tre bulloni, tre rondelle e tre dadi.

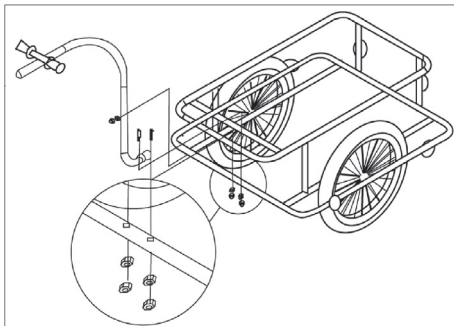

5. Inserire il cassone (5) nel telaio (3).

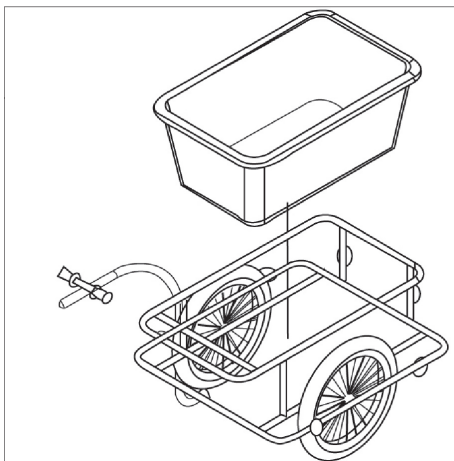

6. Il montaggio del carrellino per bicicletta è completato.

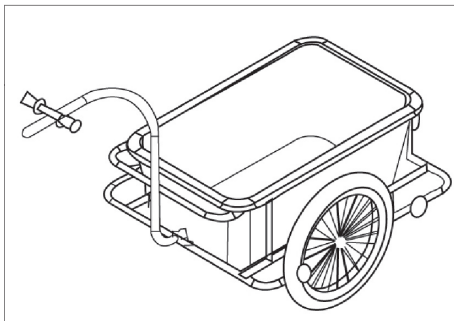

Fissaggio del giunto a sfera

Avvitare saldamente il supporto e la staffa con la sfera al reggisella utilizzando un bullone, una rondella e un dado.

Fissare il giunto del carrellino per bicicletta alla sfera e chiuderlo saldamente.

N.B.! A seconda del tipo e del modello di bicicletta, potrebbe essere necessario apportare modifiche al gancio o al bullone del reggisella.

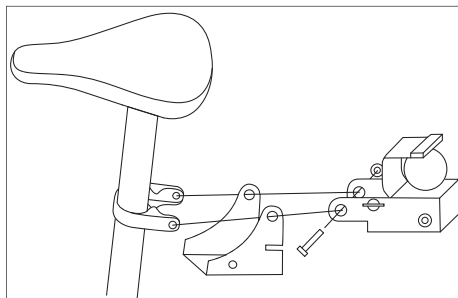

Centro assistenza

Nota: indicare il numero di modello del prodotto in ogni richiesta di assistenza.

Il numero di modello è riportato sulla copertina di questo manuale e sulla targhetta del prodotto.

Per:

- Reclami
- Pezzi di ricambio
- Resi
- Questioni relative alla garanzia
- Aperto nei giorni feriali dalle 8:00 alle 16:00 (il venerdì fino alle 15:30)
- E-mail: service@hpschou.com

Fabbricato in P.R.C.

Produttore:
HP Schou A/S
Nordager 31
DK-6000 Kolding

© 2017 HP Schou A/S

Tutti i diritti riservati. I contenuti di questo manuale non possono essere riprodotti in parte o per intero, elettronicamente o meccanicamente (ad es. mediante fotocopie o scansioni), tradotti o archiviati in sistemi di memorizzazione e recupero di informazioni senza il consenso scritto di HP Schou A/S.

FIETSKAR

Inleiding

Om optimaal gebruik te maken van uw nieuwe fietskar moet u deze aanwijzingen voor gebruik doorlezen. Bewaar de instructies voor het geval u deze op een later moment wilt raadplegen.

Technische gegevens

Koppeling:	Balkoppeling
Wielen:	16"
Inhoud:	Max. 80 kg
Inhoud:	90 l
Afmetingen:	78×48×31 cm

Speciale veiligheidsaanwijzingen

Het is niet toegestaan kinderen in de fietskar te vervoeren!

Een fiets die met de fietskar wordt gebruikt, moet zijn uitgerust met minimaal twee remmen.

Bij verminderd zicht moet er een achterlicht op de fietskar worden gemonteerd. Het achterlicht moet in het midden of aan de linkerkant van de fietskar worden bevestigd.

Houd u altijd aan de verkeersregels, blijf alert en houd rekening met uw omgeving tijdens het fietsen. Houd er met name rekening mee dat de fiets met de fietskar meer ruimte nodig heeft en anders manoeuvreert.

Pas uw snelheid aan de omstandigheden aan en houd er rekening mee dat de remafstand met de fietskar groter is.

Controleer de fietskar en balkoppeling tussen de fiets en fietskar voorafgaand aan elk gebruik!

Controleer regelmatig of de wielen gemakkelijk draaien, of er geen slag in de wielen zit, en of ze niet heen en weer kunnen bewegen om de as.

Controleer regelmatig de banden en bandenspanning. De bandenspanning moet 30 psi zijn.

Gebruik de fietskar niet als de banden vergaan, versleten of leeg zijn.

Gebruik de fietskar niet als deze defect is of als u vermoedt dat deze defect is. Laat de fietskar indien nodig nakijken door een deskundige.

Basisonderdelen

1. Koppeling
2. Trekstang
3. Frame
4. Gele reflector
5. Kist
6. Rode reflector
7. Wiel

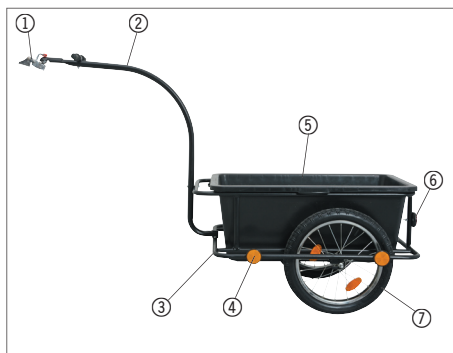

NL

Montage

1. Bevestig de wielen (7) op het frame (3).

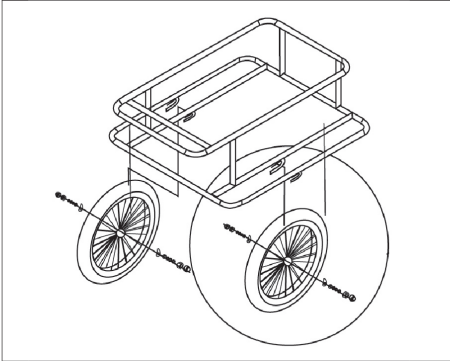

2. Controleer of de onderleggingen correct gepositioneerd zijn. Draai de wielen vast.

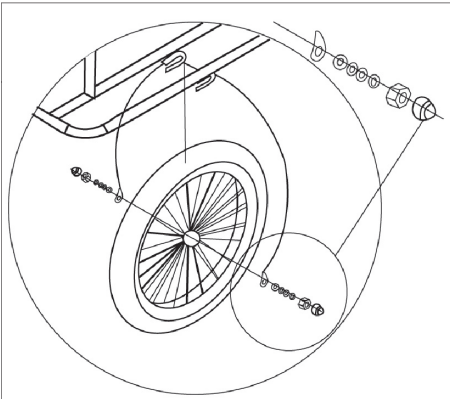

3. Schroef de reflectoren (4, 6) stevig vast op de fietskar.

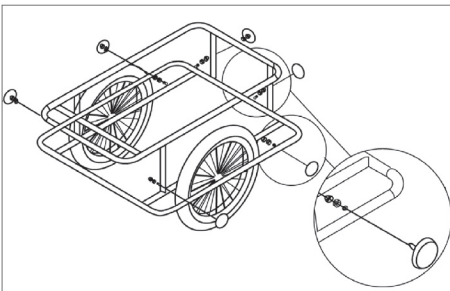

4. Bevestig de trekstang (2) aan het frame (3) met drie bouten, drie onderleggingen en drie moeren.

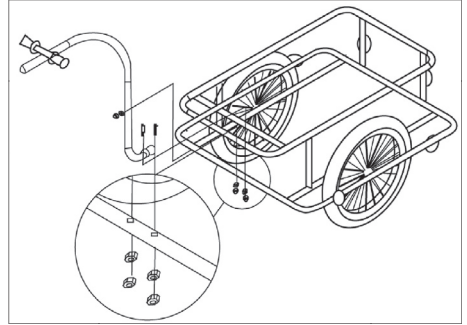

5. Plaats de kist (5) in het frame (3).

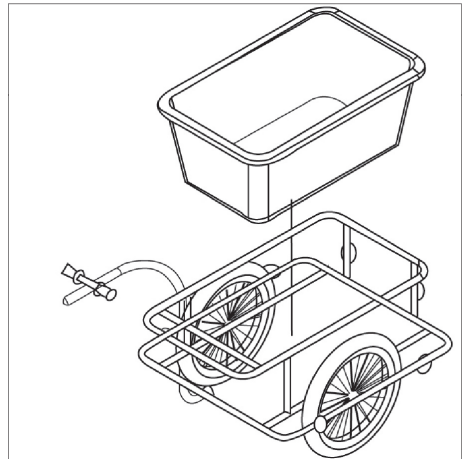

6. De fietskar is nu gemonteerd.

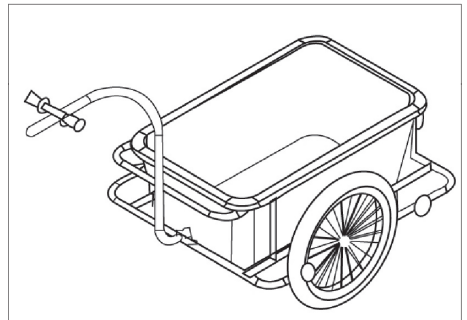

De balkkoppeling bevestigen

Schroef de houder en steun met de bal stevig aan de zadelpenklem met een bout, onderlegging en moer.

Bevestig de koppeling van de fietskar aan de bal en sluit deze stevig.

NB! Het kan nodig zijn om een andere zadelpenklem of bout te gebruiken, afhankelijk van het type en model fiets.

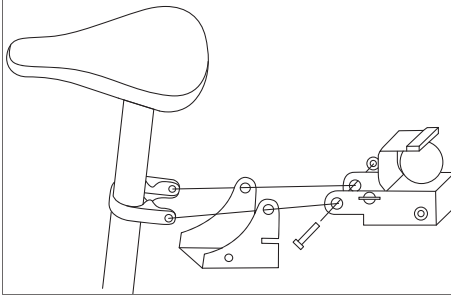

Service centre

Let op: Vermeld bij alle vragen het productmodelnummer.

Het modelnummer staat op de voorkant van deze handleiding en op het producttypeplaatje.

Voor:

- Klachten
- Reserveonderdelen
- Retourzendingen
- Garantiekwesties
- Op weekdays geopend van 8.00 tot 16.00 (vrijdag tot 15.30)
- E-mail: service@hpschou.com

Vervaardigd in P.R.C.

Fabrikant:

HP Schou A/S

Nordager 31

DK-6000 Kolding

© 2017 HP Schou A/S

Alle rechten voorbehouden. De inhoud van deze handleiding mag op geen enkele wijze, noch volledig noch in delen, elektronisch of mechanisch gereproduceerd worden, bijv. kopiëren of publicatie, vertaald of opgeslagen in een informatie-opslag- en ontsluitingssysteem zonder schriftelijke toestemming van HP Schou A/S.

NL

REMORQUE VÉLO

Introduction

Pour profiter au mieux de toutes les possibilités offertes par votre nouvelle remorque vélo, veuillez lire entièrement les instructions avant toute utilisation. Veuillez également conserver ces instructions au cas où vous auriez besoin de les consulter ultérieurement.

Données techniques

Accouplement :	Boule d'attelage
Pneumatiques :	16"
Capacité :	80 kg au max.
Capacité :	90 l
Dimensions :	78 × 48 × 31 cm

Consignes de sécurité particulières

Il est interdit de circuler avec des enfants dans la remorque vélo !

Le vélo équipé de la remorque doit disposer d'au moins deux freins.

Une lumière arrière doit être attachée à la remorque et allumée en cas de visibilité réduite. Cette lumière doit être attachée au centre ou sur le côté gauche de la remorque vélo.

Respectez toujours le code de la route, soyez attentif et soyez courtois envers les autres usagers de la route quand vous circulez. Notez en particulier qu'un vélo nécessite plus d'espace et se manœuvre de manière différente quand il est équipé d'une remorque.

Adaptez votre vitesse selon les conditions de circulation et veuillez noter que la distance de freinage est plus grande quand vous circulez avec une remorque.

Contrôlez la remorque et la boule d'attelage entre le vélo et la remorque avant chaque usage !

Assurez-vous régulièrement que les pneumatiques tournent librement, qu'ils ne sont pas déformés et oscillent de droite à gauche sur le moyeu.

Contrôlez régulièrement les pneus et la pression des pneus. La pression des pneus doit être de 30 psi.

N'utilisez pas la remorque si les pneus sont abîmés, usés ou dégonflés.

N'utilisez pas la remorque si elle est défectueuse ou si vous suspectez qu'elle l'est. Si nécessaire, faites-la examiner par un expert.

Composants principaux

1. Accouplement
2. Barre de remorquage
3. Cadre
4. Réflecteur jaune
5. Caisse
6. Réflecteur rouge
7. Pneumatique

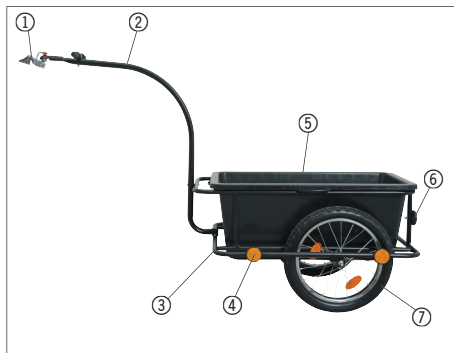

Assemblage

1. Montez les pneumatiques (7) sur le cadre (3).

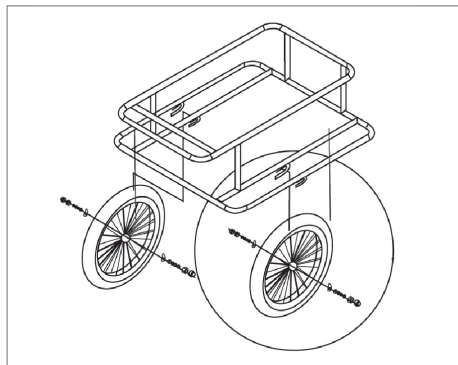

2. Vérifiez que les rondelles sont mises en place correctement. Serrez les roues.

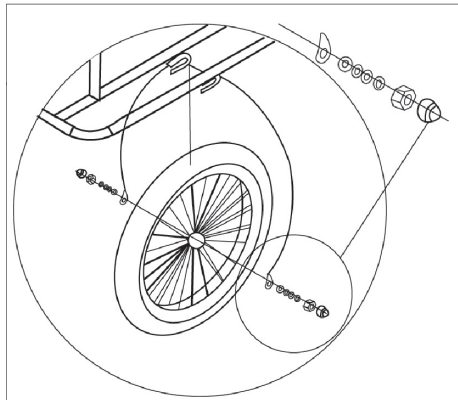

3. Vissez les réflecteurs (4 et 6) fermement sur la remorque.

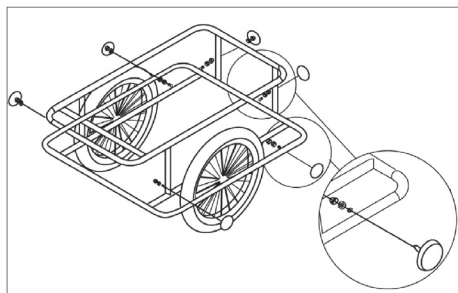

4. Attachez la barre de remorquage (2) au cadre (3) en utilisant trois vis, trois rondelles et trois écrous.

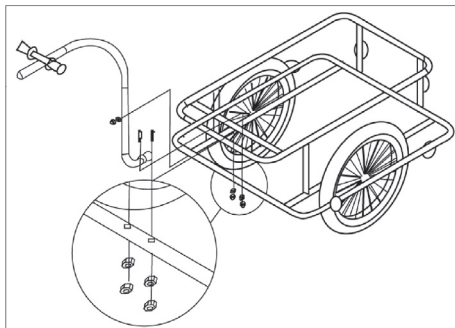

5. Insérez la caisse (5) dans le cadre (3).

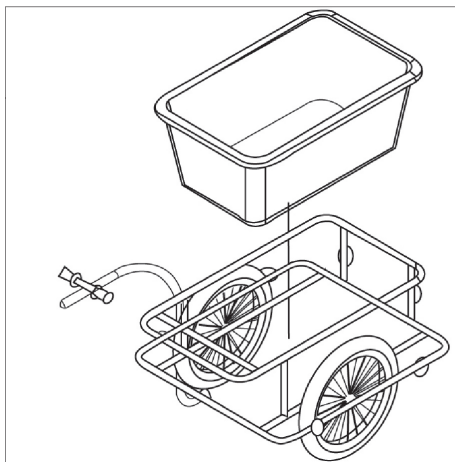

6. La remorque est maintenant assemblée.

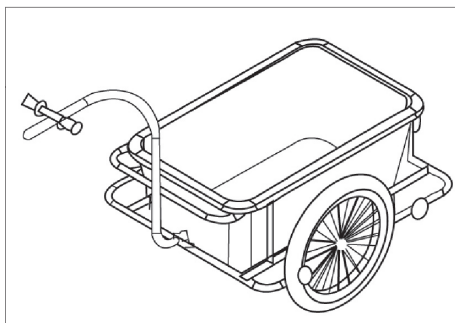

FR

Attachez la boule d'attelage

Assemblez le dispositif de retenue et le support avec boule fermement avec l'attache de tige de selle en utilisant une vis, une rondelle et un écrou.

Attachez l'accouplement de la remorque au niveau de la boule et bloquez-le fermement.

Remarque ! Il peut s'avérer nécessaire de changer l'attache de tige de selle ou la vis selon le type et modèle de vélo.

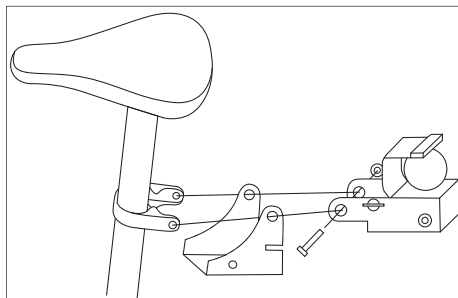

Centre de service

Remarque : veuillez toujours mentionner le numéro de modèle du produit en cas de demandes.

Le numéro de modèle est indiqué sur la première page de ce manuel et sur la plaque signalétique du produit.

Pour :

- Réclamations
- Pièces de rechange
- Retours
- Questions de garantie
- Ouvert en semaine de 8h00 à 16h00 (jusqu'à 15h30 le vendredi)
- E-mail : service@hpschou.com

Fabriqué en R.P.C.

Fabricant :

HP Schou A/S
Nordager 31
DK-6000 Kolding

© 2017 HP Schou A/S

Tous droits réservés. Le contenu du présent manuel ne doit en aucun cas être reproduit intégralement ou partiellement, sous forme électronique ou mécanique (par exemple par photocopie ou numérisation), traduit ou sauvegardé dans un système de stockage et de récupération d'informations sans l'accord écrit de HP Schou A/S.